

X 902.6
K-97

АРХЕОЛОГИЯ СССР

СВОД
АРХЕОЛОГИЧЕСКИХ
ИСТОЧНИКОВ

ВЫПУСК

ЕЗ-18

И. Л. КЫЗЛАСОВ

**АСКИЗСКАЯ КУЛЬТУРА
ЮЖНОЙ СИБИРИ
X—XIV ВВ.**

646789k10



АРХЕОЛОГИЯ
СССР



АКАДЕМИЯ НАУК СССР
ОРДЕНА ТРУДОВОГО КРАСНОГО ЗНАМЕНИ
ИНСТИТУТ АРХЕОЛОГИИ

АРХЕОЛОГИЯ СССР

СВОД
АРХЕОЛОГИЧЕСКИХ
ИСТОЧНИКОВ

ПОД ОБЩЕЙ РЕДАКЦИЕЙ
АКАДЕМИКА

Б. А. РЫБАКОВА

ЕЗ-18

1983

ИЗДАТЕЛЬСТВО «НАУКА»
МОСКВА

АКАДЕМИЯ НАУК СССР
ОРДЕНА ТРУДОВОГО КРАСНОГО ЗНАМЕНИ
ИНСТИТУТ АРХЕОЛОГИИ

И. Л. КЫЗЛАСОВ

АСКИЗСКАЯ КУЛЬТУРА ЮЖНОЙ СИБИРИ

X—XIV вв.

Ханты-Мансийская областная
библиотека

1983

ИЗДАТЕЛЬСТВО «НАУКА»
МОСКВА

В книге рассматривается средневековая аскизская археологическая культура на верхнем и среднем Енисее. Публикуемый материал позволяет получить представление о материальной культуре местного населения, о ее происхождении и развитии. По-новому освещены многие проблемы социально-экономического развития древнехакасского государства и некоторые моменты его политической истории.

Ответственный редактор
доктор исторических наук
С. А. Плетнева

ПРЕДИСЛОВИЕ

Средневековая археология Южной Сибири еще не вышла из стадии накопления основных материалов. Четверть века назад в трудах ее ведущих исследователей (С. В. Киселев, Л. А. Евтюхова, В. П. Левашева) из-за отсутствия данных изложение доводилось лишь до X в. За последние 20 лет появились работы, публикующие раскопочные материалы II тысячелетия н. э. Они позволили выделить ведущую культуру того времени, названную аскизской по местонахождению серии характерных могильников, раскопанных на р. Аскиз в Хакасии (Л. Р. Кызласов). Она занимает во времени промежуточное положение между средневековыми культурами чаатас (VI—IX вв.) и тюхтятской (IX—X вв.) и этнографической культурой современного хакасского народа и относится к длительному периоду с конца X вплоть до XVII в., хотя поздние памятники (XV—XVII вв.) остаются пока практически неизвестными. Только за последние 15 лет целенаправленными раскопками удалось получить основную массу аскизских комплексов. Появилась возможность разностороннего исследования культуры. Происхождение культуры, закономерности ее развития, место памятников в общей цепи культур изучаемого района — одни из основных вопросов археологической науки. Их постановка и решение невозможны без выработки хронологии. В изучении аскизских памятников основное внимание уделялось погребальному и поминальному обрядам, конструкции надмогильных сооружений и меньше — погребальному инвентарю. Первый для средневекового южносибирского материала опыт подробной систематизации предметов, произведенный с учетом основных тенденций развития каждой категории, позволил нам не только выделить новый этап аскизской культуры, относящийся к XIII—XIV вв., но и расчленил уже известные серии памятников конца X—XII в. на три последовательных периода. Появилась возможность датировать аскизские курганы предмонгольского времени с точностью до 50 лет. Относительная хронология этих периодов твердо устанавливается типологическим анализом серий. Точно определить абсолютную дату каждой фазы

сейчас вряд ли возможно. Правда, насколько позволяет материал, в работе предпринята попытка определить конкретные хронологические рамки каждого периода и каждого известного комплекса для наиболее изученного сейчас малиновского этапа.

Основой исследований служат предметы из 140 погребальных типично аскизских комплексов, из двух курганов с инвентарем смешанного характера и сотни разрозненных случайных находок, аскизская принадлежность которых несомненна. Собраны сведения о 99 комплексах Хакасско-Минусинской котловины: 69 раскопаны Хакасской экспедицией МГУ под руководством Л. Р. Кызласова, 21 выделен нами в музеях из числа случайных раскопок; 27 происходят с территории Тувы (6 раскопано экспедицией МГУ), 8 — из Красноярско-Канского района, 5 — с Алтая и 1 — из Северо-Восточного Казахстана. Подчеркнем, что различные районы, некогда занимаемые носителями аскизской культуры, изучены крайне неравномерно. Результаты картографирования памятников по хронологическим периодам не служат основанием для выводов о густоте или особенностях расположения аскизского населения в том или ином районе, его перемещениях и т. д. Однако приводимые карты не только отражают степень изученности различных областей, но и совместно с хронологическими наблюдениями служат важным подтверждением выдвигаемых положений о локализации культуры и условиях ее формирования.

Неопубликованные материалы своих раскопок любезно предоставили для исследования М. П. Грязнов, Я. И. Сунчугашев, Я. А. Шер и А. И. Кулемзин. Доброе отношение археологов М. П. Завитухиной, Л. Л. Барковой, Н. В. Леонтьева, М. В. Фехнер, Н. Г. Недошивиной и многих других позволило успешно использовать музейные собрания. Автор всем им очень признателен.

Особенно глубокие чувства благодарности и любви автор книги испытывает к своим дорогим Учителям и в жизни, и в науке — Анне Владимировне и Леониду Романовичу Кызласовым, которым он и преподносит этот свой труд.

СОСТОЯНИЕ ИЗУЧЕННОСТИ АСКИЗСКИХ ПАМЯТНИКОВ

В 1955 г. в Туве Л. Р. Кызласовым были найдены и раскопаны курганы конца X—XII в.¹ Ему принадлежит заслуга выделения, датировки, определения этнической принадлежности этих памятников, выявления их места в цепи археологических культур района². В 1958—1959 гг. такие курганы были раскопаны и в Хакасско-Минусинской котловине. Л. Р. Кызласов не только исследовал могильники, давшие массовый материал, но и впервые описал надмогильные сооружения и погребальный обряд этих курганов, произвел сравнение их с памятниками VI—IX вв., определил время возникновения и этническую принадлежность (средневековые хакасы)³. Была дана социальная интерпретация открытых материалов. По мнению автора, в курганах были захоронены военачальники—беги и их конные дружинники. Могильники, полностью состоявшие из таких погребений, были определены как дружинные. Специальные кладбища указывают на определенную обособленность дружинников в обществе. Существование постоянных конных войск у отдельных феодалов предопределяет политическую раздробленность государства. Об этом же свидетельствуют крепости-убежища, появившиеся в ту эпоху.

Определение территории древнехакасского государства IX—XII вв. предложено в том же 1960 г.⁴ Собранные воедино сведения письменных источников привели к выводу, что в древнехакасский каганат вплоть до монгольского нашествия входила не только территория Хакасско-Минусинской котловины, но и Алтай, Тува, Северо-Западная Монголия. Указав, что в средневековые политические границы государства могли не соответствовать ареалу археологической культуры, так как некоторые области входили в зону административного управления, а не расселения ее носителей, Л. Р. Кызласов остановился на специфических чертах древнехакасских погребений периода IX—X и X—XII вв. Присущий им обряд трупосождения на стороне, принесенный на Енисей кыргызами еще во II в. до н. э., воспринятый всеми древнехакасскими племенами, не бытовал у других этнических групп Южной Сибири. Инвентарь погребений, их конструкция и стелы с эпитафиями, связан-

ные с этими курганами, тогда уже найденными в Хакасии и на Алтае, в Туве и Северо-Западной Монголии, также резко отличают древнехакасские погребения от местных археологических памятников. В работе отражены вопросы общественного строя, принципов управления и внутреннего деления древнехакасского государства, проанализирован социальный состав общества, основы его хозяйства, развитие ремесла и торговли, отмечены караванные пути и центры, обрисована идеология и культура, состояние образования и грамотности населения.

Подробнее обряд, связанный с курганами средневековых хакасов, и особенно обычай установки стел с эпитафиями проанализирован в 1960 г. в другой работе Л. Р. Кызласова⁵. Впервые памятники енисейской письменности были рассмотрены в качестве составной части археологического комплекса. Появилась возможность открыть интересные наблюдения над тамгами эпитафий, а также впервые проделанная их классификация. Построенные линии развития личных тамговых знаков позволили не только уверенно связать эпитафии с определенным средневековым этносом — древними хакасами, но даже установить, из каких районов Хакасско-Минусинской котловины происходили переселившиеся в IX в. в Туву древнехакасские феодалы.

Изучение инвентаря курганов бесспорно доказало правильность датировки связанных с ними эпитафий на стелах, а изучение тамгового материала установило принадлежность этих эпитафий древним хакасам. Оставалось распространить вывод об этнической принадлежности комплексов с эпитафиями и тамгами на все курганы, не имеющие их, но однотипные по погребальному обряду, инвентарю и конструкции сооружений.

В 1963 г. Л. Р. Кызласов высказал мысль о том, что крепости-убежища Хакасии относятся к IX—XII вв., и составил карту их распространения. Дату подтвердили замеченные связи крепостей с курганами и проведенные раскопки одного кургана и каменного бастиона в Оглахтинской крепости⁶. В обобщающей статье по средневековой Туве в 1964 г. весь древнехакасский материал IX—XII вв. был разделен на две хронологические группы курганов IX—X и XI—XII вв. Впервые в этой работе появилась сводная таблица, характеризующая материальную культуру той эпохи⁷.

В монографии 1969 г., посвященной средневековой Туве, Л. Р. Кызласов вновь обратился к древнехакасским курганам IX—XII вв.⁸ Исследователь установил связи раннего этапа IX—X вв. с предшествующей культурой чаатас, раскрыв и переход-

¹ Случайные раскопки отдельных аскизских курганов в 1863 г. производились В. В. Радловым, в конце 1880-х годов — И. П. Кузнецовым, в 1915—1916 гг. — А. В. Адриановым, в 1927 г. — С. А. Теплоуховым, в 1929 г. — Г. П. Сосновским, в 1939 г. — М. П. Грязновым и др. Исследователи не определили ни культурной принадлежности могил, ни их точной даты. Не подверглись анализу и многочисленные случайные находки, хотя некоторые из них вошли в издания отдельных коллекций или музейных собраний (см.: Адрианов А. В. Дневник раскопок; Сосновский Г. П. Могилы железного периода...; Теплоухов С. А. Отчет о раскопках...; Грязнов М. П., 1940; Кызласов Л. Р., 1969а, с. 11—14; Клеменц Д. А., 1886; Отчет Российского Исторического музея, 1916; Tallgren A. M., 1917, 1922).

² Кызласов Л. Р., 1958, 1960в, 1964, 1964а, 1969а.

³ Кызласов Л. Р., 1960г.

⁴ Кызласов Л. Р., 1960а.

⁵ Кызласов Л. Р., 1960д.

⁶ Кызласов Л. Р., 1963.

⁷ Кызласов Л. Р., 1964.

⁸ Кызласов Л. Р., 1969а.

ный характер памятников этого времени. Выводы по курганам XI—XII вв. подкреплены публикацией новых материалов, происходящих из Тувы.

Во всех упомянутых работах Л. Р. Кызласова ясно видна их основная направленность — стремление заполнить имевшуюся в науке лауну, воссоздать историю Саяно-Алтайского нагорья в предмонгольское время. Поэтому в этих трудах, полностью основанных на археологическом изучении края, не отведено большого места описанию археологического материала, механизму его анализа. До читателя часто доводились уже результаты проделанной работы. Этим объясняется и то, что, открыв совершенно новую археологическую культуру Южной Сибири, Л. Р. Кызласов не давал ей названия, подчеркивая лишь важность этих памятников как исторического источника.

Первое подробное описание курганов конца X—XII в., раскопанных в Хакасии в долине р. Аскиз, появилось в печати в 1975 г.⁹ Впервые об этих памятниках говорится как о новой археологической культуре, получившей название аскизской, и дается краткая история знакомства ученых с ее материалами. Перечислены случайные раскопки аскизских курганов и раскрыты причины столь долгого молчания исследователей о предмонгольском периоде сибирской истории. Эта работа Л. Р. Кызласова построена так, чтобы дать наиболее полное представление о новой культуре. Важное место занимает оценка погребального обряда, раскрытие его своеобразия, корней, этнической принадлежности. Собрав воедино сведения поздних письменных источников начиная с XVII в., данные хакасской этнографии, фольклора и языка, Л. Р. Кызласов сумел доказать, что обряд трупосожжения являлся характерной этнографической чертой хакасского народа до принятия им христианства и бытовал как пережиточное явление вплоть до конца XIX в. Обнаружение в курганах аскизской культуры такого же обряда, по справедливому замечанию исследователя, «дает нам право называть их древнехакасскими, а не древнекыргызскими, ибо кыргызы были лишь родом среди средневековых хакасов, и выделить их могилы при общности этноса, обряда и культуры среди древнехакасских курганов невозможно».¹⁰ Одновременно были выделены по погребальному обряду, отличному от аскизского (труположения или труположение с конем), иные этнические группы эпохи средневековья (южносамодийские, кето- или тюркоязычные и т. д.), вошедшие в состав хакасского народа.

В разделе о территории распространения памятников аскизской культуры наряду с указанием аналогичных курганов в Туве, на Алтае, в Северо-Западной Монголии и в Северном Казахстане впервые использованы случайные находки. Нижняя дата культуры определена второй половиной X в. Переходный (тютятский) период второй половины IX—X в. в работе обособлен не только на основании заметных в его памятниках пережитков обычаев предшествующего времени, но и по появлению тех черт, которые станут преобладать в XI—XII вв. — на этапе уже сформировавшейся аскизской культуры. Указаны погребения монгольского времени, представляющие дальнейшее развитие культуры. Сведения письменных источников о погребальном обряде хакасов

в XVII в. и находки отдельных предметов XV—XVII вв. с типичной для этой культуры инкрустацией серебром по железу дали возможность определить верхнюю дату аскизской культуры. Сменивший ее новый этап в истории племен среднего Енисея представлен уже этнографической культурой современного хакасского народа, появившейся и развивавшейся в результате взаимодействия с материальной и духовной культурой русского народа.

Работы Л. Р. Кызласова дали археологам возможность правильно определить даже отдельные древнехакасские комплексы¹¹. В 1972 г. появилась работа Д. Г. Савинова¹², в которой механически объединены комплексы различных археологических культур, не схожие ни по инвентарю, ни по погребальному обряду. Не выдержан даже хронологический принцип такого объединения — принадлежность к XI—XII вв. Так, курган 2 могильника Урбюн I¹³, могила «Л» Хушот-Худжиртэ, погребения на Часовой Горе, у с. Каменки и многие другие упомянутые автором памятники относятся к монгольскому времени. Неверно определена дата Уйбатского чаатаса. Естественно, что ошибки в датировке отдельных комплексов породили и неправильное понимание особенностей погребального обряда предмонгольской эпохи на среднем Енисее, лишили доказательности исторические построения. Более перспективные наблюдения Д. Г. Савинова над развитием конской сбруи средневековья Южной Сибири¹⁴. Впервые известные формы удил и псалиев древних хакасов (впрочем, без обозначения культурной и этнической принадлежности) представлены здесь единой графической схемой. К сожалению, верная относительная хронология основных видов изделий в своих верхних отделах снабжена неточной абсолютной датой. Предметы XIII—XIV вв., многие из которых были опубликованы впервые, получили заниженные даты. Кроме того, в этой насыщенной материалом работе фактически нет развития форм сбруи. Показана лишь смена форм и ее последовательность. Такая передача «движения через статичность» возникает, когда не выявляются генетические связи между изменяющимися формами изделий, конкретные переходные формы. Недостаточное внимание, уделяемое «мелким» деталям облика изделий, проявилось в работе на разных уровнях: начиная от отказа оперировать материалом в рамках конкретных археологических культур с постоянным выходом на «абстрактную» арену всей Южной Сибири и кончая рассмотрением всех вертикальных псалиев в перевернутом виде. При подобном подходе вывод автора о том, что «трудноуловимые в настоящее время процессы аккультурации эпохи средневековья не дают возможности говорить» об этнических традициях¹⁵, естествен.

Однако именно появившиеся в настоящее время материалы и не позволяют согласиться с таким тезисом. Пример — справедливо указанные причины изменения форм псалиев можно было выявить лишь благодаря специфичности этих древнехакасских изделий. В пределах иных культур развитие шло иначе. Аналогично этому, аргументированно выдвигая реконструкцию облика двух основных

¹¹ Савельев Н. А., Свинин В. В., 1978.

¹² Савинов Д. Г., 1972.

¹³ Савинов Д. Г., 1973.

¹⁴ Савинов Д. Г., 1977.

¹⁵ Там же, с. 35.

⁹ Кызласов Л. Р., 1975.

¹⁰ Там же, с. 206.

видов седел, их мелких атрибутов (пробоев, накладок, декоративных блях), автор словно не замечает, что все это в совокупности воссоздает облик седел аскизской, а не какой-либо иной культуры. Указывая замеченные в седельных комплексах различия, Д. Г. Савинов склонен объяснять их территориальным несоответствием. В действительности различия хронологические. Подобные ошибки привели исследователя к выводу о существовании в XI—XII вв. эклектической множественности форм предметов. За этим следует еще более ответственный и еще более ошибочный вывод о коренной смене в то время населения в бассейне Енисея¹⁶. Детальное типологическое изучение инвентаря аскизских курганов выявляет также преждевременность выводов об особой роли сrostкинской культуры в сложении его облика¹⁷. Достоинством работы является публикация редких материалов по этнографии теленгитов, раскрытие некоторых их связей с культурой средневековых народов Саяно-Алтайского нагорья.

Основному изучению в литературе подвергся первый этап аскизской культуры (конец X—XII в.). Существование культуры в монгольское время было только намечено Л. Р. Кызласовым, поскольку малочисленность известных комплексов XIII—XIV вв. не позволила исследователю конкретизировать свои наблюдения¹⁸. Л. Р. Кызласову удалось выделить в аскизской культуре монгольского времени ее городской вариант, вычленив древнехакасские погребения на кладбище Межегейского городища и посуду в керамическом комплексе Ден-Терека¹⁹. Такое разделение средневековой культуры на городскую и сельскую, давно практикуемое археологами Восточной Европы, в южносибирской археологии намечено впервые.

Выделение отдельного этапа аскизской культуры XIII—XIV вв., характеристика материальной культуры этого времени произведены нами²⁰.

Публикации отдельных предметов аскизской культуры XIII—XIV вв. есть в ряде сводных работ периода «первоначального накопления» археологических фактов в Южной Сибири²¹. Уровень развития науки не позволил ученым правильно понять в то время эти материалы. Первый аскизский комплекс XIII—XIV вв. был частично опубликован и получил правильную датировку в периодизации культур С. А. Теплоухова²². Инвентарь погребений на Часовой Горы (с привлечением прибайкальских и восточноевропейских аналогий) позволил позднее выделить памятники монгольского времени на Алтае и отметить ряд характерных особенностей инвентаря для всей эпохи в целом²³. Известные в начале 50-х годов материалы позволили А. А. Гавриловой ограничиться главным образом вопросами датировки. Выделенный ею «часовенногорский тип» — термин,

имеющий лишь хронологическое содержание. Он равнозначен «монгольскому времени» (XIII—XIV вв.). Проблемы этнической принадлежности, определения места конкретных памятников XIII—XIV вв. в системе археологических культур Южной Сибири не могли быть тогда поставлены в основном из-за полной неразработанности вопросов, связанных с материалами XI—XII вв. Впрочем, вопросы этнической интерпретации аскизских предметов XIII—XIV вв. на основе высоко развитой научной интуиции были правильно решены еще в 30-е годы В. П. Левашевой. Подчиняя исследования требованиям музейной работы и популяризации специальных знаний, она не ставила вопроса об особом выделении и характеристике материальной культуры XIII—XIV вв., но датированные В. П. Левашевой предметы этого периода вошли в созданную ею экспозицию Минусинского музея и в опубликованные работы²⁴. Изучение материалов древнехакасского государства на всем протяжении его существования позволило В. П. Левашевой правильно понять общую линию развития его культуры и, что наиболее важно, ощутить единство этой культуры в течение всего средневековья, отмечая монгольское время как один из этапов единого целого²⁵. Однако посвященные исключительно музейным коллекциям, работы В. П. Левашевой не привлекли должного внимания археологов-медиевистов.

В последние годы трудами ряда экспедиций добыты аскизские комплексы XIII—XIV вв. как в Хакасии, так и в Туве (приложение I)²⁶. Материалы полностью не опубликованы. И если в предварительных сообщениях этническая принадлежность памятников после выхода работ Л. Р. Кызласова определялась правильно, то датировка их ошибочна. Так, Д. Г. Савинов все известные ему аскизские материалы, относящиеся к монгольскому времени, датировал XI—XII вв. или в лучшем случае XII—XIII вв. В результате этого аскизские памятники неверно разделены им на два локальных варианта (минусинский и тувинский). На деле разница сравнимых Д. Г. Савиновым серий хронологическая: «минусинский вариант» не тождествен «тувинскому», так как первый представляет предметы XIII—XIV вв., действительно отличающиеся от инвентаря XI—XII вв., рассматриваемого в так называемом тувинском варианте²⁷. Автор не учитывает, что погребения обеих серий известны и в Хакасии, и в Туве, и в других районах Южной Сибири. К сожалению, ошибочные исторические выводы этого автора начинают проникать в литературу²⁸.

Следует отметить, что в статье 1977 г. Д. Г. Савинов признал материалы аскизской культуры местными, а комплексы Часовой Горы отнесены им уже к XIII в.²⁹ Таким образом, он признал существо-

¹⁶ Там же, с. 43, 44. Уже в 1978 г. Д. Г. Савинов был вынужден отказаться от этого тезиса (Савинов Д. Г., 1978, с. 37—38).

¹⁷ Савинов Д. Г., 1977, с. 38—39, 44.

¹⁸ Кызласов Л. Р., 1975, с. 210.

¹⁹ Кызласов Л. Р., 1964, с. 89, 90; 1965б, рис. 44, 1—3, с. 81; 1969а, гл. V.

²⁰ Кызласов И. Л., 1977, 1978, 1980, 1981.

²¹ Клеменц Д. А., 1886, с. 50, 144, табл. XVIII, 2а—2е; Tallgren А. М., 1917, fig. 75, pl. XI, 22, 24, 38, 39; XII, 18; Отчет Российского Исторического музея, 1916, с. 18, № 72.

²² Теплоухов С. А., 1929, с. 551, фиг. Б, 63—67; 1929а, табл. III, 63—67. Несколько позднее С. А. Теплоухов расширил дату до XII—XIV вв. (1932, стб. 414, табл. II, 47).

²³ Гаврилова А. А., 1951, 1965.

²⁴ Левашева В. П., 1936, с. 6—7; 1939, табл. XIV, 3; XVII, 1, 6, 11, 13. Выделение предметов монгольского времени, как и более поздних эпох вплоть до этнографического материала, подтверждают проставленные В. П. Левашевой даты в инвентарных книгах музея.

²⁵ Левашева В. П., 1945, 1946.

²⁶ Липский А. Н., 1949, рис. 3; Кызласов Л. Р., 1964а, с. 90, табл. III, Г, 70—72; 1969а, табл. IV; 1969б, с. 245; 1970а, с. 199; 1970б, с. 90—91; Савинов Д. Г., 1966, с. 27; 1973; Шер Я. А., Савинов Д. Г., Подольский Н. Л., Кляшторный С. Г., 1968, с. 151.

²⁷ Савинов Д. Г., 1972; 1974; 1977.

²⁸ Древняя Сибирь, 1976, с. 115—116, 126, 130; Татаринцев Б. И., 1976, с. 3.

²⁹ Савинов Д. Г., 1977а.

вание «наиболее позднего этапа» аскизской культуры, т. е. признал относительную хронологию аскизских материалов. Важно, что Д. Г. Савинов пришел к заключению о необходимости рассмотрения памятников так называемого часовенногорского типа в рамках конкретных археологических культур и фактически обосновал принадлежность основного инвентаря Часоенной Горы к аскизской культуре³⁰. Однако разбираемая статья не во всем последовательна. При сравнении материалов Часоенной Горы с аскизскими памятниками совершенно напрасно использован инвентарь неаскизских погребений могильников Осинкинского и Яконур. Такой подход вновь переносит определение материала с уровня археологической культуры на уровень хронологии. Возражая против отнесения ряда аскизских погребений к XIII—XIV в., Д. Г. Савинов указывает, что «ни одного предмета, связанного с монгольской культурой XIII—XIV вв., в них нет»³¹, как бы не замечая, что они оттого и определены как аскизские, что принадлежат древним хакасам, а не монголам или какому-либо иному средневековому народу. По тем же причинам не следует надеяться встретить в погребениях с джучидскими монетами предметы, характерные для древнехакасской культуры XI—XII вв.³² Производные от них формы естественны

³⁰ Ср. аналогичный вывод: *Кызласов И. Л.*, 1978.

³¹ *Савинов Д. Г.*, 1977а, с. 94.

³² Там же, с. 97.

в аскизских памятниках монгольского времени, а в памятники иных культур они могут попасть лишь по чрезвычайным обстоятельствам. Более строгий археологический подход к материалу позволил бы исследователю заметить и типологическую разницу в стреманах Часоенной Горы и Чернової, почувствовать преждевременность утверждения о «несомненно сибирском» происхождении этой формы³³. Необходимо также отказаться от формулировок типа «культура Тувы и Минусинской котловины», «местная культура такого-то времени» и т. п. для характеристики аскизских материалов. Во-первых, они уже получили конкретное археологическое наименование, во-вторых, такие формулировки неверны по существу, так как это не единственная археологическая культура Тувы и Хакасско-Минусинской котловины этого времени, не одна она и местная для этой территории. Кроме того, ареал аскизской культуры в рассматриваемые периоды не ограничен этими районами.

Таково было состояние изученности аскизской культуры до появления публикаций, предпринятых автором настоящей работы, посвященных вопросам уточнения хронологии, этнической принадлежности и происхождения культуры, проблемам экономического и социального развития средневековых хакасов, политическим событиям той эпохи³⁴.

³³ Там же, с. 94.

³⁴ *Кызласов И. Л.*, 1977, 1977а, 1977б, 1977в, 1978, 1980, 1980а, 1980б, 1981.

Глава 2

ТИПОЛОГИЯ КУРГАННОГО ИНВЕНТАРЯ

Задачи и принципы систематизации. Основной задачей археологической типологизации инвентаря является систематизация изделий для выявления их исторических особенностей — наиболее изменчивых во времени и пространстве форм, черт и признаков предметов. Без этого невозможно ни успешное выявление хронологической значимости конкретных форм инвентаря (а значит, и вопросов датировки и развития культуры), ни постановка проблем культурных связей и влияний, вопросов происхождения культуры, ее специфики и всеобщности, этнической принадлежности. Достижение этих целей возможно лишь при достаточно подробной систематизации инвентаря.

К созданию такой классификации принуждают и специфические условия, сложившиеся в южно-сибирской археологии. Систематизация предметов материальной культуры для всего периода средневековья здесь не разработана. Ставя задачу выявления происхождения аскизской культуры по материалам погребального инвентаря, приходится констатировать, что имеющиеся типологии инвентаря культур гунно-сарматской эпохи и скифского времени также не вполне удовлетворительны. Многие классификационные схемы недостаточно подробны и не дают необходимых сведений при сравнении деталей внешнего вида предметов, важных для решения вопросов происхождения тех или иных форм более позднего времени. Для дальнейшего успешного сравнения

изучаемых материалов конца X—XIV в. с памятниками предшествующего и последующего времени классификация каждой категории аскизского инвентаря проводилась с учетом общих тенденций развития данной категории в условиях железного века Южной Сибири, а, если возможно, то и шире как во времени, так и в пространстве.

Подобный подход не всегда приводит к созданию единой схемы членения однородного материала любой эпохи. Большинство предметов имело единый принцип изменчивости на всем протяжении своего существования (к ним применима единая схема), для других категорий создание «сквозной» типологии нецелесообразно. Так, у ножей со временем менялся и сам принцип изменчивости (для более ранних, включая ранний железный век, наименее устойчивый признак — форма ручки, для средневековых — форма перехода лезвия в черешок). Поэтому типология некоторых категорий инвентаря пригодна только для средневекового материала.

Дробность классификации вызвана и особенностью изучаемой эпохи, переломной в развитии материальной культуры не только народов Саяно-Алтайского нагорья. Появление новых и отмирание старых форм предметов, точная датировка этого процесса, определение его корней — все это может быть установлено лишь при подробной характеристике материала.

Работая с систематизированным материалом, можно всегда отвлечься от мелких типологических характеристик, оперируя крупными. Но когда они понадобятся, уже не будет необходимости переработки, дополнения или изменения существующей обобщенной схемы, лишенной деталей. Наконеч, количество известных предметов аскизской культуры еще невелико, и подробная классификация может оказаться полезной при дальнейшем росте материала.

Классификационные единицы. Основой для типологии служит шестичленная система деления материала: категория — группа — разряд — раздел — отдел — тип. Каждая единица классификации включает в себя характеристику признаков в зависимости от степени их всеобщности для данной категории, тем самым выявляя и степень их изменчивости во времени и пространстве. Так, самая крупная единица деления должна иметь и наиболее общую характеристику, включающую в себя в идеале и все более частные характеристики следующих за ней единиц. В свою очередь каждая из более мелких единиц выделяется и менее общим признаком. Каждая из единиц классификации дополняет характеристику предшествующей, если возможно, прямо уточняя ее (при неудобстве такого прямого уточнения каждая единица может подразделяться на подъединицы, выражающие уточняющие черты ее принципа деления).

В результате этого наиболее крупная единица включает наименее, а низшая наиболее изменчивые признаки. Категория характеризуется самым общим и наименее изменчивым признаком — функцией изделий, их назначением. На группы вещи делятся по материалу, из которого они сделаны. Все последующие единицы связаны с формой изделий, поэтапно выявляя все более и более изменчивые черты внешнего вида предметов. Поэтому тип характеризует наиболее изменчивые особенности формы изделий. Категория, являясь наиболее крупной единицей классификации инвентаря по степени устойчивости признаков предметов, одновременно служит наиболее мелкой единицей деления утвари в другой классификационной системе, определяющей сферу применения предметов в быту. В этой системе выступает уже иной принцип деления, не связанный с обликом изделий. Наивысшей ступенью такого деления будет пара понятий «предмет сферы производства — предмет сферы потребления». Например, категория сошники — высшая единица обычной археологической типологии (такую классификацию можно назвать эволюционной, типологией развития или типологией изменчивости) — будет одновременно низшей в следующем ряду: предметы сферы производства — орудия труда — земледельческие орудия — пахотные орудия — сошники (функциональная типология, типология назначения, применения, использования). Таким образом, категория является связующим звеном, вернее, точкой пересечения этих двух типологий разного уровня (фактически типологий содержания и формы предмета).

Мы отдаем предпочтение описательным названиям типов, а не символическим их обозначениям (вроде А163 или 01015 и т. д.). Необходимая для машинной обработки материала система буквенных и цифровых знаков остается непонятной читателю, она невозможна и в живом общении. К тому же эта система не является до конца универсальной.

Характер материалов. В предлагаемой типологии используются не только предметы, происходящие из археологически изученных памятников, но и случайные находки, если их принадлежность к аскизской культуре не вызывает сомнений. Самобытные черты этой культуры (особая сохранность предметов из трупосожжений, специфика форм предметов, их украшение характерными узорами, выполненными техникой серебряной инкрустации, и многое другое) позволяют относительно легко отыскивать древнехакасские изделия в коллекциях музеев, а иногда и выявлять комплексы среди разрозненных, теперь случайно найденных предметов, происходящих из одной местности и обнаруженных одновременно.

В данном случае вводит числовой критерий для выделения типов нецелесообразно. В рассматриваемый переходный период развития материальной культуры саяно-алтайцев и единичные изделия могут отражать особые типы, массовые в предшествующее или последующее время, а также отражать отдельные моменты эволюции форм инвентаря.

Подобная типология сделана нами для всех категорий инвентаря аскизской культуры. Однако в настоящей работе она излагается сжато лишь для наиболее важных для решения проблемы и особо массовых категорий. Для примера приводим ряд классификационных схем (схемы 1—6). Типологический анализ некоторых категорий уже опубликован¹. Здесь описательный анализ заменен иллюстративной демонстрацией материала.

Издан материал следующих курганных комплексов: Кизек тигей, Хара хая, Све таг², Малиновка³, Шанчиг⁴, Межегей⁵, Самохвал⁶, Каменка V, Оглахты VII, курган 2, комплексы 1 и 2 из коллекции О. Б. Згерского-Струмилло⁷, Быстрая, курган 1, Борки, пос. Петровский⁸, Кокэль, курган 17⁹, Чарыш¹⁰, Анжевка¹¹. Отдельные предметы опубликованы из комплексов: Све таг, курган 1¹², Салдам, Уюк-Тарлык, Бай-Даг, Бай-Булун¹³, Абакан¹⁴, Эйлиг-Хем III¹⁵, Урбюн¹⁶, Демир-Суг I¹⁷, Чернова (Черная)¹⁸, Часовенная Гора¹⁹, Узун хая²⁰. Все остальные материалы получены из музейных и архивных собраний.

¹ Кызласов И. Л., 1977а, 1980б.

² Кызласов Л. Р., 1975.

³ Кызласов Л. Р., 1960д, 1969а.

⁴ Кызласов Л. Р., 1969а, 1978.

⁵ Кызласов Л. Р., 1969а.

⁶ Кызласов И. Л., 1980а.

⁷ Кызласов И. Л., 1978.

⁸ Кызласов И. Л., 1980.

⁹ Вайнштейн С. И., 1966.

¹⁰ Уманский А. П., 1964.

¹¹ Савельев Н. А., Свинин В. В., 1978.

¹² Кызласов Л. Р., 1975.

¹³ Кызласов Л. Р., 1969а.

¹⁴ Липский А. Н., 1949.

¹⁵ Савинов Д. Г., 1972, 1977.

¹⁶ Савинов Д. Г., 1972, 1973.

¹⁷ Савинов Д. Г., 1977.

¹⁸ Савинов Д. Г., 1972.

¹⁹ Теплоухов С. А., 1929; Гаврилова А. А., 1965; Савинов Д. Г., 1977а; Кызласов И. Л., 1978, 1981.

²⁰ Кызласов И. Л., 1978, 1981.

КЛАССИФИКАЦИЯ

Удила. Известно 150 экз. (126 пар удил и 24 половинки). Из них 40 происходят из комплексов, остальные — случайные находки (о восьми нет полных данных). Соединение разнотипных звеньев в одну пару увеличивает число учетных единиц до 161. Традиционная типология средневековых удил включает и удила и псалии, определяя одни ступени классификации через характер оформления удил, а другие — через форму псалиев²¹. Здесь рассмотрение этих категорий по отдельности определяется разнообразием форм как удил, так и псалиев и их взаимосочетаний в южносибирском материале. Для улавливания изменений форм в узких хронологических рамках этот способ, обычно широко применяющийся при классификации конского снаряжения скифского времени, более удобен. Он позволяет учесть и часто встречаемые в курганных и музейных материалах удила, лишенные псалиев, или только псалии. Взаимосочетание типов удил и псалиев учитывается.

Все удила железные — группа одна (табл. 1; табл. I, II)²². Разряды определяются по форме соединения звеньев: соединеннокольчатые и соединеннокрюковые (в последнем — подразряды незамкнутых и замкнутых). Форма стержней звеньев указывает на разделы: гладкие, витые и ложновитые (сечение прута почти всюду подквадратное). Последующие единицы последовательно уточняют характеристику формы концов звеньев. Выделены отделы: двухкольчатые, упоровые, петельные, крюковые, упорово-крюковые (с подотделами вертикально- и горизонтальноупоровых, больше- и равнокрюковых). Типы соответственно определяются характером расположения колец, формой упоров, петель, крюков. Аскизские удила конца X—XIV в. представлены девятью основными типами, и три типа представлены одной-двумя находками. Эти типовые формы²³ при делении по предложенной шестичленной системе разбиваются на 27 типов (табл. I, II).

Псалии. Учено 40 единиц из комплексов (31 пара, шесть одиночных, три детали псалиев) и 106 единиц случайных находок. Разделяются на три группы (табл. 2; табл. II—V): железные, комбинированные (органические с железными деталями) и бронзовые (?) (1 экз. по литературным данным)²⁴. Разряды отражают основной принцип соединения с удилами и связанную с ним общую форму псалиев (вертикальные и кольчатые). Основные направления изменчивости вертикальных и кольчатых псалиев различны, поэтому общий принцип деления далее невозможен. Единицы деления первых характеризуют: подразряд — более частные детали крепления псалиев (сборные или вставные и цельные или напускные; у сборных еще и форму сборки (вариант подразряда): скобчатые, двухстержневые, двухстержневые гребенчатые, одностержневые гребенчатые); раз-

дел — основную форму, определяющуюся поперечным сечением (стержневые, уплощенные, пластинчатые; для комбинированных введены подразделы толстых и тонких); отдел — контуры псалия (эсвидные, элевидные, серповидные, прямые); тип — форму нижнего завершения; подтип — форму верхнего завершения. У кольчатых псалиев: раздел — диаметр колец (малые, большие, очень большие); отдел — общий вид колец (по размерам поперечного сечения: стержневые, уплощенные, плоские; для стержневых введен подотдел — по внешнему виду прута — в данном случае лишь гладкие); тип — форму поперечного сечения (подквадратные, прямоугольные, круглые, квадратные, клиновидные и дисковидные). В серии представлено 11 типовых форм и 11 — по одной-двум находкам. При принятой системе деления они представляют 61 тип (табл. II—V).

Наносные султанчики. 29 экз. из комплексов и 21 из случайных находок. Это вытянутые фигурные пластины-накладки со вставленной в центре трубкой для волосяного султанчика. Подразделяются (табл. 3) на группы бронзовых, биметаллических, железных (подгруппы — по материалу, из которого сделаны пластины и трубочки отдельно), разряды — по форме трубочки (конические сужающиеся, цилиндрические, конические расширяющиеся); разделы — по поперечному сечению пластины (П-образные, пластинчатые, трапециевидные, геометрические (с подразделами), двухслойные, трапециевидные плоские, плоские валиковые, надставные); надотделы характеризуют общую форму пластины, определяющуюся количеством и взаиморасположением длинных геометрических осей фигуры (линейные, Т-образные, крестовидные). Отделы выделяются по основной форме пластины (фестончатые, прямые, линзовидные, вытянуто-линзовидные, округловыпуклые, кругловыпуклые, заостренновыпуклые); подотделы отражают количество и расположение на пластине заклепок (однозонные одинарные и парные, двухзонные одинарные и парные, расположенные по порядку 1—2, 1—2—1 и 2—1—2), что связано с длиной пластины (варианты подотделов: бляшковые, короткие, средние и длинные). Типы определяются внешним видом концов пластин. Представлено восемь типовых форм и 12 типов по одной-двум находкам (всего 39 типов — табл. VI, VII).

Распределители ремней. 29 экз. из комплексов и 14 случайных находок. Представлены группами бронзовых и железных изделий. Разряды отражают форму крепления концов: прорезные бляхи (ремни крепились без наконечников, угол соединения постоянен), цельные (концы неподвижны, угол соединения постоянен), подвижные (концы крепятся в прорезях, загибаясь крюком; угол постоянен, но есть небольшие возможности для переменности), шарнирные (концы на вертлюгах, угол постоянен), кольчатые (концы, загибаясь крюком, крепятся к простому кольцу; угол соединения переменен). Разделы определяются углом соединения концов и их количеством: Т-образные, крестовидные, трехлучевые (под углом 120°), неопределенные (вокруг кольца) трех- и четырехконечные. Отделы характеризуют поперечное сечение центра соединения: выпуклые, прямые, двухслойные, рельефные, кольца (прорезные); подотделы — поперечное сечение концов (П-образные, трапециевидные, уплощенные, пластинчатые); варианты подотделов — связанную с этим систему крепления

²¹ См., например: Федоров-Давыдов Г. А., 1966, с. 16—19; Плетнева С. А., 1967, с. 166—167; 1973, с. 15; Кирпичников А. Н., 1973. Подчас форма удил не учитывается и основой классификации служат только псалии (Генинг В. Ф., Голдина Р. Д., 1970, с. 143; 1973, с. 79).

²² Подробнее см.: Кызласов И. Л., 1980б.

²³ Основными типами (типовыми формами) названы типы, известные более чем в одном отделе, разделе, разряде или группе, а также представленное значительным количеством экземпляров.

²⁴ Альбом рисунков..., 1906, с. 330, рис. 2192.

Таблица 1. Классификация удил. Группа: железо. Учтена 161 единица *

| Разряд | Подразряд | Раздел | Отдел | Подотдел | Тип | № табл. | № рис. | |
|--|-----------------------------------|---|---|--|--|--|--------|----|
| Соединенно-кольчатые (2) [1] | | Гладкие (2) [1] | Двукольчатые (1) Упоровые (1) | Вертикальноупоровые (1) | 1. Перпендикулярнокольчатые (1) | I | 1 | |
| | | | | | 2. Арочные (1) | I | 2 | |
| Соединенно-крюковые (103 и 50 половин) [8] | Незамкнутые (94 и 42 половин) [8] | Гладкие (89 и 38 половин) [8] | Двукольчатые (11 и 5 половин) Упоровые (42 и 22 половин) [6] | Горизонтальноупоровые (35 и 17 половин) | 3. Перпендикулярнокольчатые (11 и 5 половин) | I | 3—5 | |
| | | | | | 4. Крыловидные (14) | I | 6—15 | |
| | | | 5. Защипковые (5 и 7 половин) | I | 16—23 | | | |
| | | | 6. Полочковидные (16 и 10 половин) | I | 24—32 | | | |
| | | | Петельные (2 и 1 половина) | Вертикальноупоровые (7 и 5 половин) | 7. Арочные (4 и 2 половин) | I | 33—38 | |
| | | | | | 8. Прямоугольные (2) | I | 39—41 | |
| | | | | | 9. Овальные (1 и 3 половин) | I | 42—45 | |
| | | | Упорово-крюковые (3) Крюковые (31 и 10 половин) [2] | Большекрючные (6 и 2 половин) | 10. Узелковые (1 и 1 половина) | I | 46 | |
| | | | | | 11. Отогнутоупоровые (1) | I | 47 | |
| | | | Равнокрючные (25 и 8 половин) [1] | Равнокрючные (25 и 8 половин) [1] | 12. Защипковые (3) | I | 48—51 | |
| | | | | | 13. Расклепаннокрюковые (3 и 2 половин) | II | 1, 2 | |
| | | | | | 14. Нерасклепаннокрюковые (3) | II | 3, 4 | |
| | | | | | 15. Расклепаннокрюковые (23 и 3 половин) | II | 5 | |
| | | | Витые (4 и 3 половин) | Двукольчатые (2 и 3 половин) Упоровые (2) | Вертикальноупоровые (2) | 16. Нерасклепаннокрюковые (2 и 5 половин) | II | 6 |
| | | | | | | 17. Перпендикулярнокольчатые (2 и 3 половин) | II | 9 |
| | | | | | | 18. Прямоугольные (1) | II | 10 |
| Ложновитые (1 и 1 половина) | Двукольчатые (1 и 1 половина) | | 19. Овальные (1) | II | 11 | | | |
| | | | 20. Перпендикулярнокольчатые (1 и 1 половина) | II | 7 | | | |
| Замкнутые (9 и 8 половин) | Гладкие (9 и 7 половин) | Двукольчатые (1 половина) Упоровые (9 и 5 половин) | Горизонтальноупоровые (9 и 4 половин) | 21. Перпендикулярнокольчатые (1 половина) | II | 12 | | |
| | | | | 22. Крыловидные (2) | II | 13, 15 | | |
| | | | | 23. Защипковые (3 и 2 половин) | II | 14, 16, 17, 19 | | |
| | | | | 24. Полочковидные (4 и 2 половин) | II | 20—22 | | |
| | | | | 25. Арочные (1 половина) | II | 18 | | |
| | | | | 26. Узелковые (1 половина) | II | 8 | | |
| | | | | 27. Круглые (1 половина) | II | 23 | | |

* В круглых скобках указано количество учтенных целых экземпляров и половинок (одиночных звеньев) удил, относящихся к каждой из классификационных единиц, в квадратных скобках — число не полностью учтенных единиц (фрагменты, облик не известен и т. п.), в шестой графе цифры обозначают порядковые номера типов.

Таблица 2 (продолжение)

| Группа | Разряд | Подразряд | Вариант подразряда | Раздел | Подраздел | Отдел | Подотдел | Тип | № табл. | № рис. | Подтип | № табл. | № рис. | | | | | | |
|----------------------|------------------------------|-------------------------------------|------------------------------|----------------------------|-----------|------------------------------|----------|-------------------------------|---------------------------|------------------------------|------------------------------|-------------------------------|--------|-------------------------------|--------------------------|----|---------------------------------|----|----|
| Железные, 135 единиц | Вертикальные (60, 25) [3; 5] | Цельные (напускные) (44; 20) [3; 4] | | Стержневые (26; 13) [0; 2] | | Элевидные (15; 7) | | 20. Сапожковые V (1; 0) | IV | 10 | д. кеглевидные (1; 0) | IV | 10 | | | | | | |
| | | | | | | | | 21. Маятниковые (1; 0) | IV | 11 | в. пильчатолстовидные (1; 0) | IV | 11 | | | | | | |
| | | | | | | | | 22. Лепестковые (1; 1) | IV | 12—14 | в. пильчатолстовидные (1; 1) | IV | 12, 14 | | | | | | |
| | | | | | | | | 23. Зооморфные (0; 1) | IV | 15 | е. индивидуальные (0; 1) | IV | 15 | | | | | | |
| | | | | | | | | 24. Остроконечные (1; 0) | IV | 16 | е. индивидуальные (1; 0) | IV | 16 | | | | | | |
| | | | | | | | | Серповидные (4; 2) [0; 2] | 25. Сапожковые I (2; 0) | IV | 17—18 | а. кеглевидные плоские (1; 0) | IV | 17 | | | | | |
| | | | | | | | | | 26. Сапожковые II (1; 0) | IV | 19 | д. кеглевидные (1; 0) | IV | 18 | | | | | |
| | | | | | | | | | | | | е. индивидуальные (1; 0) | IV | 19 | | | | | |
| | | | | | | | | | 27. Сапожковые III (1; 1) | IV | 20, 39 | а. кеглевидные плоские (1; 0) | IV | 20 | | | | | |
| | | | | | | | | | 28. Сапожковые IV (0; 1) | IV | 21 | д. кеглевидные (0; 1) | IV | 21 | | | | | |
| | | | | | | | | | 29. Сапожковые II (0; 1) | IV | 22 | в. пильчатолстовидные (0; 1) | IV | 22 | | | | | |
| | | | | | | | | Прямые (4; 5) | 30. Сапожковые III (1; 0) | IV | 23 | д. кеглевидные (1; 0) | IV | 23 | | | | | |
| | | | | | | | | | 31. Маятниковые (0; 3) | IV | 24—30 | в. пильчатолстовидные (0; 3) | IV | 24—26 | | | | | |
| | | | | | | 32. Фертовые (2; 0) | IV | | 31—33 | в. пильчатолстовидные (1; 0) | IV | 31 | | | | | | | |
| | | | | | | 33. Вильчатые (1; 1) | IV | | 34—36 | д. кеглевидные (1; 0) | IV | 33 | | | | | | | |
| | | | | | | | | | | в. пильчатолстовидные (1; 1) | IV | 34, 36 | | | | | | | |
| | | | | | | | | | | Уплощенные (17; 5) [1; 2] | | Эсовидные (0; 1) | | 34. Плоскогрузиковые (0; 1) | IV | 37 | е. низ аналогичен вер-ху (0; 1) | IV | 37 |
| | | | | | | | | | | Элевидные (2, 3) [0; 1] | | 35. Сапожковые I (1; 0) | IV | 40 | д. кеглевидные (1; 0) | IV | 40 | | |
| | | | | | | | | | 36. Сапожковые II (1; 0) | | | IV | 41 | д. кеглевидные (1; 0) | IV | 41 | | | |
| | | | | | | | | | 37. Сапожковые III (0; 1) | | | IV | 38 | д. кеглевидные (0; 1) | IV | 38 | | | |
| | | | | | | | | | 38. Сапожковые IV (0; 2) | | | IV | 42, 43 | д. кеглевидные (0; 1) | IV | 43 | | | |
| | | | | | | | | | | Серповидные (3; 1) [1; 0] 2* | | 39. Маятниковые (0; 1) | IV | 44 | е. индивидуальные (0; 1) | IV | 42 | | |
| | | | | | | | | | 40. Сапожковые III (1; 0) | | | IV | 45 | а. кеглевидные плоские (1; 0) | IV | 45 | | | |
| | | | 41. Маятниковые (1; 0) | IV | 46 | в. пильчатолстовидные (1; 0) | IV | 46 | | | | | | | | | | | |
| | | | | Прямые (12; 0) [0; 1] | | 42. Вильчатые (1; 0) | V | 1 | е. индивидуальные (1; 0) | V | 1 | | | | | | | | |
| | | | 43. Сапожковые I (2; 0) | | | V | 2—4 | а. кеглевидные плоские (1; 0) | V | 2 | | | | | | | | | |
| | | | | 44. Сапожковые II (1; 0) | | | V | 5 | д. кеглевидные (1; 0) | V | 3 | | | | | | | | |
| | | | в. пильчатолстовидные (1; 0) | | | | | | V | 5 | | | | | | | | | |

* [1; 0] — отдел серповидных или прямых.

Таблица 2 (окончание)

| Группа | Разряд | Подразряд | Вариант подразряда | Раздел | Подраздел | Отдел | Подотдел | Тип | № табл. | № рис. | Подтип | № табл. | № рис. | | | | | | | | | | | | | | | | | |
|------------------------|------------------------------|-------------------------------------|--------------------------------|----------------------------|-----------|-----------------------|----------------|----------------------------------|----------------------------|--------------------------------|-------------------------------|---------------------------|--------|-------|--|--|--|--|--|--|--|-----------------------------------|--------------------------|----------------------|----------------------|------------------------|---|--------|--|--|
| Железные, 135 единиц | Вертикальные (60, 25) [3; 5] | Цельные (напускные) (44; 20) [3; 4] | | Уплотненные (17; 5) [1; 2] | | Прямые (12; 0) [0; 1] | | 45. Сапожковые III (5; 0) [0; 1] | V | 6—13 | а. кеглевидные плоские (1; 0) | V | 10 | | | | | | | | | | | | | | | | | |
| | | | | | | | | | | д. кеглевидные (3; 0) | V | 7—9 | | | | | | | | | | | | | | | | | | |
| | | | | | | | | | | е. индивидуальные (1; 0) | V | 12 | | | | | | | | | | | | | | | | | | |
| | | | | | | | | | | е. низ аналогичен верху (1; 0) | V | 14 | | | | | | | | | | | | | | | | | | |
| | | | | | | | | | | а. кеглевидные плоские (1; 0) | V | 15, 16 | | | | | | | | | | | | | | | | | | |
| | | | | | | | | | | в. пильчатолстовидные (1; 0) | V | 17 | | | | | | | | | | | | | | | | | | |
| | | | е. низ аналогичен верху (1; 0) | | | | | | | | | | | | | | | | | | | | | | | | | | | |
| | | | ж. остроугольные (1; 0) | V | 24 | | | | | | | | | | | | | | | | | | | | | | | | | |
| | | | ж. остроугольные (0; 1) | V | 20, 22 | | | | | | | | | | | | | | | | | | | | | | | | | |
| | | | ж. остроугольные (1; 0) | V | 23 | | | | | | | | | | | | | | | | | | | | | | | | | |
| Железные, 135 единиц | Кольчатые (26; 16) | | | Малые (2; 4) | | Стержневые (1; 2) | Гладкие (1; 2) | 52. Подквадратные (1; 2) | II | 24, 25 | | | | | | | | | | | | | | | | | | | | |
| | | | | | | | | Уплотненные (1; 2) | | 53. Прямоугольные (1; 2) | II | 29 | | | | | | | | | | | | | | | | | | |
| | | | | | | | | Большие (22; 6) | Стержневые (4; 2) | Гладкие (4; 2) | 54. Круглые (3; 1) | II | 27 | | | | | | | | | | | | | | | | | |
| | | | | | | | | | | | 55. Квадратные (1; 1) | II | 28 | | | | | | | | | | | | | | | | | |
| | | | | | | | | | Уплотненные (18; 4) | | | 56. Прямоугольные (12; 3) | II | 30—34 | | | | | | | | | | | | | | | | |
| | | | | | | | | | | | | 57. Клиновидные (6; 1) | II | 35—40 | | | | | | | | | | | | | | | | |
| | | | | | | | | Очень большие (2; 6) | | Пластинчатые (2; 6) | | 58. Дисквидные (2; 6) | II | 26 | | | | | | | | | | | | | | | | |
| | | | | | | | | Комбинированные, 10 единиц | Вертикальные (2; 1) [4; 3] | Сборные (вставные) [2; 1] | Скобчатые [2; 1] | Стержневые [2; 1] | | | | | | | | | | | | | | | | | | |
| | | | | | | | | | | | | | | | | | | | | | | Цельные (напускные) (2; 1) [2; 2] | Стержневые (2; 1) [2; 2] | Тонкие (2; 1) [1; 2] | Прямые (2; 1) [1; 2] | 59. Рыбохвостые (1; 1) | V | 28, 29 | | |
| | | | | | | | | | | | | | | | | | | | | | | | | | | 60. Шипастые (1; 0) | V | 27 | | |
| | Толстые [1; 0] | Прямые (?) [1; 0] | | | V | 25 | | | | | | | | | | | | | | | | | | | | | | | | |
| Бронзовые, 1 единица** | Вертикальные (0; 1) | Цельные (напускные) (0; 1) | | Стержневые (0; 1) | | Элевидные (0; 1) | | 61. Сапожковые I (0; 1) | | | е. индивидуальные (0; 1) | | | | | | | | | | | | | | | | | | | |

** Вероятно, пара составлена из псалиев разных уздечек.

** Группа включена условно по литературным данным.

Т а б л и ц а 3. Классификация наносных султанчиков. Учтено 50 экз.

| Группа | Подгруппа | Разряд | Раздел | Под-раздел | Надотдел | Отдел | Подотдел | Вариант | Тип | № табл. | № рис. | | |
|--------------------------|---------------------------------|---|------------------------|------------|--------------|-------------------|----------------------------|--|--|----------------------------|--|------------------------|--------------------|
| Бронзовые (2) | | Конические (сужающиеся) (2) | П-образные (2) | | Линейные (2) | Фестончатые (2) | Однозонные одинарные (2) | Бляшковые (2) | 1. Лестниковые (2) | VI | 1 | | |
| | Верх — железо, низ — бронза (1) | Цилиндрические (1) | Пластинчатые (1) | | Линейные (1) | Прямые (1) | Однозонные парные (1) | Бляшковые (1) | 2. Фигурноскобчатые (1) | VI | 3 | | |
| Биметаллические (2) | Верх — бронза, низ — железо (1) | Перевернутоконические (расширяющиеся) (1) | Пластинчатые (1) | | Линейные (1) | Прямые (1) | Двухзонные парные (1) | Длинные (1) | 3. Вильчатые (1) | VI | 2 | | |
| | Железные (42) [4] | Цилиндрические (30) [2] | Трапецевидные (27) [1] | | | Линейные (26) [1] | Фестончатые (1) | Однозонные одинарные (1) | Бляшковые (1) | 4. Сердцевидные I (1) | VI | 4 | |
| Линзовидные (2) | | | | | | | Однозонные одинарные (2) | Короткие (2) | 5. Округлоконечные (1) 6. Шлемовидные (1) | VI VI | 5 6 | | |
| Вытянутолинзовидные (2) | | | | | | | Однозонные одинарные (1) | Короткие (1) | 7. Округлоконечные (1) | VI | 7 | | |
| | | | | | | | Однозонные парные (1) | Короткие (1) | 8. Фигурноскобчатые (1) | VI | 8 | | |
| Округловыпуклые (10) | | | | | | | Однозонные одинарные (6) | Короткие (6) | 9. Округлоконечные (2) 10. Сердцевидные I (2) 11. Сердцевидные II (1) 12. Сосковидные (1) | VI VI VI VI | 9, 10 11 12 13 | | |
| | | | | | | | | | Двухзонные одинарные (4) | Средние (4) | 13. Фигурноскобчатые (1) 14. Округлоконечные (1) 15. Прямоконечные (2) | VI VI VI | 15 14 16, 19 |
| | | | | | | | | | Кругловыпуклые (8) | Однозонные одинарные (3) | Средние (3) | 16. Сердцевидные I (3) | VI |
| Двухзонные одинарные (2) | | | | | | | Средние (1) Длинные (1) | 17. Трезубцевые (1) 18. Округлоконечные (1) | | VI VI | 20 22 | | |
| | | | | | | | | Двухзонные 1—2* (3) | | Средние (1) Длинные (2) | 19. Парносердцевидные (1) 20. Фертовые (2) | VI VI | 23 24, 25 |

* Цифры после названия подотдела указывают число заклепок в зонах крепления (по одной половине пластины).
Значение остальных цифр см. в табл. 1, 2.

Таблица 3 (окончание)

| Группа | Подгруппа | Разряд | Раздел | Под-раздел | Надотдел | Отдел | Подотдел | Вариант | Тип | № табл. | № рис. | | | | | | | | | | | | | | | | | | | | | | | | | | |
|-------------------|-----------|--------|--------|------------|----------|-------|----------|---------|-----|---------|--------|--|--|----------------------------|--------------------------------------|--------------------------|--------------|---------------------------|----------------------|-------------|--------------------------|----------------------|-------------|--------------------------------------|--|--|--|--|---|--------------------|-------------|--------------------|---|--|----------------------------|--|--------------------------|
| Железные (42) [4] | | | | | | | | | | | | Заостренновыпуклые (2) | Двухзонные одинарные (1) Двухзонные 1—2 (1) | Средние (1) Средние (1) | 21. Двузубые (1) 22. Фертовые (1) | VI VI | 26 27 | | | | | | | | | | | | | | | | | | | | |
| | | | | | | | | | | | | Прямые (1) | Двухзонные 2—2 (1) | Средние (1) | 23. Вильчатые (1) | VI | 28 | | | | | | | | | | | | | | | | | | | | |
| | | | | | | | | | | | | | | Т-образные | Прямые (1) | Однозонные одинарные (1) | Средние (1) | 24. Округлоконечные (1) | VI | 30 | | | | | | | | | | | | | | | | | |
| | | | | | | | | | | | | Геометрические (1) | Треугольные (1) | Линейные (1) | Кругловыпуклые (1) | Однозонные одинарные (1) | Короткие (1) | 25. Дисквидноконечные (1) | VI | 34 | | | | | | | | | | | | | | | | | |
| | | | | | | | | | | | | Двухслойные (2) | | Линейные (2) | Прямые (1) | Двухзонные 1—2 (1) | Длинные (1) | 26. Трехлепестковые (1) | VI | 32 | | | | | | | | | | | | | | | | | |
| | | | | | | | | | | | | | | | | | | | | | Заостренновыпуклые (1) | Трехзонные 2—1—2 (1) | Длинные (1) | 27. Рыбохвостые (1) | VI | 31 | | | | | | | | | | | |
| | | | | | | | | | | | | Перевернутоконические (расширяющиеся) (12) [1] | | | | | Линейные (1) | Заостренновыпуклые (1) | Трехзонные 1—2—1 (1) | Длинные (1) | 28. Вытянутофертовые (1) | VI | 33 | | | | | | | | | | | | | | |
| | | | | | | | | | | | | | | | | | | | | | | | | Плоские валиковые (6) | Линейные (4) | Округловыпуклые (2) | Трехзонные 1—2—1 (2) | Длинные (2) | 29. Сердцевидные II (1) 30. Вытянутофертовые (1) | VII | 15 | | | | | | |
| | | | | | | | | | | | | | | | | | | | | | | | | | | | | | | | | Кругловыпуклые (1) | Трехзонные 1—2—1 (1) | Длинные (1) | 31. Вытянутофертовые (1) | VII | 2 |
| | | | | | | | | | | | | | | | | | | | | | | | | | | | | | | | | | | | | | |
| | | | | | | | | | | | | | | | | | | | | | | | | Крестовые (2) | Прямые (2) | Однозонные одинарные (1) Двухзонные одинарные (1) | Короткие (1) Длинные (1) | 33. Фертоволлистовидные (1) 34. Фертоволлистовидные (1) | VII VII | 5 4 | | | | | | | |
| | | | | | | | | | | | | | | | | | | | | | | | | | | | | | | | Плоские (4) | Линейные (4) | Округловыпуклые (1) Кругловыпуклые (1) | Двухзонные 1—2 (1) Двухзонные одинарные (1) | Длинные (1) Длинные (1) | 35. Вильчатые (1) 36. Фертоволлистовидные (1) | VI VII |
| | | | | | | | | | | | | | | | | | | | | | | | | Заостренновыпуклые (1) Прямые (1) | Двухзонные одинарные (1) Двухзонные 1—2 (1) | Длинные (1) Длинные (1) | 37. Сердцевидные II (1) 38. Вильчатые (1) | VII VII | 10 11 | | | | | | | | |
| | | | | | | | | | | | | | | | | | | | | | | | | | | | | | | Надставные (1) [1] | | | Линейные (1) [1] | Округловыпуклые [1] Заостренновыпуклые (1) | Трехзонные 1—2—1 (1) | Длинные (1) | 39. Вытянутофертовые (1) |

Таблица 4. Классификация наконечников стрел. Группа железных, разряд черешковых. Учтено 262 экз.

| Раздел | Отдел | Тип | № табл. | № рис. |
|--|--|---|---------|--------|
| Трехлучевые (27) * | Трехлопастные (14) | 1. Вытянутотреугольные (прорезные) (1) | XIX | 1 |
| | | 2. Удлиненноромбические (прорезные) (1) | XIX | 2 |
| | | 3. Шестиугольные прямые (узкие) (1) | XIX | 3 |
| | | 4. Вогнутошестиугольные (узкие, прорезные) (1) | XIX | 4 |
| | | 5. Шестиугольные прямые (прорезные, широкие) (1) | XIX | 5 |
| | | 6. Вытянутошестиугольные прямые (широкие) (1) | XIX | 6 |
| | | 7. Вытянутошестиугольные с выступами (широкие, прорезные) (2) | XIX | 7 |
| | | 8. Вытянутопятиугольные с выступами и поджатием (широкие, прорезные) (2) | XIX | 8 |
| | | 9. Вытянутопятиугольные скругленные с поджатием (широкие, прорезные) (1) | XIX | 9 |
| | | 10. Вытянутопятиугольные скругленные с выступами и поджатием (широкие, прорезные) (1) | XIX | 10 |
| | | 11. Вытянуторомбические вогнутые с выступами и поджатием (1) | XIX | 11 |
| | | 12. Вытянуторомбические вогнутые (прорезные) (1) | XIX | 12 |
| | Трехперые (8) | 13. Ромбические (3) | XIX | 13, 14 |
| | | 14. Шипастые (1) | XIX | 15 |
| | | 15. Вытянуторомбические с выступами на шейке (1) | XIX | 16 |
| | | 16. Килевидные короткие (1) | XIX | 17 |
| | | 17. Килевидные длинные (1) | XIX | 18 |
| | | 18. Килевидные длинные пильчатые (1) | XIX | 19 |
| | Гранено-выемчатые (5) | 19. Удлиненноромбические I (1) | XIX | 20 |
| | | 20. Удлиненноромбические II (1) | XIX | 21 |
| | | 21. Укороченноромбические (1) | XIX | 22 |
| | | 22. Скругленноромбические (2) | XIX | 23, 24 |
| Четырехлучевые (4) | Четырехперые (1) | 23. Удлиненноромбические III (1) | XIX | 25 |
| | Гранено-выемчатые (3) | 24. Удлиненноромбические III (1) | XIX | 26 |
| Геометрические (57) | Круглые (1) | 25. Вытянутокилевидные (1) | XIX | 27 |
| | | 26. Ланцетовидные утолщенные (1) | XIX | 28 |
| | Прямоугольные (17) | 27. Пятиугольные (1) | XIX | 29 |
| | | 28. Долотовидные квадратные (2) | XIX | 30, 31 |
| | | 29. Долотовидные прямоугольные (1) | XIX | 32 |
| | | 30. Долотовидные трапециевидные I (4) | XIX | 33—35 |
| | | 31. Долотовидные трапециевидные II (1) | XIX | 36 |
| | | 32. Долотовидные треугольные (3) | XIX | 37, 38 |
| | | 33. Вытянутоклиновидные (1) | XIX | 39 |
| | | 34. Укороченноклиновидные (1) | XIX | 40 |
| Ромбические (19) | 35. Змеевидные (1) | XIX | 41 | |
| | 36. Лопаточковидные (3) | XIX | 42—44 | |
| | 37. Шиловидные (3) | XIX | 45—46 | |
| | 38. Удлиненноромбические (4) | XIX | 47 | |
| | 39. Кинжаловидные (1) | XIX | 49 | |
| | 40. Ланцетовидные (2 экз. а, 1 экз. б) | XIX | 52, 53 | |
| | 41. Килевидные (1) | XIX | 50 | |
| | 42. Пирамидальные (3) | XIX | 54, 54 | |
| | 43. Бипирамидальные (1) | XIX | 48 | |
| | 44. Ромбические (1) | XIX | 55 | |
| | 45. Ромбические вырезанные (2) | XX | 1 | |
| | Шестигранно-ромбические (17) | 46. Шиловидные (1) | XX | 2 |
| | | 47. Шиловидные срезанные (2) | XX | 3 |
| 48. Бутоновидные I (2) | | XX | 4, 5 | |
| 49. Бутоновидные II (2) | | XX | 6, 7 | |
| 50. Бутоновидные III (1) | | XX | 8 | |
| 51. Ланцетовидные срезанные (5) | | XX | 9 | |
| 52. Жаловидные (1) | | XX | 10 | |
| 53. Прямоугольные I (2) | | XX | 11 | |
| 54. Прямоугольные II (1) | | XX | 12 | |
| Округло-усеченные (1) Треугольные (трехгранные) (2) | 55. Башневидные (1) | XX | 13 | |
| | 56. Лавролистные (1) | XX | 14 | |
| | 57. Вытянуторомбические (1) | XX | 15 | |
| Уплощенные (147) [2] | Ромбические (37) [2] | 58. Ромбические (10) [2] | XX | 16, 17 |
| | | 59. Удлиненноромбические (1) | XX | 18 |
| | | 60. Укороченноромбические I (7) | XX | 19 |

* В круглых скобках указано число наконечников и буквенные обозначения подтипов (различия в размерах и пропорциях).

Таблица 4 (окончание)

| Раздел | Отдел | Тип | № табл. | № рис. | |
|----------------------|--------------------------|--------------------------------------|---|--------|------------------------------|
| Уплощенные (147) [2] | Шестиугольные (13) | 61. Укороченноромбические II (1) | XX | 20 | |
| | | 62. Ромбические трехдольные (16) | XX | 21 | |
| | | 63. Ланцетовидные трехдольные (1) | XX | 22 | |
| | | 64. Килевидные (1) | XX | 23 | |
| | | | 65. Укороченноромбические (5) | XX | 24—26 |
| | | | 66. Ромбические со свистулькой (1) | XX | 27 |
| | | | 67. Удлиненноромбические вогнутые (1) | XX | 28 |
| | | | 68. Ромбические (6) | XX | 29 |
| | Прямоугольные (1) | 69. Долотовидные треугольные (1) | XX | 30 | |
| | Линзовидные (96) | | 70. Ромбические I (6 экз. а ₁ ; 13 экз. а ₂ ; 3 экз. б ₁ ; 1 экз. б ₂) | XX | 31, 32; 33, 34; 35; 36 |
| | | | 71. Ромбические II (1 экз. а ₁ ; 24 экз. а ₂ ; 4 экз. б ₁) | XX | 37, 38, 39 |
| | | | 72. Ромбические III (2) | XX | 40, 41 |
| | | | 73. Удлиненноромбические (8 экз. а; 2 экз. б) | XX | 42, 43; 44, 45 |
| | | | 74. Укороченноромбические остроугольные I (12 экз. а; 5 экз. б) | XX | 46—48; 49, 50 |
| | | | 75. Укороченноромбические остроугольные II (1) | XX | 51 |
| | | | 76. Укороченноромбические тупоугольные (2 экз. а; 1 экз. б) | XX | 52, 53; 54 |
| | | | 77. Вытянуторомбические (3) | XX | 55 |
| | | | 78. Яйцевидные (4) | XX | 56 |
| | | | 79. Ланцетовидный I (1) | XX | 57 |
| | 80. Ланцетовидный II (3) | XX | 58—60 | | |
| Плоские (27) | Шестиугольные (6) | 81. Ромбические широкие (1) | XX | 61 | |
| | | 82. Пятиугольные тупые (1) | XX | 63 | |
| | | 83. Пятиугольные тупые шипастые (1) | XX | 62 | |
| | | 84. Пятиугольные острые (1) | XXI | 1 | |
| | | 85. Пятиугольные острые шипастые (1) | XXI | 2 | |
| | | 86. Пятиугольные вогнутые (1) | XXI | 3 | |
| | Прямоугольные (20) | | 87. Пятиугольные тупые (1) | XXI | 4 |
| | | | 88. Вытянутопятиугольные острые (1) | XXI | 5 |
| | | | 89. Укороченноромбические I (1) | XXI | 6 |
| | | | 90. Укороченноромбические II (1) | XXI | 7 |
| | | | 91. Укороченноромбические III (1) | XXI | 8 |
| | | | 92. Укороченноромбические IV (1 экз. а; 1 экз. б) | XXI | 9, 10 |
| | | | 93. Укороченноромбические V (3) | XXI | 11 |
| | | | 94. Удлиненноромбические (1) | XXI | 12 |
| | | | 95. Срезы волнообразные (1) | XXI | 13 |
| | | | 96. Срезы скругленные (2 экз. а; 1 экз. б) | XXI | 14, 15 |
| | | | 97. Лопаточковидные вогнутые (5) | XXI | 16 |
| | Линзовидные (1) | 98. Листовидные (1) | XXI | 17 | |

Таблица 5. Классификация бусин. Учтено 49 экз.

| Группа | Отдел | Тип | № рис. на табл. XXV |
|-----------------|---|---|------------------------|
| Сердоликовые | Шестигранные (4) Семигранные (1) Восьмигранные (1) Круглые (9) | 1. Бипирамидальные (3) | 20 |
| | | 2. Эллипсоидные (1) | 21 |
| | | 3. Бипирамидальные (1) | 20 |
| | | 4. Бипирамидальные (1) | 22 |
| | | 5. Эллипсоидные (3) | 26 |
| | | 6. Цилиндрические (2) | 25 |
| | | 7. Шарообразные (4) | 24 |
| Хрустальные (2) | Шести- и двенадцати- гранные (2) | 8. Бипирамидальные треугольнофасетчатые (2) | 23 |
| Стеклянные (32) | Круглые (32) | 9. Шарообразные (10) | 24 |
| | | 10. Зонные (10) | 29 |
| | | 11. Двусоставные (11) | 28 |
| | | 12. Овалоидные (1) | 27 |

Т а б л и ц а 6. Классификация булавок. Группа железных, разряд длинных.
Учен 21 экз.

| Раздел | Подраздел | Отдел | Тип | № рис. на табл. XXV |
|----------------|--------------------------|----------------------------------|--|--|
| Гладкие (17) | Круглые (16) | Разделенные (5) | 1. Лировидные (4) 2. Спиральные (зооморфные) (1) 3. Фонариковые (1) 4. Кеглевидные (1) 5. Ромбические (1) 6. Фертовые (7) | 1, 2 3 4 6 7 8—10, 12—13 |
| | | Кругло-гранные (1) | Уплощенные (1) 7. Овальные (1) 8. Фестончатые (1) | 11 14 |
| Ложновитые (3) | Круглые (2) | Утолщенные (1) Уплощенные (1) | 9. Кеглевидные (1) 10. Круглые (1) | 18 19 |
| | Кругло-гранные (1) | Разделенные (1) | 11. Лировидные (1) | 32 |
| Витые (1) | Квадратные (гранные) (1) | Разделенные (1) | 12. Лировидные (1) | 33 |

(одно-, двух-, трехзонные — одинарные или парные). Типы у имеющих концы определяются формой завершения накладок, а у прорезных блях — абрисом бляхи. Всего известно 25 типов (четыре типовые формы и 12 единичных) (табл. VII—VIII).

Ременные наконечники. 262 экз. из комплексов и 247 случайных находок. Оформление близко к пластинам наносных султанов. Группы три: бронза, железо, камень. К разрядам относятся по основным чертам внешнего вида пластины: загнутые (для соединения нащечных ремней узд и поводьев с псалиями), шарнирные (подвески), цельные (подразряды истинных и ложношарнирных — с имитацией перегиба). Разделы характеризуются формой поперечного сечения (П-образные, трапециевидные, уплощенные, пластинчатые двухслойные), подразделы — связанными с ним общими размерами изделий (широкие — короткие, средние, длинные; узкие); отделы — способом крепления (одно-, двух-, трехзонные); подотделы — характером расположения заклепок (одинарные или парные — по каждой зоне). Типы определяются формой переднего или нижнего (у подвесок) конца (у загнутых — формой перехода в крюк), подтипы — формой заднего конца или шитка (у подвесок). Всего известно 14 типовых форм и 23 характерных вида подтипов (табл. IX—XI).

Пряжки. Использовано 149 экз. из комплексов и 43 случайные находки. Четыре группы: бронзовые, железные, костяные, каменные. Разряд определяется общим принципом крепления к ремню: щитковые (подразряды: неподвижно- и подвижнощитковые), рамчатые (бесщитковые); раздел — общим контуром рамки. Следующие классификационные единицы у щитковых и бесщитковых пряжек не могут расчленяться по единому принципу. Развитие шло по различным путям: у первых видоизменялись щитки, у вторых — передние части рамки. У щитковых: отдел определяется длиной щитка (коротко-, средне- и длиннощитковые), подотдел — зонами крепления (одна или две) и расположением в них заклепок (одиночное или парное), тип — формой завершения конца щитка (насколько схема пригодна для костяных неподвижнощитковых пряжек, трудно судить из-за малочисленности мате-

риала). Отделы рамчатых пряжек определяются общим видом передней части рамки (ровные, фестончатые, рельефные), типы — деталями формы передней части (табл. XII, XIII).

В этой схеме не рассматриваются неподвижнощитковые пряжки-крюки и пряжки-петли (типологически восходящие, видимо, к среднещитковым и длиннощитковым пряжкам). Это самостоятельная «гибридная» категория, совмещающая функции различных самостоятельных предметов (пряжек, накладок, крючков, петель). Всего известен 21 экз. подобных изделий (табл. XII).

Наконечники стрел. 251 экз. из комплексов и 11 случайных находок. Группа одна — железные (табл. 4). Разряд характеризуется формой насада (черешковые); раздел — формой поперечного сечения головки, его основными чертами (трехлучевые, четырехлучевые, геометрические, уплощенные, плоские); отдел — более частными особенностями сечения головки (секущая проходит через боевую часть близ участка максимального расширения и, если этого недостаточно для полного представления о форме, около острия). Типы характеризует силуэт головки. При этом учитываются и формы шейки. По предложенной схеме выделено 98 типов (табл. XIX—XXI).

Ножи. Все ножи (25 экз. из комплексов) сделаны из стали, очень редко — из чистого железа²⁵ и поэтому составляют одну группу. Разряд (форма крепления к рукояти) тоже один — все черешковые. Один и раздел (форма спинки) — прямые. Отдел определяется формой сечения лезвия (козырьковые, несимметричнотреугольные, равнотреугольные), тип — формой перехода лезвия в черешок (двухпоровые, нижеупорные, верхнеупорные) (табл. XVIII).

Бусины. 49 экз. из погребений. Применена классификационная схема, предложенная А. В. Арциховским²⁶. Лишь в одном она несколько усложнена — для характеристики отдела введено сочетание двух поперечных сечений в том случае, когда они отличаются по форме (табл. 5). Три группы: сердоликовые (включая ониксовые — группа халцедона), хрустальные, стеклянные. Отделы определяет попереч-

²⁵ Хоанг Ван Кхоан, 1974, с. 112—117.

²⁶ Арциховский А. В., 1930.

ное сечение, типы — внешний вид (четыре типовые формы, всего 12 типов — табл. XXV)²⁷. При нарастании материала и необходимости дробной классификации схему можно усложнить, введя, например, характеристику техники изготовления бусин: у каменных — сверления канала, у стеклянных — способа изготовления²⁸.

Булавки. 6 экз. из курганов и 15 случайных находок. В основу типологии положен внешний вид изделий без учета соотношений числовых параметров отдельных частей. Однако критерий общей длины булавок ввести необходимо, она во многом зависит

²⁷ Подробнее см.: *Кызласов И. Л.*, 1977а.

²⁸ *Леммлейн Г. Г.*, 1947; *Львова Э. А.*, 1959; *Боброва А. С.*, 1949.

от времени и культуры, к которой относится материал (ранее типология опубликована без этого критерия)²⁹. Группа одна — все булавки железные. Разряд один — длинные. Раздел характеризует форму стержня: общую манеру его оформления (гладкие, ложновитые, витые) и более частную, определяющуюся видом поперечного сечения (круглые, круглограненные); отдел — общий принцип оформления наконечника и в связи с этим основные приемы его изготовления (разделенные, прорезные, утолщенные, уплощенные). Типы определяются формой головки (семь типовых форм, представляющих 12 типов, — табл. 6, табл. XXV).

²⁹ *Кызласов И. Л.*, 1977б.

Глава 3

ПРОИСХОЖДЕНИЕ АСКИЗСКОЙ КУЛЬТУРЫ

Аскизские могильники обычно располагаются на полках и седловинах или вершинах гор и не имеют четкой планировки: то это цепочка вдоль обрыва или хребта, то свободно занимающие плато курганы. Причина этого в том, что число самих курганов редко превышает десяток (рис. 1). Характерные курганы — невысокие (около 0,25 м) кольцевые каменные выкладки (5—6 м в диаметре) с задернованной серединой. Первоначально они были круглыми или многоугольными каменными оградками, сложенными всухую, вероятно имевшими деревянные крыши и имитированными войлочными и деревянными жилища той эпохи (рис. 2; 3). В центре кургана (иногда заходя под его стенку) на горизонте располагается одно погребение (реже — два-три), совершенное по обряду трупосожжения на стороне. Здесь же лежат остатки побывавших на погребальном костре предметов. Иногда на горизонте в курганах встречаются «тайники» — уложенные отдельной кучкой стремяна, удила, оружие (Самохвал II, курган 1; Чернова, курган 12—рис. 4). Обычны необгоревшие кости овец и коровы — остатки сопроводительной пищи. Частая находка — кости черепа и конечностей лошади: вероятно, конская шкура, снятая вместе с головой и нижними отделами ног, играла определенную роль в погребальном обряде.

Аскизский обряд сжигания умерших с последующим погребением под округлыми каменными курганами прямо восходит к обычаям тюхтятской культуры IX—X вв., а через нее к более древнему времени¹. Правда, останки стали хоронить не в ямах, как раньше, а на горизонте. Ново и размещение могильников не в долинах, а на горах² (рис. 1). Существование «тайников» — также дань старой традиции, хотя и редкая в это время. Преемственность прослеживается и в области поминального обряда. Это подтверждает стела с древнехакасской тюркоязычной рунической эпитафией, стоявшая у аскизского кургана близ д. Малиновки³. В Туве найдено еще

десять аналогичных памятников, по начертанию тамг относящихся к началу аскизской культуры⁴. Вероятно, список следует дополнить двумя парами эпитафий, находившихся на могильниках Эйлиг-Хем III и Алды-Бель I. Кроме аскизских комплексов, в этих курганных группах нет других древнехакасских памятников⁵. Однако стелы с эпитафиями (в целом) не характерны для аскизских могильников, распространенный в IX—X вв. обряд в новую эпоху уже отмирает. Первым признаком этого, возможно, служит постепенное забвение обычая начинать текст с изображения личных тамг, затем пропадают и сами надписи: на могильниках Самохвал V и близ Хыргыстар аалы в Хакасии отмечены стелы, не имеющие рун.

Кроме области погребального обряда, аскизские памятники тюркоязычной письменности указывают на другую линию преемственности между изучаемой и тюхтятской культурами. Носители аскизской культуры получили от предков и сохранили енисейскую древнехакасскую письменность. Это подтверждает и монета XII в. с рунической надписью на обороте (ГЭ-1646/6). Отмеченный факт, кроме историко-культурного значения, неопровержимо свидетельствует о тюркоязычности носителей аскизской культуры, так же как и культур тюхтятской и чаатас.

Есть и другое подтверждение родственных связей носителей аскизской и тюхтятской культур. Это байбулунские курганы. Один из них (21) по инвентарю относится к тюхтятской культуре, другой (22) — к началу аскизской. Оба они имели эпитафии (Бай-Булун I и II), тамги на которых ясно указывают, что в этих могилах погребены отец и сын⁶.

Некоторые комплексы, полностью содержащие аскизский металлический инвентарь, совершены не по древнехакасскому погребальному обряду. Хотя это труположения (см. приложение I), все они, вероятно, связываются с разными похоронными традициями (ямными подкурганскими или грунтовыми, захоронениями на горизонте или в гротах —

¹ Характеристику древнехакасских культур чаатас (VI — первая половина IX в.) и тюхтятской (середина IX — первая половина X в.) см.: *Кызласов Л. Р.*, 1981. 1981а.

² *Кызласов Л. Р.*, 1969а, 1975.

³ *Кызласов Л. Р.*, 1960д; *Кызласов И. Л.*, 1977в.

⁴ *Кызласов Л. Р.*, 1965, приложение, № 1, 5, 10, 11, 16, 25, 31, 41—43.

⁵ *Грач А. Д.*, 1965, 1966.

⁶ *Кызласов Л. Р.*, 1965, табл. 5, 7, 8.



Рис. 1. Планы курганных групп аскизской культуры (Хакасия)
 1 — Оглахты III, 2 — Оглахты II; 3 — Самохвал II (мужская группа); 4 — Самохвал I, а — аскизский курган и его порядковый номер; в — раскоп неолитической стоянки; г — курган тагарской культуры; д — средневековая крепостная стена; е — грунтовая дорога; ж — роща; з — ров средневековой крепости; и — каменные курганы иных археологических культур

* * *

Выяснение происхождения культуры по материалам погребального инвентаря предполагает поиски исходных форм изделий, последовательности изменений различных деталей их оформления.

КОНСКОЕ СНАРЯЖЕНИЕ

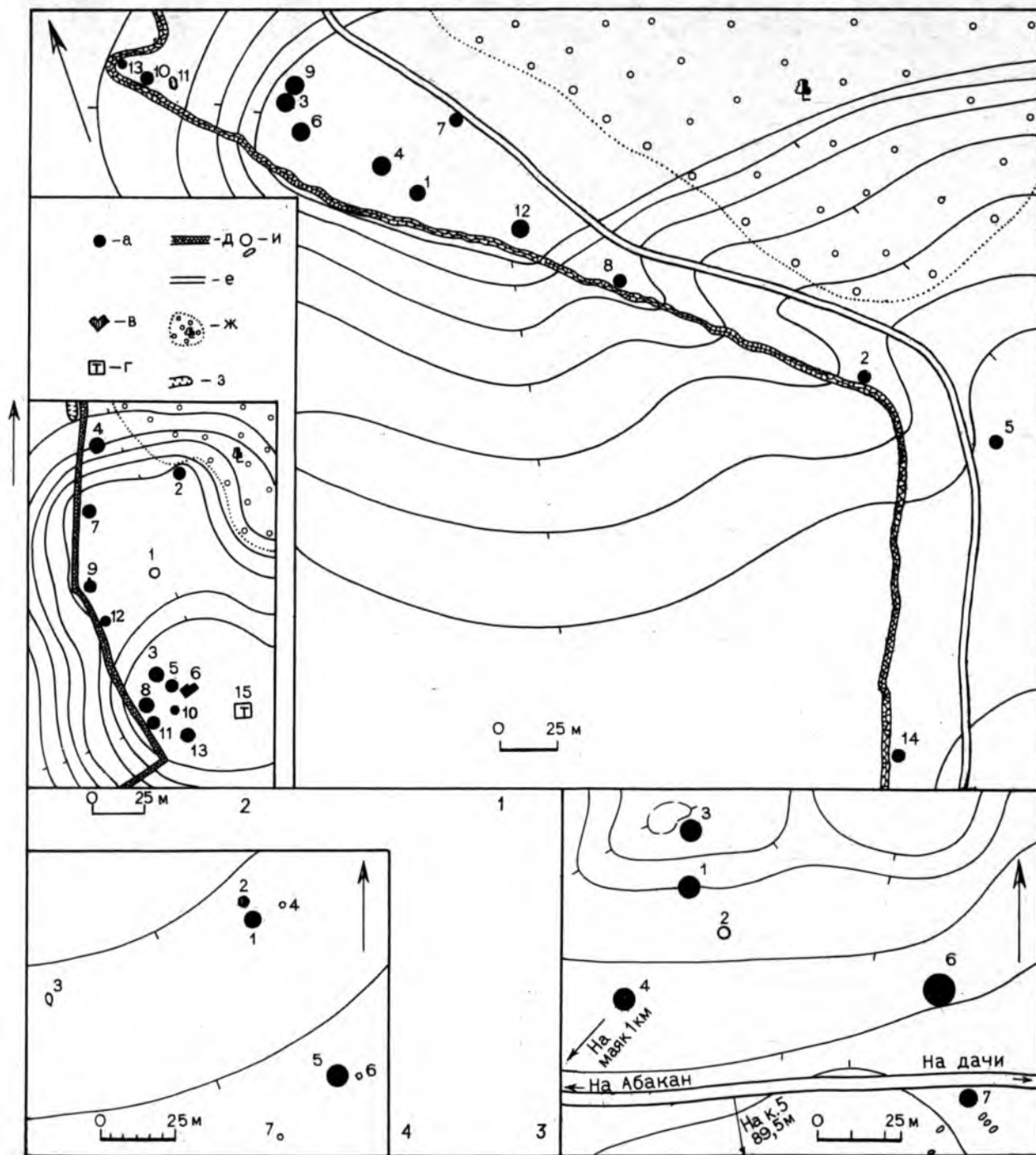
Удила. Нами зафиксировано пять типов аскизских перпендикулярнокольчатых удил (типы 1, 3, 17, 20, 21 — табл. 1, 1, 3—5; II, 7, 9, 12). Аналогии первым двум типам на первый взгляд найти не сложно. Перпендикулярно расположенные двойные кольца на концах удил встречаются не только среди сибирских находок, но и в Европе. Хотя их

рис. 26, А, Д). Не составляя единой культурной серии в области погребального обряда, такие комплексы, скорее всего, отражают этническую пестроту населения древнехакасского государства и проходившие в XI—XIV вв. ассимиляционные процессы. Слабая археологическая изученность культур подвластного таежного населения (кыштымов) не позволяет проследить происхождение самобытных обрядовых черт этих памятников.



Рис. 2. Округлые аскизские курганы могильника Оглахты II. Малиновский этап

1 — кладка кургана 3 (с элементами реконструкции), вид с востока; 2 — план выкладки кургана 3 (с элементами реконструкции); 3 — план основания кладки и погребения кургана 3, профиль кургана; 4 — курган 2. План выкладки после расчистки и профиль насыпи; 5 — план основания кладки и погребения кургана 2;

а — граница кургана до раскопок; б — граница свободной от каменной части кургана до раскопок; в — граница угольно-зольного пятна; г — каменные плиты; д — кальцинированные кости; е — древесный уголь; ж — кости животных; з — находка; и — современный дерн; к — погребенный дерн; л — серая земля; м — материк

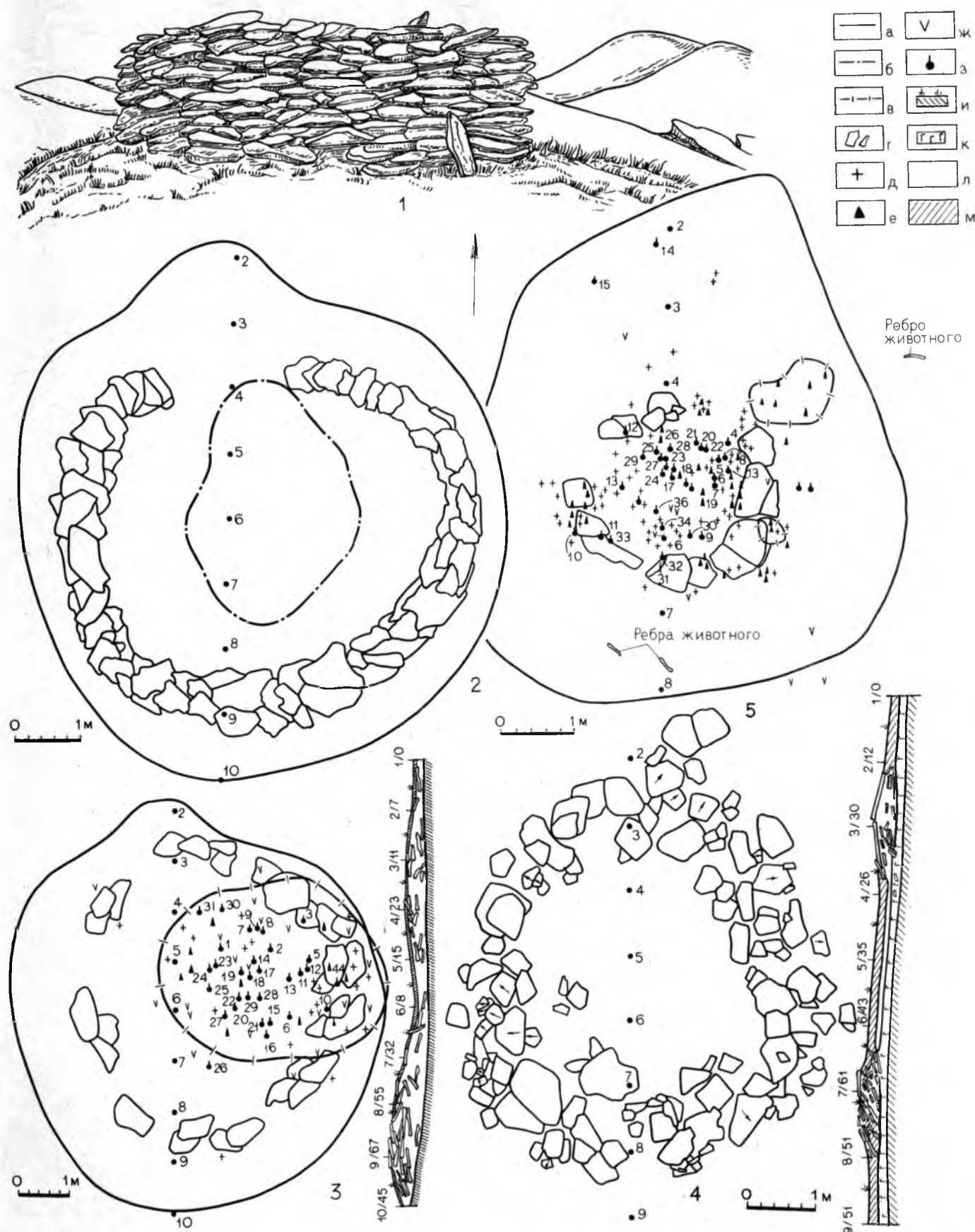

Рис. 3. Планы и профили многоугольных курганов малиновского (1—5) и каменского (6) этапов

1, 5 — Самохвал II, курган 9; 2 — Самохвал I, курган 1; 3, 4 — Самохвал I, курган 2; 6 — Берег Енисея, курган 1; а — находка; б — кости животных; в — кальцинированные кости; г — границы погребения; д — дерн; е — серая земля; ж — камни и плиты;

з — уголь; и — граница кургана; к — граница прокаленного грунта; л — основание кладки (для 1); м — материк; н — граница впадины; о — кострище в разрезе; п — выход скалы; р — реконструируемая часть кладки (для 6)

появление иной раз относят к VII в.⁷, массовое употребление таких удил начинается лишь в VIII, VIII—IX вв. Подобные удила в это время бытуют в Европе от Урала до Карпат⁸, а в Азии — до Амура⁹. Верхней датой их употребления, видимо, являются X—XI вв.¹⁰ Весь этот материал представляет близкие, но не точные аналогии нашим типам. Многие экземпляры (включая и самые поздние) относятся к разряду соединеннокольчатых, а от типа I их отличает массивность, большой диаметр их часто неравных колец, а также употребление в соединении звеньев двух колец, а не кольца и крюка, как у типа I. Тип 3 имеет еще более тонкие и изящные пропорции, еще более мелкие кольца. К тому же он относится к соединеннокрюковым. Удила этого разряда преобладают лишь в Приуралье.

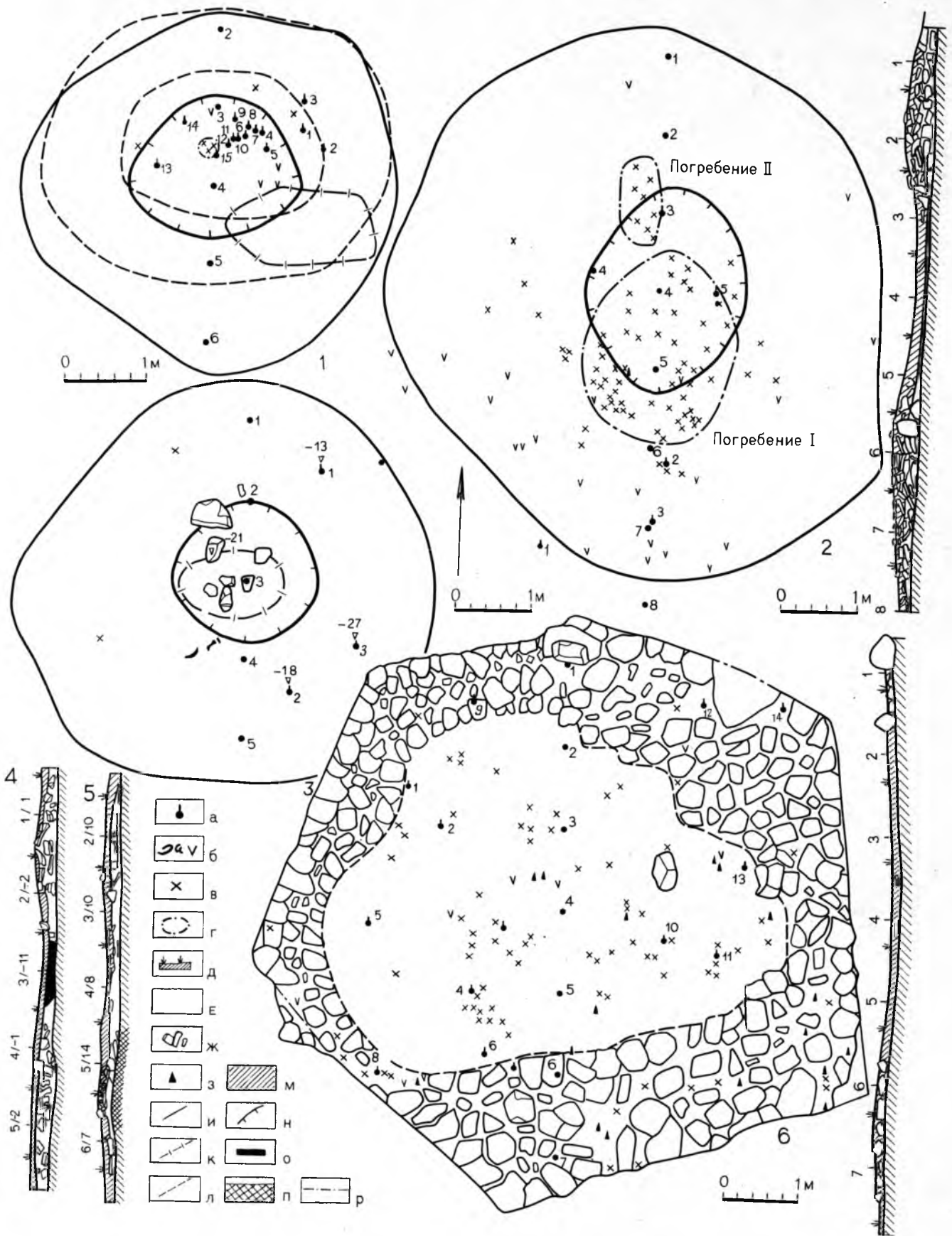
Все сказанное относится и к сибирским удилам с перпендикулярными кольцами: и в отношении дат бытования, и в отношении отличий от типов I и 3¹¹. Но все эти несоответствия указывают на направление развития, и нет сомнений, что аскизские удила типов I и 3 — результат эволюции местных южносибирских форм VII—X вв. (рис. 5, 1—7). Существует мнение о бытовании перпендикулярнокольчатых удил в Сибири лишь до X в.¹² Это верно по отношению к формам, предшествующим типам I и 3. Они практически однотипны с аналогичными европейскими удилами и выходят из употребления одновременно с ними. В Европе, очевидно, так же как и в Южной Сибири, соединеннокольчатые формы типологически предшествуют соединеннокрюковым¹³. Здесь даже наблюдается интересное явление сосуществования двух этих разновидностей в одних и тех же экземплярах. К сожалению, по имеющимся в литературе сведениям, кроме этой переходной черты, практически невозможно представить, имелись ли в европейском материале различия между ранними и поздними удилами с перпендикулярными кольцами.

В Южной Сибири процесс развития перпендикулярнокольчатых удил можно представить подробнее (рис. 5, 1—7). Удила типа I показывают, что смене соединеннокольчатых удил соединеннокрюковыми в Южной Сибири, как и в Восточной Европе, типологически предшествовало переходное сочетание двух этих принципов в одной паре удил. Эта особенность



Рис. 4. Чернова, курган 12. По Г. П. Сосновскому (Архив ЛОИА, ф. 42, № 125, л. 14, 15, 17)

I — план находок (курган изучен квадратным раскопом); II — расположение находок в «стайнике» (ср. табл. XXXIII, 14—20; XXXIV и рис. 28)

1 — накладка в виде крючка из железа; 2 — колечко с петелькой; 3 — накладка на седло прямоугольная; 4 — трехконечная бляшка; 5 — наконечник стрелы четырехгранный; 6 — накладка-пластинка посеребренная; 7 — накладка сбруи с подвеской; 8 — обойма от ножен меча; 9 — трехконечная бляшка; 10 — ножичек; 11 — наконечник стрелы с прямым концом; 12 — пластинка с дырочками; 13 — наконечник стрелы четырехгранный с коротким лезвием; 14 — наконечник стрелы с коротким прямым лезвием; 15 — наконечник стрелы с прямым лезвием; 16 — накладка с кольцом; 17 — накладка-пластинка; 18 — обоймы от седла (3 экз.); 19 — обоймы от седла (6 фрагментов); 20 — стремена (2); 21 — удила; 22 — обойма с крючком; 23 — тесло; 24 — меч; 25 — обойма дугообразная; 19—28 в одной группе (Сосновский Г. П. Могилы железного периода..., л. 15). № 18—25 на оригинале плана не проставлены

отмечается для всех соединеннокольчатых удил аскизских курганов. Замкнутокрюковое сочленение звеньев, представленное типом 21 (табл. II, 12), — перенос на новый (крюковой) способ соединения прежней традиции, связанной с соединеннокольчатыми удилами (рис. 5, 7). Замкнутокрюковые сочленения, судя по редким случайным находкам (ММ-5640, д. Курганчикова; ММ-5814, Бейское), возникают еще в доаскизское время.

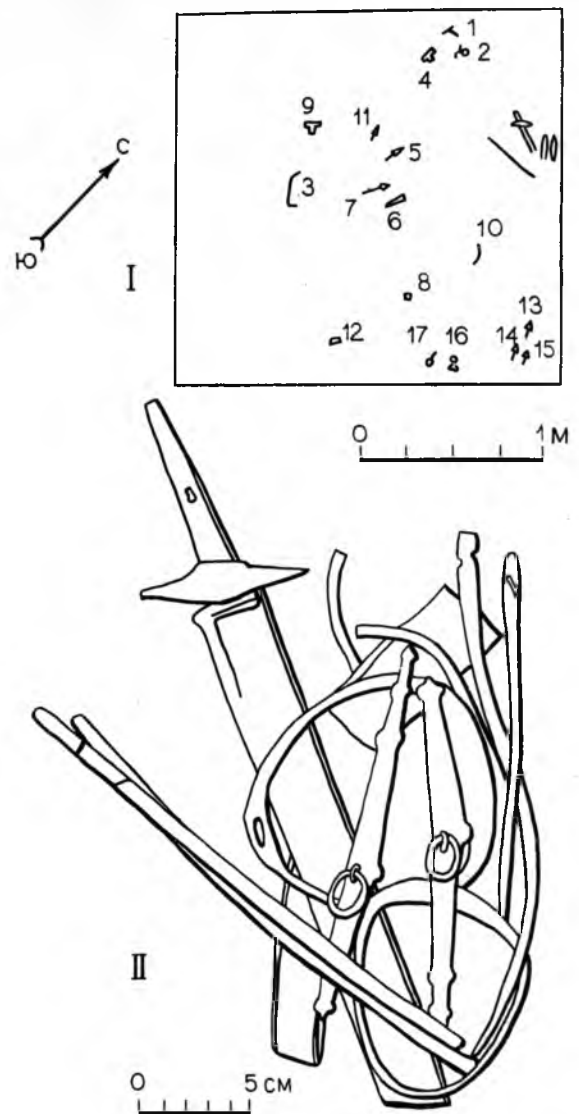
Одновременно с отмеченным шел процесс выравнивания диаметров колец, завершающих звенья, и уменьшения массивности общих пропорций удил. Судя по всему, этот процесс происходил в X в. Его

⁷ Удила с перпендикулярно расположенными кольцами появились еще в скифское время (Смирнов К. Ф., 1964, рис. 35 Б, 5).

⁸ Генинг В. Ф., 1962, табл. XIII, 1, с. 59; 1964, табл. X, 11, с. 121, 122; Викторова В. Д., 1962, рис. 68, 5, с. 166; Жигалов М. Ф., 1961, рис. 8, 2, с. 170; Казаков Е. П., 1971, табл. X, 6, с. 107, 133; Плетнева С. А., 1958, рис. 3, 4; 4, 11; Сорокин С. С., 1959, рис. 7, 4, с. 150; Федоров-Давыдов Г. А., 1966, с. 19, 104; Fetlich N., 1937, Tabl. LXXII, 34; Dienes I., 1972, tabl. 66.

⁹ Деревянко Е. И., 1975, табл. XLII; 1977, табл. VI, 12.

¹⁰ Сорокин С. С., 1959, рис. 34, 2, 6, с. 192, 194; Федоров-Давыдов Г. А., 1966, с. 106, 115; Кирпичников А. Н., 1973, с. 14; Rejholcova M., 1976, tabl. II, 1, с. 211.

¹¹ Гаврилова А. А., 1965, рис. 16, 4; Киселев С. В., 1951, табл. LIX, 19; Евтюхова Л. А., 1948, рис. 91; Heikel O., 1912, Abb. 11, S. 62; Tallgren A. M., 1922, tabl. III, 5, S. 18; Кызласов Л. Р., 1969а, табл. II, 103; III, 41, 69; 1960д, рис. 2, 4, с. 99; Левашева В. П., 1952, рис. 1, 37, 38; 5, 4, с. 126, 135—136, прил. I; Уманский А. П., 1970, рис. 6, 26—28; Николаев Р. В., 1972, рис. 6, 1, с. 199; см. также материалы могильника Яконур (Алтай), курган 3 — ГЭ-1554/106. Удила занесены тюрками и в северную Киргизию (Кызласов Л. Р., 1959, рис. 44, 7, с. 215).

¹² Левашева В. П., 1952, с. 133.

¹³ Типологическое предшествование подразумевает лишь указание на более раннюю ступень в формировании или развитии основного эволюционного принципа. Это еще не значит, что оговариваемая форма предшествует хронологически. Чаще несколько форм сосуществуют.



Рис. 5. Типологическая последовательность развития удил в условиях культуры чаатас, тухтатской и аскизской (VIII—XIV вв.)

логическим завершением являются удила типа 3 (рис. 5, 6). Грацильные, изящных очертаний, они позволяют не только утверждать местное происхождение перпендикулярнокольчатых удил аскизской культуры, но и с учетом известных евразийских аналогий датировать завершение этого процесса концом X — началом XI в.¹⁴ Удила этого типа — наиболее поздняя форма перпендикулярнокольчатых удил. Дополнить представления об их развитии помогают наблюдения над витыми и ложновитыми типами 17 и 20.

Витые стержни звеньев удил известны уже во второй половине II тысячелетия до н. э.¹⁵ Идея изготовления таких металлических стержней несомненно восходит к древнейшим ремненным удилам, перевитым для прочности. Сохранившись в предскифское время, этот принцип в середине I тысячелетия до н. э. был перенесен и на железные удила¹⁶. Аналогии удилам типа 17 (табл. II, 9) происходят главным образом из Южной Сибири — из курганного инвентаря VI—VIII и VIII—IX вв. в Хакасии и VII—IX вв. на Алтае¹⁷. В Европе эта форма удил была довольно редкой. Близкие аналогии встречаются в основном в памятниках салтово-маяцкой культуры¹⁸. Но все анало-

гии отличаются от удил типа 17 массивностью, неравными кольцами, соединеннокольчатостью. Таким образом, удила типа 17, так же как и типов 1 и 3, генетически связаны с местными южносибирскими формами предшествующего времени и, являясь их поздними видоизменениями, развивались по тем же закономерностям, что и все перпендикулярнокольчатые удила, сохраняя лишь характерный признак своих типологических предшественников — витые стержни (рис. 5, 2, 3). Этот атавизм скоро отмирает, так как удила типа 17 появляются не ранее X в., а уже в XI в. любые удила с витыми стержнями представляют большую редкость, в отличие от IX—X вв., когда они господствуют.

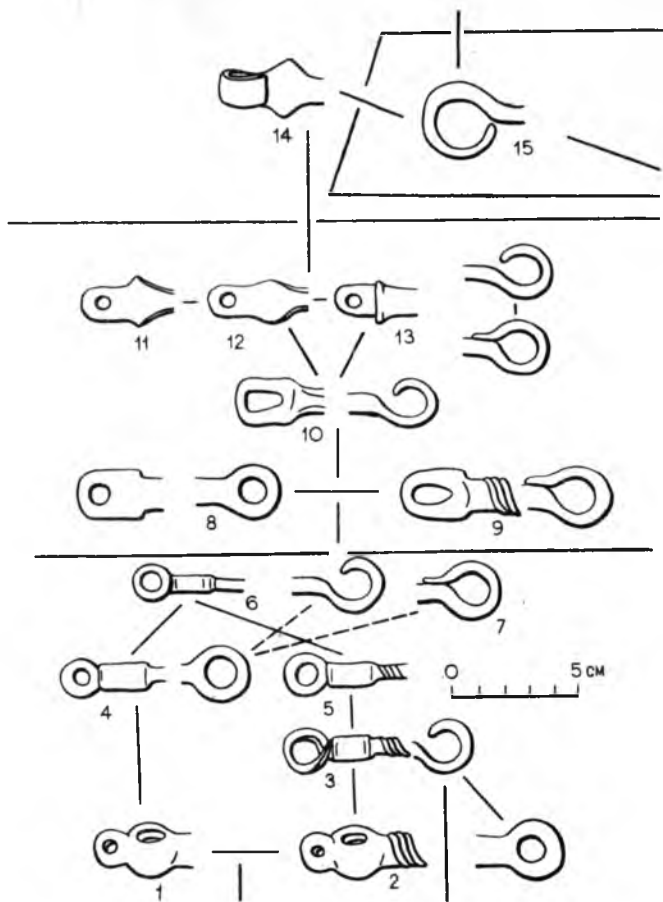
Сказанное подтверждается существованием ложновитых аскизских удил типа 20 (табл. II, 7). Нет сомнения, что появление этой формы подчинено тем же закономерностям, что и типов 1, 3, 17 (рис. 5, 5). Здесь ложновитые стержни — последняя дань широко распространенной в предшествующее аскизской культуре время южносибирской манере изготовления витых удил, подтверждающая не только направление развития формы стержней от витых к гладким, но и полную победу гладких удил к XI в.

У п о р о в ы м у д и л а м аналогий найти не удалось. Их следует признать характерной особенностью аскизской культуры¹⁹. О происхождении упоровых удил можно судить по пережиточным явлениям, отражающим типичные черты южносибирских удил предшествующего времени. Таковые — соединеннокольчатые (тип 2) и замкнутокрюковые сочленения звеньев (типы 22—27, табл. II, 8, 13—23) (рис. 5, 8, 9).

Взаимовстречаемость в одной паре удил замкнуто- и незамкнутокрюковых звеньев (типы 10, 26 — табл. I, 46; II, 8), как у перпендикулярнокольчатых удил типа 21, отражает сходное явление с соединеннокольчатыми переходными типами. По аналогии с ними и упоровые удила, сочетающие два способа соединения звеньев, следует отнести к концу X — началу XI в. Намеченное развитие и датировку подтверждают упоровые удила типа 2 (табл. II, 2), сочетающие соединеннокольчатое и соединеннокрюковое звенья. Упоровые удила с витыми звеньями (типы 18, 19, 27 — табл. II, 10, 11, 23) — другое свидетельство генетической связи удил этого отдела с местными формами предшествующего времени.

Интересно отметить, что к соединеннокольчатым и витым относятся только вертикальноупоровые типы удил (рис. 5, 8, 9). Иногда вертикальноупоровые удила с витым стержнем имеют и замкнутокрюковое соединение (тип 27 — табл. II, 23). Добавим, что гладкие вертикальноупоровые удила встречаются главным образом в раннеаскизских курганах конца X — начала XI в. Все это позволяет предположить, что вертикальноупоровые удила типологически предшествуют горизонтальноупоровым (рис. 5, 10—13). Значит, именно вертикальноупоровые удила и должны сравниваться с формами предшествующего времени для поисков прототипов упоровых удил. Типологически они наиболее близки к перпендикулярнокольчатым удилам. Упоровые удила сближает

¹⁴ Ср. с поздними формами перпендикулярнокольчатых удил у жмурчжэней в конце X—XI в. (Медведев В. Е., 1977, табл. LIII, 3, с. 141).

¹⁵ Смирнов К. Ф., 1961, рис. 6, 3, с. 55; Кларк Г., 1953, рис. 171.

¹⁶ Тереножкин А. И., 1976, рис. 89, 1, 3; Ильинская В. А., 1966, рис. 6, с. 164.

¹⁷ Киселев С. В., 1951, табл. LVIII, 4, с. 580; Евтюхова Л. А., 1938, рис. 9; 1948, рис. 29; Евтюхова Л. А., Киселев С. В., 1941, рис. 14; Левашева В. П., 1952, рис. 1, 36.

¹⁸ Плетнева С. А., 1967, рис. 46, 13.

¹⁹ Упоровые удила внешне сходны с бронзовыми стремячковидными удилами скифского времени из Сибири и Казахстана (Маргулан А. Х., Акишев К. А., Кадырбаев М. К., Орасбаев А. М., 1966, ч. II, рис. 7, 2; Акишев К. А., 1973, табл. I; III). Это объясняется одинаковым способом крепления псалиев к тем и другим.

с ними вертикальное расположение внешней петли для крепления поводка. Эта существенная объединяющая деталь отсутствует у всех других типов удил доаскизского времени — кольцо для поводка располагалось у них в горизонтальной плоскости или вообще отсутствовало. По всей видимости, вертикально расположенная петля упорных удил досталась им «в наследство» от перпендикулярнокольчатых удил VIII—X вв. (рис. 5, 1—13). Внутреннее же кольцо как бы разомкнулось, и сплошной кольцевой упор для стержневого псаля превратился в вертикальный (при соответствующем изменении приема крепления псаля). Подобный переход был подготовлен также процессом уменьшения диаметра и уплощения петли для поводка у перпендикулярнокольчатых удил. Не случайно перпендикулярнокольчатые и упорные удила — единственные сосуществующие формы на начальной стадии существования аскизской культуры. С дальнейшим развитием культуры упорные удила окончательно вытеснили перпендикулярнокольчатые. Этот процесс, по всей видимости, в основном завершился к середине XI в. (рис. 5). Переход от двукольчатых удил к упорным, как бы мы ни представляли этот процесс, не был простой и плавной эволюцией типов, он носил характер скачка, изменившего принцип типологического развития форм.

Таким образом, основные формы удил аскизской культуры рассматриваемого периода происходят от предшествующих древнехакасских форм. Всего в трех курганах встречены крюковые удила — явно заимствованная форма. Они не имеют отношения к происхождению культуры и будут рассмотрены в другом разделе.

Псалии. Сборные скобчатые псалии были широко распространены в Южной Сибири в культуре чаатас (VI—IX вв.) и в тяхтатской (IX—X вв.). Их появление — прямой результат развития характерных для раннего железного века вертикальных двудырчатых псалиев. Возникнув в глубокой древности, вертикальные псалии в общих чертах прошли два крупных этапа развития, связанных со способом их крепления к нащечным ремням узды. Более ранние трехдырчатые псалии, соединявшиеся с тремя концами нащечного ремня²⁰, в середине I тысячелетия до н. э. сменяются двудырчатыми, крепившимися соответственно к раздваивавшимся ремням²¹. Подобное крепление сохранялось в Сибири очень долго — вплоть до эпохи чаатас²². Скобчатые псалии, появившиеся в раннем средневековье, не имеют принципиальных отличий от господствовавшей тысячу лет до этого формы. По существу они также двудырчатые. Этим объясняется бытование в Южной Сибири и в эпоху чаатас и в IX—X вв. роговых и железных двудырчатых псалиев, крепившихся к раздвоенному нащечному ремню²³. Подобное яв-



Рис. 6. Типологическая последовательность развития скоб для нащечного ремня узды у псалиев в условиях культур чаатас, тяхтатской в аскизской (VII—XIV вв.)

ление наблюдается и в еропейских материалах²⁴. Отличие скобчатых псалиев от двудырчатых²⁵ состоит лишь в том, что раздвоенная часть ремня узды как бы отвердела и превратилась в простую железную скобу (этому процессу способствовало и уменьшение расстояния между двумя отверстиями псалиев, начавшееся с позднескифского времени)²⁶. Нагляднее всего этот процесс демонстрируют, пожалуй, роговые псалии²⁷. Намеченную эволюцию подтверждает и последовательность закрепления скобчатых псалиев в удилах. Она ничем принципиально не отличается от последовательности крепления двудырчатых ранних псалиев. Былая раздвоенность нащечного ремня постепенно забывается, и идея, лежащая в основе скобы железных псалиев, не осознается²⁸. Скоба, воспринимаемая уже как простая металлическая петля, начинает самостоятельное развитие (рис. 6). Вероятно, в VIII в. появляются псалии с фигурной петлей²⁹ (рис. 6, 3).

Кызласов Л. Р., 1955, рис. 40, 4; Левашева В. П., 1952, рис. 5, 42.

²⁴ Hampel I., 1905, III, Gal. 208, 9, 10; Salamon A., Erdelyi I., 1971, Gal. 22, 10, 14; XX, 3.

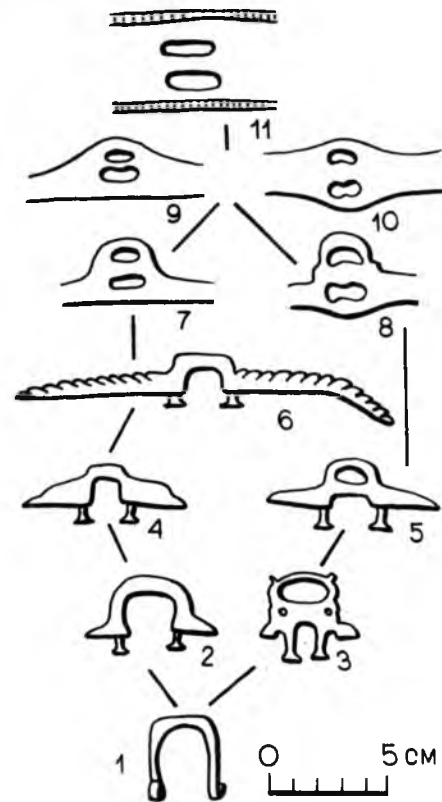
²⁵ Средневековые двудырчатые псалии имеют отверстия в другой плоскости.

²⁶ Алтайские находки фиксируют начало этого процесса «отвердевания» нащечного ремня. Его концы укрепляют дополнительные навитые ремни или деревянные накладки (Руденко С. И., 1953; 1960).

²⁷ Гаврилова А. А., 1965, рис. 8, 10; 11, 4.

²⁸ Осуществлению этого процесса способствовали и издревна сосуществующие с двудырчатыми редкие формы металлических псалиев с самостоятельной петлей. Для Южной Сибири см., например: Кызласов Л. Р., 1958, табл. III, 132, 135; 1979, табл. III, 38, 44, рис. 81, 2; 83, 1, 2.

²⁹ Евтюхова Л. А., 1948, рис. 29, 91, 95, 103; Левашева В. П., 1952, рис. 1, 36, 37; 5, 46; Кызласов Л. Р., 1960д, рис. 2, 4; 1969а, табл. III, 40, 41.

²⁰ Тереножкин А. И., 1976, рис. 86—89; Граков Б. Н., 1971, с. 96; Смирнов К. Ф., Петренко В. Г., 1963, табл. 16, 6—9; Анфимов Н. В., 1975, рис. 3, 3; Козенкова В. И., 1975, рис. 4, 5, 8; Грязнов М. П., Маннай-оол М. Х., 1975, рис. 11, 4.

²¹ Пиотровский Б. Б., 1959, рис. 19, 20; Флитнер Н. Д., 1958, с. 269; Тереножкин А. И., 1976, с. 96, 143, 159; Ильинская В. А., 1973; Смирнов К. Ф., Петренко В. Г., 1963, табл. 16; Мошкова М. Г., 1963, табл. 21, 1, 2, 4, 6.

²² Кызласов Л. Р., 1955, рис. 19, 1; 1958, табл. II, 77, 89; 1960б, рис. 47, 3, табл. 4, 120, с. 130; 1979, табл. II, 38, 42; Руденко С. И., 1962, рис. 43. В таштыкских уздечках концы нащечных ремней закреплялись поперечными цурками (Кызласов Л. Р., 1969).

²³ Гаврилова А. А., 1965, табл. VII, 1; X, 9; XX, 36, рис. 16, 2; Трифонов Ю. И., 1971, рис. 5; Евтюхова Л. А., 1948, рис. 111;



Рис. 7. Типологическая последовательность развития вертикальных псалиев в VIII—XIV вв. (культуры чаатас, тюхтятская и аскизская)

Такие псалии бытуют и на первом этапе аскизской культуры (рис. 6, 5, 8), явно демонстрируя местные корни происхождения этой части струны. Следующим шагом в развитии петель была петля с гребнем, прямо происходящим от удлиненного основания фигурных петель VIII—IX вв. (рис. 6, 2, 4, 6)³⁰.

Обе формы еще связаны с прежним способом крепления псалиев, сохраняется и последовательность операций, имеющая глубокие местные корни. Все эти видоизменения петель не выходят за рамки единого принципа развития псалиев. Наблюдения над основными типологическими этапами развития

³⁰ Левашева В. П., 1952, рис. 1, 38; Николаев Р. В., 1972, рис. 6, 1. Многочисленные случайные находки рельефнее вырисовывают эти процессы, чем малочисленный опубликованный материал из раскопок.

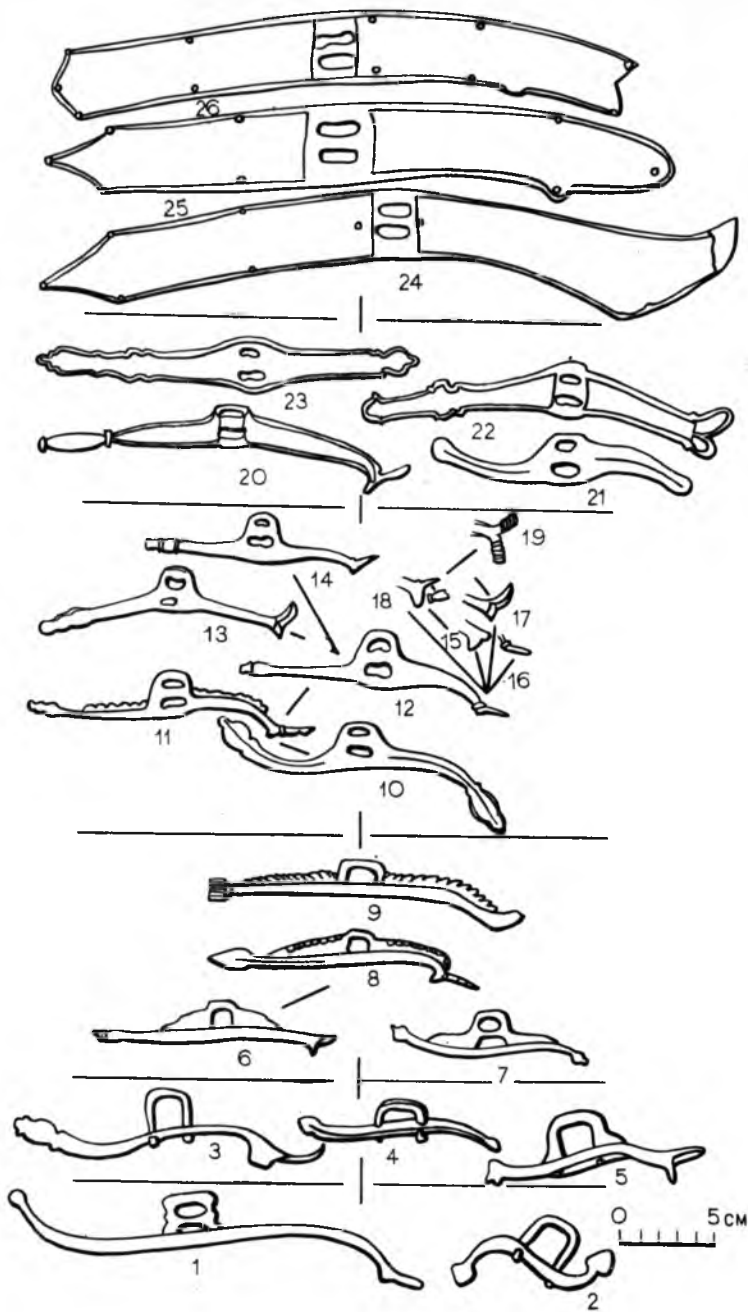
петель приводят к выводу, что гребенчатые псалии восходят к скобчатым (рис. 6, 1, 2, 4, 6). Тенденция появления гребенчатых псалиев восходит к VIII—IX вв. (рис. 6, 2).

Таким образом, уже наблюдения над способом крепления псалиев и этапами видоизменения их петель приводят к выводу, что сборные псалии аскизской культуры (и скобчатые, и все двухстержневые, и одностержневые) прямо восходят к древнехакасским материалам IX—X вв., а через них к псалиям культуры чаатас и еще более глубоким местным древностям (вплоть до скифского времени)³¹.

Это наблюдение подтверждается сравнением с более ранним местным материалом и всех последующих единиц деления в классификации аскизских псалиев, характеризующих форму их стержней и завершений. Так, древнехакасские псалии доаскизского времени все относятся к разделу стержневых, и нет сомнения, что в аскизских материалах этот раздел просто продолжает свое развитие (рис. 7, 1—14). В материалах IX—X вв. и культуры чаатас встречаются известные среди аскизских псалиев отделы эсовидных и элевидных³². Для датировки этих отделов имеет значение факт их бытования в европейской части СССР в VI—IX вв.³³ В VIII—X вв. они были известны в Средней Азии, Восточном Туркестане, Западной Сибири, Центральной Монголии, Примурье³⁴. Появление же этих отделов относится, пожалуй, еще к скифскому времени³⁵.

В древнехакасских материалах IX—X вв. и культуры чаатас встречаются и основные типы сборных аскизских псалиев: сапожковые I (типы 1, 4, 5, 7, 9, 13 — табл. III, 1—3, 6, 7, 9, 12—14)³⁶, секировые I (тип 2 — табл. III, 4)³⁷, секировые II (тип 10 — табл. III, 11)³⁸. Тип остроконечных (11 — табл. III, 15), вероятно, связан с остроконечными эсовидными псалиями предшествующего времени³⁹. У многих из указанных ранних псалиев завершения имеют грузиковую форму. Возможно, это повлияло на формирование симметричных форм грузиковых (типы 3, 8 — табл. III, 5, 10), появившихся уже в IX—X вв.⁴⁰

Напускные (цельные) псалии — одна из наиболее древних форм. До середины I тысячелетия до н. э., когда они окончательно вытесняются вставными псалиями, крепящимися в удилах, прослеживается уже тысячелетнее их развитие⁴¹. В средне-

³¹ Скобчатые псалии во второй половине I тысячелетия бытовали во многих районах Сибири (Киселев С. В., 1951, с. 519, 580—582; Гаврилова А. А., 1965, с. 81—82; Кызласов Л. Р., 1969а, табл. I, 4; 1979, рис. 92, 10; 147, 3).

³² Кызласов Л. Р., 1960д, рис. 2, 4; 1969а, табл. III, 40; Левашева В. П., 1952, рис. 1, 37; 5, 42, 43, 46; Николаев Р. В., 1972, рис. 6, 1.

³³ Кирпичников А. Н., 1973, с. 14; Сорокин С. С., 1959, с. 149; Викторова В. Д., 1962, рис. 68, 5; Генинг В. Ф., 1964, табл. X, 10, с. 121—122.

³⁴ Кызласов Л. Р., 1959, рис. 44, 7; Rowland B., 1970, s. 194; Грязнов М. П., 1956, табл. V, 21; VI, 7; Евтюхова Л. А., 1957, рис. 7, 3; Деревянко Е. А., 1977, с. 138, табл. LV; I; LVIII, 1.

³⁵ Граков Б. Н., 1962, рис. 10, 2, 3; Ильинская В. А., 1973; Воронцов Ю. Н., 1975, рис. 9—11; Руденко С. И., 1953, 1960; Кызласов Л. Р., 1958, табл. II, 77, 89.

³⁶ Кызласов Л. Р., 1969а, табл. III, 41, 69; Левашева В. П., 1959, рис. 1, 36, 38, 43. В VIII—IX вв. встречаются от Европейской части (Плетнева С. А., 1967, рис. 46, 11) до Амура (Деревянко Е. И., 1977, табл. LVIII).

³⁷ Евтюхова Л. А., 1948, рис. 14, 123.

³⁸ Там же, рис. 29.

³⁹ См. примеч. 34.

⁴⁰ Маннай-оол М. Х., табл. I, 7.

вековых материалах никаких аналогий аскизским напускным псалиям (табл. III, 21, 22, 25—42; IV; V) нам не известно. Появление этого приема крепления псалиев в аскизской культуре не связано с предшествующим развитием сибирских псалиев (как и с развитием псалиев любой другой территории), так как в гунно-сарматское время и в раннем средневековье всюду бытуют только различные виды вставных псалиев. По всей видимости, появление напускных псалиев является не только самобытной чертой аскизской культуры, но и отражением общих закономерностей человеческого мышления, уже в глубокой древности изучившего все основные приемы решения конкретной задачи крепления псалиев и удила. Попытка носителей аскизской культуры принципиально по-новому решить для себя эту задачу привела к отказу от вставных (сборных) псалиев и появлению напускных. Однако это новшество средневековых хакасов явилось конвергентным повторением давно отмершего в древности приема.

Отмечая появление напускных аскизских псалиев как качественный скачок, мы тем не менее можем проследить генетические их связи с древнехакасскими псалиями предшествующего времени в области внешнего вида: на уровне разделов, отделов и типов предлагаемой классификации. Материалы свидетельствуют, что этот скачок в развитии псалиев произошел на местной основе:

Значительное число напускных псалиев XI—XII вв. имеет фигурные петли, форма которых явно восходит к образцам сборных двухстержневых псалиев еще VIII в. (табл. III, 22, 28, 32, 36, 42; IV, 14, 21, 25, 27, 28; рис. 6, 3, 5, 8). Принадлежность напускных псалиев рассматриваемого периода к разделу стержневых прямо указывает на их связь с псалиями предшествующего времени (рис. 7, 10—14). Кроме того, продолжает сохраняться и традиционный для древнехакасских псалиев VI—X вв. отдел эсовидных. И хотя он уже малочислен (табл. III, 25), но встречается даже и среди сформировавшихся уплощенных форм (табл. IV, 37). Главное, что пережитки этой некогда ведущей формы явно ощущаются в облике некоторых элевидных (табл. III, 21, 22, 36, 42) и прямых напускных псалиев (табл. IV, 22).

Хотя связь напускных элевидных псалиев с подобным отделом предшествующего времени несомненна, однако для аскизских псалиев здесь явно ощущается не только связь с эсовидными, проявившаяся в легкой отогнутости верхней части стержня, но и близость к прямым псалиям того же времени за счет уменьшения размеров нижней отогнутой части (например, табл. IV, 11, 13, 14).

Важно и сохранение среди напускных псалиев сапожковых форм. Хорошо представленная среди аскизских псалиев, подобная манера оформления нижних концов, несомненно, прямо восходит к аналогичным изделиям предшествующего времени. Особенно показательно, что в изучаемой серии встречается тип сапожковые I (типы 16, 17, 25, 35, 43 — табл. III, 21, 22, 27, 28, 34—37, 39, 40; IV, 17, 40;

V, 2, 4). Почти в каждом экземпляре сапожковых псалиев культур тютятской и чаатас представлена именно эта форма. Сапожковые II (типы 18, 26, 29, 36, 44 — табл. III, 42; IV, 19, 22, 41; V, 5) также появляются среди сборных скобчатых форм (тип 6 — табл. III, 8).

Прообраз плоскогрузиковых псалиев можно видеть в некоторых изделиях культуры чаатас⁴². Однако несомненно, что среди напускных эта форма появилась под влиянием обычных грузиковых типов гребенчатых, в свою очередь восходящих к оформлению скобчатых сборных псалиев. Завершение процесса — результат уплощения ранее объемных фигур. Плоскогрузиковые бытовали среди стержневых (тип 15 — табл. III, 25) и уплощенных (типы 34, 46 — табл. IV, 37; V, 14). Принадлежность всех этих форм к отделу эсовидных подтверждает происхождение рассматриваемых напускных псалиев от более ранних сборных.

Наблюдения над изменениями основных форм верхних завершений псалиев хорошо согласуются с намеченными этапами происхождения и развития напускных псалиев (рис. 7, 3—19). Наиболее распространенные объемные кеглевидные фигуры (подтип «д» — рис. 7, 11—14; см. также табл. 2 и табл. III, IV) восходят к хорошо известным в VIII—IX и IX—X вв. грузиковым завершениям (например, ГЭ-1121/3). По отношению к напускным псалиям непосредственными предшественниками являются кеглевидные фигуры гребенчатых псалиев (рис. 7, 6; табл. III, 9, 11, 15, 17, 18). Общая тенденция развития псалиев привела к уплощению этой фигуры (подтип «а» — рис. 7, 13; табл. III, 22, 39 и др.). Отдельные образцы этого подтипа встречались уже среди скобчатых аскизских псалиев (тип 1 — рис. 7, 3; табл. III, 1). Листовидные завершения (подтипы «б» и «в» — табл. III, 38; IV, 4, 5 и др.) находят аналогии у сборных псалиев (табл. III, 3, 6), а их разновидность — результат внутреннего развития. Плоская листовидная фигура с прорезными отверстиями (подтип «з» — табл. III, 21; ср. табл. III, 7) прямо находит себе предшественников среди псалиев эпохи чаатас (например, МАЭ-1705/136).

Таким образом, несмотря на принципиально новый способ крепления аскизских напускных псалиев к удилам, практически по всем единицам классификации прослеживается их генетическая связь с псалиями культуры чаатас и тютятской культуры. Все это несомненно указывает на местное происхождение и этой формы псалиев, столь массовой и характерной для рассматриваемого периода аскизской культуры. Немногочисленные в курганах этого времени кольчатые псалии будут рассмотрены особо, так как они не связаны с вопросами происхождения культуры.

Сочетание типов удила и псалиев (рис. 8; 9) дает дополнительный материал для выяснения происхождения этих частей аскизской узды. Так, двукольчатые удила, представленные только перпендикулярнокольчатые типами, составляют компактную группу, сочетаясь лишь со сборными псалиями (12 типов — рис. 9). Встречаясь как со скобчатыми и двухстержневыми (типы 2—6), так и с гребенчатыми (типы 7—14, табл. XI, 16; XXVII, 22, 23; XXVIII, 32) псалиями, они тем самым хорошо подтверждают, что последние, не выходя из этого общего комплекса,

⁴¹ Смирнов К. Ф., 1961; Пиотровский Б. Б., 1959, рис. 18, 22, 23; Флитнер Н. Д., 1958, с. 296; Кларк Г., 1953, рис. 171; Латынин Б. А., 1965; Тереножкин А. И., 1976, рис. 85 и сл.; Маргулан А. Х., Акишев К. А., Кадырбаев М. К., Орасбаев М. А., 1966, II, рис. 7, 2, 3; табл. I, III; Грязнов М. П., 1947, рис. 3, 2; Уманский А. П., 1970, рис. 1, 4, 5.

⁴² Heikel O., 1912, S. 62, Abb. 11.



Рис. 8. Схема взаимовстречаемости типов удил (номер в кружке) и псалиев (номер в квадрате) аскизской культуры

Вертикальная линия — встречаемость одного типа удил с разными типами псалиев, горизонтальная — встречаемость одного типа псалиев с разными типами удил. Пунктир — условная связь (результат ремонта, случайного соединения в музее и т. д.)

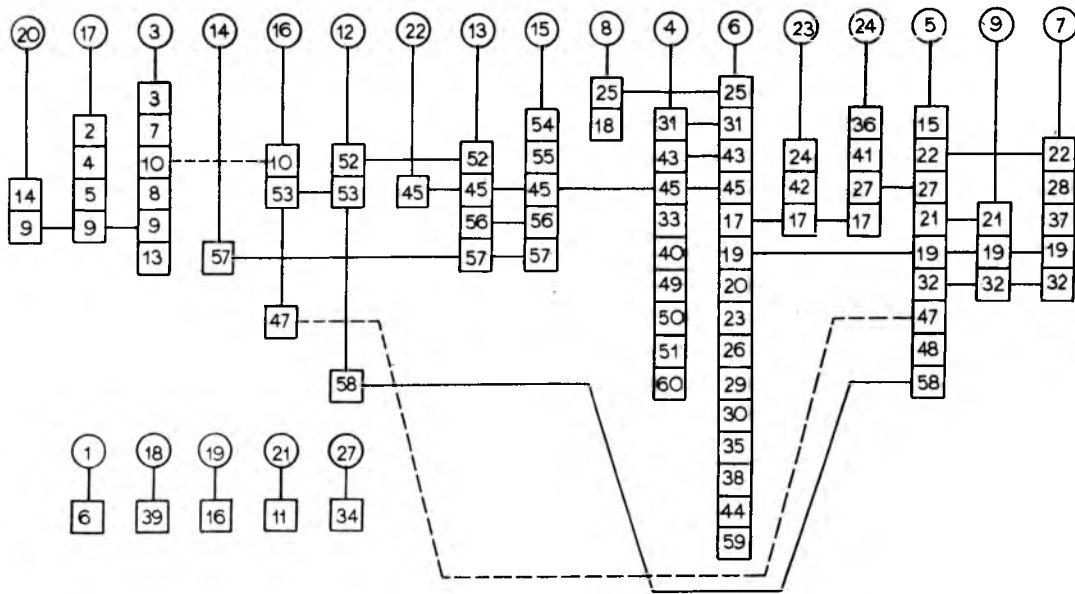

Рис. 9. Схема взаимовстречаемости типов псалиев (номер в квадрате) и отделов удил (надпись в прямоугольнике, номер в прямоугольнике — типы удил отдела, упорные разделены по подотделам)

Горизонтальная черта — связь отдела удил с типами псалиев; вертикальная — связь между отделами удил по одинаковым типам псалиев; пунктир — условная связь

генетически восходят к первым. Хотя технически сочетание сборных псалиев с крюковыми удилами возможно, нет случая, когда бы оно проявилось в целой паре удил. Поэтому единственный случай соединения в одной паре перпендикулярнокольчатого и крюкового звеньев с секировыми и гребенчатыми псалиями (тип 10) нельзя рассматривать как проявление закономерного процесса⁴³.

Наносные султанчики культуры (табл. VI—VII, 1, 2, 4—7, 10—13, 15) не находят аналогий в одновременных памятниках других территорий. Нет смысла сравнивать их с начальниками других культур (скажем, кавказских XI—XII вв.)⁴⁴ и тем более называть начальниками их самих⁴⁵. Это может создать неверные представления и внести путаницу в литературу. Бытование султанских украшений узд боевых коней у многих народов средневековья⁴⁶ общеизвестно. Но начальники не проясняют происхождения аскизских наносников.

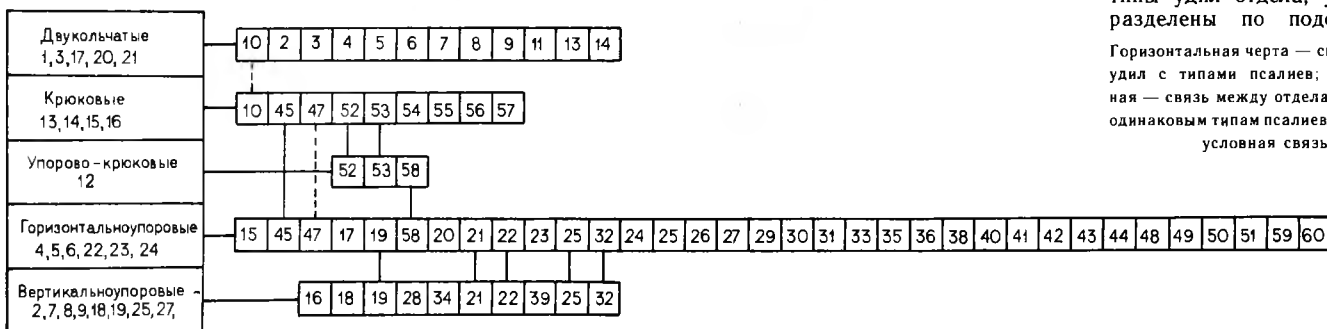
Находка в гроте скалы Узун хая узды с ремнями показывает на только размещение аскизских султанов на наносном ремне, но и то, что сам султан был из конского волоса (здесь — из черновато-коричневого; табл. VI, 4)⁴⁷. В рассматриваемый период он не был длинным и пушистым (сохранившийся имеет

длину 5 см) и не мешал движению лошади (этнографические материалы говорят о бытовании и более пышных форм уборов, располагавшихся в поле зрения взнузданного коня)⁴⁸. Частые находки наносных султанов в курганах аскизской культуры указывают, что такое украшение узды было обычным и широко распространенным. Отсутствие аналогий выдвигает эту деталь в характерную палеоэтнографическую особенность культуры средневековых хакасов. Сказанное подтверждается находением наносников в инвентаре и мужских, и женских аскизских погребений.

Прототипами аскизских султанчиков явились, несомненно, бронзовые султанчики тухтятской культуры IX—X вв.⁴⁹ (рис. 10). С ними их связывают бронзовые султанчики раннеаскизских курганов (табл. VI, 1). Прямо восходят к формам предшествующего времени: П-образное сечение пластин раннеаскизских железных экземпляров, их конические (суживающиеся) трубочки, фактически еще сохранившиеся среди разряда цилиндрических (у некоторых верхний диаметр на 1—2 мм меньше нижнего), а также принадлежность пластин к надотделу линейных. Бляшковое оформление пластин (вариант А в систематизации — табл. VI, 1, 3, 4) тоже указывает на генетические связи с тухтятскими изделиями. Даже способ крепления пластин султанчиков с помощью одиночно расположенных по обе стороны от трубки заклепок (подотдел однозонные одинарные)

⁴³ Вероятно, это ремонт сломавшегося звена (оно короче). Другой случай (ГИМ-49439/477), возможно, случайное и более позднее соединение разрозненных звеньев. Псалиев они не имеют.

⁴⁴ Крупнов Е. И., 1960, рис. 44, с. 117.

⁴⁵ Савинов Д. Г., 1977, с. 43; Грязнов М. П., Худяков Ю. С., 1979, с. 159.

⁴⁶ Окладников А. П., 1951, с. 144—145.

⁴⁷ Кызласов И. Л., 1978, рис. 1, 1, 73.

⁴⁸ См., например: Сазонова М. В., 1952, рис. 7а, с. 266.

⁴⁹ Нечаева Л. Г., 1966, рис. 6, 5.



Рис. 10. Типологическая последовательность развития форм носных султанов узды в условиях тюхтятской и аскизской культур (IX—XIV вв.)

1 — бронза, 2 — бронзовая пластина и железная трубочка, 3—8 — железо

восходит к материалу IX—X вв. Особенно это подчеркивает бытование у многих раннеаскизских экземпляров «скрытых» заклепок, шляпки которых не выходят на лицевую поверхность пластин (табл. VI, 1, 13, 21). Проследить переход от цельных бронзовых султанчиков IX—X вв. к сборным железным концам X—XII в. помогают отдельные формы, сохраняющие еще бронзовую пластину, но уже имеющие железную трубку (рис. 10, 2). Подобное положение, вероятно, объясняется самостоятельной декоративной ценностью пластины, сохранявшей традиционное оформление до тех пор, пока в материальной культуре окончательно не возобладали тенденции изготовления из железа любых украшений сбури и снаряжения⁵⁰. Трубка султана самостоятельного декоративного значения не имела, и ее скорее коснулись новые тенденции. На переходных биметаллических изделиях заметны и другие шаги в эволюции султанчиков — увеличение высоты ставшей цилиндрической трубочки, иное (парное) расположение заклепок на пластине. Возросла длина пластин. Их поперечное сечение в виде трапеции с вогнутым основанием прямо восходит к П-образному сечению пластин предшествующего времени.

Довольно редкая форма Т-образных пластин аскизских султанов (табл. VI, 30) также восходит к изделиям IX—X вв. Она, видимо, происходит от тюхтятских цельнолитых бронзовых султанов с Т-образной пластиной, подобных некоторым алтай-

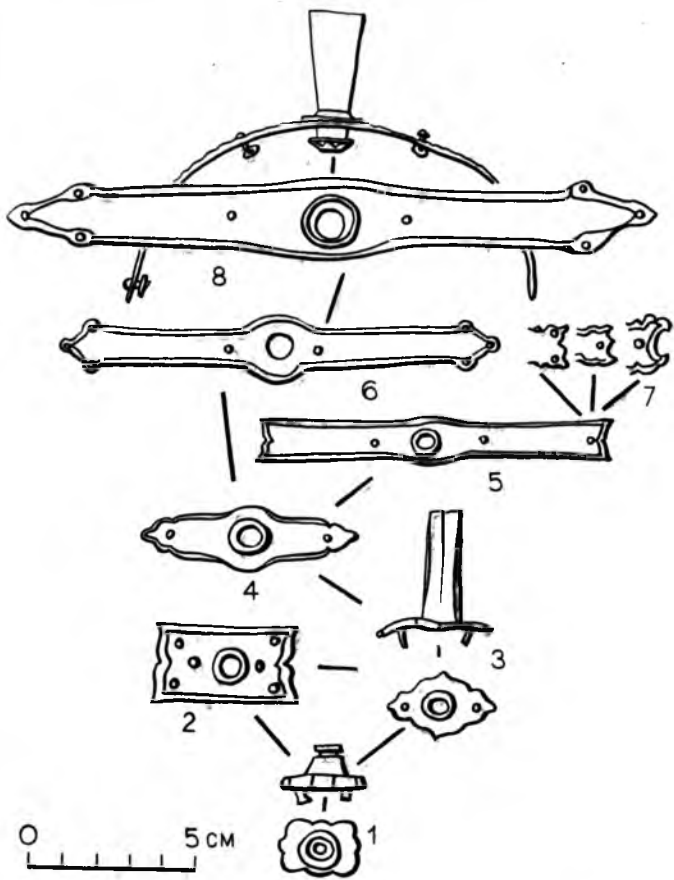
⁵⁰ Кызласов Л. Р., 1969а, с. 110; 1979, с. 207.



Рис. 11. Типологическая последовательность развития форм носных султанов узды с шарнирными подвесками в условиях тюхтятской и аскизской культур (IX—XIV вв.)

1 — бронза; 2, 3 — железо; 3 — первоначально имел изогнутую пластину (пунктир)

ским (рис. 11, 1)⁵¹. Интересно, что форма шарнирной подвески аскизского экземпляра очень близка шарнирным подвескам к бляшкам тюхтятской культуры⁵².

Археологических данных о существовании уздечных султанов в памятниках чаатас (VI—IX вв.) пока нет. Заимствование этих украшений у носителей сросткинской культуры, отмеченное в литературе, вызывает сомнение. В алтайских памятниках бронзовые пластины с трубками известны лишь в курганах IX—X вв.⁵³ Они одновременны тюхтятским и, хотя по форме пластин несколько отличаются, не имеют ни местных прототипов в более ранних материалах, ни более поздних форм, продолжавших бы их развитие. Все это в сравнении с древнехакасскими памятниками, имеющими такие султаны-наносники начиная с IX—X вв. вплоть до современной этнографической культуры⁵⁴, указывает, скорее, на обратное направление влияния. Сильное воздействие на облик сбури и предметов вооружения носителей сросткинской и кимакской культуры материальной культуры

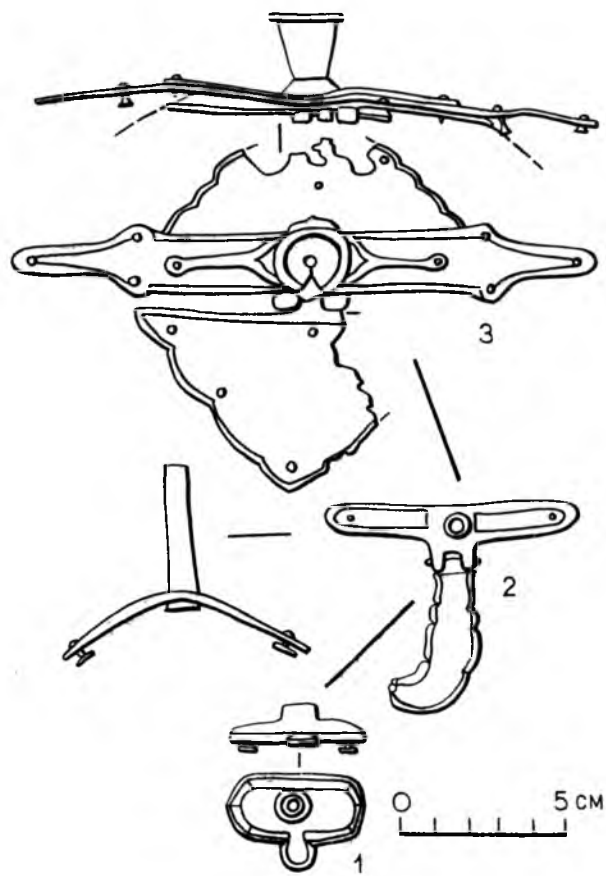
⁵¹ Например, Гилево XII, курган 2 (раскопки В. А. Могильникова, 1972), а также ГИМ-54321/30.

⁵² Fettich N., 1937, Tabl. XX—XXI. Многочисленны среди случайных находок (например, ГИМ-36228/29).

⁵³ Гилево XII, курган 2; Гилево XIII, курган 5 (раскопки В. А. Могильникова, 1972) и др. Принадлежность некоторых алтайских курганов (Уманский А. П., 1964, рис. 28, с. 49, примеч. 3) сросткинской культуре не определена. Встречаемость султанов в раннеаскизских курганах на Алтае (Яконур, Акташ) нельзя сбрасывать со счета (табл. VI, 3; XXXIII, 11).

⁵⁴ Например: ММ-6989 и 8208.

средневековых хакасов, включивших в IX в. Алтай в свое феодальное государство, общеизвестно.

Сказанное не избавляет от необходимости поиска корней наносных султанов тютятской культуры IX—X вв. Подобная манера украшения храповых ремней уздечек — явление довольно редкое и в ранне-средневековых памятниках. Тем не менее для второй половины VII в. оно зафиксировано настенными росписями Афрасиаба. В парадное украшение коней посольства из Чаганиана входят как налобные, так и наносные султаны⁵⁵. Возможно ли усматривать тохаристанское влияние на оформление верхового снаряжения лошадей древних хакасов? Исторические данные не противоречат этому. Существовали торговые (а значит, и посольские — неразделимые в средневековье) связи древнехакасского государства с Дахя (современный Афганистан) и Даши (современный Таджикистан)⁵⁶. В прямой контакт с народами Средней Азии древние хакасы вступали и во времена своих походов во второй половине IX в.⁵⁷

Продолжая сравнение снаряжения чаганианских коней с древнехакасской сбруей, отметим широкое распространение зажимов для декоративных кистей, представленных на росписях и среди памятников чаатас и IX—X вв. Отсутствие же налобных султанов, возможно, следует объяснять особенностями конструкции древнехакасской узды. Налобный ремень (как и подгубный) в ней, по-видимому, отсутствовал. В этом убеждают уздечные распределительные бляхи, рассчитанные на тройное сочленение ремней (табл. VII, 3, 9, 16; VIII). Подобные узды и сегодня бытуют у азиатских народов, в том числе и у народов Южной Сибири⁵⁸.

Однако сравнение афрасиабских росписей с изобразительным искусством древних хакасов открывает новые возможности для поисков. Среди изображений всадников на Сулекской писанице можно видеть коней, украшенных и наносными, и налобными султанами. Именно эти кони украшены и подчелюстными кистями, и нагрудными и потфейными подвесками⁵⁹. Рисунки и надписи Сулека относятся к IX—X вв.⁶⁰ Приходится признать существование в это время и второго типа узды с налобными и подчелюстными ремнями (они видны практически на всех изображениях коней Сулека), хотя археологических подтверждений этому пока нет.

Поиски аналогий подобному комплексу украшений коня в изобразительном искусстве на западе (вплоть до болгар и венгров) и на востоке (куруккане, уйгуры) ничего не дали. Везде встречаются изображения налобных султанов и подпружных кистей, у уйгуров Восточного Туркестана бытовал обычай подвязывания конского хвоста так, как показано у некоторых коней Сулека и лошадей чаганианского посольства афрасиабских росписей⁶¹; но сочетания налобных и наносных султанов нигде не встречено. Имеющиеся аналогии позволяют видеть в этой

редкой манере украшения конской узды у древних хакасов среднеазиатское влияние. Однако для его восприятия были глубокие благоприятные возможности — налобные султаны украшали узды еще тыштыкских скакунов (по крайней мере с I в. н. э.)⁶², способствовал этому и тип узды с налобным ремнем. Подобная узда сохраняется и в культуре чаатас⁶³, но о манере ее украшения данных практически нет, и это лишает возможности прямого сравнения таштыкского и тютятского конского снаряжения, не позволяет определить и время восприятия среднеазиатской традиции. Выходит, на раннем этапе аскизской культуры тип узды у средневековых хакасов меняется (судя по археологическим материалам, это происходит еще в тютятской культуре). Возможно, с этим связано и пропадание налобных султанов — с конца X по XIII в. нет данных об их существовании. Позднее они, возможно, появляются вновь, но об этом — в своем месте. Так или иначе, но можно с полной ответственностью утверждать, что аскизские наносные султаны являются характерной палеозтнографической чертой культуры именно средневековых хакасов.

Аскизские бляхи — распределители ремней также восходят к местным прототипам IX—X вв. На это прежде всего указывают бронзовые Т-образные бляхи, иногда встречаемые в раннеаскизских курганах, являющиеся попросту пережиточными формами тютятской культуры (табл. VII, 9; рис. 12, 1, 2). В курганах XI—XII вв. встречены экземпляры, позволяющие проследить дальнейшую эволюцию подобных распределителей уже среди железных блях. Она шла в двух направлениях (рис. 12, 3—8). Изменились размеры, пропорции основных частей, но сохранилась общая Т-образность предмета и характерное оформление его центра округлой выпуклостью (рис. 12, 4, 6, 7; табл. VII, 3; VIII, 3, 5). Вторая линия привела к утрате центральной выпуклости, однако сохранилась общая Т-образность изделий (рис. 12, 3, 5, 8; табл. VII, 16; VIII, 6). Все эти железные бляхи имеют трапециевидное поперечное сечение — прямое развитие П-образного сечения тютятских блях.

Т-образные распределители ремней, кроме древнехакасской культуры IX—X вв., встречаются и среди сроткинских материалов⁶⁴. Однако появление их там, наиболее вероятно, результат влияния древнехакасской культуры⁶⁵. Переработка влияний на местной основе создает несколько отличные по облику распределители⁶⁶, типологически все же примыкающие к древнехакасским формам. Тютятские Т-образные распределители, судя по всему, восходят к блямхам-тройчаткам позднего этапа культуры чаатас (VIII—начало IX в.). Они также имели округлую выпуклую центральную часть, а три выступа по очертаниям напоминали цветочные бутоны⁶⁷. Такие бляхи продолжали еще встречаться и в древнехакасских курганах IX—X вв., но их облик становится все более Т-образным⁶⁸. Чаатасовские тройники,

⁵⁵ Альбаум Л. И., 1975, табл. XXVII, XXIX, XXXI, рис. 12—14, с. 46—48.

⁵⁶ Общеизвестна слава, которой в средневековье пользовались лошади этих районов. Поэтому кони и сопровождали в качестве даров многочисленные посольства. С ними попадала к одариваемому и сбруя.

⁵⁷ Кызласов Л. Р., 1969а, с. 93—95, 120.

⁵⁸ Очерки общей этнографии, с. 311; Савинов Д. Г., 1977, рис. 14; Iisl I., 1960, фото 81, 118, 138, 140.

⁵⁹ Appelgren-Kivalo H., 1931, Abb. 81, 82.

⁶⁰ Кызласов Л. Р., 1960д, с. 119, № 39.

⁶¹ Gabain A., 1973, Taf. 10, 22, 23.

⁶² Кызласов Л. Р., 1960б, с. 91, рис. 32; Грязнов М. П., 1971, рис. 4; 1979, рис. 59, 61; обоснование даты тепсейских изображений см.: Кызласов Л. Р., 1975, с. 40.

⁶³ Евтюхова Л. А., Киселев С. В., 1940, рис. 54.

⁶⁴ Уманский А. П., 1959, с. 82; Савинов Д. Г., 1977, с. 43.

⁶⁵ Ср.: Археологическая карта Казахстана, 1960, табл. IX, 271.

⁶⁶ Грязнов М. П., 1930, рис. 162.

⁶⁷ Левашева В. П., 1952, рис. 1, 14, 31.

⁶⁸ Арсланова Ф. Х., 1972, табл. V, 5; Кызласов Л. Р., 1969а, рис. 35, 2, с. 105.

давшие начало тюхтятским, а через них и аскизским формам, в свою очередь входят в довольно обширную серию ременных распределителей, бытовавшую в VIII—IX вв. на Алтае и Иртыше, в Туве, Семиречье, Приуралье и на Амуре⁶⁹. Происхождение всей серии нуждается в изучении. Наиболее вероятно, ее типологические прототипы следует искать в материальной культуре тюрок II каганата.

Как бы там ни было, развитие этих блях в культуре древних хакасов привело к появлению Т-образных тройников. Характерность и массовость их в памятниках тюхтятской культуры⁷⁰ и дальнейшее бурное развитие в аскизской культуре делают эту деталь сбруи типичной палеоэтнографической чертой утвари средневековых хакасов.

Остается отметить, что Т-образные бляхи найдены и в памятниках X в. Восточной Европы⁷¹. Но они там настолько малочисленны (возможно, происходят из одного погребения), что возникает мысль о сибирском влиянии.

В некоторых аскизских курганах⁷² встречены распределители в виде округлых прорезных блях (табл. VIII, 16, 18). Хотя в VIII—X вв. подобные изделия благодаря универсальности применения в сбруе и портупее использовались на территории от Европы до Амуре⁷³, в аскизских памятниках они несомненно явились пережиточной формой древнехакасской тюхтятской культуры (рис. 12, 9, 10)⁷⁴. Следует отметить, что в Хакасско-Минусинской котловине тройники подобной конструкции известны еще в памятниках таштыкской эпохи⁷⁵. Указанные распределители породили в аскизской культуре новую форму тройников, основой которых осталась прорезная бляха с крепившимися к ней тремя железными наременными наконечниками (рис. 12, 11). Подобное изделие, найденное в кургане с эпитафией и личной тамгой (Бай-Булун, курган 22 — табл. VIII 9; XXX, 13), указывает, что такая форма тройников бытовала уже в конце X в.⁷⁶ В более развитых формах она встречается в курганах XI—XII вв. (табл. VIII, 7, 19). Эта форма, вероятно, обязана своим появлением общему процессу «отвердевания» концов ременных деталей узд и портупей, крепившихся к узловым частям снаряжения, — процессу, проявление которого хорошо заметно на многих категориях аскизского инвентаря (например, обязательное использование железных наконечников нащечных ремней узд в местах соединения с петлями псалиев).

Четвертая форма тройников аскизской культуры еще более самобытна. К двуслойной центральной пластине два наременных наконечника крепились подвижно, охватывая кольцо, скрытое лицевой пластиной, а третий вращался уже на настоящем шар-



Рис. 12. Типологическая последовательность развития распределителей ремней в условиях тюхтятской и аскизской культур (IX—XIV вв.)

1, 7 — бронза, 2—6, 8—13 — железо

нире (табл. VIII, 10, 12, 14, 15)⁷⁷. Эта довольно многочисленная форма, вероятно, также восходит к прорезным бляхам IX—X вв. (рис. 12, 13), демонстрируя второе направление развития порожденного ими способа подвижного сочленения ременных концов. Возможно, здесь проявилось и типологическое воздействие распределителей в виде простого кольца с наконечниками. Такова пятая, последняя форма аскизских распределителей, прямо связанная с материалами предшествующего времени. Хорошо известные в аскизских курганах, подобные тройники-кольца (табл. VII, 8; VIII, 11, 13)⁷⁸ демонстрируют использование широко распространенного с древности принципа сочленения ремней⁷⁹. Они применялись, вероятно, и в сбруе, и в портупее. Нет сомнения, что этот прием был известен в доаскизское время, а отсутствие аналогий в древнехакасских памятниках объясняется использованием колец без всяких наконечников, появившихся в конце X—XII в. как дальнейшее развитие формы в условиях отмечавшегося «закрепления» ременных концов железными накладками.

⁷⁷ Кызласов Л. Р., 1969а, рис. 43, 9.

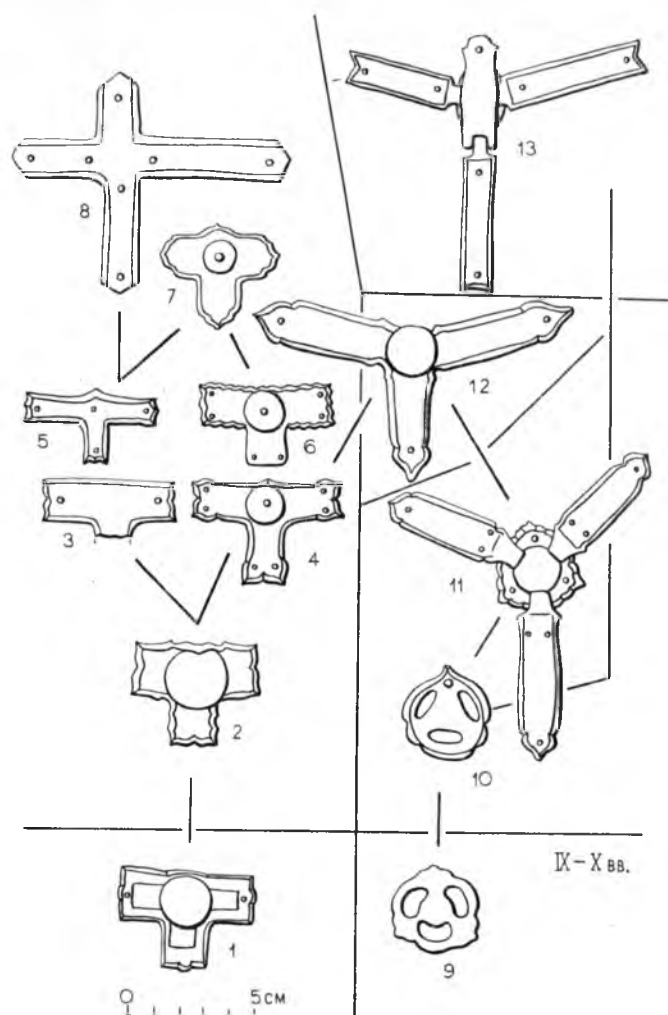
⁷⁸ Кызласов Л. Р., 1975, рис. 5, 11.

⁷⁹ Засецкая И. П., 1975, рис. 6, с. 68; Федоров-Давыдов Г. А., 1966, с. 60; Казаков Е. П., 1971, табл. XI, 14, 15.

⁶⁹ Евтюхова Л. А., Киселев С. В., 1941, рис. 60; ГИМ-48607 (Тобольская губ., Тарский округ, Такмысская вол.); Грач А. Д., 1968, рис. 50, 3, 4; Мажитов Н. А., 1977, табл. 1, 176, 177, 228, 229; Деревянко Е. И., 1974; 1975, табл. LIX.

⁷⁰ Киселев С. В., 1951, табл. LXII; Кызласов Л. Р., 1969а, рис. 36, 2; 1978, рис. 10, 1; Нечаева Л. Г., 1966, рис. 6, 3. Нет крупной коллекции случайных находок с территории древнехакасского государства, где бы не было этих изделий.

⁷¹ Федоров-Давыдов Г. А., 1966, рис. 10, 2, с. 59.

⁷² Кызласов Л. Р., 1975, рис. 3, 10; 5, 4.

⁷³ Федоров-Давыдов Г. А., 1966, с. 59; Кирпичников А. Н., 1973, с. 27—28; Деревянко Е. И., 1977, табл. LXII, 22.

⁷⁴ Кызласов Л. Р., 1969а, рис. 34, 6; 36, 8, 10, 11, с. 104.

⁷⁵ Кызласов Л. Р., 1960б, рис. 43, 3, табл. IV, 97; Грязнов М. П., 1979, рис. 67, 21; ГЭ-2130/7.

⁷⁶ Кызласов Л. Р., 1965а, с. 47, № 31.

Рис. 13. Типологическая последовательность развития завершений аскизских ременных наконечников от W-образных форм в конце X—XII в.

1 — бронза (тютятская культура); 2—11 — железо



Рис. 14. Типологическая последовательность развития завершений аскизских ременных наконечников от фигурноскобчатых форм в конце X—XII в.

1 — бронза (тютятская культура); 1—21 — железо



Рис. 15. Типологическая последовательность развития передних концов ременных наконечников аскизской культуры в конце X—XII в. Железо

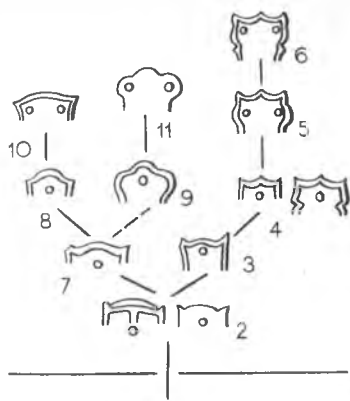

Распределители ремней рассматриваемого периода роднит с изделиями тютятской культуры трапециевидное (с вогнутым основанием) сечение накладок. Эта черта вообще характерна для любых аскизских накладок конца X—XII в. Оформление концов тройников изменяется в соответствии с новыми традициями.

О происхождении аскизских *наременных наконечников* от аналогичных изделий древнехакасской культуры предшествующего времени свидетельствует факт встречаемости бронзовых наконечников и блях тютятского типа в раннеаскизских курганах (табл. IX, 2, 4—7, 11, 12). Хотя железные аскизские наконечники имеют в целом иной вид, важно отметить среди них несколько экземпляров, прямо восходящих по облику к прежним бронзовым прототипам (табл. IX, 1, 8, 10). Напомним и о трапециевидном сечении аскизских накладок конца X—XII в. Примечательно, что среди железных наконечников и блях продолжает часто встречаться еще и П-образное сечение. К тютятским чертам восходит и известная по некоторым аскизским наконечникам манера «скрытой» заклепки (табл. IX, 14). Пережиточность подобного оформления отмечается частой непоследовательностью в его применении: «скрытой» бывает лишь заклепка на переднем конце наконечника, задняя имеет головку на поверхности. Обычно оформление накладок «явной» заклепкой. Применение «скрытых» заклепок часто сочетается с П-образным сечением (табл. IX, 14).

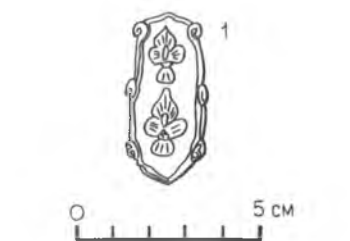
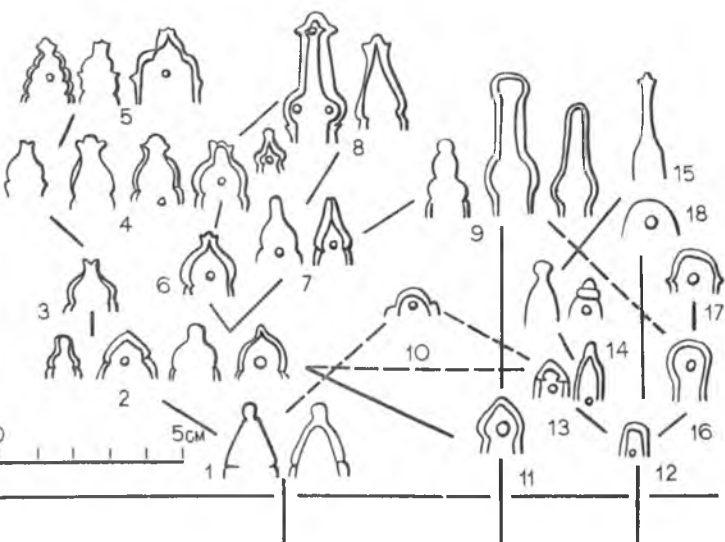
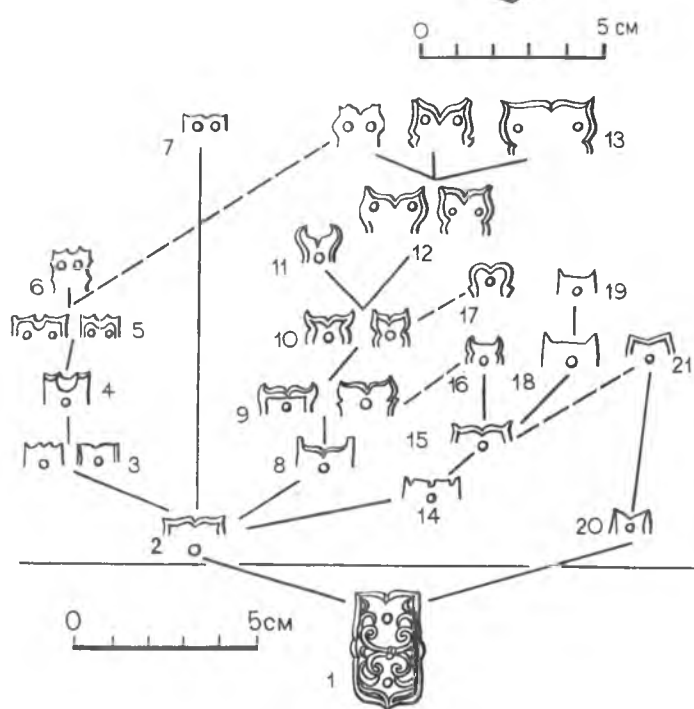
Оформление концов аскизских *наременных наконечников* также восходит к тютятским изделиям (рис. 13—15), а через них к позднему этапу культуры чаатас. Среди наиболее традиционных форм⁸⁰, перешедших в культуру рассматриваемого периода, следует отметить (табл. IX, 15—54; X, 1—31; XI, 1—57): округлоконечность⁸¹, фигурноскобчатость⁸², W-образность⁸³. Можно найти прототипы вильчатых и фертообразных завершений задних концов наконечников и их шарнирных пластин⁸⁴. Шлемовидные завершения аскизских наконечников (рис. 15, 1) — также продолжение местной традиции. Возникнув как развитие остроконечных и фестончатых завершений⁸⁵, шлемовидные окончания послужили материалом для появления многочисленных сердцевидных форм (рис. 15, 2).

Основной чертой преэминентности является твердо соблюдаемое размещение того или иного элемента оформления на изделиях. Так, округлоконечность, шлемовидность и производные от них формы (рис. 15, 1, 10, 12, 13, 16 и др.) — обычное

⁸⁰ В доаскизское время многие типы оформления были распространены широко (см.: например: Деревянко Е. И., 1975, табл. XXXIX), но для нас важнее заметная связь с местными памятниками.

⁸¹ IX—X вв.: Евтюхова Л. А., 1948, рис. 131; Кызласов Л. Р., 1969а, рис. 39, 11, 12; 40, 10, 11; Арсланова Ф. Х., 1972, табл. 1, 7, 8; VII, 3, 10; VIII—IX вв.: Левашева В. П., 1952, рис. 1, 18.

⁸² IX—X вв.: Кызласов Л. Р., 1969а, рис. 36, 5, 9; 39, 10, 13, 14; Арсланова Ф. Х., 1972, табл. 1, 1, 2; Гаврилова А. А., 1965, рис. 5, 1; VIII—IX вв.: Евтюхова Л. А., Киселев С. В., 1940, рис. 21; Левашева В. П., 1952, рис. 1, 2.

⁸³ IX—X вв.: Киселев С. В., 1951, табл. LXI; Евтюхова Л. А., 1948, рис. 130; Левашева В. П., 1939, табл. XVI, 42; Нечаева Л. Г., 1966, рис. 15, 4.

⁸⁴ Евтюхова Л. А., 1948, рис. 129; Нечаева Л. Г., 1966, рис. 9, 1.

⁸⁵ IX—X вв.: Кызласов Л. Р., 1969а, рис. 35, 1, 3, 5; 36, 9; 39, 10, 13, 14; Евтюхова Л. А., 1948, рис. 129; 140; 141; Арсланова Ф. Х., 1972, табл. 1, 1; Нечаева Л. Г., 1966, рис. 15, 3; 24, 3, VIII—IX вв.: Евтюхова Л. А., Киселев С. В., 1940, рис. 19; 21.

оформление передних или (у шарнирных) нижних концов наконечников (рис. 16), а фигурноскобчатость и W-образность — задних концов или верхних шарнирных пластин (рис. 13, 14; табл. IX, X). «Перемещение» того или иного элемента — обычное явление при переносе его на изделия другой категории (тройники, султаны и т. д.), что свидетельствует уже об определенной самостоятельности этой детали оформления. Яркий пример — оформление накладок нащечных ремней узды (табл. XI, 1—31). Иногда подобный «сбив» встречается и на наконечниках, что обычно уже связано с собственно аскизскими формами — производными от ранних образцов.

Судя по случайным находкам (ММ-5579 (Бея), 5586, 5599, 5606, 5868), первые железные накладки на концы нащечных ремней уздечек появляются в конце культуры чаатас или в тюхтятское время. Это короткие, согнутые пополам пластинки, скрепленные одной заклепкой. Именно к этим, вероятно не слишком многочисленным, изделиям близки по облику некоторые накладки, встреченные с типологически ранними аскизскими псалями (табл. XI, 1—6, 17). В рассматриваемую эпоху концевые накладки нащечных ремней становятся обязательной деталью узды, превращаются в относительно узкие и длинные пластины с загнутым передним концом (загиб короткий — обычно лишь достигает первой заклепки) и двумя зонами заклепок (табл. XI, 9—16, 18—57).

Наремные бляхи в целом остались по облику близки бляхам предшествующего времени (табл. XI, 58—60, 66—81). Основное отличие в том, что они уже изготовлялись из железа (редко из камня), украшались серебряной инкрустацией и испытывали влияние общих тенденций в развитии оформления аскизского инвентаря. Следует отметить встречаемость в некоторых аскизских курганах и прямых пережиточных форм тюхтятской культуры — бронзовых блях характерного вида (табл. IX, 2, 4, 5, 7, 11). Вообще в аскизской культуре многие из прототипов-блях породили не бляхи, а более или менее вытянутые накладки (рис. 13—14; табл. IX).

Несколько особняком стоят характерные аскизские бляхи с кольцами (табл. XII, 14; XIV, 1—10, 12, 13), использовавшиеся, судя по нахождению их в инвентаре и мужских и женских могил, в сбруе для крепления различных предметов. Происхождение их пока неясно. Возможно, это пришлая форма, отражающая влияние с запада, где они по большей части связаны, однако, с поясом⁸⁶. Но уже в раннеаскизских курганах такие бляхи имеют оформление, характерное для инвентаря культуры, и сделаны из железа (табл. XIV, 4, 8).

Пряжки аскизской культуры были и щитковыми и рамчатыми. Все щитки крепились неподвижно. Такие пряжки, несомненно, продолжают местную линию развития. Общеизвестно широчайшее распространение в доаскизское время бронзовых неподвижнощитковых пряжек. Бытовали они и у древних хакасов. Генетическая связь железных неподвижнощитковых пряжек с этими формами устанавливается (рис. 17; табл. XII, 1—22): 1) по отдельным случаям



Рис. 16. Основные тенденции развития шарнирных подвесок X—XIV вв.

1 — бронза (ММ-8951, случайная находка в Хакасско-Минусинской котловине); 2—6 — железо

встречаемости пережиточных бронзовых форм в аскизских курганах (табл. IX, 2, 11); 2) по продолжающемуся бытованию неподвижного крепления щитка; 3) по основным формам рамок — овальных и сердцевидных; 4) по бытованию короткощитковых железных пряжек, общие размеры и форма щитков которых прямо восходят к более ранним бронзовым экземплярам (табл. XII, 1, 2); 5) по трапециевидному сечению щитков; 6) по расположению единственной заклепки, о происхождении которой говорилось. Генетическую связь с бронзовыми экземплярами подтверждают и отдельные железные пряжки индивидуальных форм (табл. IX, 3). Появление железных короткощитковых пряжек относится к тюхтятской культуре. Но там они редки и знаменуют лишь начало процесса. (Сказанное относится к сбруйным, портупейным и поясным пряжкам IX—X вв. Следует учесть массовое изготовление мелких короткощитковых железных пряжек для железных накладок-кресал на походные сумочки древнехакасских воинов того времени.) Связь этих немногочисленных железных экземпляров с аскизской культурой хорошо ощутима. Так, на них иногда появляется серебряная инкрустация щитков и верха рамки⁸⁷. Восходя к манере украшения тех же частей бронзовых пряжек IX—X вв.⁸⁸, эта черта, несмотря на широчайшее применение серебряной инкрустации в аскизской культуре, в ее материалах

⁸⁶ Ср. для второй половины VIII—IX вв.: Плетнева С. А., 1967, рис. 44, 23, 24, 30—34; 45, 9, 12а, 22; Голдина Р. Д., 1970, с. 77, 91—93; табл. 40, 13—23; табл. 6, 89—91; Жиганов М. Ф., 1961, рис. 3, 63, 64; 12, 4. В Прикамье бляхи с кольцами (но иного облика и назначения) известны и для поясных наборов более раннего времени (Генинг В. Ф., 1967, табл. III, 6—8, 10—13; рис. 2, 1, 2; 1967а, табл. I, 24).

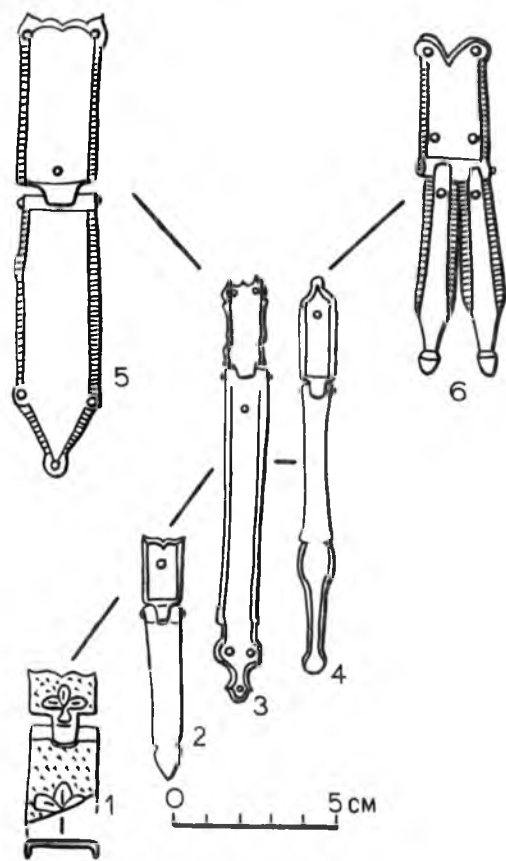
⁸⁷ Нечаева Л. Г., 1966, рис. 24, 1.

⁸⁸ Евтюхова Л. А., 1948, с. 70; Кызласов Л. Р., 1978, рис. 8, 6; 10, 5; Троицкая Т. Н., 1977, рис. 1, 20; Маннай-оол М. Х., 1968, табл. 2, 2, 7.



Рис. 17. Основные тенденции развития неподвижнощитковых пряжек IX—XII вв.

1, 2 — бронза; 3—7 — железо

распространения не получила. Но ее, однако, можно видеть на единичных щитковых пряжках аскизской культуры (2 экз. среди 60 известных — табл. XII, 3, 15). Так уже в инвентаре рассматриваемой эпохи отмирали некоторые приемы оформления, типичные для древнехакасского материала предшествующего времени.

Железные пряжки с коротким неподвижным щитком за пределами распространения аскизской культуры — явление редкое. Немногочисленные аналогичные экземпляры можно указать в памятниках VIII—IX вв. в Приобье и Киргизии⁸⁹, IX—X вв. — в Среднем Поволжье⁹⁰. Учитывая эти материалы и прямую генетическую связь короткощитковых аскизских пряжек с тухтятскими (сохраняющих округло- и прямоконечные щитки — табл. XII, 1, 2), такие пряжки следует помещать в начало схемы типологического развития щитковых пряжек аскизской культуры. Эволюция этого материала явно шла по линии удлинения неподвижного щитка и оформления его конца уже характерным для аскизской культуры конца X—XII в. образом (рис. 17). Рамки средне- и длиннощитковых пряжек чаще имели выступ на передней части. Сердцевиднорамчатые пряжки возникли, по-видимому, не ранее VIII—IX вв. С этого времени они известны в памятниках обширной территории от Монголии до Европы⁹¹, в IX—X вв. бытуют и у древних хакасов⁹². Сердцевидное оформление концов многих категорий аскизского инвентаря придало этой форме определенную актуальность и предопределило ее дальнейшее развитие уже в рамках новой традиции в конце X—XII в.

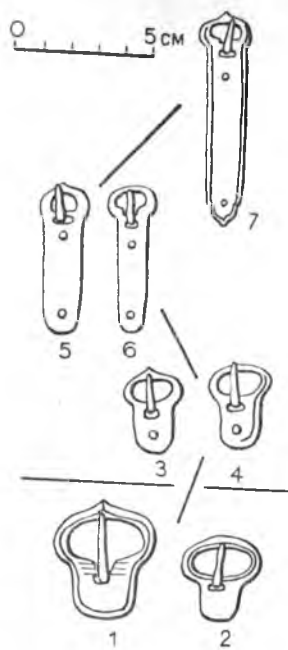
Рамчатые бесщитковые пряжки, несмотря на их многочисленность и многотипность (табл. XIII), мало что дают для решения вопросов происхождения аскизской культуры. Это объясняется не только плохой изученностью южносибирских пряжек предшествующего времени, крайней малочисленностью опубликованных материалов, но и в значительной степени необыкновенно широким бытованием во времени и в пространстве многих из известных типов (круглых, овальных и т. д.).

Редкие находки роговых экземпляров (грот I скалы Узун хая) подтверждают, что и в это время продолжала существовать широко распространенная

в средневековье южносибирская традиция роговых подпружных пряжек (рис. 26, 81, 82). Интересным свидетельством этого служит железная пряжка из кургана 5 могильника Оглахты II, восходящая по облику к костяным подпружным пряжкам (табл. XIII, 46). Подобный случай переноса формы из кости на железо довольно редок, но ему можно указать (тоже единичную) аналогию в сrostкинских материалах⁹³.

В *стременах* рассматриваемого периода ярко проявилась связь с формами предшествующего времени и появление новых видов. В целом это довольно редкая находка в курганах конца X—XII в.

Появившись в Южной Сибири в глубокой древности, местные стремена в раннем средневековье приобретают универсальный для всего Старого Света облик⁹⁴. В двух основных формах — восьмеркообразных и с петлей на шейке — они доживают с небольшими изменениями до аскизского времени⁹⁵. Среди раннеаскизских материалов есть серия стремян с петлей на шейке. Хотя манера оформления петель этих экземпляров несколько отличается друг от друга (табл. XV, 1, 2) все пластины короткие. Нет сомнений, что подобные находки указывают на связь раннеаскизских курганов с тухтятской культурой древних хакасов. Эта связь проявляется не только в типологической однородности стремян, но и в сохранении некоторых особенностей оформления: подножки иногда разукрашены прорезными фигурами.

У части раннеаскизских стремян пластины не имеют шеек, а располагаются прямо на дужках (табл. XV, 3, 5). Можно рассматривать эту форму как переходную к широко известным позднее стремянам с отверстием в уплощенной дужке. Но в появлении стремян без шейки вряд ли следует видеть лишь эволюцию стремян с петлей на шейке (хотя стремена с близко посаженной к дужке петлей и известны среди южносибирских находок)⁹⁶. Типологическое влияние формы петель поздних восьмеркообразных стремян на облик по крайней мере ряда экземпляров с петлей без шейки, на наш взгляд, несомненно. Фактически перед нами уплощенная «сросшаяся» с плечиками овальная петля (табл. XV, 5). Поэтому предположение Д. Г. Савинова о происхождении древнехакасских стремян с петлей без шейки прямо от сrostкинских⁹⁷ производит впечатление слишком категоричного. К тому же следует учитывать широкое распространение подобной формы в аскизской культуре конца X—XI в. Об этом свидетельствуют находки из удаленного от Тувы бассейна р. Кан (табл. XV, 3)⁹⁸. Немногочисленные находки сrostкинских стремян с петлей без шейки⁹⁹ нельзя признать характерной особенностью только этой культуры, так как массовым материалом в ее памятниках являются восьмеркообразные стремена¹⁰⁰. Стремена с очень широкой шейкой или даже без шейки, но с довольно высокой петлей в VIII—X вв. широко известны в па-

⁸⁹ Грязнов М. П., 1956, табл. LV, 17.

⁹⁰ Кызласов И. Л., 1973.

⁹¹ Евтюхова Л. А., 1948, рис. 135; Кызласов Л. П., 1969а, рис. 32; 33; Николаев Р. В., 1972, рис. 6, 6.

⁹² Tallgren A. M., 1922, tabl. III, 9.

⁹³ Савинов Д. Г., 1977.

⁹⁴ Савельев Н. А., Свинын В. В., 1978.

⁹⁵ Грязнов М. П., 1956, табл. LV, 22, 24; Агеева Е. И., Максимова А. Г., 1956, рис. 4.

¹⁰⁰ Грязнов М. П., 1930, рис. 145.



Рис. 18. Седло из погребения в гроте I скалы Узун хая (Хакасия, начало XI в.). Общий вид (дерево, шкура овцы, кожаные ремни) и детали конструкции

мятников Европы¹⁰¹. Именно в Европе широко бытуют производные от этих стремян формы с прямоугольным выступом над петлей — характерная форма для предмонгольского времени¹⁰². Вряд ли это было бы возможно при первоначальном появлении стремян с петлей без шейки на Алтае. С наибольшей вероятностью можно видеть в этих стремянах Южной Сибири западное влияние. Вполне допустимо, что это влияние в равной степени было ощутимо в X в. как на Алтае, так и в Хакаско-Минусинской котловине. Однако наибольшее его воздействие, судя по имеющимся материалам, следует отнести к концу X — первой половине XI в. Решать этот вопрос более определенно пока нет возможности.

Седла аскизской культуры изучены хорошо. Известно даже полностью сохранившееся обтянутое овечьей шкурой деревянное седло из узунхайнского грота (рис. 18). Соглашаясь с наблюдениями Д. Г. Савинова над бытованием у средневековых хакасов двух основных видов седел, заметим все же, что заниженная датировка погребений Часовенной Горы, невзирая на выполненную с достоверностью реконструкцию седла¹⁰³, не может содействовать правильному пониманию происходивших процессов в изменении этой части сбури. Относящиеся к более раннему времени обкладки лук из Ортаа-Хема следует соотносить не с часовенногорским, а с узунхайнским седлом XI в. Именно этот экземпляр хорошо представляет тип седел с широкими арочными луками, предшествовавший часовенногорскому (рис. 18).

¹⁰¹ Плетнева С. А., 1967, рис. 46, б, 7; Федоров-Давыдов Г. А., 1966, с. 14, 15; Каргер М. К., 1940, рис. 18, 35; Киселев С. В., 1951, с. 518.

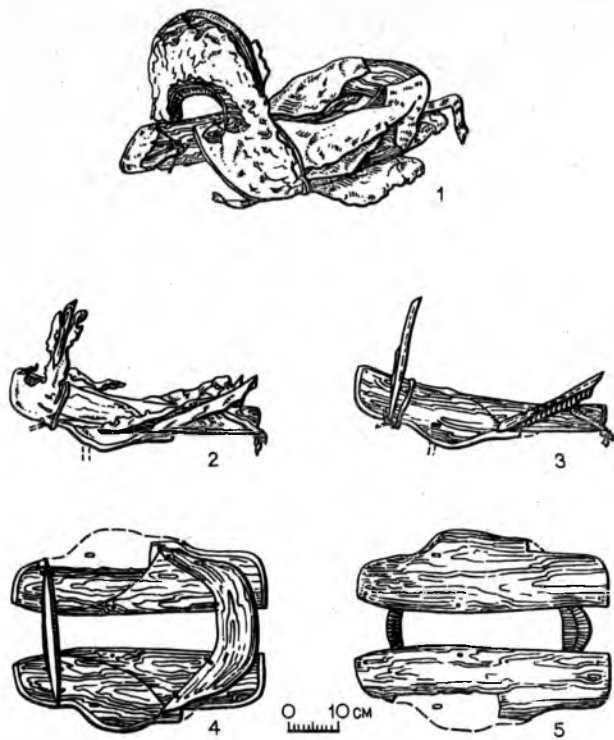
¹⁰² Федоров-Давыдов Г. А., 1966, с. 12; Плетнева С. А., 1973, с. 15—17, 19; табл. 8; 13; 24; 25 сл.; Куликаускаене Р. К., 1953, рис. 7, б; Dienes I., 1960, рис. 3, б.

¹⁰³ Савинов Д. Г., 1977, рис. 3.



Рис. 19. Сабли и железные детали ножен аскизской культуры 1 — грот I скалы Узун хая (начало XI в.); 2 — курган 12 у д. Черновой (палаш? — конец XII — начало XIII в.); 3 — курган 1 могильника Самохвал II (XIII в.)

Проблемы происхождения конкретной археологической культуры заставляют подчеркнуть здесь генетическую связь этого типа не с кудыргинским, а с копёнскими седлами, хотя и однотипными¹⁰⁴, зато позволяющими проводить сравнения одной категории в хронологически последовательных древнехакасских культурах. Происхождение другого типа аскизских седел — с высокими дугообразными луками, аналогичными найденному в Малиновке, — не кажется нам столь ясным. Генетические его связи с луками кокзальского облика требуют развернутой аргументации.

ОРУЖИЕ

Мечи аскизской культуры (рис. 19) относятся к тому же типу палашей, что и найденные в тюхтятских памятниках IX—X вв.¹⁰⁵ У них та же форма клинка, обоюдоострого лишь на самом конце (общая длина 65—85 см, обоюдоострой части — не более 30 см). Ширина клинка у перекрестья 2,5—3 см. Так же, как и в предшествующее время, рукоять слегка наклонена по отношению к длинной оси клинка. Ничем не отличается и перекрестье — оно напускное и по облику представляет прежние два типа: вытянуторомбический и с легким расширением прямых концов. Сохранилась и традиция сгибать меч вдвое или втрое при помещении его в могилу¹⁰⁶. Отмечая несомненную типологическую преемственность этого обычного рубящего оружия древних хакасов, заметим, что отнесение его нами к палашам

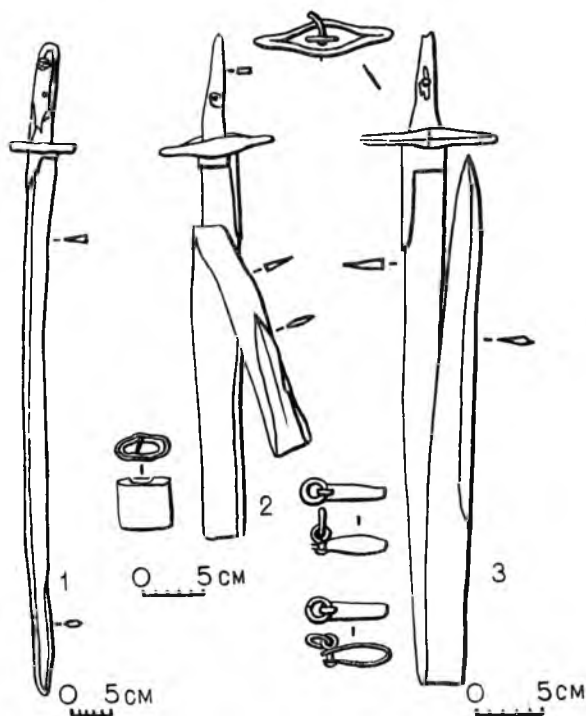
¹⁰⁴ Евтюхова Л. А., Киселев С. В., 1940; Евтюхова Л. А., 1948, рис. 87, 88.

¹⁰⁵ Кызласов Л. Р., 1969а, с. 103, табл. III, 21; Нечаева Л. Г., 1966, с. 109—112, рис. 2.

¹⁰⁶ Кызласов И. Л., 1980а, с. 145, рис. 6; 7.

довольно условно и прежде всего связано с отсутствием точных данных о форме полосы клинков доаскизского времени и большинства — рассматриваемого периода. Вполне вероятно, что все традиционно называемые палашами экземпляры в действительности являются слабоизогнутыми саблями с прогибом полосы в 13—14 мм. Легкую и равномерную прогнутость клинков трудно заметить на глаз¹⁰⁷. Полагаем, что древнехакасские слабоизогнутые палаши объективно располагаются на типологической грани между однолезвийными мечами и саблями. Находки аскизских хорошо изогнутых *сабель* так же редки, как и в IX—X вв. Интересно, что их часто клали в могилы не сгибая, так же как и в предшествующее время¹⁰⁸. В целом рубящее оружие редко помещали в могилы воинов. Чаще клали пустые ножны, поэтому в курганах нередко встречаются их металлические детали: обивки низа (табл. XXXII, 6) или петли-пробой для крепления портупей (рис. 19). Верхняя часть клинков оформлялась оковками с длинной накладкой, тянувшейся вдоль рубящего края. Форма этих деталей такая же, как и в IX—X вв.

О бытовании *кинжалов* — традиционного оружия саяно-алтайцев — свидетельствуют лишь изредка встречающиеся накладки их ножен. Некоторые железные наконечники их (табл. XVIII, 20) несомненно восходят к аналогичным бронзовым деталям предшествующего времени (например, ХОКМ-290/44).

Боевые ножи самобытны по форме — у них втульчатая железная ручка, имевшая отверстие с краю для крепления черенка (табл. XVIII, 8, 9). Совершенно такие же «штыковидные» ножи встречаются в древнехакасских курганах IX—X вв.¹⁰⁹ Это — редкая находка в погребениях (в туютятское время они встречены в поминальных курганах), но подобных изделий много среди случайных находок (мне известно 15 экз.). На боевое назначение таких ножей указывают типологически близкие почти полуметровые экземпляры неизвестного времени, хранящиеся в Минусинском музее (ММ-ш 10а, п. 3, к. 22, без №). В X—XI вв. сходные «ножи с втульчатой рукояткой» бытовали у населения Приангарья¹¹⁰.

О бытовании *копий и пик* в курганных материалах говорят лишь находки железных втоков (табл. XVIII, 6) да специальные приспособления на дужках стремян, предназначенные для их крепления (табл. XV, 5)¹¹¹. Эти виды колющего оружия существовали у древних хакасов и в доаскизское время (см., например, рисунки Сулекской писаницы)¹¹².

Наконечники стрел обнаруживают связь с древнехакасскими формами предшествующей эпохи прежде всего на уровне отделов (разряды и разделы глубоко традиционны и широко распространены). В курганах конца X—XII в. продолжают встречаться трехлопастные наконечники (табл. XIX, 1—12), хотя подобные находки и перестают быть ведущей формой.

В туютятских курганах находим прямые соответствия вогнутошестиугольным (тип 4), вытянутошестиугольным с выступами (тип 7), вытянутопятиугольным (тип 8), вытянутопрямоугольным скругленным (типы 9 и 10)¹¹³. К типам IX—X вв. несомненно восходят вытянутотреугольные (тип 1, а на его формирование, возможно, оказали влияние и характерные наконечники стрел некоторых местных племен Тувы)¹¹⁴, удлинннноромбические (тип 2)¹¹⁵, шестиугольные прямые (тип 3), вытянуторомбические вогнутые (типы 11, 12). Некоторые из этих типов восходят еще к материалам позднего этапа культуры чаатас¹¹⁶. Отделы трехперых наконечников (типы 13—18; табл. XIX, 13—19) и гранено-выямчатых (типы 19—22, 24—26, табл. XIX, 20—24, 26—28) являются прямым сохранением широко распространенной у древних хакасов и типичной именно для их культуры IX—X вв. манеры оформления головок стрел¹¹⁷. К стрелам IX—X вв. несомненно восходит отдел круглых раздела геометрических (тип 27, табл. XIX, 29), а также некоторые наконечники других типов этого же раздела, имеющие в сечении по плечикам круг (типов 38, 40, 42; табл. XIX, 47, 51—54)¹¹⁸. Представлены пережиточные формы туютятской культуры и среди отдела ромбических (типы 37—42, табл. XIX, 45—47, 49—54)¹¹⁹, и среди трехгранных (тип 57, табл. XX, 15)¹²⁰. Сюда, по всей видимости, следует отнести и лавролистные формы (тип 56, табл. XX, 14). Среди плоских наконечников прямые аналогии в древнехакасских курганах известны типу ромбических широких (тип 81, табл. XX, 61)¹²¹. Особенно интересно встретить в раннеаскизских комплексах укороченноромбические I (тип 89, табл. XXI, 6), хорошо знакомые по Туютятскому кладу и многим курганам IX—X вв.¹²² К этому типу восходят и другие наконечники (типы 90, 91; табл. XXI, 7, 8), также имеющие параллели среди находок IX—X вв.¹²³ Нет сомнения, что в целом к этим формам восходят укороченноромбические IV (тип 92, табл. XXI, 9, 10) и листовидные (тип 98, табл. XXI, 17) аскизские наконечники. Плоские пятиугольные наконечники изучаемой серии, вероятно, восходят к трехлопастным шестиугольным формам IX—X вв. На эту мысль наводят интересные экземпляры, не столь редкие среди случайных находок, несомненно восходящие к трехлопастным шестиугольным типам, но «потерявшие» одну из лопастей. На ее месте осталось небольшое плавное ребро (например, ГЭ-1123/234). До плоских пятиугольных наконечников от этой формы остается один шаг. Следует учитывать, что трехлопастные наконечники продолжают бытовать и в аскизской культуре. Дальнейшее типологическое развитие плоских пятиугольных наконечников привело к появлению на их плечиках шипов (табл. XXI, 1, 2).

¹¹³ Кызласов Л. Р., 1969а, рис. 38; Нечаева Л. Г., 1966, рис. 3, 1.

¹¹⁴ Кызласов Л. Р., 1969а, табл. III, 51—53.

¹¹⁵ Арсланова Ф. Х., 1972, табл. III, 5, 6.

¹¹⁶ Левашева В. П., 1952, рис. 5, 16, 17.

¹¹⁷ Кызласов Л. Р., 1969а, рис. 35, 7, 11—15; 37; Арсланова Ф. Х., 1972, табл. III, 7, 9—13; IV, 3, 4, 9—14.

¹¹⁸ Ср.: Троицкая Т. Н., 1977, рис. 1, 19.

¹¹⁹ Кызласов Л. Р., 1969а, табл. III, 11; Арсланова Ф. Х., 1972, табл. III, 8, 14—18.

¹²⁰ Кызласов Л. Р., 1969а, табл. III, 10.

¹²¹ Грач А. Д., 1971, рис. 162.

¹²² Киселев С. В., 1951, табл. LXIII, 1; Кызласов Л. Р., 1969а, табл. III, 23.

¹²³ Нечаева Л. Г., 1966, рис. 3, 6.

¹⁰⁷ Так, клинок из кургана I могильника Самохвал II опубликован мною как палаш (Кызласов И. Л., 1980а). После этого измерение выявило прогиб его спинки в 14 мм (рис. 19, 3).

¹⁰⁸ Николаев Р. В., 1972, рис. 7.

¹⁰⁹ Троицкая Т. Н., 1977, с. 121, рис. 3, 14; Грач А. Д., 1971, с. 13, рис. 118.

¹¹⁰ Асеев И. В., 1980, с. 87, 99, табл. XXV, 1, 3, 4.

¹¹¹ Наконечники копий есть в коллекциях случайных находок. Определение их датировки и культурной принадлежности — дело будущего.

¹¹² Appelgren-Kivalo H., 1931, Abb. 81, 93.

Нет сомнений, что число типов аскизских наконечников, представляющих пережиточные формы IX—X вв. или прямо связанных с материалами предшествующего времени, значительно больше указанного. Немногочисленные публикации инвентаря тюхтятских курганов ограничивают возможности сравнительной работы.

Остатки *колчанов и луков* в трупосожжениях представлены металлическими деталями и иногда роговыми частями (табл. XVIII, 18, 19; XXI; XXII и рис. 23, 4—11). В узунхайнском гроте найдены полностью сохранившиеся лук и колчан начала XI в. (рис. 26, 74—75).

БЫТОВЫЕ ПРЕДМЕТЫ

Ножи встречаются в мужских и женских погребениях. На связь этой категории с материалами древнехакасской культуры предшествующего времени указывает набор аскизских ножей — наряду с крупными (длина лезвия до 18 см) и средних размеров в курганах встречаются и миниатюрные ножички (табл. XVIII, 7, 10—13, 15, 16, 21)¹²⁴. Аскизские ножи представляют дальнейшее развитие прежних отделов — козырьковых (табл. XVIII, 13, 16), возможно восходящих еще к дольным коленчатым ножам культуры *чаатас*¹²⁵, и треугольных (табл. XVIII, 7, 10—13, 15, 21), возникших в глубокой древности. К коленчатым ножам культуры *чаатас* восходит, видимо, в своей основе и слегка отогнутый к лезвию черешок — явление, прослеживающееся на некоторых аскизских экземплярах. В культурах древних хакасов встречаются все типовые формы ножей, известные в аскизской культуре: двухупоровые (табл. XVIII, 7, 15, 16)¹²⁶, нижне- (табл. XVIII, 11, 13, 21) и верхнеупоровые (табл. XVIII, 10, 12)¹²⁷. Нижнеупоровые ножи несомненно восходят к предшествующим формам ножей с выгнутой спинкой, происходящих в свою очередь от коленчатых ножей. Хотя все аскизские ножи относятся к одному разделу, так как у них прямая спинка, указанием на их генетическую связь с выгнутообушковыми формами служит легкий изгиб спинки навстречу лезвию у острого конца ножа, заметный у некоторых изделий.

Своеобразной аскизской формой являются козырьковые ножи. Исключая погребение древнехакасского кыштыма возле улуса Доможакова (ХОМК), аналогий им в одновременных памятниках других культур нам не известно. Можно отметить близкие ножи с долом у чжурчженей¹²⁸ и единственный дольный нож в восточноевропейских памятниках XIII в., возможно занесенный туда из северо-западной Европы¹²⁹.

Пинцеты, встреченные в курганах аскизской культуры (табл. XXIII, 1, 2, 10—13), имеют прототипы в тюхтятских памятниках IX—X вв.¹³⁰ Они сохранили характерную манеру украшения боковин орнаментом (табл. XXIII, 1).

Бусины, как и *сережки* (табл. XXV, 5, 15—17, 20—29), найдены и в мужских, и в женских погребениях. Несмотря на разнообразие материала (стекло, сердолик, оникс, горный хрусталь — табл. 5), все бусины оказались привозными. Стекланные вышли из сирийских мастерских, сердоликовые, ониксовые, агатовые сделаны из индийского камня, хрустальные — среднеазиатской работы. Происхождение данной категории инвентаря — результат торговых связей древних хакасов с народами Средней Азии. Обращает на себя внимание редкость ожерелий, обычно в курганах встречено по одной-две бусины¹³¹. Малочисленность материала не позволяет подробно говорить о происхождении разнотипных серег. Однако найденные в раннеаскизских курганах кольчатые сережки (табл. XXV, 5) несомненно происходят от однотипных тюхтятских¹³². Возможно, они были мужскими украшениями.

Посуда редко встречается в аскизских памятниках. В погребения чаще клали лишь единичные, мелкие обломки стенок глиняных горшков¹³³. Лишь в одном случае удалось реставрировать часть горловины и плечиков сосуда¹³⁴. Это лепной горшок со слегка отогнутым венчиком (табл. XXIV, 3). По плечикам и венчику проходит ряд из вдавлений. На плечиках они выполнены гребенчатым штампом. Профиль сосуда указывает на его типологическое единство с горшками тюхтятской культуры, известными по курганным¹³⁵ и городским¹³⁶ находкам. К сосудам IX—X вв. восходит и манера украшения венчика насечками. Такая форма сосудов и манера украшения их венчиков известна еще в культуре *чаатас*¹³⁷.

Намеченные связи подтверждаются обломками двух сосудов, найденных в бастионе Оглахтинской крепости, принадлежность которой к аскизской культуре доказана раскопками ее курганов¹³⁸. Эти сосуды относятся к двум типам (табл. XXIV, 1, 2): баночному и кринктообразному с суженным горлом. Первый особенно характерен для тюхтятской культуры, были известны в то время и лепные вазообразные сосуды. Оглахтинские сосуды гладкие — именно лишённые орнамента горшки преобладали в древнехакасской керамике. Эта традиция, как и форма сосудов, восходит еще к культуре *чаатас*. Сохранилась до аскизского времени и традиция помещать в погребения воинов пиршественную посуду. Как и в эпоху *чаатас*, и в тюхтятской культуре¹³⁹ — это пиалообразные чаши дальневосточной работы¹⁴⁰.

Около 1846 г. в курганах на горе Колмаковой близ улуса Верх-Биджа были найдены серебряные кубки. Осмотр горы Л. Р. Кызласовым в 1973 г. установил, что все 22 кувшинчика, упомянутые в литературе, вероятно происходят из трех бывших на вершине горы курганов. Условия расположения могильника и имеющиеся сведения об особенностях обнаружения

¹²⁴ Кызласов Л. Р., 1969а, с. 105.

¹²⁵ Киселев С. В., 1951, табл. LIII, 1; ММ-п. 3, к. 27.

¹²⁶ Николаев Р. В., 1972, рис. 5, 4; Евтюхова Л. А., 1948, рис. 44.

¹²⁷ Нечаева Л. Г., 1966, рис. 7, 3.

¹²⁸ Медведев В. Е., 1977, табл. XXV—XXXVII.

¹²⁹ Раппопорт П. А., 1971, рис. 29, 5.

¹³⁰ Кызласов Л. Р., 1969а, табл. III, 50; Tallgren A. M., 1917, tabl. X, 7.

¹³¹ Кызласов И. Л., 1977а.

¹³² См., например: Троицкая Г. Н., 1977, рис. 2, 23.

¹³³ Например: Кызласов И. Л., 1980а, рис. 9, 19.

¹³⁴ Кызласов Л. Р., 1975, рис. 14.

¹³⁵ Грач А. Д., 1971, рис. 167.

¹³⁶ Кызласов Л. Р., 1970.

¹³⁷ Кызласов Л. Р., 1955, рис. 38, 14.

¹³⁸ Кызласов Л. Р., 1969б, с. 244—246.

¹³⁹ Евтюхова Л. А., 1948, рис. 4; 5; Николаев Р. В., 1972, рис. 4, 2; 5, 12.

¹⁴⁰ Грач А. Д., Трифионов Ю. И., Длужневская Г. В., Самбу И. У., 1971, с. 182; Самбу И. У., 1970.

Рис. 20. Серебряные кубки из курганов на Колмаковой горе (Верх-Биджа, Хакасия). ГИМ-54746/ /Д.М.

1 — № 1601; 2 — № 1597; 3 — № 1598; 4 — № 1595; 5 — 1596; 6 — № 1602



Рис. 21. Серебряные кубки из курганов на Колмаковой горе (Верх-Биджа, Хакасия). ГИМ-54746/ /Д.М.

1 — № 1600; 2 — № 1599; 3 — № 1594; 4 — № 1593

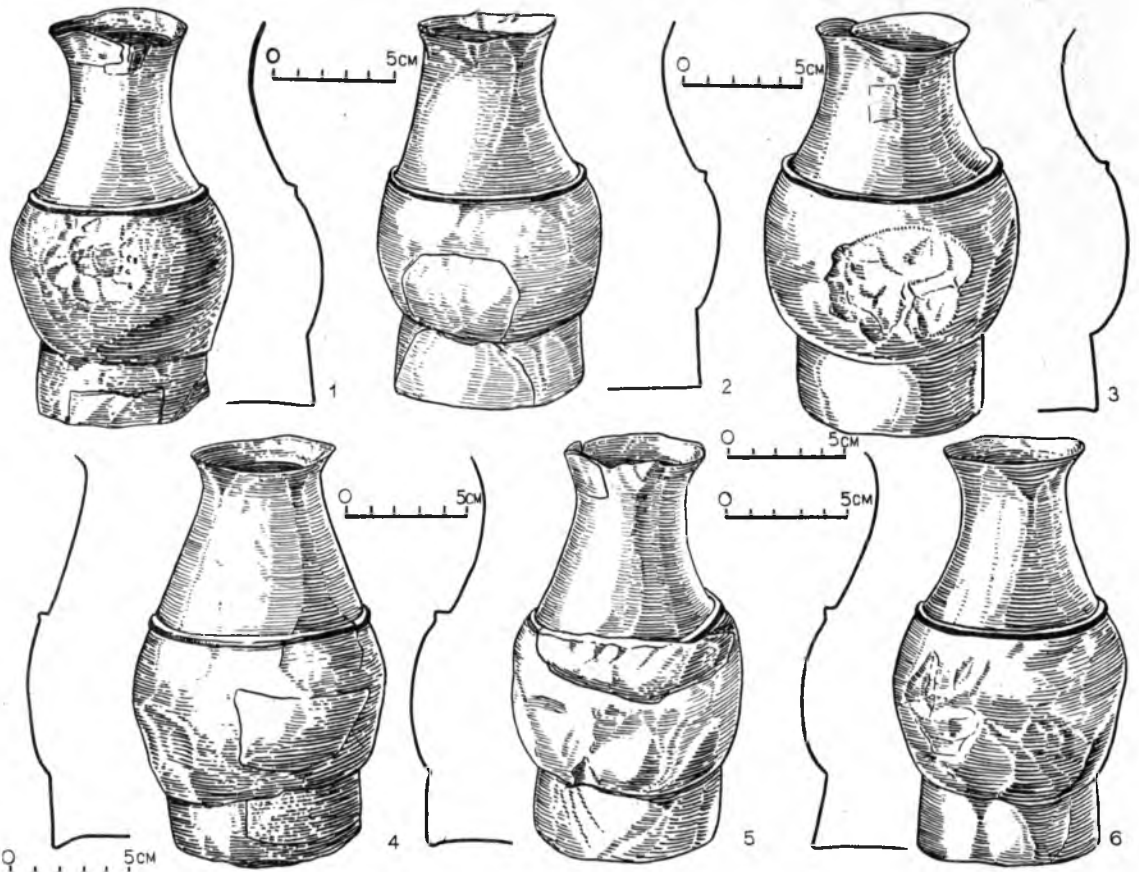
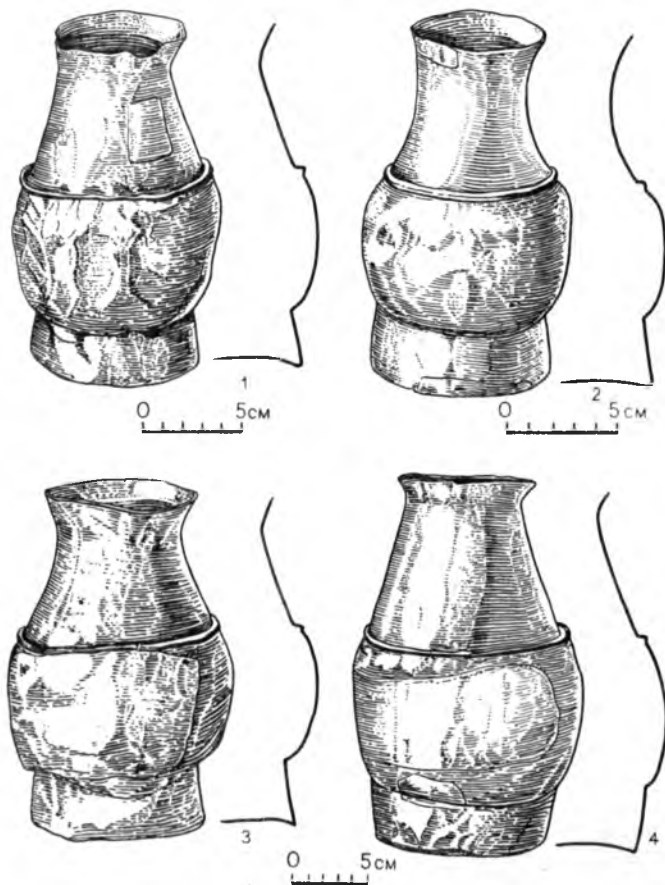

кубков и раскопках одного из курганов местными жителями¹⁴¹ позволяют полагать, что все сосуды происходят из аскизских курганных погребений, совершенных по обряду трупосожжения на стороне с последующим захоронением на горизонте. Десять сохранившихся биджинских кубков (рис. 20; 21) отличаются от металлических сосудов копенского типа¹⁴² несколько иные пропорции тулова и более высокие полые поддоны. Кроме биджинских, такими типологическими признаками обладает и ряд других серебряных кубков, найденных в Южной Сибири¹⁴³. Напильники, кресала, шилья (табл. XXIII, 7—9), навершия ручек плетей, тесла, как и предметы вооружения, являются отличительными чертами мужских погребений.

Напильники размерами и формой (табл. XXIII, 14—18) прямо восходят к инструменту тухтятской культуры¹⁴⁴. Так же как там, крест-накрест нанесены на их рабочую часть насечки — черта, появившаяся у древнехакасских инструментов еще в таштыкское время¹⁴⁵. Изменение облика некоторых из аскизских напильников связано с декоративным оформлением их конца характерной для рассматриваемого времени сердцевидной фигурой.

Кресала однотипны — скобковидные стальные полосы с загнутыми сужающимися концами для

¹⁴¹ Археологические поиски по Абакану, с. 296.

¹⁴² Евтюхова Л. А., Киселев С. В., 1940, табл. I, а; III, а.

¹⁴³ Смирнов Я. И., 1909, табл. XCIV, XCV.

¹⁴⁴ Кызласов Л. Р., 1969а, рис. 38, б, табл. III, 46.

¹⁴⁵ ММ-7837, 7974, 8221, 10037/74, 75.

крепления в деревянной колодке (табл. XXIII, 3—5). Металлические кресала появились в Хакасско-Минусинской котловине в конце таштыкской эпохи (IV—V вв.), сменив деревянные приборы для добывания огня. Ударная часть такого огнива одновременно служила и дном сумочки для кремня и трута¹⁴⁶. Такая форма существовала до IX—X вв., когда ее развитие привело в тютятской культуре к появлению сумок, имеющих массивную богато украшенную пластину-оправу с нижним краем-ударником¹⁴⁷. Таким образом, по имеющимся данным, скобковидные кресала аскизской культуры не связаны с местной традицией развития огнива.

У соседних саяно-алтайских народов развитие кресал шло, видимо, иначе. Еще в VII—VIII вв. параллельно с ударными огнивами на Алтае и в Туве существовали деревянные приборы¹⁴⁸. Были и кресала-накладки, и формы, конструктивно не связанные с сумкой¹⁴⁹. Последний вид бытовал у древних хакасов наравне с описанной формой¹⁵⁰. Однако и со всеми этими видами нельзя связывать скобковидные кресала. В целом такая форма не была широко распространена в средневековье. Одно такое огниво найдено на поселении второй половины X в. в Кузнецкой котловине¹⁵¹. Однако следует признать большое влияние на жителей этого поселка древнехакасской культуры.

В конце X—XI в. скобковидные кресала характерны для культуры амурских чжурчженей¹⁵². Огнива, аналогичные аскизским, называемые «кресалами с С-видным ударником», многочисленны в инвентаре Танкеевского могильника IX—X вв.¹⁵³ На основе этого материала решить вопрос о происхождении аскизских кресал нельзя, однако отметим их типологическое сходство с огнивами населения Волжской Болгарии.

Ручки плетей представлены железными набалдашниками с боковым выступом (табл. XVIII, 1, 2). Видимо, в аскизской культуре употреблялись и костяные завершения такой формы — у кыштымов древних хакасов они встречены¹⁵⁴. Аналогичные навершия плетей хорошо известны в восточноевропейских памятниках XI—XIII вв. Там они сделаны из кости или отлиты из бронзы¹⁵⁵. Аскизские навершия имеют длинные втулки, т. е. наиболее близки западным экземплярам типа IV по классификации А. Н. Кирпичникова, относимым к XII—XIII вв. Употребление в аскизской культуре подобных бронзовых рукояток доказывается тремя случайными находками из Хакасско-Минусинской котловины (ММ-711—713). Типологически они близки железным курганным находкам, хотя им и придан вид орлиных головок¹⁵⁶ (табл. XVIII, 3—5). Так оформлялись и многие евро-

пейские набалдашники XII—XIII вв.¹⁵⁷ Особенности появления описываемых наверший у древних хакасов не ясны (они известны уже в раннеаскизских курганах конца X — начала XI в., табл. XVIII, 1). Плетки с такими набалдашниками увязываются исследователями европейских древностей с ездой «повосточному», а наиболее ранние экземпляры — с поволжскими памятниками. В Поволжье такие плетки не исчезают и позднее.

Тесла конца X—XII в. продолжают местную традицию развития. Она связана с хорошо выраженными плечиками при переходе незамкнутой втулки в рабочую часть, так как ее ширина заметно превосходит диаметр насада¹⁵⁸ (табл. XXIV, 4—7). Такие тесла легко отличимы от подобных орудий других средневековых культур Саяно-Алтая, плечики которых выражены слабо, а то и вообще не выражены из-за плавного сужения орудия от насада к острию или равного соотношения диаметра втулки и ширины рабочей части¹⁵⁹. Последняя форма восходит к орудиям алтайских тюрок¹⁶⁰.

Булавки, как и некоторые другие находки (ожерелья из бус, шаровидные пуговицы (табл. XXV, 30, 31), пряслица (табл. XXV, 34, 35) и монеты (табл. XXV, 36, 37)), позволяют выделять женские погребения. Малочисленность известных женских курганов объясняет и малочисленность характерных для них предметов, происходящих из комплексов. Однако курганные находки позволили включить в аскизскую серию ряд случайных материалов. Точных аналогий им на соседних территориях отыскать не удалось, поскольку там одновременные булавки со сходными навершиями сделаны из бронзы¹⁶¹, аскизские же — все железные. Наиболее ранние известные булавки в Хакасско-Минусинской котловине относятся к тагарско-таштыкскому переходному этапу (II—I вв. до н. э.). Таштыкские булавки восходят к ним (у ряда экземпляров сходство проявляется на всех классификационных уровнях от группы до отдела). Сравнительный анализ аскизских булавок позволил выделить среди случайных находок булавок VI—X вв. Таковы экземпляры с витыми стержнями. Вероятно, к ним типологически восходят ложновитые железные аскизские булавки. В целом развитие железных древнехакасских булавок, видимо, шло в следующей типологической последовательности: витые — ложновитые — гладкие. Наиболее ярко такое направление развития демонстрируют лировидные и кеглевидные типы (табл. XXV, 1, 2, 6, 18, 32, 33). Прототипом лировидных, возможно, явились волютообразные булавки с витыми стержнями. Они входят в значительную серию аналогично оформленных случайно найденных изделий, которую по известной амурской аналогии можно отнести к VI—VIII вв., т. е. к эпохе чагатайской¹⁶². Намеченная эволюционная схема (рис. 22, 1—4) содержит черты, которые впервые появляются у таштыкских булавок, — сочетание круглой верхней и граненой нижней частей стержня.

Другую линию развития аскизских булавок позволяет наметить одна из курганных находок (табл. XXV, 19). Оформление ее навершия, очевидно,

¹⁴⁶ Кызласов Л. Р., 1960б, с. 156, табл. IV, 192.

¹⁴⁷ Кызласов Л. Р., 1969а, с. 104—105, рис. 34, 7; Левашева В. П., 1939, табл. XVII, 4; Сунчугашев Я. И., 1979, табл. XXII—XXIII.

¹⁴⁸ Киселев С. В., 1951, с. 527, примеч. 3.

¹⁴⁹ Левашева В. П., 1952, рис. 5, 36.

¹⁵⁰ Нечаева Л. Г., 1966, рис. 24, 7; ХОКМ-291/7 (погребение в Абакане).

¹⁵¹ Елькин М. Г., 1974, рис. 1, 20.

¹⁵² Медведев В. Е., 1977, табл. XXXVIII, 1—14.

¹⁵³ Казаков Е. П., 1971, с. 104, 136, табл. VIII, 8.

¹⁵⁴ Кызласов И. Л., 1980, рис. 7, 1, 2.

¹⁵⁵ Федоров-Давыдов Г. А., 1966, с. 22, рис. 3, 3; Плетнева С. А., 1973, табл. 18, 12; Кирпичников А. Н., 1973, с. 71—75, табл. XXIIV.

¹⁵⁶ Отнесение их к тагарской эпохе (Членова Н. Л., 1967, с. 113, табл. А, 1; 15, 2; 22, 5; 30, 5) ошибочно.

¹⁵⁷ Кирпичникова А. Н., 1973, с. 74, рис. 42, табл. XXIV, 8, 9.

¹⁵⁸ Кызласов Л. Р., 1969а, рис. 34, 1; табл. III, 47; 1978, рис. 8, 21.

¹⁵⁹ Уманский А. П., 1970а, рис. 6, 1—2.

¹⁶⁰ Кызласов Л. Р., 1969а, табл. I, 13; II, 55, 107.

¹⁶¹ Происхождение и развитие булавок излагается сокращенно. Подробнее см.: Кызласов И. Л., 1977б.

¹⁶² Деревянко Е. И., 1977, табл. XI, IV, 10.



Рис. 22. Схема происхождения аскизских булавок от железных (1—4), биметаллических и бронзовых (5—11) форм VIII—IX вв.
1—4, 11 — железо; 9, 10 — бронза и железо; 5—8 — бронза

восходит к биметаллическим булавкам предшествующего времени (рис. 22, 9—11), а тех — к бронзовым экземплярам IX—X вв. и конца эпохи чаатас (рис. 22, 5—8).

Итак, железные булавки аскизской культуры имеют глубокие местные корни и служат верхней ступенью длительного развития как железных, так и бронзовых и биметаллических булавок культур тютятской и чаатас, сохраняя черты, восходящие еще к таштыкскому времени (раздел кругло-граненых).

Монеты — редкая находка. Две из них найдены в курганах. Обе бронзовые; хорошо подтверждают датировку погребений концом X—XII в. Легенда первой монеты (Оглахты III, курган 5, табл. XXV, 36) указывает на 1008—1016 гг.¹⁶³ Другая (Оглахты II, курган 7, табл. XXV, 37) принадлежит к наиболее распространенному и долговечному типу монет. Они выпускались с 621 по 964 г., эпизодически и позднее, а в обращении находились до начала XX в. По сводной характеристике этих монет, предложенной М. В. Воробьевым¹⁶⁴, можно сказать, что наша монета позднего выпуска (по размерам она соответствует выпускам 943—961 гг., но почерк ее легенды не применялся позднее 845—846 гг.).

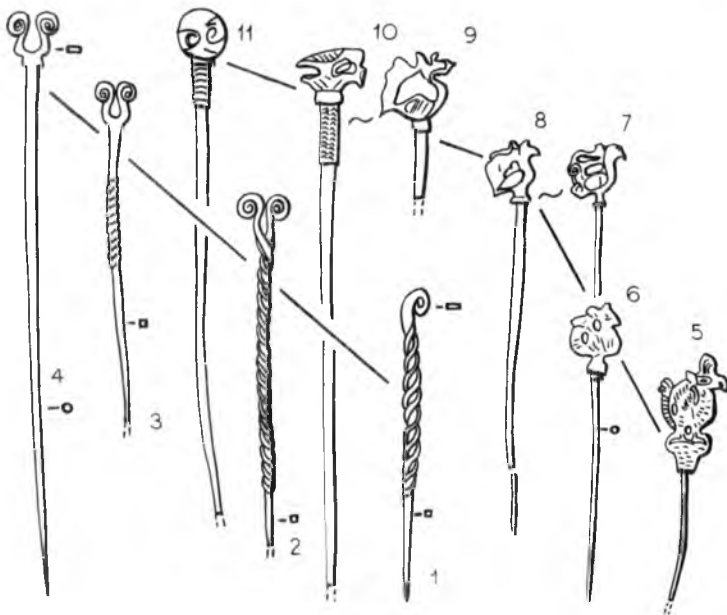
К аскизской культуре относятся две случайно найденные монеты с руническими надписями, начертанными по холодному металлу. Дату выпуска одной из них точно определить не удастся (тип бытовал долго — ММ-9905/5). Однако лексика енисейской надписи свидетельствует, что она, скорее всего, относится к рассматриваемому периоду¹⁶⁵. Сама надпись читается нами как «бін чі урум акча» — «Пинг чи (?). Чеканная (литая?) деньга» и свидетельствует, что и в предмонгольское время основы внутреннего денежного обращения в древнехакасском государстве оставались теми же, что и на позд-

нем этапе культуры чаатас и в IX—X вв. Делать на обороте монет надписи, связанные с их стоимостью, было принято и в эти периоды¹⁶⁶. С этой точки зрения важна вторая монета (ГЭ-1646/6), найденная в окрестностях Красноярска. Два рунические знака на ее реверсе могут быть прочитаны как «хозяин, владелец», а легенда указывает на выпуск в 1102—1106 г. Учитывая, что только в Минусинском музее хранится 385 монет, выпущенных в рассматриваемых временных рамках (всего здесь более 600 штук)¹⁶⁷, следует признать вполне реальным внутреннее денежное обращение в древнехакасском государстве в конце X—XII в. Монеты едва ли не единственная категория дальневосточных изделий в курганном аскизском инвентаре. Следовательно, их появление в древнехакасском обществе совсем не обязательно указывает на прямые связи с выпускавшими такие монеты государствами. Древние хакасы могли получить эти мировые деньги благодаря экономическим связям с западными и южными соседями, также применявшими бронзовые монеты для нужд внутреннего обращения¹⁶⁸. Подтверждением таких сношений (помимо прочего) может служить одно из древнехакасских погребений IX—X вв. на Оби, в котором встречены три монеты: «кайюань тунбао», хорезмийская и тюркешская¹⁶⁹.

Так на примере денежного обращения выявляется существование связей между тютятской и аскизской культурами уже в области экономики. Определенное обрядовое единство этих культур подтверждается фактом обнаружения монет лишь в женских погребениях¹⁷⁰.

ОРНАМЕНТ

Аскизский орнамент изучен нами главным образом по узорам на железных изделиях. Несмотря на его своеобразие (табл. XXVI), и на этом материале можно проследить связи с предшествующим временем. Само применение инкрустации по железу восходит к тютятской культуре и эпохе чаатас. Меняются приемы нанесения инкрустации, но сохраняется идея подобного украшения железных изделий и значительно увеличиваются масштабы ее применения. В культуре чаатас применялась врезная таушировка (инкрустация) — пластинки благородных металлов или меди заполняли специально прорубленные в железе канавки, создающие узор¹⁷¹. Такая техника сохранялась древними хакасами и в IX—X вв.¹⁷², но уже в X в. начинает распространяться поверхностная таушировка (аппликация). Ее особенностью в это время является каплевидная насечка углубленного фона (острым инструментом типа керны) и выпуклость самого узора. Фон серебрился, узор оставался непокрытым или покрывался, но был выпуклым. Такие изменения означали не только смену технических приемов и операций, но и иное восприя-

¹⁶⁶ Обоснование чтения надписей и существования внутреннего денежного обращения в древнехакасском государстве см.: Кызласов И. Л., 1983.

¹⁶⁷ Лубо-Лесниченко Е. И., 1975.

¹⁶⁸ Кумекоев Б. Е., 1972, с. 96.

¹⁶⁹ Троицкая Т. Н., 1973, с. 184.

¹⁷⁰ Кызласов Л. Р., 1978, с. 56.

¹⁷¹ Heikel O., 1912, Abb. 11—12, S. 62; Евтюхова Л. А., 1948а; Левашева В. П., 1952, рис. 1, 40.

¹⁷² Кызласов Л. Р., 1969а, рис. 39; Иванов С. В., 1963, с. 341, рис. 229.

¹⁶³ Воробьев М. В., 1963а, с. 74; Шавкунов Э. В., 1958, с. 79; 1960, с. 240, рис. 1, 5.

¹⁶⁴ Воробьев М. В., 1963.

¹⁶⁵ Кляшторный С. Г., 1973, с. 337 (примеч. 18); Фалина А. И., 1974, с. 193.

тие, подачу узора. Орнамент и фон как бы поменялись местами: до того узор выделялся яркими металлами, теперь это происходило с фоном; ранее узор и фон были на одном уровне, теперь же фон делался заметно углубленным, а узор возвышался. Последняя особенность оформления позволяет предположить здесь влияние цельнобронзовых литых или штампованных украшений IX—X вв., узор которых всегда рельефно выделялся. Подтверждением этого служат и бутонообразные растительные мотивы, составляющие орнамент железных инкрустированных изделий X в.¹⁷³

Появившийся в X в. прием орнаментации железных предметов расцвел в рассматриваемый период аскизской культуры. О связи с предшествующим временем свидетельствует и насекание углубленного фона каплевидными заусенцами (затем дополнившееся насеканием линий крест-накрест), и приподнятость образующих узор линий и фигур, не покрытых серебром. Заметна преемственность и в орнаментальных мотивах. Широко распространенный в аскизской культуре ячеистый чешуйчатый узор (табл. XXVI, 17) сопоставим с изредка встречающимся на тюхтятских бронзах орнаментом (рис. 23, 1). Возможно, его основой служил лепестковый узор, проявившийся на раннеаскизских изделиях (рис. 23, 2, 3) и известный в конце тюхтятской культуры (рис. 16, 1, табл. IX, 11). Мотив растительного бутона между двух симметрично загибающихся листьев, типичный для ременных блях тюхтятской культуры, сохраняется на некоторых изделиях почти без изменений (рис. 24, 1—6), на других же заметны восходящие к нему узоры. Эти изменения прежде всего коснулись самого бутона. Он пропадает. Листья же первоначально сохраняются в двух видах, как и в IX—X вв., — раздвоенные (рис. 24, 7) и завернутые (рис. 24, 8—10), а затем все более схематизируются, превращаясь в вертикально расположенные галочки. Этот процесс хорошо заметен на украшенных ременных обоямах и бляхах (рис. 24, 1—10). Сходные изменения можно наблюдать и на более сложной композиции, состоящей из крупного цветка и обрамляющего его бордюра из побегов с листьями: центр композиции (цветок) пропадает, бордюр начинает самостоятельное существование (рис. 24, 11—13). Этот процесс относится к X в.

К подобным растительным побегам, несомненно, восходят S-овидные фигуры довольно распространенного орнаментального мотива аскизской культуры (табл. XXVI, 54—62). На эту связь указывают, кроме общей линейной схемы, сохранившиеся воспроизведения листьев (так же как и в тюхтятской культуре, двух основных типов: овальные и раздвоенные с чуть загнутыми лепестками различной длины). Все большая засушенность схемы приводит к вырождению листьев в обычные черточки, отходящие от основной фигуры. В дальнейшем усложнение линий «побегов» приводит к сближению этого мотива с ячеистым орнаментом. Судя по всему, одна из линий дальнейшего развития элементов S-образных фигур привела к возникновению волнистой плавной линии — также распространенного аскизского узора (табл. XXVI, 44).

Таково основное направление в развитии орнамента в условиях формирующейся аскизской куль-



Рис. 23. Орнаментированные изделия тюхтятской (1) и аскизской культур (2—15)

1 — ХОКМ; 2, 3 — Анжевка; 4—7, 9—11 — Кизек тигей, курган 1; 8 — Кизек тигей, курган 4; 12 — ГЭ-1126/470; 13 — Самохвал II, курган 3; 14 — ГЭ-350/34; 15 — ГЭ-3975/1006

1—3, 13 — бронза; 4—12 — кость; 14, 15 — железо; 1, 12, 14, 15 — случайные находки в Хакасско-Минусинской котловине

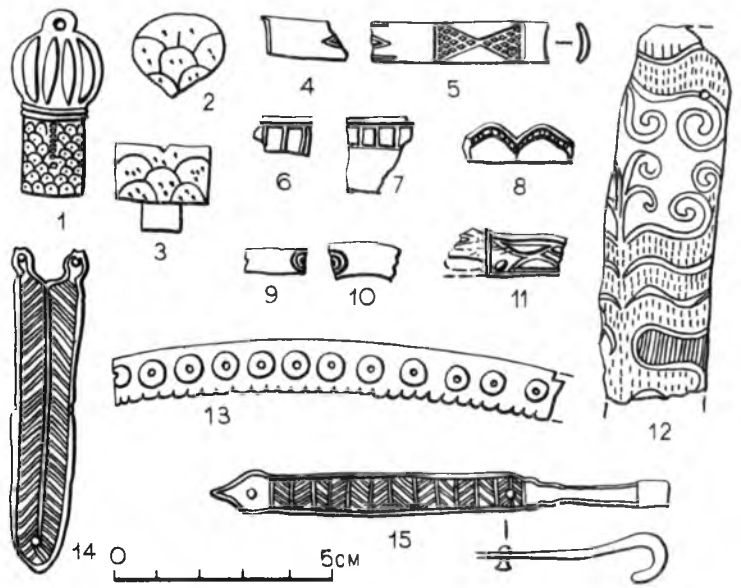

Рис. 24. Появление и типологическое развитие ряда орнаментальных мотивов аскизских изделий X—XII вв.

1—5, 11, 12, 14—16 — бронза (тюхтятская культура); 6 — серебро; 7—10, 13, 17—24 — железо с серебряной аппликацией

¹⁷³ Нечаева Л. Г., 1966, рис. 24, 1, 5.

туры: от изображения растительных мотивов ко все большей засушенности схем, приводящей к победе геометрического орнаментализма. Это отчетливо прослеживается и на наиболее характерном для аскизских предметов XI—XII вв. ячеистом сотовом узоре. Связь его с растительным орнаментом хорошо заметна по многим предметам, на которых явно сохранились изображения листьев, попарно расположенных на прямой линии стебля (рис. 24, 17, 18). В дальнейшем семантика узора забывается, листья превращаются в поперечные черточки — узор становится крестовым (рис. 24, 18, 22). Параллельно этому происходит усложнение узора за счет появления рядом второго совершенно такого же сначала стебля с листьями (рис. 24, 18, 19), а затем — линий с перекладинами (рис. 24, 20). Интересным подтверждением этого процесса являются узоры, начинающиеся одним стеблем с листьями, который затем раздваивается, но количество листьев не увеличивается — одна пара «растягивается» между обоими стеблями (табл. XXVI, 38, 40). Элементы листьев, уже ставшие атавизмом, можно проследить на предметах, украшенных чисто линейным геометрическим узором (табл. VI, 8; XXVI, 23, 41; рис. 24, 24). Наиболее характерно их сохранение в самом начале и конце орнаментальной композиции (табл. VIII, 1, 7; XXVI, 15), где в дальнейшем они также перестают быть «листьями». Однако простая черта сохраняет прежнее расположение, завершая уже не существующий «побег» (табл. VI, 17; VIII, 1). Долго еще сохраняют вид четырехлистника пересечения линий на небольших плоскостях блях и шарнирных подвесок (табл. XXVI, 32, 50).

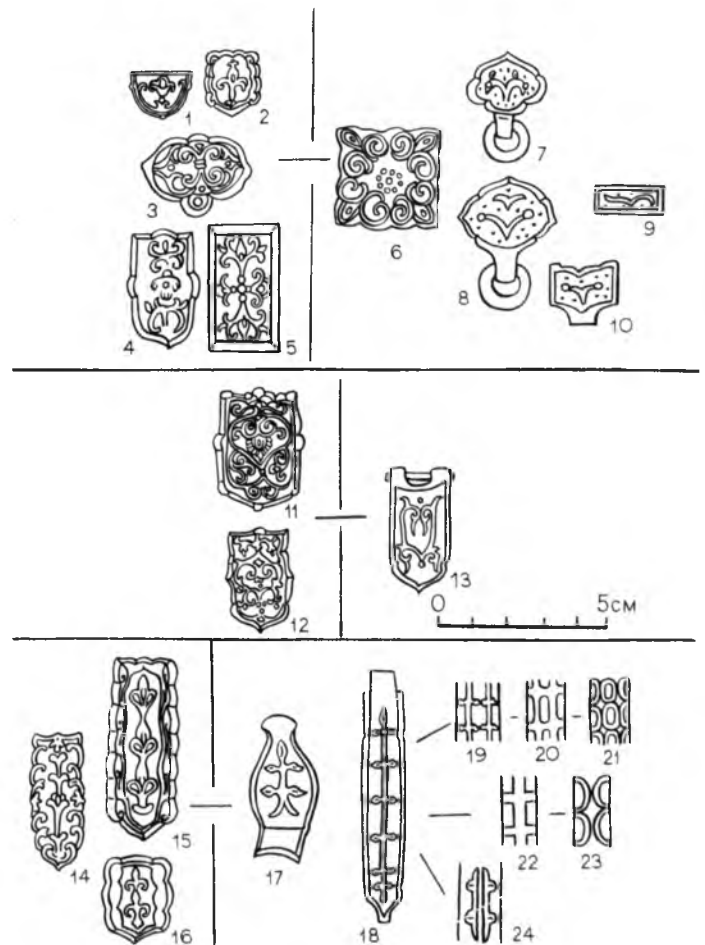
Связь ячеистого сотового узора с растительными мотивами несомненна. Переход хорошо иллюстрируется многочисленными находками. Определение же прототипов этого растительного мотива по имеющимся материалам сложно. Вполне вероятно, и здесь началом служил бутонообразный росток с парой листьев. Как самостоятельный мотив он встречается главным образом на мелких предметах тюхтятской культуры, орнаментальное поле которых тесно. При перемещении его на более крупные изделия часто происходит заполнение их плоскостей несколькими такими бутонами, расположенными друг над другом непрерывной цепочкой в два-три элемента (рис. 24, 14—16). При характерных для ранней аскизской культуры очень узких (в сравнении с предшествующими изделиями) предметах подобный узор, вероятно, принял вид тонкого стебля с парным расположением листьев (рис. 24, 17, 18). Генетические связи рассматриваемых мотивов, возможно, подтверждают такие сходства в их композиции, как непре-

менное завершение парных листьев и всего побега одинарным, а также продолжавшаяся в аскизской культуре манера передачи середины листка повторяющей его внешний контур линзовидной фигурой, постепенно, вместе с уменьшением самих листьев, выродившейся в прямую черточку.

Прямая линия, разделяющая уже ставший геометрическим орнамент, еще долго воспринималась как стебель. Ее вершина оформлялась листьями, теперь не имевшими никакой связи с другими элементами узора (табл. VI, 6, 8; VIII, 1, 7; IX, 54; XXVI, 15).

Но даже завершение этой стадии геометризации орнамента не выходит за рамки общего пути развития основных приемов оформления древнеакасских изделий, инкрустированных серебром. Узором продолжали служить узкие, возвышающиеся над фоном участки предметов, не покрытые серебром. Традиция восприятия орнамента, начавшаяся в X в., продолжалась.

Наши наблюдения над изменением орнаментальных мотивов, конечно, не исчерпывают всех происшедших в этой области процессов. Невозможно результативно использовать малочисленные образцы резной кости, демонстрирующие, однако, существование особой орнаментальной области (рис. 23, 4—12). Совершенно неизвестно резное дерево, украшение кож, войлока, тканей, плетение, вышивка, тиснение по бересте. Эти области существовали в несомненном живом единстве, постоянном взаимодействии. Так, иногда на металлических изделиях появляется характерный для кости циркулярный узор (рис. 23, 13) или мотивы, вероятно связанные с резьбой по дереву (рис. 23, 14, 15).

* * *

Инвентарь аскизской культуры имеет своеобразный, хорошо отличимый от предметов иных культур облик. Однако внимательное типологическое сравнение его черт с изделиями предшествующего времени не оставляет никаких сомнений в формировании его на местной основе. Хорошо уловимые генетические связи большого числа основных типов наиболее обычных категорий курганного инвентаря позволяют сделать и более конкретный вывод о прямых связях аскизской культуры с древнеакасскими памятниками IX—X вв. и даже эпохи чаатас. О том же свидетельствуют и наблюдения над происхождением главных орнаментальных мотивов, изменением в основных приемах орнаментации.

Перед нами преемственное и непрерывное развитие материальной культуры. Нет сомнения и в этническом единстве ее создателей на разных этапах существования.

Глава 4

РАЗВИТИЕ АСКИЗСКОЙ КУЛЬТУРЫ С КОНЦА X ДО XIII в. (малиновский этап)

Подробная классификация форм инвентаря позволяет не только выявить в облике предметов черты, связывающие их с вещами предшествующего времени, но и проследить конкретные этапы дальнейшего видоизменения форм внутри имеющихся хронологических рамок. Такую эволюцию форм

и деталей оформления будем называть типологической последовательностью развития предметов. Это означает хронологическую последовательность, так как во многих случаях видоизменение предметов зарождается и протекает одновременно с существованием прежних традиционных форм. Обычно хроно-

логическое значение имеют сформировавшиеся черты внешнего вида, что типологически определяется главным образом способностью данной формы начать самостоятельную линию развития, продолжаящую прежнюю эволюционную ветвь или дающую ей новое направление. Наблюдения такого рода, взятые комплексно по ряду категорий предметов, позволяют наметить внутреннюю последовательность в развитии материальной культуры. Абсолютная хронология выясняется сравнительно-типологическим методом.

ВИДОИЗМЕНЕНИЯ ПРЕДМЕТОВ

Двуколычатые *удила* (табл. I, 1, 3—5; II, 9, 7, 12; рис. 5, 1—6) дальнейшего развития не имели. В аскизских курганах встречается их завершающая форма. Наметить развитие внутри отдела упоровых удается благодаря типам, имеющим пережиточные черты (рис. 5, 8, 9). Как отмечалось, они присущи главным образом вертикальноупоровым формам. Именно они типологически предшествуют горизонтальноупоровым. Развитие шло по двум основным направлениям: 1) выделялись боковые выступы — горизонтальные упоры (крыловидные и защипковые типы) и 2) сохранялись и развивались вертикальные упоры (полочковидные типы) (рис. 5, 10—13). Своеобразным формам типов 10, 11 и 26 (табл. I, 46, 47; II, 8) аналогий нет. Происхождение их неясно из-за малочисленности материала, но влияние здесь упоровых удил вряд ли может вызывать сомнения. Возможно, эти петельные удила употреблялись с несохранившимися роговыми псалиями. Форма не имела широкого распространения.

В предыдущей главе прослежено происхождение *гребенчатых псалий*, сформировавшихся уже в хронологических рамках аскизской культуры. Гребенчатая петля, являясь высшей ступенью развития, начавшегося от петель-скобок (рис. 6, 1—6), подготовила переход к качественно новой форме. От такой петли, в конце X — начале XI в. практически уже слившейся (особенно визуально) с телом псалия (табл. III, 12—16), до цельных псалий остается один шаг. Он связан с изменением крепления псалий к удилам. Среди напускных псалий аскизской культуры петля заканчивает свое развитие, полностью соединяясь с телом и даже «растворяясь» в нем (пластинчатые псалии с прорезным отверстием для нашечного ремня — рис. 6, 7—11).

Имитация гребенчатых петель у стержневых напускных псалий (табл. III, 36) указывает на прототипы последних среди форм, предшествующих типологически и сосуществующих хронологически на раннем этапе аскизской культуры. Воспроизведение гребенчатых петель иногда проявляется орнаментальным атавизмом даже у более поздних уплощенных псалий XII—XIII вв. (табл. V, 6, 7). Для уяснения этой преемственной связи важна гребенчатая одностержневая петля, принадлежавшая хотя и сборному, но напускному псалию (табл. III, 23). Все это несомненно указывает на гребенчатые псалии как на непосредственных типологических предшественников напускных форм (рис. 7, 7—14). Как мы видели, отделы эсовидных и элевидных прямо продолжают традиции предшествующего времени. Прямые же и серповидные псалии изучаемой серии — результат развития элевидных форм уже в пределах

аскизской культуры (рис. 7, 11—14). Они сформировались, видимо, не ранее XI в. Вычленение прямых псалий происходило главным образом за счет постепенного укорачивания отогнутого вперед участка стержня. Постепенно отогнутой вперед остается только завершающая псалий фигура (рис. 7, 11, 12, 14). Очевидна и преемственность между элевидными и серповидными псалиями. Появление последних относится уже к аскизскому времени, и в их облике хорошо заметна былая элевидность: увеличился лишь угол изгиба нижней части, точка изгиба приблизилась к середине длины стержня и слегка изменившееся вертикальное положение псалия на удилах привело к его размещению углом назад так, что и верхняя часть стержня наклонилась вперед (рис. 7, 13).

Основа развития *напускных псалий* состоит в постепенном отходе от первоначальных стержневых форм, прямо связывающих их с псалиями доаскизского времени. Тенденция постепенного уплощения стержней хорошо заметна на этом многочисленном материале (рис. 7, 10—23). Прежде всего видно, что среди уплощенных форм гораздо меньше проявляются черты, восходящие к сборным псалиям. Наблюдения над изменением единой ветви развития оформления нижнего (типы) и верхнего завершений (подтипы) псалий убеждают в последовательности и направлении происходивших процессов (рис. 7). Так, псалии сапожковые I встречаются среди стержневых напускных (типы 16, 17, 25 — табл. III, 21, 22, 27, 28, 34—37, 39, 40; IV, 17) и среди уплощенных (типы 35, 43 — табл. IV, 40; V, 2, 4; рис. 7). Однако среди уплощенных заметна тенденция к расширению «мыска» сапожка и, наконец, полная его уплощенность — явление, чуждое изделиям доаскизского периода и для стержневых напускных псалий. Сапожковые II появились среди сборных скобчатых форм (тип 6, табл. III, 8) и восходят к сапожковым I (рис. 7, 12, 18). Подобные псалии встречаются среди стержневых (типы 18, 26, 29 — табл. III, 42; IV, 19, 22) и уплощенных (типы 36, 44 — табл. IV, 41; V, 5). Явно проявляя стремление к росту «каблука» до размеров «мыска», они в своем развитии порождают два направления, приводящих к появлению сапожковых V (табл. IV, 10) и вильчатых (типы 33, 42 — табл. IV, 35, 36; V, 1). У первых «каблук» является уже не дополнительным, а основной частью завершения, а «мысок» отмирает (рис. 7, 12, 15), у вторых изменяется положение фигуры по отношению к длинной оси псалия: «мысок» не оттянут вниз; «каблук» и «мысок» составляют к оси псалия один угол (рис. 7, 18, 19). Сапожковые III также восходят к сапожковым I (рис. 7, 12, 17). Они появляются среди последней формы сборных псалий — гребенчатых (тип 12 — табл. III, 18) — уже в аскизской культуре. Встречаясь среди стержневых (табл. IV, 20, 23) и среди уплощенных (типы 37, 40, 45 — табл. IV, 38, 45; V, 6) напускных псалий, они проявляют ту же тенденцию к уплощению сапожка, что и сапожковые I. От сапожковых I происходят и сапожковые IV, проявляющие обратную сапожковым II тенденцию к развитию «мыска» за счет «каблука» (рис. 7, 12, 16). Появляясь среди напускных стержневых псалий (типы 19 и 28 — табл. IV, 2, 3, 8, 9, 21), они бытуют и среди уплощенных (тип 38 — табл. IV, 42, 43).

Единственная пара плоскогрозниковых псалий (тип 46 — табл. V, 14) относится к серповидным, чем

подтверждает намеченную линию происхождения этого отдела. Вполне вероятно, что маятниковые псалии (типы 21, 31, 39, 41, 47 — табл. IV, 11, 25, 29, 30, 44, 46; V, 15, 16) связаны в своем происхождении с плоскогрузиковыми. Нет сомнения, что к маятниковым в свою очередь восходят фертовые (типы 32, 48 — табл. IV, 31, 32; V, 17). Все эти псалии по большей части уплощенные. Остроконечные (тип 24 — табл. IV, 16) хотя и не характерны для напускных псалиев, но подтверждают их происхождение от сборных (тип II среди гребенчатых — табл. III, 15). Остальные довольно редкие формы (типы 22, 23 — табл. IV, 14, 15), лепестковые и зооморфные, видимо, являются индивидуальными вариациями распространенных типов (таких, как плоскогрузиковые или маятниковые для лепестковых или сапожковые и секировые для зооморфных).

Взаимовстречаемость описанных типов *удил и псалиев* показательна. Как говорилось, перпендикулярнокольчатые удила встречаются только со сборными псалиями. Столь же компактную группу составляют и упоровые удила, сочетающиеся только с напускными псалиями (рис. 8; 9). Горизонтально и вертикальноупоровые удила имеют пять взаимовстречающихся типов напускных псалиев (рис. 9). Это подтверждает общую близость как упоровых удил, так и связанных с ними цельных псалиев.

Наносные султанчики узд в конце X—XII в. видоизменялись главным образом за счет развития формы пластин, прежде всего увеличения их длины. Это повлекло изменения в системе крепления пластин к ремню: появилась вторая зона крепления (одинарных заклепок и заклепок, расположенных по системе 1—2; рис. 10, 4—6). При учете этих изменений развитие оформления концов накладок выглядит так: фигурноскобчатые порождают парносердцевидные, трезубцевые, двузубые (рис. 10, 5, 7); сердцевидные II — сердцевидные I — фертовые (рис. 10, 3, 4, 6).

Несмотря на многообразие форм, *распределители ремней* все восходят к подобным древнехакасским изделиям. Отмечавшиеся две линии развития Т-образных тройников имеют не только особенности, указывающие на их происхождение, но и черты, проясняющие особенности развития. Формы, сохранившие выпуклость в середине бляхи, начинают иначе крепиться к ремню — в центре выпуклости появляется заклепка (рис. 12, 2, 4, 6). При этом концы накладок получают уже характерное аскизское оформление. Они относятся к фестончатым, парносердцевидным, двузубым и иным типам. Вторая линия развития Т-образных изделий приводит к потере выпуклости. В этом, возможно, сказывается общая для всего инвентаря тенденция к уплощению изделий. Концы известных экземпляров этой серии имеют фигурноскобчатые и трезубцевые окончания (рис. 12, 3, 5). Более поздние изменения, присущие некоторым изделиям обеих форм распределителей и, следовательно, наступающие после значительного расхождения двух этих ветвей развития от единого прототипа, ознаменованы появлением в середине их верхнего края острого выступа, придающего им некоторую крестовидность (рис. 12, 4, 5). Появление парных заклепок на концах выступов свидетельствует о единстве процессов изменения в креплении пластин, уже отмеченных для наносных султанчиков. Различные формы распределителей влияли друг на друга. Развитие подвижных

тройников (восходящих к прорезным бляхам) и Т-образных блях привело к созданию интересной формы, сочетавшей особенности и тех и других видов (рис. 12, 12; табл. VIII, 1, 2): от Т-образных ей достались неподвижные выступы, от подвижных — расположение этих (уже длинных и узких) выступов под углом около 120°. Другой тройник по облику очень близок шарнирному, но имеет неподвижный нижний выступ — несомненное влияние Т-образных форм (табл. VIII, 8). В целом появление таких новых форм тройников, как подвижные и шарнирные, отражает общие тенденции в развитии сбруи того времени. Использование подобных аскизских тройников хронологически совпадает с аналогичным явлением, отмечающимся в некоторых памятниках Восточной Европы¹.

Наремные наконечники выявляют те же направления типологического развития форм. Этот многочисленный материал позволяет подробнее проследить происходившие в XI—XII вв. процессы формирования и развития типов. В общих чертах они происходили в направлении уплощения предмета, изменения количества и размещения заклепок. Число заклепок увеличилось от одной, расположенной по центральной оси изделия, до двух, расположенных парой у конца. Фигурноскобчатые завершения, сохраняясь в течение всего рассматриваемого периода, постепенно породили три основных новых вида. Развитие одной ветви (рис. 14, 2—6), начинавшись с заострения располагавшихся на одной высоте изгибов фигуры, привело к созданию обособленных четырех зубцов с округлой западиной между ними (при этом западина, разделяющая пары, все же несколько глубже двух других, что указывает на связь с исходной формой). Эволюция второй линии началась с выделения окраинных выступов (рис. 14, 8—13). Развитие продолжалось за счет изгибания этих зубцов навстречу друг другу и дальнейшего углубления западин боковых сторон. Это способствовало большему обособлению верхней части фигуры. Последовательное развитие первой тенденции привело к появлению двузубых завершений (рис. 14, 11), второй — парносердцевидных (рис. 14, 12, 13). Последние создали новую форму с раздвоенным концом «сердечка» (вероятно, под влиянием тех же тенденций, что привели к созданию четырехчастных форм окончаний, рис. 14, 5, 6). Дальнейшие изменения были связаны с формами перехода завершения в пластину, а также общим уплощением фигуры. Третья линия развития фигурноскобчатых завершений началась постепенным сглаживанием центральных плавных выступов (рис. 14, 14—19) и привела к появлению прямых завершений с парой острых выступов по краям. В дальнейшем прямой верхний край фигуры начал даже плавно прогибаться внутрь. На появление этой третьей ветви развития определенное влияние, вероятно, оказали вильчатые завершения. Но они и сами испытывали некоторое воздействие фигурноскобчатых, что сказалось, например, в смягчении очертаний завершений некоторых экземпляров (рис. 14, 17).

Развитие *W*-образных форм шло, вероятно, в трех направлениях. Первые два связаны с подъемом центрального округлого выступа фигуры (рис. 13, 7—11). Одна эволюционная линия развила эту тенденцию в ущерб боковым выступам, постепенно умень-

¹ Кирпичников А. Н., 1973, с. 31, 99, табл. XII, рис. 15.

шавшимся в размерах. С другой, видимо, связано появление завершений с тремя равными округлыми выступами. Третья линия развития — постепенное сужение центрального выступа, превращение его в зубец, подобный боковым (рис. 13, 2—6). Дальнейшее развитие трезубцевых форм сказалось главным образом в изменении формы перехода от завершения к пластине.

Эволюция шлемовидных завершений привела к формированию большого многообразия сердцевидных окончаний (рис. 15, 1, 2). Дальнейшее развитие состояло в изменении формы самого «сердечка» (в его вытягивании до подтреугольных и кеглевидных по очертанию фигур, при сохранении округлых «щечек» это привело к возникновению фертовидных типов — рис. 15, 2, 7, 8) и его кончика, принимавшего очертания разного вида бутонов (рис. 15, 3—6, 8). При возникновении кеглевидных типов (рис. 15, 9), возможно, оказывала влияние довольно редкая форма сердцевидных II (рис. 15, 11). Общая тенденция здесь выразилась также в увеличении размеров и уплощенности завершений.

Округлоконечные завершения сохранялись в присущей им форме (с учетом общих направлений изменения накладок) и развигивались, испытывая, с одной стороны, влияние сердцевидных типов (возможно, и сохраняя линию развития остроконечных доаскизских форм), с другой стороны, изменяя формы перехода к пластине (рис. 15, 12—18).

Стремена прежних форм представлены экземплярами с петлей на шейке и с петлей-выступом. Остальные стремена, встреченные в курганах рассматриваемого периода, относятся к типам с петлей в уплощенной дужке. Они слабо связаны с вопросами происхождения аскизской культуры, так как для работы над проблемой формирования и распространения подобных форм в Южной Сибири пока мало данных. Эти единичные находки лишь свидетельствуют, что общие изменения в облике конского снаряжения предмонгольского времени во всем Старом Свете не миновали и древнехакасское государство. По классификации стремян Г. А. Федорова-Давыдова² аскизские находки представляют типы AI (дата по аналогиям X—XII вв.) (табл. XVI, 3) и DIII (конец XII — начало XIII в.) (табл. XVI, 1). Южносибирские стремена несколько отличаются от принятой для восточноевропейского материала описательной схемы. Это касается не только индивидуальных отступлений от очертаний эталонного контура, но и отсутствия в массе провисающего под петлей выступа³. Из характерных особенностей аскизских стремян отметим украшение дужек ряда экземпляров серебряной инкрустацией (табл. XVI, 6).

Несколько особняком стоят деревянные стремена (табл. XV, 4). Они сделаны по образцу железных, однако трудно сказать — каких. Их можно сближать с переходной формой с петлей без шейки, но можно сопоставить и со стременами с отверстием в уплощенной дужке (объясняя высоту петельного выступа стремлением упрочить деревянное изделие)⁴. В последнем случае стремена не только подтвердили

бы изготовление средневековыми хакасами стремян из органических материалов, но и свидетельствовали бы о довольно раннем проникновении (не позднее XI в.) в Хакасско-Минусинскую котловину железных стремян с петлей в уплощенной дужке — прототипов деревянных экземпляров. Однако сравнение с известными деревянными стременами более позднего времени, несомненно копировавшими последнюю форму железных стремян⁵, позволяет говорить о стременах с петлей без шейки как о более вероятной исходной форме тех конкретных изделий, которые нас интересуют.

Первая фаза развития аскизского орнамента, как отмечалось, тесно связана с условиями его происхождения. Для нее характерен узор, создаваемый приподнятыми над фоном ребрами. В общих чертах такая манера продолжала прежнюю традицию. Изменения наступили на второй (ячеистой) стадии развития орнамента, когда узор составили прежние участки фона — углубленные и крытые серебром. Мотивы орнамента остались прежними, но характер их усложнения убеждает в сложении нового восприятия старых элементов. Например, прежний крестовидный узор, входящий к растительным побегам, дополняется ромбовидными фигурами на пересечении линий (рис. 24, 21, 23). Ромбы серебрятся, и всякая связь (пусть уже и забытая) со «стеблем» теряется окончательно. Бывшие «листья» и «стебли» воспринимаются уже лишь как перегородки ячеек (рис. 24, 19—23). Новое восприятие сказывается и в изменении форм ячеек. Служа фоном прямо пересекавшихся элементов, они, естественно, имели подпрямоугольные очертания. Теперь же они влияют на формы перемычек, изменяя свои контуры на округлые, овальные, неправильные (табл. XXVI, 1—10, 15, 16). Появляются и развиваются орнаменты: чешуйчатый (табл. XXVI, 17), фигурноячеистый (табл. XXVI, 20), другие подобные формы (табл. XXVI, 18, 19, 27), для существования которых на прежней стадии восприятия просто не было возможностей (заметим, что чешуйчатый орнамент, как говорилось, появляется уже на бронзовых раннеаскизских бляхах и тухтятских изделиях — рис. 23, 1—3—и одновременных роговых предметах)⁶.

Направление развития орнамента на этой «ячеистой» стадии выразилось в постепенном отходе ячеек от тех форм, которые они имели на предыдущей стадии. Ячейки начали вытягиваться и утончаться, отдельные элементы постепенно выделялись из прежних композиций, приобретали самостоятельное значение (например, ромбы и полукруглые ячейки — рис. 24, 21, 23), распались прежде взаимосвязанные элементы (чешуйчатый узор перерос в параллельные волнистые линии, веретенообразные ячейки породили связанные вершинами ряды синусоидальных линий и т. д. — табл. XXVI, 24, 25, 28). Одновременно с этим появилась манера сплошного серебрения поверхностей, которые для крепления фольги предварительно покрывались сплошной крестообразной насечкой (табл. III, 24; V, 18, 19; VI, 20, 22; VIII, 5; XXVI, 14)⁷.

² Федоров-Давыдов Г. А., 1966, с. 11—16, 104, 106.

³ Ср.: Плетнева С. А., 1973, с. 15.

⁴ Кызласов И. Л., 1973, рис. 6, 1. Существовала и интересная традиция подражания деревянным стременам в железе. На экземпляре ММ-3325 явно передана близкая к узунхайским стременам желобчатая резьба. Датировка этого случайно найденного стремени затруднительна.

⁵ Kõhalmi K. U., 1968, fig. 5; 6, 12; Кызласов И. Л., 1973, рис. 6.

⁶ Длужневская Г. В., Овчинникова Б. Б., 1980, рис. 1, 1, 2.

⁷ Возможный внешний прообраз аналогично воспринимаемой поверхности, полученной при помощи иного приема, изредка можно встретить на бронзовых древнехакасских изделиях (ММ-6093, 6095).

Памятники конца X—XII в. выделены в литературе в единый этап аскизской культуры (по наиболее известному и очень характерному памятнику⁸ предлагаем называть его малиновским). Это подтверждается обликом погребального инвентаря, чертами погребальной обрядности известных курганов⁹. Однако выявление типологической последовательности форм инвентаря, манеры оформления и орнамента, приемов инкрустации позволяет наметить в рамках этого единого этапа культуры несколько последовательных периодов развития. Дадим суммарный очерк каждого из намечающихся периодов с основным упором на характерные для него черты, датирующие особенности оформления предметов. Устойчивые погребальные обычаи пока не позволяют наметить соответствующие изменения и в этой области. Единственное, что удается наметить здесь, — это некоторые изменения в составе сопроводительного инвентаря. Учитывая начальную стадию подобного членения памятников малиновского этапа, приводим перечень известных комплексов каждого периода. Дальнейшая работа в этом направлении несомненно выявит еще многие черты развития аскизской культуры предмонгольского времени и уточнит в значительной степени условные предлагаемые абсолютные даты каждого периода.

ЭЙЛИГХЕМСКИЙ ПЕРИОД (конец X—начало XI в.)

К этому времени относим 16 погребений по обряду трупосожжения, один комплекс из числа случайных находок (судя по сохранности предметов, происходящий из кургана с таким же обрядом) и три погребения по обряду трупоположения в гротах.

Комплексы происходят с территории Красноярко-Канского района, Хакаско-Минусинской котловины, Тувы и Алтая (приложение I, рис. 25).

Характерными чертами инвентаря, отличающими его от памятников последующих периодов, служат пережиточные явления тухтятской культуры IX—X вв., а также формы изделий, переходные к аскизским и раннеаскизским (рис. 26, 1—16, 18, 72—88). К первым относятся бронзовые бляхи ремней и наременные наконечники, встречаемые в мужских погребениях; перпендикулярнокольчатые удила и скобчатые псалии. Все их формы (включая экземпляры с фигурными петлями) выходят из употребления в конце X — начале XI в. В этом убеждают аналогии: фигурные петли известны в VIII—X вв. на Алтае и в Туве¹⁰, в VII—X вв. — в Европейской части¹¹. В Европе они доживают до XI в.¹² Пережиточные доаскизские формы представляют и бляшковые наносные султаны узд, трехлопастные наконечники стрел (часто с характерными прорезями в лопастях), трехперые, трехгранно-выемчатые, граненые (трехгранные, четырехгранные ромбические и прямоугольные, долотовидные и со срезанной углом внутрь

боевой частью) и наконечники стрел типа Тухтятского клада. Косвенным подтверждением этого служат аналогии отдельным типам. Типы 37—41 нашей классификации (шиловидные, удлинноромбические, кинжаловидные, ланцетовидные, килевидные) встречаются сходные формы главным образом в памятниках IX—X вв.¹³ Некоторые из них бытуют и позднее¹⁴. В курганах IX—X вв. известны трехгранные лавролистные наконечники — тип 56 (Монголия)¹⁵. В материалах этого же времени встречаются уплощенные укороченноромбические экземпляры — тип 65 (Тува)¹⁶, хотя они употреблялись и в предмонгольское время¹⁷. К облику наконечников IX—X вв. восходят и уплощенные удлинноромбические с широкой головкой — тип 73 (Восточная Европа)¹⁸.

К пережиточным формам можно отнести мечи и сабли, имеющие в аскизской культуре традиционный облик. Находки в раннеаскизских курганах стремян с петлей на шейке позволяют несколько пересмотреть для материалов конкретной территории и археологической культуры широко известное в литературе мнение о бытовании подобных стремян лишь до X в. Использование их в аскизской культуре в конце X — начале XI в. находит себе аналогии в одновременных памятниках амурских чжурчженей¹⁹, в материалах XI—XIII вв. из Северо-Западной и Восточной Европы²⁰. Стремена с петлей в выступе — также показатель раннего периода. В оформлении изделий пережиточные формы, сохранившиеся в аскизской культуре от предшествующей эпохи, представлены перевитостью предметов или их частей, растительным орнаментом, использованием «скрытых» заклепок.

Переходные формы изделий, на основе которых в последующие периоды малиновского этапа развиваются характерные и специфические аскизские черты инвентаря, представлены прежде всего вертикальноупоровыми удилами и сборными гребенчатыми псалями. Тенденция появления последних восходит к VIII—IX вв. и существует в X в., окончательно же они формируются в конце X в. и существуют до середины XI в. Для их датировки имеет значение не только выявленная типологическая последовательность, но и факт употребления внешне сходных «крыловидных» псалиев в Европе (демонстрирующих ту же тенденцию в развитии петель) главным образом в X—XI вв. и лишь отчасти в XII в.²¹ Специфичный

¹³ Восточная Европа — *Медведев А. Ф.*, 1966, табл. 12, 45; 14, 30—32; 17, 12—14; Забайкалье — *Орлов Ю. С.*, 1973, рис. 4, 1.

¹⁴ *Викторова В. Д.*, 1962, рис. 72, 9.

¹⁵ *Евтюхова Л. А.*, 1957, рис. 14, 6.

¹⁶ *Грач А. Д.*, 1968, рис. 50, 26.

¹⁷ Биллярские материалы не опубликованы. Опираюсь на доклады поволжских археологов.

¹⁸ *Медведев А. Ф.*, 1966, табл. 13, 34; 15, 37.

¹⁹ *Медведев В. Е.*, 1977, с. 140—141, табл. LII; LIII, 1.

²⁰ *Nachulaska-Ledwos R.*, 1965, с. 17—18; *Антановичус Ю.* 1972, с. 414, а; *Мажитов Н. А.*, 1977, табл. 1, 357. Восьмеркообразные стремяна найдены в Новгороде в слоях конца XII — начала XIII в. (*Медведев А. Ф.*, 1959, рис. 22, 3), на Южном Урале они употреблялись до XIII в. (*Мажитов Н. А.*, 1977, табл. 1, 356). Подобные находки известны и в западноевропейских памятниках XIII в. (*Müller H.*, 1957, S. 109, Abb. 166) Замечание В. П. Левашевой о бытовании таких стремян у современных хакасов (*Левашева В. П.*, 1952, с. 126) верно (есть они и у казахов — Алма-Ата, Музей искусств Казахстана, экспозиция). Однако позднейшие формы имеют типологические отличия.

²¹ *Плетнева С. А.*, 1958, рис. 4, 11; 8, 1; *Кирпичников А. Н.*, 1973, с. 16; *Rejholcova M.*, 1976, табл. II, 1, с. 221.

⁸ *Кызласов Л. Р.*, 1960д; 1969а, гл. IV.

⁹ *Кызласов Л. Р.*, 1964; 1969а, с. 110—114; 1975, с. 209—210.

¹⁰ *Гаврилова А. А.*, 1965, рис. 16, 4; *Кызласов Л. Р.*, 1969а, табл. II, 103.

¹¹ *Сорокин С. С.*, 1959, рис. 7, 4; *Федоров-Давыдов Г. А.*, 1966, с. 19; *Генинг В. Ф.*, 1962, табл. XIII, 1, с. 59; *Викторова В. Д.*, 1962, рис. 68, 5.

¹² *Hampel I.*, 1905, III, taf. 68, 3, 1, Abb. 592, S. 250.

Рис. 25. Расположение аскизских комплексов эйлигхемского периода малиновского этапа

Номера соответствуют приложению I. Рис. Б — пункты случайных находок предметов эйлигхемского периода. а — могильник; б—г — границы древнехакасского государства (по Л. Р. Кызласову) (б — в конце IX в.; в — изменение южной границы в середине XII в., г — в XI—XII вв.).

орнамент периода — чешуйчатый лепестковый мотив с повторяющимися изгибы элементов полосками (рис. 24, 2, 3).

Отмеченные особенности раннеаскизского инвентаря хорошо отражены в серии курганов могильника Эйлиг-Хем III (Тува). Хотя это и не первый по времени изучения памятник подобного рода, предлагаем называть описываемый период малиновского этапа эйлигхемским.

Наиболее ранними среди погребений этого периода являются курганы: 12 могильника Шанчиг, 22 Бай-Булун (табл. XXIX, 13), 4 Яконур и курган у д. Анжевки. Пережиточные явления в облике их инвентаря наиболее заметны. Курганы следует отнести к концу X в. В предметах остальных комплексов яркие пережиточные черты лишь дополняют представление, а основу составляют уже явно аскизские по облику предметы (табл. XXVII—XXIX). Наиболее поздними в этой группе памятников, вероятно, являются комплексы из д. Кубековой и кургана 3 могильника Означенная VII, которые следует датировать первой половиной XI в. Остальные погребения, очевидно, относятся к началу этого столетия.

Датировка каждого комплекса возможна лишь при всестороннем учете форм всех его предметов, всех обрядовых черт погребения. В ряде конкретных случаев отнесение кургана к эйлигхемскому или последующему оглахтинскому периоду довольно затруднительно. Полагаем, что ситуация отражает особенности объективного процесса, переходного развития черт материальной культуры в этот период. При количественном господстве в инвентаре вполне сложившихся аскизских форм такое отнесение комплекса к одной из двух указанных серий базируется на выявлении пережиточных или переходных форм изделий. В этих условиях, когда подобные «опорные» формы могут не попасть в тот или иной комплекс по ряду причин даже случайного характера, можно лишь указать ряд курганов, несомненно относящихся к наиболее раннему эйлигхемскому периоду малиновского этапа (приложение I). Это не означает, что среди комплексов, определенных как оглахтинские, нет нераспознанных погребений конца X — начала XI в.

Заметим, что перечисленные особенности инвентаря прежде всего относятся к мужским погребениям (в женских и в XI—XII вв. продолжают, например, встречаться бронзовые бляхи и наконечники ремней тютятского типа)²². В мужских курганах периода могут быть одиночные трехперые наконечники стрел (чаще подтреугольных, ромбических и узких пятиугольных очертаний) и другие ранние формы предметов. При отнесении комплекса к эйлигхемскому периоду наибольшее значение, очевидно, следует придавать таким предметам, как трехперые и трехгранно-выемчатые наконечники стрел, скобчатые и гребенчатые псалии, перпендикулярнокольчатые удила, короткие симметрично загнутые накладки

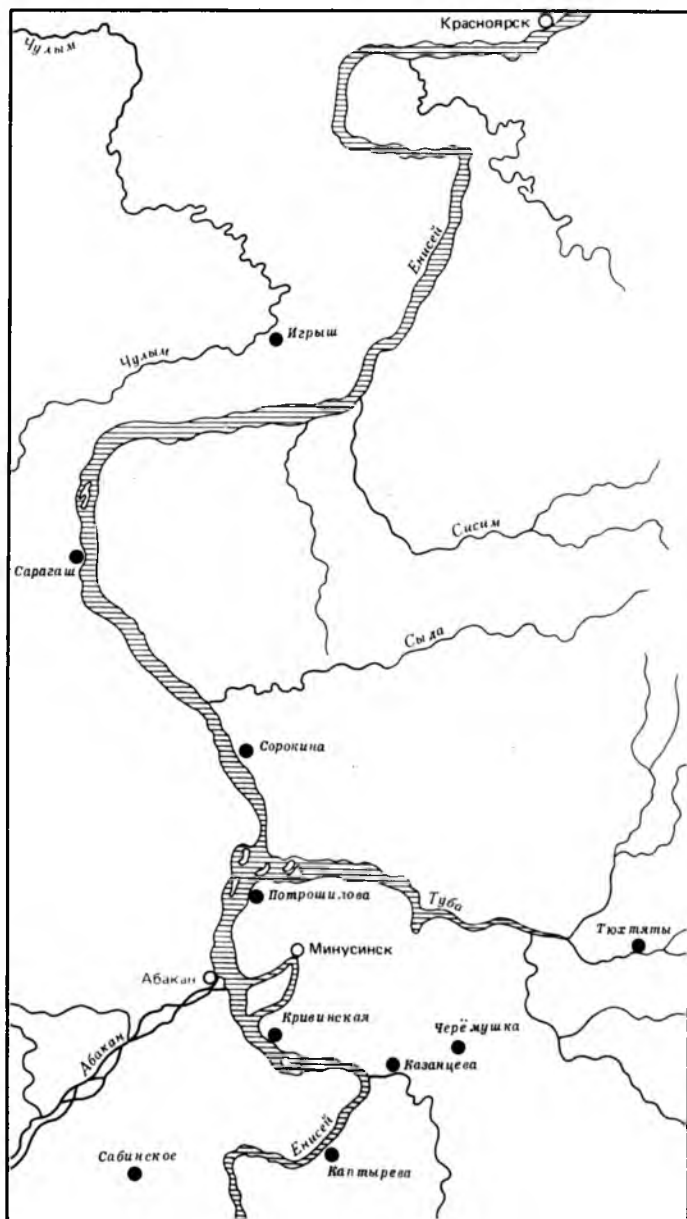
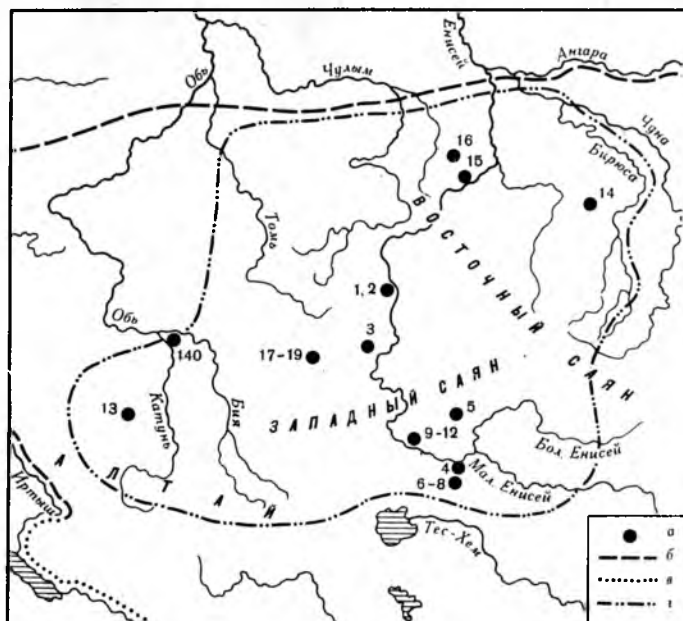

²² Кызласов Л. Р., 1969б; Кызласов И. Л., 1980а, рис. 11, 6, 7, 9—11, 15.

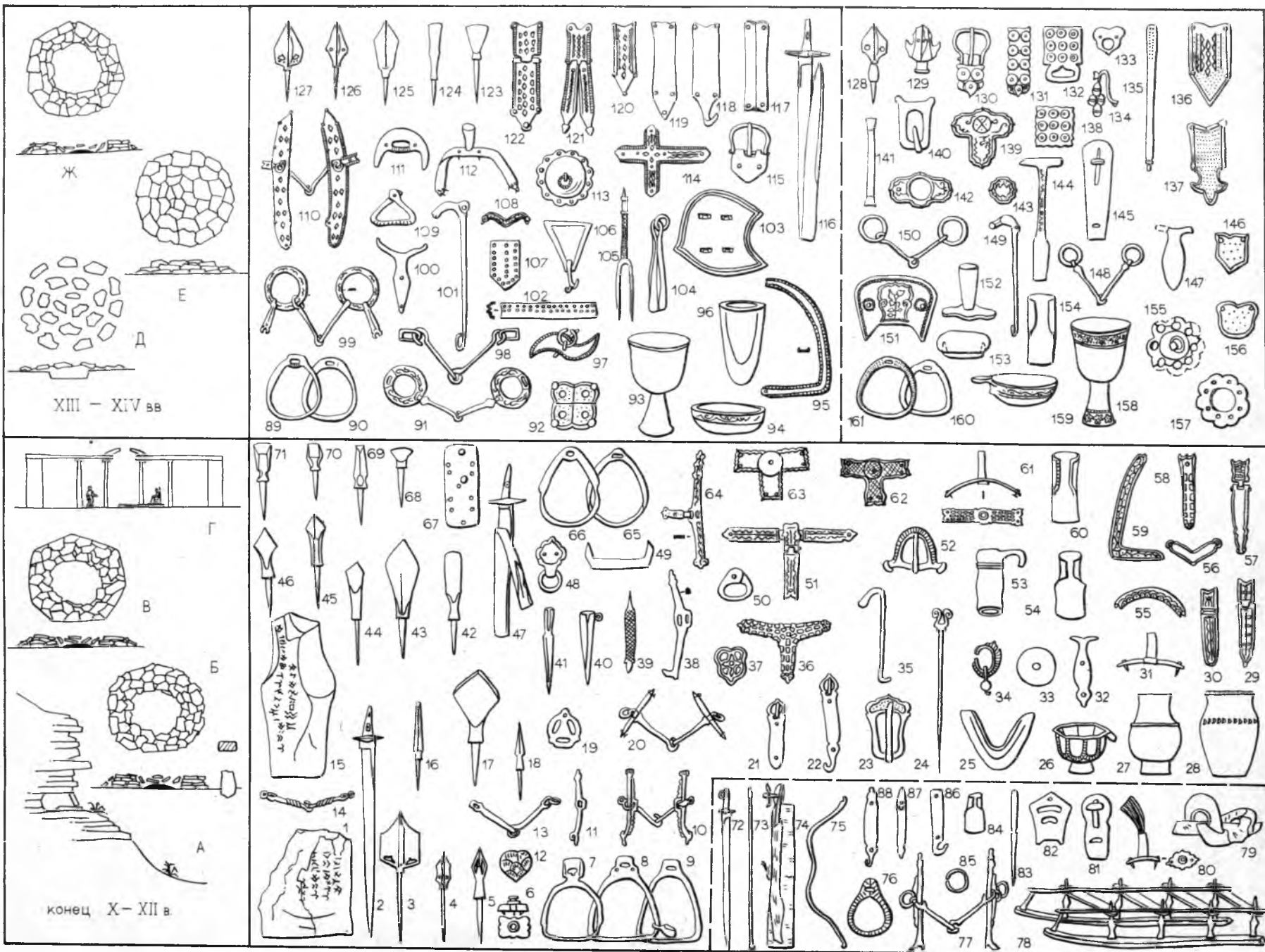

нащечных ремней узды (с одной заклепкой), употреблению чешуйчатого лепесткового узора. Особенностью в составе погребального инвентаря являются стрелы, мечи, сабли и большое количество наконечников стрел (по этим признакам к периоду отнесен курган у д. Миндерла — приложение I, № 16). Стрелы и мечи — нехарактерные находки в курганах XI—XII вв. Помещение их в могилы эйлигхемского периода — продолжение традиций тухтятской культуры. В курганах конца X — начала XI в. число наконечников стрел достигает 20—26. Обычным полным комплектом, видимо, служили 22 стрелы. Нет сомнения, что на погребальный костер стрелы укладывались в колчанах (в кургане 51 Уюк-Тарлыка было положено два полных колчана). И в это время и особенно в последующее в погребении участвовал колчан с несколькими стрелами, только символизировавшими весь набор. Иногда их дополняли древки со снятыми наконечниками — обряд, известный еще в культуру чаатас²³. К обрядам тухтятской культуры, а через нее и к эпохе чаатас прямо восходит традиция укладывания предметов в «тайники» (мелкие ямки под курганами) — обычай, встречающийся в некоторых памятниках эйлигхемского периода. Его поздним видоизменением являются кучки предметов, положенных на горизонт или в насыпь. Пережитки прежнего поминального культа, как уже отмечалось, прослеживаются в затухающей традиции сооружения стел с эпитафиями, выполненными енисейской письменностью (рис. 26, Б, 1—14, 16, 18).

С неизвестным до сих пор обрядом знакомят гротовые погребения в скале Узун хая на левом берегу р. Еси, где оказались труположения (рис. 26, А, 72—88). Вход в грот закладывался обломками скалы. Естественная мумификация сохранила в гроте I останки человека, шкуру белого коня и тушу белого барана. Уцелели предметы из органических матери-

Рис. 26. Памятники и инвентарь малиновского (А—Г; 1—88) и каменского (Д—Ж; 89—161) этапов аскизской культуры

Вещи раннего этапа условно разделены на три периода: эйлигхемский — два нижних ряда оглахтинский — три средних ряда, черновский — верхний ряд

Б, В, Е, Ж, 1—71, 89—127 — обряд трупосожжения; А, Д, 72—88, 128—161 — обряд труположения; А — схема-разрез гротового погребения-труположения (Узун хая); Б — схема устройства аскизского кургана с трупосожжением и эпитафийной стелой; В, Е, Ж — схемы устройства аскизских курганов с трупосожжениями; Г — разрез-реконструкция административного здания Уйбатского города (близ улуса Тутатчикова); Д — схема устройства кургана с труположением в яме

1, 15 — стелы с эпитафиями могильника Эйлиг-Хем III (помещена условно) и комплекса у д. Малиновки; 2, 26, 27, 39, 57, 91, 93, 94, 96, 103, 112, 114, 117, 120—122 — из числа случайных находок в Хакасско-Минусинской котловине и Туве; 3, 9, 12 — Анжевка; 4, 39, 54 — Оглахты II, курган 2; 5, 7, 10, 11, 13, 17, 18, 23, 35, 53 — Уюк-Тарлык, курган 51; 6, 42 — Шанчиг, курган 12; 8, 25, 44 — Эйлиг-Хем III, курган 2; 14 — Эйлиг-Хем III, курган 3; 16, 21 — Оглахты II, курган 4; 19, 55 — Кизек тигей, курган 2; 20, 22, 29, 32, 38, 43, 48 — Малиновка, курган 1; 24, 34, 36, 37, 50 — Оглахты II, курган 7; 26 — Над Поляной; 27 — Колмакова гора; 28 — Све таг, курган 3; 30, 51 — Оглахты III, курган 8; 31 — Све таг, курган 1; 33 — Оглахты II, курган 14; 40, 46 — Оглахты III, курган 3; 41 — Эйлиг-Хем III, курган 4; 45 — Кизек тигей, курган 1; 47, 58—60, 63—65, 67, 69—71 — Чернова, курган 12; 49 — Хара хая II, курган 8; 52 — Оглахты VII, курган 1; 56 — Хара хая II, курган 9; 61 — Тенсей III, курган 8; 62 — Самохвал I, курган 2; 66 — Ак Полак; 68 — Ортаа-Хем II, курган 8; 72—88 — Узун хая, грот I; 89, 92, 95, 97, 100, 101, 104, 105, 107—111, 113, 123 — Каменка V, курган 3; 90, 99, 125—127 — Канско-Перевозинское; 93 — Означенное; 94 — Анаш; 98 — Берег Енисея, курган 1; 102, 115, 118 — Берег Енисея, курган 2; 106, 119 — Абакан; 116 — Самохвал II, курган 1; 124 — Каменная гора (Жеблахта); 128—133, 135, 138—144, 149, 153, 154, 160, 161 — Часовенная Гора, могила 2; 134, 145, 151, 158, 159 — Часовенная Гора, могила 3; 136, 137, 146—148, 152, 155—157 — Часовенная Гора, могила неизвестна; 150 — Часовенная Гора, могила I

2, 7, 9, 10, 13, 20, 28, 115, 150, 152 — с элементом реконструкции

алов. Металлические изделия представляют характерные типы инвентаря аскизской культуры (роговые и деревянные поделки, естественно, не с чем сравнивать в комплексах с трупосожжениями). По имеющимся данным, гротовые погребения — некогда широко распространенная черта обрядовой практики населения Южной Сибири, однако обнаружение в узунхайнских гротах остатков женского (грот II) и детского (грот III) погребений позволяет рассматривать эти конкретные памятники как возможное отражение проходивших в древнехакасском государстве ассимиляционных процессов, затрагивавших прежде всего область материальной культуры разнотничного населения при сохранении на определенных этапах этого процесса прежних специфических погребальных обрядов.

Выделение и картографирование курганов конца X — начала XI в. позволяет сделать важный вывод о происхождении аскизской культуры. Оказалось, что наиболее ранние ее курганы встречены как раз на той обширной территории (рис. 25), которая практически полностью соответствует границам древнехакасского государства, установившимся после войны с уйгурским каганатом. На всей этой территории известны и древнехакасские тухтятские курганы IX—X вв.²⁴ Все это имеет двойное значение. Во-первых, выходит, новая культура складывалась на всей территории древнехакасского государства. Такая ситуация возможна только, если аскизская культура принадлежала тому этносу, который имел господствующее положение во всем государстве, к которому принадлежала правящая верхушка и администрация. Этим этносом, по данным письменных источников, как известно, были древние хакасы. Во-вторых, отсутствие раннеаскизских курганов за пределами древнехакасского государства со всей определенностью позволяет отрицать ее принадлежность какому бы то ни было пришлому народу. Местная основа формирования аскизской культуры и ее принадлежность средневековым хакасам, таким образом, подтверждается еще одним обоснованием.

ОГЛАХТИНСКИЙ ПЕРИОД (середина XI — начало XII в.)

Известно 56 комплексов (шесть из случайных находок) и пять безынвентарных курганов этого времени. 19 из них раскопаны в Оглахтинской крепости. Они и дали название всему периоду. Территория распространения памятников прежняя: Красноярско-Канский район, Хакасско-Минусинская котловина; Тува и Алтай (приложение I, рис. 27).

Основные признаки внешнего вида инвентаря появляются уже в памятниках начала XI в. От эйлигхемского периода комплексы отличаются главным образом отсутствием пережиточных и переходных

²³ Кызласов Л. Р., 1955. Укажем численность наконечников стрел в аскизских курганах (номера комплексов даны по приложению I): 44 экз. — № 5; 26 экз. — № 9; 23 экз. — № 6; 22 экз. — № 10, 11; 20 экз. — № 16; 15 экз. — № 68 (тайник); 13 экз. — № 9 (отдельно); 11 экз. — № 5 (отдельно), 66; 9 экз. — № 9 (отдельно); 8 экз. — № 26; 6 экз. — № 41, 99, 137; 5 экз. — № 14, 42, 63, 64, 81; 4 экз. — № 8, 21, 48, 131; 3 экз. — № 34, 45, 51, 57, 75; 2 экз. — № 1, 2, 17, 33, 60, 68 (погребение), 90, 110, 112, 114; 1 экз. — № 9 (отдельно), 23—25, 28, 47, 49, 56, 58, 72, 73, 107, 109.

²⁴ Кызласов Л. Р., 1981а, рис. 32.



Рис. 27. Расположение аскизских комплексов (А) и пунктов случайных находок (Б) оглахтинского периода малиновского этапа
Условные знаки те же, что на рис. 25

форм предметов (рис. 26, 17, 19—46, 48—55). Изделия обычно узки, имеют высокие боковины, П- или С-образное или трапециевидное поперечное сечение. Заклепки располагаются по одной в каждой зоне крепления и находятся на длинной оси предмета. Головки заклепок лежат на лицевой поверхности изделий и часто включаются в орнаментальные мотивы. Концы предметов обычно имеют различного рода сердцевидные и фигурноскобчатые завершения. Серебряная аппликация наносится на каплевидные заусенцы фона, разбитого на мелкие ячейки возвышающимися бортиками узора. Преобладают S-видные мотивы (часто с выраженной растительной основой образа), сотовые и чешуйчатые узоры (табл. XXX—XXXII; XXXIII, 1—13).

Предлагаемую датировку, кроме наблюдений над типологической последовательностью развития форм, подтверждают отдельные аналогии. В предмонгольских памятниках Восточной Европы находят себе соответствия наконечники стрел: долотовидные — тип 32²⁵, лопаточковидные — тип 36²⁶, пирамидальные III — тип 50²⁷. Срезанное плечико наконечников стрел, видимо, вообще характерно для XI—XII вв., хотя и продолжает бытовать в XIII в.²⁸ Оно есть у типа 57. В целом подобное оформление, возможно, восходит к костяным наконечникам²⁹. Аналогии имеют также: броневые прямоугольные — типы 53 и 54³⁰ (подобно оформлены косым срезом и боевые части аскизских типов 46—51 и 55; эта манера, вероятно, восходит к округленным срезам X в.)³¹, трехгранные вытянуторомбические — тип 57, ромбические и по контуру и в сечении — тип 58³², ромбические трехдольные — тип 62³³, ланцетовидные трехдольные — тип 63³⁴, килевидные с ромбическим сечением — тип 64, ромбические шестиугольного сечения — тип 68³⁵. Хорошо известны и наиболее массовые аскизские типы: ромбические с линзовидным сечением — тип 70³⁶ и укороченноромбические остроугольные — тип 74³⁷. Есть аналогии и ланцетовидным с линзовидным сечением — тип 79³⁸, вытянутопятиугольным острым — тип 88³⁹, укороченноромбического типа 93⁴⁰. Наибольшее число аналогий аскизским типам встречено в памятниках европейской части СССР. В сибирских памятниках есть экземпляры наконечников, сравнимых с типами 56, 65, 70, но из них лишь типу 56 не удалось найти аналогий в Восточной Европе. Среди дальневосточных материалов аналогий нет, только единственный экземпляр типа 36 близок по своим вытянутым пропорциям к длинным долотовидным наконечникам, типичным

²⁵ Хлебникова Т. А., 1971, табл. II; Биляр.

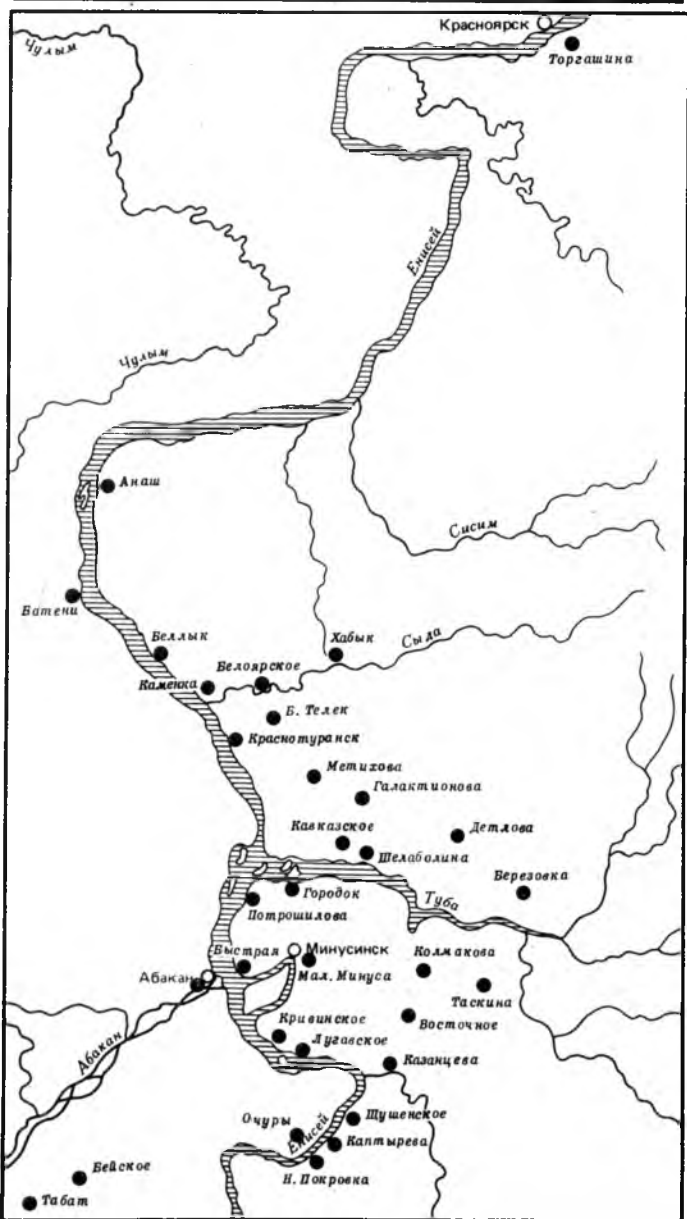
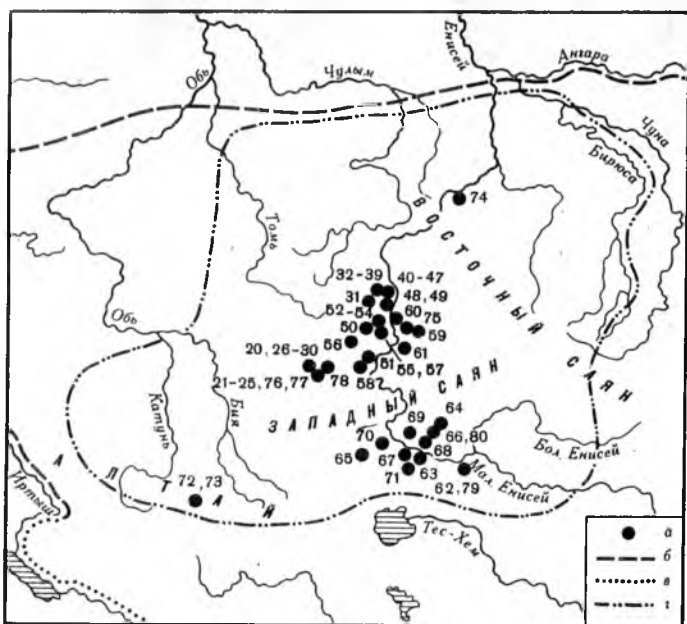
²⁶ Полесских М. Р., 1971, рис. 4, 17.

²⁷ Медведев А. Ф., 1966, табл. 19, 37.

²⁸ Медведев А. Ф., 1966, табл. 19, 36, 47; 21, 37—41; 25, 7, 11.

²⁹ Окладников А. П., 1976, рис. 8.

³⁰ Медведев А. Ф., 1966, табл. 19, 36.

³¹ Там же, табл. 17, 42, 43.

³² Там же, табл. 19, 4—6, 18.

³³ Генинг В. Ф., Халиков А. Х., 1964, табл. XII, 10.

³⁴ Зильманович И. Д., 1965, рис. 34, 14.

³⁵ Медведев А. Ф., 1966, табл. 20, 24; 19, 10.

³⁶ Хлебникова Т. А., 1975, рис. 4, 4—16; Смирнов А. П., 1961, рис. 29, 4; Полесских М. Р., 1971, рис. 4, 17; Грязнов М. П., 1956, табл. LVI, 6.

³⁷ Медведев А. Ф., 1966, табл. 20, 39; Галицкий М. В., 1951, рис. 31; Смирнов А. П., 1961, рис. 29, 17; Розенфельдт И. Г., 1969, рис. 42, 25.

³⁸ Плетнева С. А., 1973, рис. 3, 6.

³⁹ Викторова В. Д., 1962, рис. 72, 8.

⁴⁰ Медведев А. Ф., 1966, табл. 18, 24.

для культуры чжурчжэней конца X—XI в.⁴¹ Интересно, что большому числу аскизских типов нашлись соответствия среди наконечников стрел волжских болгар XI—XII вв. (типы 32, 36, 42, 62, 65 — по материалам А. Ф. Медведева⁴² и 39, 41, 50, 53, 54, 57, 58, 64, 68, 73, 93, 96). К тому же наиболее употребимые в аскизской культуре типы наконечников стрел (70 и 74) составляют массовые находки в болгарских памятниках. Все это позволяет говорить об аскизских и болгарских стрелах уже как о сопоставимых комплексах.

Датировку подтверждают бусы. Сердоликовые бипирамидальные (шести-, семи- и восьмигранные) и эллипсоидные, серебростеклянные и двусоставные стеклянные бусы встречаются в Евразии главным образом в X—XII вв. Не противоречат этой дате шаровидные и цилиндрические сердоликовые и фасетчатые хрустальные бусины, найденные в аскизских курганах⁴³.

Удлиненный щиток пряжек известен и в синхронных древностях Европы⁴⁴. Но там это явление редкое, к тому же чаще встречаемое среди бронзовых пряжек. Длинный щиток у железных пряжек обычно бывает подвижным⁴⁵. Таким образом, длинный неподвижный щиток аскизских пряжек — черта несомненно своеобразная. Находки подобных экземпляров за пределами аскизской культуры можно расценивать как показатель влияния с ее стороны⁴⁶. Пряжки-петли и пряжки-крюки (табл. XII, 23, 24, 28—31) также не находят себе аналогий в материалах других культур. Зато типологическая связь их с неподвижнощитковыми железными пряжками очевидна. Они, вероятно, использовались в снаряжении воина и по назначению были близки застежкам, бытовавшим в это время у половцев⁴⁷.

Датировку курганов оглахтинского периода подтверждают и найденные в них монеты⁴⁸.

По составу инвентаря среди оглахтинских курганов хорошо различаются мужские и женские погребения. В 36 курганах с похороненными мужчинами ни разу не встречены стремена (хотя остатки седел обычны), редки находки удила и псалиев (лишь иногда — накладки для крепления нащечных ремней к псалиям). В то же время другие детали узда и сбруи составляют массовый материал. Создается впечатление, что при укладывании сбруи верхового коня на погребальный костер удила с псалиями отрезались от узды, а стремена — от седел. Остатки меча найдены лишь в самом раннем кургане этого периода (Салдам, курган 14, его можно отнести ко второй четверти XI в., но, возможно, что он и более ранний, эйлигхемского периода). На погребальном костре меч обычно заменялся ножами (их детали встречаются). В курганах находят лишь единичные экземпляры наконечников стрел (один—три). В обряде участвовал или колчан с намеренно малым количеством стрел, или у большей их части снимали наконечники.

⁴¹ Медведев В. Е., 1977, табл. XL; XLII; XLIII; с. 135.

⁴² Медведев А. Ф., 1966.

⁴³ Кызласов И. Л., 1977а.

⁴⁴ Федоров-Давыдов Г. А., 1966, рис. 7, IВII, с. 45; Смирнов А. П., 1961, рис. 29, 5.

⁴⁵ Смирнов А. П., 1961, рис. 22, 7, 12.

⁴⁶ Грязнов М. П., 1956, табл. LV, 19; Басандайка, 1948, табл. 39; 65.

⁴⁷ Плетнева С. А., 1974, рис. 10, 54—58, с. 36.

⁴⁸ Кызласов Л. Р., 1969б. См. раздел о происхождении культуры в настоящей работе.

Женские погребения (их десять) объединяют с мужскими не только находки деталей конской сбруи, но и ряд бытовых предметов (ножи, пинцеты, бусины), а отличают пряслица, булавки, ожерелья и предметы, связанные с женским погребальным обрядом, в частности монеты, помещавшиеся в женские курганы, как и в тюхтятское время. Наиболее интересно почти обязательное присутствие в этих погребениях бронзовых блях тюхтятского типа (лишь в одном кургане их не оказалось). Это не изделия, подражающие прежним формам, а, вероятно, сохранившиеся от IX—X вв. украшения. Возможно, в этом проявляется хорошо знакомая по этнографии консервативность предметов женского обихода и передача их по наследству от матери к дочери⁴⁹. Отмеченную особенность следует иметь в виду при определении времени и культурной принадлежности женских могил.

В женском кургане 5 могильника Оглахты III бронзовые бляхи тюхтятского типа встречены с монетой 1008—1016 гг. Очевидно, они попали в захоронение не ранее начала XI в.

Десять погребений имеют такой состав инвентаря, что их нельзя с уверенностью отнести к мужским или женским. Вероятно, лишь курган 10 могильника Оглахты III содержал женское погребение. Состав инвентаря этих курганов подтверждает наблюдения над особенностями обряда погребения конской сбруи в рассматриваемый период: здесь встречены детали узда и седел, но нет удила с псалиями и стремян.

В литературе уже отмечалась показательная особенность аскизских могильников — погребение в одном месте лишь воинов-дружинников⁵⁰. Смешанное расположение мужских и женских курганов в Оглахтинской крепости вызвано, вероятно, особыми причинами военного времени⁵¹. Небольшое количество известных сейчас женских погребений осложняет изучение особенностей погребального обряда. Однако ситуация на горе Самохвал в окрестностях г. Абакана, видимо, подтверждает и существование, хотя бы в отдельных случаях, локально обособленных женских могильников⁵².

Среди известных комплексов оглахтинского периода наиболее ранними, на наш взгляд, являются: Салдам, курган 14; Кизек тигей, курган 6 и Бай-Даг, курган 10 (69). К концу XI в., видимо, можно отнести Оглахты III, курган 3 и Оглахты IV, курган 3; к началу XII в. — Оглахты III, курган 4; Кизек тигей, курган 4 и Демир-Суг I, курган 1.

Существование ассимиляционных процессов в условиях аскизской культуры, отмеченных для эйлигхемского периода, подтверждается и материалами рассматриваемого времени. Входящие в комплекс у д. Лугавской вещи (ККМ-74/40—46) найдены на дюнах в человеческом черепе. Однако все они имеют характерный для аскизской культуры облик.

⁴⁹ Возможно, это остатки женских свадебных уздечек. Еще недавно у хакасских женщин были так называемые свадебные седла; праздничная сбруя коня также называлась свадебной. Обеспеченные родители дарили своей выходящей замуж дочери особую верховую лошадь (изер ат). См.: Патачаков К. М., 1958, с. 42, 62, 85.

⁵⁰ Кызласов Л. Р., 1975, с. 207.

⁵¹ Кызласов Л. Р., 1969б, с. 245.

⁵² Кызласов И. Л., 1980а.

ЧЕРНОВСКИЙ ПЕРИОД (середина XII — начало XIII в.)

Название дано по одному из наиболее типичных рано раскопанных комплексов — д. Чернова, курган 12 (ГЭ-1548, табл. XXXIII, 14—20; XXXIV; рис. 4; 28). К этому периоду можно отнести 21 комплекс (четыре из числа случайных находок) и три безы Inventарных кургана (приложение I). Они располагаются на территории Хакасии, Тувы, Алтая, Северо-Западного Казахстана⁵³ (рис. 29).

В мужских курганах в это время (рис. 26, 47, 56—71) снова появляются стремена (уже других типов — с отверстием в уплощенных дужках), удила и псалии (первые — горизонтальноупоровые или уже крюковые, вторые — уплощенные напускные или кольчатые), мечи (перегнутые после пребывания в огне). Как отмечалось, восточноевропейские аналогии позволяют относить отмеченные стремена к концу XII — началу XIII в.⁵⁴ Стрелы в комплексах по-прежнему немногочисленны. Среди них появляются



Рис. 28. Чернова, курган 12. Псалий на удилах и наконечник нащечного ремня (ГЭ-1548/31). Железо, серебро аппликации выплавилось на погребальном костре



Рис. 29. Расположение аскизских комплексов (А) и пунктов случайных находок (Б) черновского периода малиновского этапа
Условные знаки те же, что на рис. 25

⁵³ К этому (или оглахтинскому) периоду относится аскизский инвентарь, найденный в Талды-Курганской обл. КазССР. — Алма-Ата, Центральный государственный музей Казахстана, экспозиция.

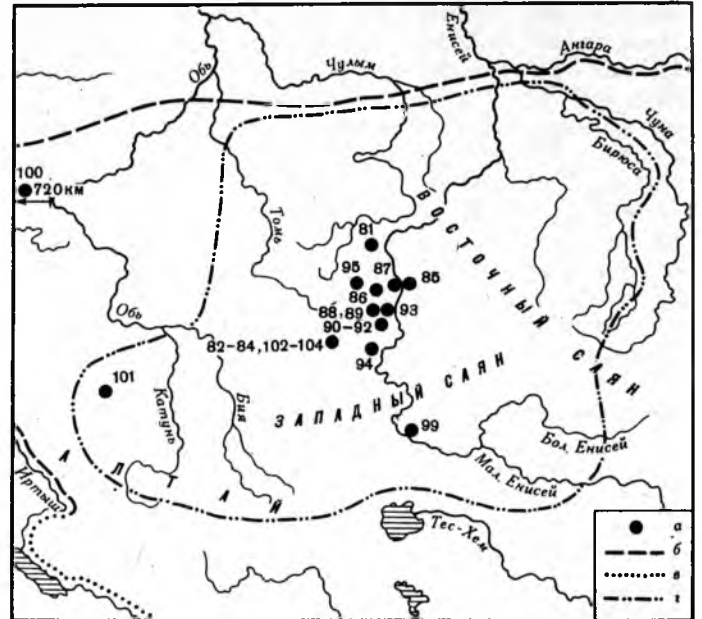
⁵⁴ Федоров-Давыдов Г. А., 1966, с. 11—16.

листовидные уплощенные и мелкие срезни (в том числе и скругленные срезни — тип 96, — которые имеют аналогии в памятниках Восточной Европы XII в.)⁵⁵. В курганах появляются предметы новых форм: тесла без плечиков, плавно сужающиеся от втулки к острию (втулка занимает $\frac{2}{3}$ длины инструмента, табл. XXIV, 8, 9); W-образные и четырехлепестковые бляхи с круглыми прорезями (табл. XI, 90, 92; XIV, 32). Изменяется и оформление традиционных предметов: они становятся шире, уменьшается высота боковин, наряду с прежними формами поперечных сечений встречаются прямоугольные уплощения, у задних концов накладок все чаще встречается парное расположение заклепок в одной зоне, увеличивается и количество самих зон креплений до двух, а у изделий с поперечной осью симметрии — до четырех. Меняется оформление завершений накладок: обычны уже фертообразные, трезубцевые, парносердцевидные, двузубые типы. Увеличиваются и вытягиваются передние мысы фигур, часто приобретающая кеглевидные очертания. Заметны изменения и в системе орнамента. Обычным становится нанесение гладкой серебряной пластины на всю лицевую поверхность предмета (при этом фон насакается крест-накрест — табл. XXVI, 14). Прежние виды орнаментов (арочный, сотовый, чешуйчатый) все более вытягиваются по длинной оси составля-

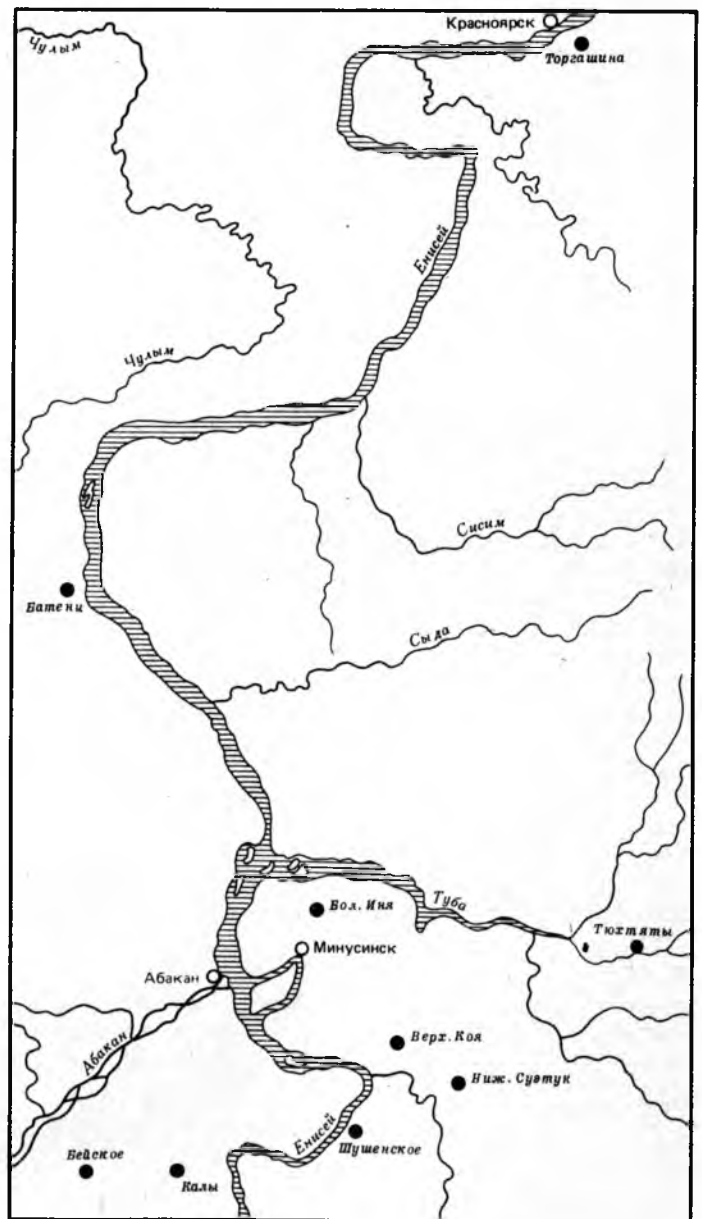
⁵⁵ Медведев А. Ф. 1966, табл. 20, 40.

ющих их фигур, сжимаясь с боков (табл. XXVI, 24, 28). Связь между отдельными элементами часто теряется — появляются новые мотивы (например, из чешуйчатого — волнообразный — табл. XXVI, 17, 25). Распространяется окантовывающий пояс серебряной аппликации (табл. XXVI, 43). Всем этим особенностям нет аналогий за пределами культуры. Отметим лишь, что появившийся у T-образных распределителей ремней небольшой верхний выступ (рис. 12, 4, 5) находит соответствие в выступах во многом отличных тройчаток узды XII—XIII вв. из Николаевки (Киевщина)⁵⁶.

Основной особенностью внешнего вида предметов черновского периода является появление тех черт, которые будут господствовать или послужат основой для формирования характерных деталей оформления в последующий каменный этап аскизской культуры XIII—XIV вв. Это демонстрирует плавность перехода к новому этапу и иногда осложняет определение хронологического места некоторых конкретных комплексов.

Среди известных комплексов черновского периода наиболее ранним представляется Самохвал I, курган 5. К началу XIII в., видимо, относятся: Оглахты IV, курган 1; Оглахты VII, курган 1, курган из долины Чарыша на Алтае, Ак-Полак (табл. XXXV).

⁵⁶ Кирпичников А. Н., 1973, табл. XII, с. 99. рис. 15.

Глава 5

АСКИЗСКАЯ КУЛЬТУРА В XIII—XIV вв. (каменный этап)

За последние годы в Южной Сибири обнаружены аскизские погребения, хотя и совершенные по обычному обряду трупосожжения на стороне с последующим захоронением на горизонте¹ (рис. 26, Е, Ж), но значительно отличающиеся по внешнему виду инвентаря от захоронений малиновского этапа. Курганные материалы позволяют связать воедино большое число разрозненных случайных находок из музеев и определить принадлежность к той же археологической культуре ряда давно известных погребений, хотя и совершенных по обряду трупоположения, но содержащих предметы, относящиеся к этой культуре (рис. 26, Д, 128—161).

Для инвентаря этих памятников, относящихся к XIII—XIV вв., характерны следующие особенности (рис. 26, 89—161; табл. II, 25—40; V, 20—24; VI, 31—33; VII, 1—8, 9—15; IX, 55—79; X, 32—71; XIV, 41—44; XVI, 4, 5, 7—9; XVII; XXII, 16, 17, 22—27; XXIV, 10; XXXVI—XXXVIII): изготовление основных предметов (включая украшения человека и коня) из железа; украшение их серебряной аппликацией — наиболее массовый прием художественного оформления изделий, общая уплощенность предметов (пря-

моугольное поперечное сечение или иная фигура, длина которой значительно превосходит ее высоту); парное расположение заклепок в каждой из зон крепления (кроме зауженных концов); две-три зоны крепления предметов; высокие полушарные декоративные головки заклепок на лицевой поверхности изделий; крупные рассеченные валики, окаймляющие предметы, вытянутые крупные мысы — форма завершения изделий — в сочетании с вильчатым оформлением противоположных концов; геометрический орнамент (основные элементы ромбы и треугольники), расположенный отдельными зонами, поясами и гирляндами; частая двухслойность пластинчатых предметов, вызванная применением на верхней пластине прорезного узора; растительный орнамент. Единобразен и набор предметов. Характерны нетипичные для курганов малиновского этапа круглые седельные бляхи с прорезным краем (рис. 30; табл. XIV, 44); пластинчатые седельные окантовки и накладки с выдавленными изнутри рядами выпуклостей (табл. XIV, 41—43; рис. 26, 102, 107) — новым мотивом оформления, коромыслообразные накладки (табл. XVII, 8); пряжки с подвижными шитками (рис. 26, 115, 130); крюковые удила с уплощенными кольцами большого диаметра (табл. II, 1—6, 30—40; X, 57; XXXVI, 4); упоровые удила с дисковидными псалями (табл. II, 26; рис. 31); накладки с крючками в виде «уточек» (ГИМ-49439/475, табл. XXXVIII, 17);

¹ В межегейских курганах погребения расположены в ямах, но в этом, возможно, сказалось влияние культурной пестроты городского быта (Кызласов Л. Р., 1969а). Вероятная особенность аскизских курганов каменского этапа — господство многоугольных в плане сооружений (рис. 3, 6).



Рис. 30. Седельные бляхи каменского этапа (1—9) и их типологический предшественник (10). Случайные находки

1 — ММ-3396, 2 — ММ-7300 (Лугавское); 3 — ММ-3398 (Лугавское); 4 — ММ-7630 (Батени); 5 — ГИМ-49439/473; 6 — ММ-7281; 7 — ММ-3397 (Каптырева); 8 — ГИМ-49439/57; 9 — ММ-7692; 10 — ГИМ-49439/30. 1, 3 — железо; 5 — бронза с серебряной аппликацией, 2, 4, 6—10 — железо с серебряной аппликацией

седельные пробы с трапециевидными петлями (рис. 26, 106); серебряные кубки на конических поддонах (рис. 26, 93, 158). Но значительную часть находок представляют знакомые аскизские предметы. Их облик несколько иной, они представлены другими типами² (рис. 26).

ПРОИСХОЖДЕНИЕ ИНВЕНТАРЯ

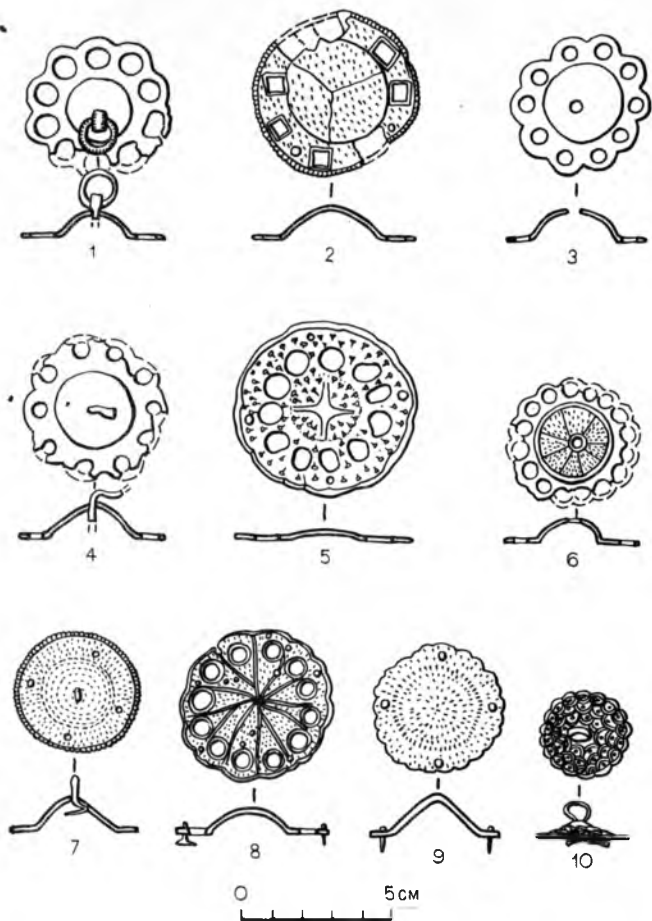
Встречаемость в рассматриваемой группе памятников *упоровых удил* — характерной формы аскизской культуры — много значит для решения вопросов ее происхождения и культурной принадлежности. В этих курганах встречены только горизонтальноупоровые, типологически поздние формы. Петли для крепления повода у них часто бывают изогнутыми (табл. I, 15).

Крюковые удила (типы 13—16, табл. II, 1—6) — уже сложившаяся форма, не имеющая корней в раннеаскизских памятниках (редкие экземпляры встречаются только в курганах черновского периода)³. Она типологически не связана с господствующими формами удил древних хакасов предшествующего

² Кызласов И. Л., 1978, с. 125—131.

³ Кызласов И. Л., 1980а, рис. 1, 4; 10, 23.



Рис. 31. Упоровые и упорово-крюковые удила и дисковидные псалии XIII—XIV вв.

1 — ГИМ-49439/51; 2 — ММ-6316; 3 — Часовенная Гора, могила не определена (ГЭ 1931/92); 4 — ММ-6227

1, 2, 4 — Хакасско-Минусинская котловина. 1, 2 — железо с серебряной аппликацией; 3, 4 — железо

времени (рис. 5, 15). Поиски аналогий осложнены обобщенным подходом к материалу в большинстве опубликованных классификаций. Этот способ крепления удил к псалиям появляется в Восточной Европе в скифское время (VI—V вв. до н. э.) — с началом использования железных удил⁴. Тогда крюковые удила часто имели звенья круглого сечения и сочетались со стержневыми двудырчатыми псалиями. Их крюки были P-образной формы, а не близкими по форме к кругу, как у изучаемых типов. В сарматское время в степях на территории европейской части СССР крюковые удила сменились кольчатыми, но проникли к народам лесной зоны и, вероятно, привились там. Здесь они широко применялись если не в III, то в IV—V вв., однако уже в сочетании с кольчатыми псалиями⁵. Возможно, эти формы бытовали

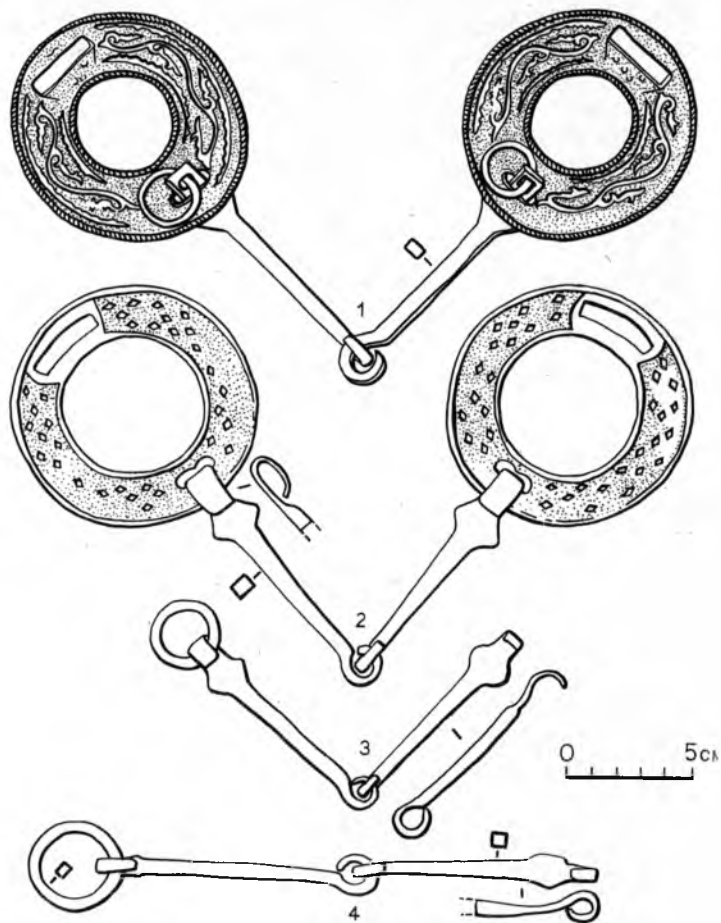
⁴ Граков Б. Н., 1971, рис. на с. 96; Иессен А. А., 1954, рис. 1; Ильинская В. А., 1966, рис. 6; Смирнов К. Ф., Петренко В. Г., 1963, рис. 11, Б; 14—17; 19, 1к; 21, 1г—е; 27, 2; 28, 1, 7, 13; 35, Б, 10; 38, 3; 40, 18; Мошкова М. Г., 1963, табл. 21, 1, б.

⁵ Генинг В. Ф., 1955, рис. 42, 9, с. 116—118; 1962а, рис. 29, 12, с. 77; 1963, рис. 7; табл. XIX, 8, 9, с. 25; Генинг В. Ф., Мырзина Е. М., 1967, табл. V, 14, с. 95—96; Генинг В. Ф., Голдина Р. Д., 1973, табл. 9, 12, 14, с. 85, 87; Смирнов А. П., Трубникова Н. В., 1965, табл. 15, 23, с. 18; Дубынин А. Ф., 1966, рис. 1, 11, с. 75; Мажитов Н. А., 1968, табл. 3, 17, с. 15.

и в степной зоне⁶, но они не были там массовыми. Звенья удил в это время чаще сохраняют круглое сечение, впрочем, используются уже и квадратные, и прямоугольные в сечении дроты. Крюки от Р-образности переходят к круглым формам. Намечается уплощение крючьев (эта черта медленно развивается в последующее время). Все удила равнокрючные. Таким образом, для середины I тысячелетия н. э. Приуралье — основная зона распространения крюковых удил с кольчатыми псалиями. Исследователи района полагают, что удила этой формы вышли из Западной Сибири⁷.

Наиболее ранние крюковые удила в Южной Сибири, судя по имеющимся данным, появляются на рубеже нашей эры и существуют до середины I тысячелетия н. э. Такую форму передают таштыкские модели⁸. Подобные удила во II—V вв. известны в шурмакских памятниках Тувы⁹. Но все они употреблялись с вертикальными псалиями. Появление крюковых сибирских удил, возможно, следует связывать с западным, сарматским — в самом широком смысле этого слова — влиянием. К югу и востоку от бассейна Енисея в это время господствуют кольчатые удила, происходящие от местных бронзовых форм скифского времени. Кольчатые удила, сосуществующие в Южной Сибири с крюковыми, в раннем средневековье полностью их здесь вытесняют. В Западной Сибири крюковые удила в сочетании со стержневыми псалиями доживают до конца I тысячелетия н. э.¹⁰ Там впервые появляются и большекрючные удила. На территории Хакасии такие предметы связаны с погребениями алтайских тюрок-тугу¹¹.

Однако крюковые удила с кольчатыми псалиями в аскизском материале следует, вероятно, расценивать как влияние культур района Южного Зауралья, Западной Сибири и Северного Казахстана. Ареал этих удил, продолжавших здесь еще сарматскую традицию, в VIII—X вв. в Восточной Европе расширился¹². Более частыми становятся находки крюковых удил в сочетании с псалями-кольцами для XI—XII вв., а к XIII в. они приобретают облик, близкий рассматриваемым типам: уплощенность крюков, их воронковидное сечение, более тонкие пропорции¹³. В памятниках аскизской культуры крюковые удила появляются в конце XII в. Рассматриваемая группа памятников фиксирует их уже как господствующую массовую форму.

Показательны *упорово-крюковые удила* (табл. I, 48—51; рис. 31, 2—4). Они, несомненно, являются своеобразным гибридом между специфической аскизской формой упоровых удил и привнесенной из иной культурной среды формой крюковых удил (рис. 5, 14). Этот отдел классификации демонстрирует

«наслоение» готовых самостоятельных форм, служит примером «типологической стратиграфии» и в связи с этим имеет важное значение для выяснения относительной хронологии, внутреннего развития аскизской культуры. Не имеющие здесь функционального значения упоры (рис. 31, 2) говорят о прочности сформировавшейся местной традиции.

Напускные формы псалий продолжают общую линию развития, выразившуюся на малиновском этапе во все большем уплощении изделий при одновременном увеличении их размеров. Теперь эта тенденция достигла максимального воплощения — появились крупные пластинчатые формы, одновременно исчезли петли-выступы для крепления нашечного ремня (табл. V, 20—24; рис. 6, 11; 7, 24—26). Прослеживается явная преемственность на уровне отделов. Пластины этих псалий серповидные, это подтверждает и позднее, как говорилось, появление такого отдела. Изгиб пластин помогает, по аналогии с псалями малиновского этапа, определить верх и низ этих псалий. Находит объяснение и небольшой округлый выступ с одной из сторон пластин, являющийся атавизмом «каблука» сапожковых окончаний ранних аскизских псалий. Все это позволяет определить такие псалии как один из последних вариантов типа сапожковые I (тип 49, табл. V, 24). Среди пластинчатых псалий представлен и тип сапожковые III (тип 50, табл. V, 20). Как отмечалось, тенденция к расширению «мыска» сапожковых фигур заметна уже у уплощенных псалий, среди этих же форм «мысок» достиг и полной уплощенности. Последняя черта перешла к пластинчатым сапожковым псалям (рис. 7, 22, 24). Другой тип пластинчатых псалий — вильчатые (тип 51, табл. V, 23) — также прямо восходит к подобным формам малиновского этапа (типы 33, 42, табл. IV, 35, 36; V, 1), которые в свою очередь происходят от сапожковых II (рис. 7, 18, 19, 26).

Выяснить происхождение *кольчатых псалий* сложнее. Судя по находкам в южной Башкирии, они появляются в III—I вв. до н. э. Там они известны и в I—III вв.¹⁴ В III в. эта форма встречается и в сарматских погребениях от европейской части СССР до Казахстана¹⁵. Приблизительно тогда же она известна и в Европе¹⁶. Но там кольчатые псалии сочетаются не с крюковыми, а с кольчатыми или трубчатыми удилами. В IV—V вв. кольчатые псалии в сочетании с крюковыми удилами бытуют в лесной полосе европейской части СССР¹⁷. Уже в это время они представлены двумя разделами — малых и больших. Здесь же встречается и их сочетание с кольчатыми удилами¹⁸. В бассейне Оки в V—VI вв. бытовали кольчатые перевитые псалии¹⁹. Обе формы псалий известны в Приуралье и позднее — вплоть до X в.²⁰ В IX—X вв. кольчатые псалии широко распространяются по обе стороны Урала, нигде не являясь,

⁶ Раевский Д. С., 1971, рис. 1, 30; Зданович Г. Д., 1969, табл. III, 8, с. 75—77, 78—79.

⁷ Генинг В. Ф., 1967а, табл. II, 36, 37, с. 35, 61.

⁸ Кызласов Л. Р., 1960б, табл. 4, 25, 121, 179.

⁹ Кызласов Л. Р., 1958, табл. III, 129, 132; 1979, рис. 81, 2, 82, 1, 2; 83, 4, 5.

¹⁰ Агге Т. I., 1935, Abb. 134; Чиндина Л. А., 1974, табл. I, 11; IV, 22.

¹¹ Левашева В. П., 1952, рис. 5, 42, 47; см.: Гаврилова А. А., 1965, рис. 4, 11, с. 51.

¹² Казаков Е. П., 1971, с. 107, табл. X, 13.

¹³ Плетнева С. А., 1958, рис. 14, 3; 16, 1; 1973, табл. 4, 7 сл.; Кирличников А. Н., 1973, тип IV, с. 16; Гаврилова А. А., 1965, рис. 12, 4; табл. XXX, 4; Кызласов Л. Р., 1969а, табл. IV, 56. Маргулан А. Х., 1959; Кадырбаев М. К., Бурнашева Р. З., 1970, рис. 3, 2.

¹⁴ Пшеничнюк А. Х., 1976, рис. 16, 5; 23, 4, 5; с. 51, 74, 75.

¹⁵ Раевский Д. С., 1971, рис. 1, 30; Зданович Г. В., 1969, табл. III, 8, с. 75—79.

¹⁶ Vona I., 1961, s. 207, fig. 1, 2; 2, 3; 7, 3.

¹⁷ Смирнов А. П., Трубникова Н. В., 1965, табл. 15, 23, с. 18; Генинг В. Ф., 1962а, рис. 29, 12, с. 77; 1963, табл. XIX, 8, 9; Генинг В. Ф., Мырзина Е. М., 1967, рис. 2, 4; табл. V, 14, 15.

¹⁸ Генинг В. Ф., 1967, табл. IV, 6; Генинг В. Ф., Голдина В. Д., 1973, табл. 9, 10—14, с. 79, 85, 87.

¹⁹ Дубынин А. Ф., 1966, рис. 1, 11, с. 75.

²⁰ Генинг В. Ф., 1967а, с. 32, табл. II, 36, 37; 1964, табл. X, 5—9; Генинг В. Ф., Голдина Р. Д., 1970, табл. 30, 6; Оборин В. А., 1973, рис. 4, 6, с. 130.

однако, господствующей формой²¹. Сармато-уральская традиция сочетания крюковых удилов с кольчатыми псалиями распространяется и на Центральную Европу²², а западноевропейская традиция сочетания с трубчатыми удилами в XII в. широко проникает в Восточную Европу²³. XII век — вообще время начала вытеснения вертикальных форм кольчатыми псалиями²⁴. В XIII—XIV вв. они уже господствуют повсеместно. Обычными всюду были раньше и остались в монгольское время кольца из прута круглого, реже — подквадратного сечения. Резко преобладающие в аскизских памятниках кольчатые уплощенные псалии (табл. II, 30—40) — очень редкая форма в других землях²⁵. Характерно, что типичные для аскизской культуры большие кольчатые псалии в восточноевропейских древностях встречаются всегда в меньшинстве²⁶. Таким образом, эти две черты следует признать аскизской особенностью.

Распространение кольчатых псалиев в Сибири проследить гораздо сложнее — крайне мало числен опубликованный материал, практически полностью отсутствуют сводные работы о конском снаряжении любой из культур. В VIII—IX и IX—X вв. у населения Алтая и Тувы бытуют перевитые кольчатые псалии. Они сочетаются не с крюковыми, а с кольчатыми удилами²⁷. Трудно сказать, имеет ли эта форма связь с сармато-уральской традицией. Создается впечатление о ее самостоятельности, поскольку способ крепления псалиев к удилам иной (изогнутый перевитый прут вставлялся в кольчатое завершение грызла, затем концы его скрывались). К кольчатому псалию крепились только нашечные ремни, повод крепился к удилам с помощью особой восьмеркообразной железной петли или колечка²⁸ (у удилов уральской традиции повод крепился к псалию, о чем свидетельствуют два железных наременных наконечника; впрочем, изредка встречалось и использование отдельного колечка для повода в самих удилах)²⁹. Многочисленность таких алтае-тувинских удилов также свидетельствует об их типологической устойчивости³⁰. Подтверждает это и зафиксированное бытование гладких кольчатых псалиев в рамках той же алтайской традиции³¹. Вместе с носителями этой традиции такие удила достигли Памира³². Они иногда встречаются и в европейской части СССР³³. Редкие случаи сочетания гладких кольчатых псалиев с восьмеркообразными удилами (для повода кольцо отдельное), вероятно, подтверждают устойчивость

подобной традиции³⁴. Интересно, что именно в таком виде удила алтайской традиции распространяются до Амура³⁵.

Крюковые удила с гладкими кольчатыми псалиями (уральская традиция) найдены в погребениях сrostкинской культуры³⁶. В настоящее время эта находка единична и не позволяет решать вопрос о происхождении аскизских удилов с кольцами однозначно. О таких удилах нельзя говорить как о типично сrostкинских формах не только из-за их малочисленности. В пределах этой культуры они сосуществуют с удилами алтайской традиции³⁷. Но даже и эта форма удилов — редкая находка в сrostкинских памятниках³⁸. Типичными для них следует признать удила с вертикальными псалиями. Учитывая все это, наиболее вероятно, что единичные находки удилов уральской традиции отражают внешнее, видимо северо-западное, влияние на сrostкинскую культуру, в то время как удила алтайской традиции отражают другое, восточное для этой культуры влияние.

Что же касается алтайской традиции, то ее носителями, возможно, являлись древние тюрки-тугу.

Таким образом, нет возможности говорить о появлении аскизских кольчатых псалиев не только на местной, но и вообще на южносибирской основе. Удила, с которыми они употреблялись, принадлежат к уральской традиции. Переход от алтае-тувинских форм к ним не может быть объяснен самостоятельным развитием типов. Влияние западных (возможно, западносибирских) культур здесь несомненно. Это влияние уральской традиции (материал не позволяет определить более точное местонахождение) явилось наиболее действенным во второй половине XII — начале XIII в. Предположение подтверждается и столь характерным для уральской традиции круглым сечением прута ранних аскизских кольчатых псалиев³⁹ (табл. II, 27, 28). Влияние местной традиции, пожалуй, следует отметить в манере крепления к этой части узды ремней оголовья: кольчатые аскизские псалии сопровождаются лишь одной железной накладкой для нашечного ремня, даже если повод и крепился к кольцу псалия, его конец не оформлялся накладкой. На этой основе в дальнейшем, в результате общих особенностей развития инвентаря аскизской культуры, формируются все уплощенные типы кольчатых псалиев, которые так типичны для рассматриваемой группы памятников. Их уже следует признать местной специфической формой, а описанный процесс относить к XIII—XIV вв.

Дисковидные псалии — чрезвычайно интересная особенность описываемых аскизских памятников (табл. II, 26). Они одновременно отражают и неоднократно отмечавшееся стремление к уплощению предметов, и победу новой кольчатой формы псалиев, и вместе с тем глубокое проникновение идеи напускных псалиев в сознание древних хакасов. Соединяя в себе одновременно отжившую и новую традиции, эти псалии иллюстрируют победу нововведения, так

²¹ Федоров-Давыдов Г. А., 1966, с. 20; Кирпичников А. Н., 1973, с. 16—18.

²² Hampel I., 1905, Bd. I, Abb. 577, 835; Bd. III, Taf. 339, 8—11, 347, 3; Rejholcova M., 1976, Taf. IV, 1, S. 223.

²³ Федоров-Давыдов Г. А., 1966, тип ГIV; Кирпичникова А. Н., 1973, с. 16.

²⁴ Федоров-Давыдов Г. А., 1966; Плетнева С. А., 1973.

²⁵ Федоров-Давыдов Г. А., 1966, тип. ГIII, один экземпляр XIII—XIV вв.

²⁶ Кирпичников А. Н., 1973, с. 17.

²⁷ Евтюхова Л. А., Киселев С. В., 1941, рис. 24; Кызласов Л. Р., 1969б, табл. III, 165.

²⁸ Кызласов Л. Р., 1979а, рис. 5, 4.

²⁹ Генинг В. Ф., 1964, табл. X, 9.

³⁰ Удила такого облика нередко встречаются в музейных коллекциях (см., например: ММ-6282—6285, 6287, 6288).

³¹ Захаров А. А., 1926, табл. VI, 1, — судя по стрелам (табл. VI, 2), это курган IX—X вв.; Гаврилова А. А., 1965, рис. 15, 4, 5; Левашева В. П., 1952, рис. 5, 44.

³² Бернштам А. Н., 1952, рис. 126, 4.

³³ Федоров-Давыдов Г. А., 1962, с. 82—83, рис. 18, 2.

³⁴ ММ, № не сохранился. Ложновитой кольчатый псалий в витых удилах с восьмерковидным завершением найден у д. Каптыревой (ММ-7029).

³⁵ Деревянко Е. И., 1975, табл. XLII; удила перпендикулярно-кольчатые.

³⁶ Грязнов М. П., 1956, с. 146, табл. LV, 23.

³⁷ Гаврилова А. А., 1965, рис. 15, 5, с. 82.

³⁸ С 1925 г. в сrostкинских памятниках найдены еще только одни удила алтайской традиции. Консультация В. А. Могильникова.

³⁹ Кызласов И. Л., 1980а, рис. 4, 1; 5, 1.

как они, хотя еще и крепились к удилам по старинке (рис. 31, 1), внешне уже подчинялись новой моде. Перед нами последняя компромиссная попытка совместить два разных принципа. Она, несомненно, относится к XIII—XIV вв., когда кольчатые псалии уже стали излюбленными у древнехакасского населения.

Взаимовстречаемость типов удил и псалиев дополняет описанную картину. С учетом материалов малиновского этапа с упоровыми удилами встречается 39 типов псалиев (рис. 9). Эти удила имеют пять встречающихся типов псалиев. Подтверждается общая близость как упоровых удил, так и связанных с ними цельных напускных псалиев. Один тип псалиев, встречающийся с горизонтально-упоровыми удилами, бытует с упорово-крюковыми (тип 58, рис. 31, 1, 2). Это — дисковидные псалии, и такое их бытование подтверждает предположение о переходном положении дисковидных между напускными и кольчатыми псалиями. В свою очередь, отмечаемая связь упорово-крюковых удил с горизонтальноупоровыми через общий тип псалиев подтверждает их происхождение от этой формы упоровых удил. А это указывает и на горизонтальноупоровые удила как на типологически позднюю форму, подтверждая наблюдения над внутренним развитием упоровых удил от вертикально- к горизонтальноупоровым.

Привлекает внимание использование псалиев 45-го и 47-го типов как с упоровыми, так и с крюковыми удилами. Эти псалии цельные. Но есть и одна пара напускных комбинированных псалиев (тип неопределим), употреблявшаяся в сочетании с крюковыми удилами (ММ-6214). В двух случаях (тип 47 и 1 экз. типа 45) в удилах с одними псалиями использованы разные удильные звенья. Но зато одна пара типа 45 и пара с комбинированными псалиями не могут рассматриваться как случайные сочетания. И использованные цельные псалии относятся к пластинчатым, а комбинированные — к толстым, т. е. представляют типологически поздние формы. Взаимовстречаемость их с крюковыми удилами, несомненно, отражает упоминавшийся процесс борьбы двух основных форм удил, происшедший в XIII—XIV вв. в аскизской культуре. Создание таких компромиссных форм обусловлено технически возможным сочетанием напускных псалиев и крюковых удил⁴⁰. Подобные примеры еще раз свидетельствуют, что пришедшая извне традиция крюковых удил (в сочетании с кольчатыми псалиями) творчески перерабатывалась аскизскими мастерами. Перед нами одна из попыток такой переработки, отразившая стремление придать нововведению более привычный вид.

Анализ сочетания упорово-крюковых удил с типами псалиев еще раз подчеркивает переходное их положение в общей эволюционной схеме удил аскизской культуры. С этими удилами не встречено ни одного типа псалиев, характерного лишь для этой формы: один тип (58) указывает на связь таких удил с упоровыми, а два других (52, 53) — с крюковыми. Здесь проявляется и большая типологическая близость упорово-крюковых удил с крюковыми, чем с упоровыми. Появление упорово-крюковых удил, как отмечалось, знаменует фактическую победу крюковых форм.

Малочисленность типов псалиев, сочетающихся только с крюковыми удилами (четыре типа), указы-

вает не на малую продуктивность этой формы, а на высокий уровень ее стандартизации. Все псалии кольчатые, и эта форма сочетается только с крюковыми удилами. Многочисленность крюковых удил в изучаемой серии (43 экз., кольчатых псалиев — 42) подчеркивает обыденность этой формы в рассматриваемой группе памятников аскизской культуры.

Наносные султанчики из новых памятников — дальнейший этап развития аскизских наносников (рис. 10, 8; 11, 3). Как отмечалось, почти нигде в средневековье не было известно такого украшения храпового ремня узды. Форма изгиба пластин султанов XIII—XIV вв. служит прекрасным подтверждением их расположения на носу, а не на лбу лошади⁴¹. Есть и формальные типологические соответствия. Не касаясь оформления пластин, во всем соответствующего тем закономерностям, что и у наременных наконечников и сбруйных подвесок, остановимся на трубчатых. Ряд султанов, снабженных уже пластинчатыми двухслойными накладками, имеет еще цилиндрические трубочки (табл. VI, 31, 32). Это признак малиновского этапа, переживший свое время. Цилиндрическая трубочка султана найдена и в кургане 9 могильника Оглахты II, такой трубочкой снабжен султан из кургана 2 в Урбюне I. Наиболее пышно украшенный султан происходит из собрания О.Б.Згерского-Струмилло. Он имеет шарнирную пластину, что находит типологическую аналогию в материалах малиновского этапа (табл. VII, 6; рис. 11, 2, 3).

Распределители ремней прямо продолжают типологические традиции малиновского этапа. В новой серии найдены и характерные Т-образные формы (табл. VII, 3) (острый выступ наверху особо сближает их со столь же мелкими тройниками черновского периода — рис. 12, 4, 5, 7). Есть здесь и портупейные подвижные тройники, объединенные центральным кольцом (табл. VII, 8)⁴². Новые крестовидные распределители (табл. VII, 14) — видимо, результат появления другого типа уздечек, с налобными ремнями, т. е. таких, у которых перекрещивается четыре ремня (ср. появление плоских крестовидных султанов — табл. VII, 4, 5). Однако их внешний вид, а именно короткий четвертый отросток и три длинных других, указывает на связь восприятия их облика с традиционными тройниками (рис. 12, 8).

Ременные наконечники и подвески (табл. IX, 55—79; X, 32—71) продолжают старые традиции, демонстрируя типологически непрерывную линию развития. Вновь заметна общая тенденция (характерная и для других категорий): уплощение и увеличение размеров. К памятникам черновского периода прямо восходят и другие характерные черты оформления. Парное расположение заклепок в одной зоне крепления логически завершилось подобным расположением заклепок и у переднего конца предмета (появляется уже в поздних комплексах черновского периода⁴³ — табл. IX, 41). Однако не пропала и одиночная передняя заклепка, передвинувшаяся на самый мыс изделия, что объясняется увеличившейся общей длиной наконечников. Так сложились три зоны крепления. В памятниках XI—XII вв. появились и небольшие рассеченные валики по сторонам пред-

⁴¹ Появились, видимо, и налобные султаны (табл. VI, 32; VII, 4; Кызласов И. Л., 1978, рис. 10, 4—5), что связано с иным типом узды.

⁴² Кызласов Л. Р., 1969а, табл. IV, 70.

⁴³ Кызласов И. Л., 1980а, рис. 10, 8.

⁴⁰ Там же, рис. 14.

метов. В то время они встречаются главным образом на ременных обоямах (Оглахты III, курган 4; Оглахты IV, курган 3; Самохвал III, курган 10)⁴⁴, но уже известны и оформленные так наконечники (Оглахты III, курган 4). Длинные мысы наконечников — новая форма. Однако это удлинение — хорошо заметный процесс на изделиях черновского периода (табл. IX, 32; X, 16—18, 29—31), а две выпуклости под передними заклепками, отделяющие теперь мыс (табл. IX, 55 и др.), прямо указывают на типологическую связь новых форм с фертовыми типами (табл. IX, 32 и др.), а через них с сердцевидными (рис. 15, 1, 2, 7, 8). Дальнейшее развитие этих форм привело к исчезновению и выступов — мыс треугольных очертаний стал или прямым продолжением сторон наконечника, или, будучи в основании уже пластины, приобрел башневидные очертания (табл. X, 32 и др.). В новой серии известны наконечники и с полукруглым концом — прямое продолжение малиновской традиции (табл. IX, 75, 76; X, 38). Еще более показательно оформление задних концов предметов. Здесь встречаются и фигурноскобчатые, и парносерцевидные, двузубые, парносерцевидные с раздвоенными кончиками (табл. IX; X). Основные же формы завершений новой серии — результат дальнейшего развития характерных черт малиновских предметов. От фигурноскобчатых происходят сходные с рыбьим хвостом (табл. IX, 58, 59); от парносерцевидных — парные скругленные (табл. IX, 60). Продолжают употребляться вильчатые. Вероятно, предметы с прямым концом и двумя выступами под заклепками (табл. IX, 64) восходят к изделиям с прямым концом и парой острых выступов (табл. IX, 28). Острые выступы, отделяющие передний конец ряда накладок (особенно часто наконечников нашечных ремней — табл. X, 64, 67—71), сопоставимы с подобными выступами малиновских изделий (табл. XI, 41 и др.). Крестовидное оформление мыса наконечников⁴⁵ — дальнейшая схематизация мотива цветочного бутона (табл. IX, 51, 77). Все это, несомненно, подтверждает непрерывность развития данной категории предметов, ее преемственную связь с инвентарем малиновского этапа аскизской культуры. В ряде комплексов встречаются и прямые пережиточные формы⁴⁶.

Сохраняется специфически аскизское украшение сбруи — шарнирные наконечники. Для них характерны те же черты, что и для рассмотренных видов наконечников. Однако прежняя традиция одной подвески на одном щитке, типичная для малиновского этапа и восходящая если не к тюхтятской культуре, то к X в. определенно (рис. 16, 1), претерпевает значительные изменения. Концы подвесок начинают оформляться круглым в сечении каплевидным выступом (табл. X, 37; 41—49; рис. 32, 3) — деталью, принципиально сопоставимой с оформлением уплощенных псалиев (табл. IV, 43; V, 3, 7—9). Затем появляются и подвески с двумя отдельными, свободно свисающими с одного щитка наконечниками (рис. 16, 6; табл. X, 41—49). Эта форма и становится наиболее массовой. Своеобразным ее видоизменением, вероятно, являются пластины с двумя свободно свисающими шаркунцами (рис. 32, 5)⁴⁷.

Наремненные бляхи своеобразны. Но и среди них есть формы, прямо продолжающие прежнее развитие. Таковы бляшки-«галочки». Они хорошо известны в курганах черновского периода (табл. XI, 90, 92)⁴⁸. Теперь они более сложной формы, все более сближающейся по облику с очертаниями сложного лука, достигающей и полной М-образности (табл. XI, 89, 91). Четырехлепестковые бляхи, украшенные четырьмя прорезными отверстиями (рис. 26, 92), по оформлению сопоставимы с некоторыми подобными изделиями конца малиновского этапа (табл. XIV, 32)⁴⁹.

Стремена все имеют отверстия для путлиц в уплощенных дужках (табл. XVI). Контур стремян арочный. Господствуют две формы яйцевидных очертаний — с округлым и заостренным верхом. Подножки вогнутые, прямых нет. Ребро жесткости на подножках — редкость. Под прорезью может быть или не быть выступов. Об условиях появления таких типов стремян в аскизских материалах говорить пока сложно. Как отмечалось, стремяна с отверстиями в дужках известны в черновском периоде. С ними и роднят экземпляры новой серии многие черты оформления. Прежде всего это манера украшения дужек серебряной инкрустацией. Для XIII—XIV вв. характерно сплошное серебрение дужки с каплевидным насаждением фона (табл. XVI, 8), однако встречен и типичный для черновского периода ячеистый узор (табл. XVI, 4). Очень характерны для стремян и декоративные насечки на нижних частях дужек при их переходе в подножки и на нижней части рамки путлицного отверстия (табл. XVI, 5, 6, 8)⁵⁰. Иногда такие насечки покрывают все стремя⁵¹.

Седла по-прежнему оформлялись различными обивками (табл. XVII). Узкие арочные обивки лук и уголки, обрамлявшие полки, украшены рассеченными валиками, а широкая пластина с передней луки насечена по одной стороне. Украшение полукруглыми выступами отогнутого края широких седельных оковок можно сопоставить с оформлением подобных пластин малиновского этапа (рис. 33). Такие обивки черновского периода свидетельствуют, что волнообразное оформление края восходит к арочному орнаменту оглахтинской стадии, т. е. к XI в. (рис. 33). В это же время волнистое оформление края было характерно и для плоских седельных оковок. Типичное для верхних обивок лук новой серии украшение выдавленными изнутри выпуклостями (табл. XIV, 41—43) появляется в конце черновского периода (XXXV, 1, 10). Оно, возможно, восходит к более раннему «жемчужнику», известному на бронзовых предметах культуры чаатас⁵² и таштыкской эпохи (ММ-5523, 6054). Даже уникальные серебряные обкладки седла из Часовенной Горы, дающие столь благоприятные возможности для реконструкции седла, продолжают традицию малиновского этапа (Ортаа-Хем II, курган 8).

Новые по форме пластины седельных пробоев не выходят за рамки общих принципов оформления аскизских предметов. Четырехлепестковые подложки пробоев (табл. XVII, 10, 11) продолжают традиции

⁴⁴ Там же, рис. 2, 1.

⁴⁵ Там же, рис. 9, 18.

⁴⁶ Кызласов И. Л., 1978, рис. 4, 7.

⁴⁷ Tallgren A. M., 1917, taf. XI, 22, S. 84; Клеменц Д. А., 1886, с. 172, табл. XVIII, 2e; рис. 115, 4.

⁴⁸ Кызласов Л. Р., 1975, рис. 10, 7; 11, 1.

⁴⁹ Там же, рис. 11, 4; Кызласов И. Л., 1980а, рис. 10, 17.

⁵⁰ Кызласов И. Л., 1978, рис. 7. Только в ММ хранится 12 подобно украшенных стремян.

⁵¹ Tallgren A. M., 1917, Taf. XII, 18.

⁵² Адрианов А. В., 1902—1924, с. 60; Дневник раскопок...



Рис. 32. Образцы изделий с прорезным узором XIII—XIV вв. (1—6) и схема его появления (7—9)

1 — МАЭС.ТГУ-6272/637 (Шунеры); 2 — ММ-7141; 3 — ММ-7260 (Жерлык); 4 — ММ-7188 (Шушенское); 5 — ММ-8095; 6 — ММ-7283; 7284; 2, 5, 6 — Хакасско-Минусинская котловина. 1—6 — случайные находки, железо с серебряной аппликацией

бляшковых пластинок конца X—XII в. (табл. XIV, 35, 36). Эсвидные пластины можно сравнить со сложным двойным пробоем из кургана малиновского этапа в Кизек тигее (табл. XIV, 34), но ближайшие их аналогии можно обнаружить в погребениях черновского периода (табл. XIV, 38; XXXIV, 13). Выпуклые бляхи с плоским прорезным бортиком, состоящим из полукруглых выступов, также имеют пробой (рис. 30, 1, 3, 4, 6, 7). Местное происхождение их подтверждают экземпляры с характерным для конца малиновского этапа ячеистым узором (рис. 30, 10)⁵³. Видимо, в домонгольское время такие бляхи были довольно редкими.

Пряжки и застёжки. Крупные, вероятно подпружные и путлищные, пряжки сохраняют основную особенность этой аскизской категории — они фестончатые. Встречаются и типологически близкие малиновским экземплярам пряжки с двумя округлыми выступами по краям скругленных, выпуклых и фигурноскобчатых завершений (табл. XIII, 24, 43), простые подпрямоугольные (табл. XIII, 14) и уплощенно-овальные формы (табл. XIII, 18). Однако в целом хорошо выражена тенденция к волнообразному оформлению переднего края рамок (табл. XIII, 43). Ее завершающей формой, видимо, является ряд мелких полукруглых выступов (табл. XIII, 45) — распространенный тип пряжек новой серии. Мелкие, вероятно уздечные, пряжки представлены вытянутоовальными и подпрямоугольными формами⁵⁴. Характерны пряжки с двумя объемными выступами по углам переднего края рамки (табл. XIII, 20, 21;

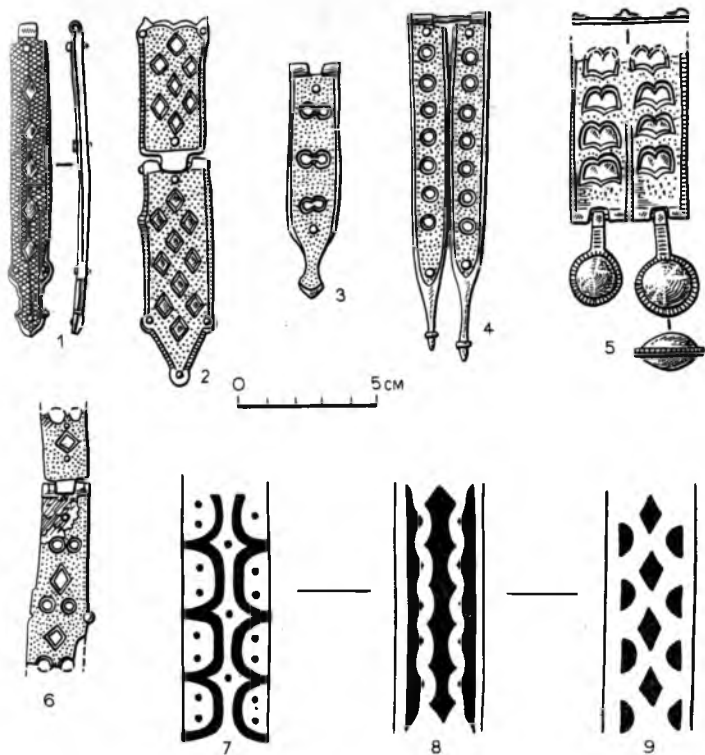
⁵³ Tallgren A. M., 1917, Taf. XI, 19.

⁵⁴ Кыласов И. Л., 1980а, рис. 9, 7, 8.



Рис. 33. Типологическая последовательность развития форм седельных обивок

1, 2 — эйлигхемский и оглахтинский периоды; 3 — черновский период малиновского этапа; 4 — появляется в черновский период и существует на каменском этапе

рис. 26, 140). Такой тип пряжек появился уже в черновском периоде (Оглахты IV, курган 1; Оглахты VII, курган 1). Видимо, такое оформление восходит к плоским подобно расположенным выступам — одному из наиболее распространенных элементов фестончатых пряжек малиновского этапа. Ременные обивки ничем не отличаются от подобных изделий малиновского этапа. Они лишь иногда также оформляются парой округлых выступов (табл. XI, 63).

Типично аскизские Т-образные застёжки отличаются от малиновских пластинами ромбических очертаний (табл. XII, 41, 42) и особо оформленными отогнутыми краями перекладин (табл. XII, 37, 41). Но это — порождение черновского периода (табл. XII, 39, 40). Среди новой серии есть и вытянутые пластины, как в памятниках конца X—XII в. (табл. XII, 37). Интересные накладки с крюками, очертаниями сходными с уточкой (табл. XXXVIII, 17), также имеют прототипы в курганах XI—XII вв.⁵⁵

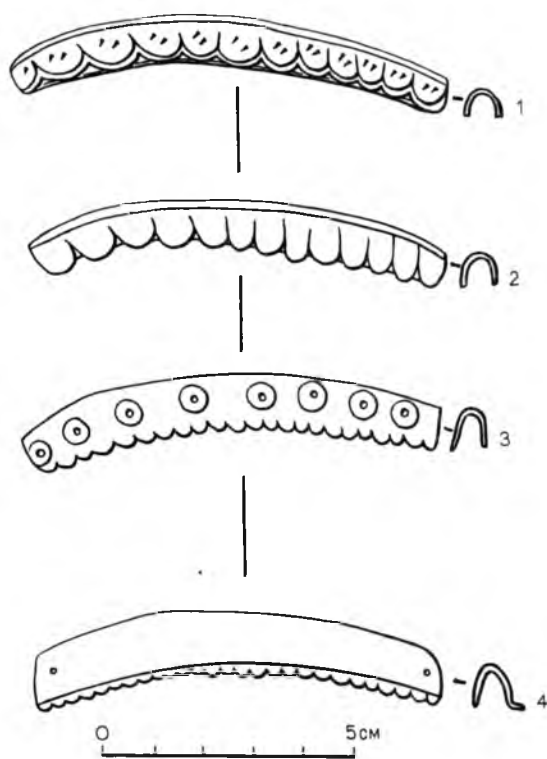
Для продергивания ремней сбруи, вероятно, использовались стержни с петелькой на одном и крюком на другом конце. Крюк часто завершался изображением конской головы (рис. 34, 1—6, 8). Эта особенность позволяет отыскать местные прототипы инструментов XIII—XIV вв. Отличительная особенность ранних *крюков для шнуровки* — не петелька на конце, а отогнутое назад острийцо (рис. 34, 10, 11). Подобные изделия известны в курганном инвентаре оглахтинского (Бай-Даг, курган 10 (69)) и эйлигхемского (табл. XXIII, 6; XXVII, 16) периодов.

Мечи и сабли практически не отличимы от палашей и слабоизогнутых клинков малиновского этапа.

⁵⁵ Длужневская Г. В., 1974, рис. 12; 1975.



Рис. 34. Крюки для шнуровки из собраний случайных находок. Железо

1 — ГЭ-325/33 (с. Черемушка); 2 — ММ-7991 (Самодуровка); 3 — ММ-7990 (г. Изых); 4 — ММ-8211 (Каптырева); 5 — ММ-8210 (Белоярская); 6 — ММ-без № (ш. 10, п. 2, планшет; Самодуровка); 7 — ММ-8270; 8 — ММ-8212; 9 — ГИМ-49439/448; 10 — ММ-8214; 11 — ММ-8213. 7—11 — Хакасско-Минусинская котловина

Это — традиционные формы рубящего оружия древних хакасов (рис. 26, 116).

Наконечники стрел XIII—XIV вв. малочисленны. Сохраняется малиновская традиция укладывать в погребение лишь несколько стрел с боевыми наконечниками. Сами наконечники представляют отделы трехлопастных, среди геометрических — прямоугольные, уплощенных — линзовидные, плоских — шестиугольные и линзовидные. Трехлопастные типы генетически связаны с наконечниками предшествующего времени и в целом восходят еще к древнехакасским формам IX—X вв. (типы 5—7, 10—12 — табл. XIX, 5—7, 10—12). Малиновские типы представлены в новой серии лопаточковидными (тип 36 — табл. XIX, 42—44), ромбическими II (тип 71 — табл. XX, 37—39), укороченноромбическими V (тип 93 — табл. XXI, 11), скругленными срезнями (тип 96 — табл. XXI, 14—15). В целом создается впечатление, что развитие наконечников стрел аскизской культуры идет по пути уплощения головки первоначально не за счет ее толщины, а за счет увеличения ширины. Другая черта — это превращение ближе к XIII в. объемной шейки в упор-выступ.

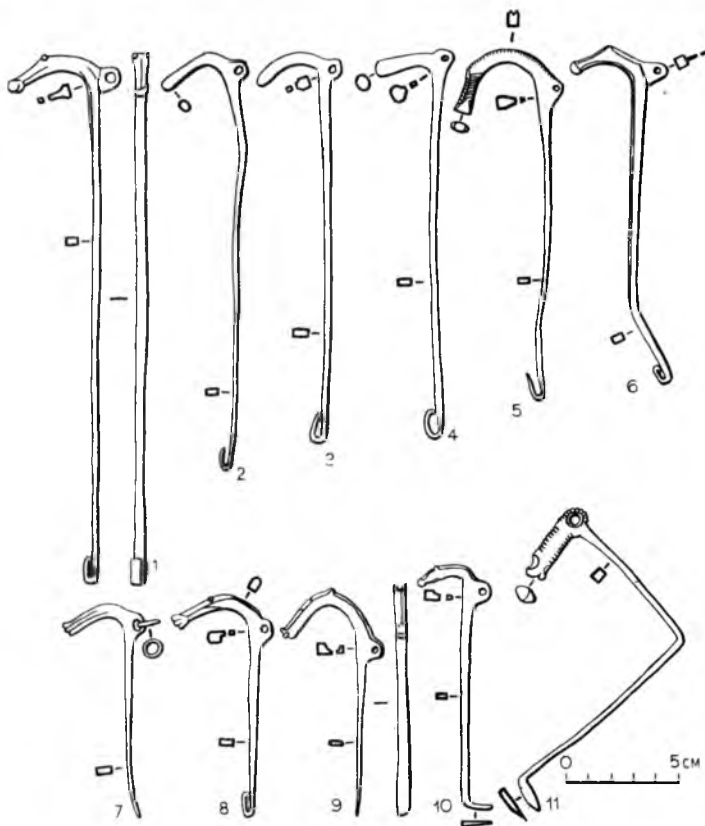
Ножи представляют известные в малиновских памятниках типы (4—6). **Вилки** не встречены в комплексах первого этапа. Но среди случайных находок есть экземпляры с фертообразными завершениями ручек, что позволяет отнести их к черновскому периоду (табл. XXIII, 22). Вилки новой серии черешковые (табл. XXIII, 21). Судя по материалам Чапты-



Рис. 35. Орнаментальные элементы железных изделий каменского этапа

1 — аппликации серебром; 2 — прорезной узор. Длина вертикальных черт соответствует известному количеству предметов (показанному и цифрой), на которых встречен узор лишь на основе данного элемента. Взаимовстречаемость элементов показана: точечной линией — 1, 2 случая; двойной пунктирной — 3 случая; сплошной — более 3 случаев (число указано). Составлено по 136 предметам

ковского могильника (ХОКМ-308/94), черешковые двузубые железные вилки появляются еще в тюхтатской культуре. Типологически тождественные им экземпляры среди случайных находок иногда украшены серебряной аппликацией по косой насечке крест-накрест (табл. XXIII, 20); вероятно, эта форма доживает по крайней мере до середины XII в. Выходит, что в это время она сосуществовала с вилками, имевшими цельные железные ручки. **Пинцеты** — такие же, как и в памятниках малиновского этапа (табл. XXIII, 11).

Тесла нетрадиционной формы. Переход от втулки к рабочей части плавлен (табл. XXIV, 10). Эта черта так отличается от характерного облика малиновских тесел, что, вероятно, возможно говорить о внешнем влиянии. Наиболее близкий сравнительный материал предоставляют, пожалуй, памятники тюрок-тугю⁵⁶. Есть отличия в очертаниях изделий (сужение в средней части и новое расширение к острию). Но если решить вопрос о происхождении такой формы пока еще нельзя, то появление ее уже в конце малиновского этапа фиксируется курганными находками (табл. XXIV, 8, 9).

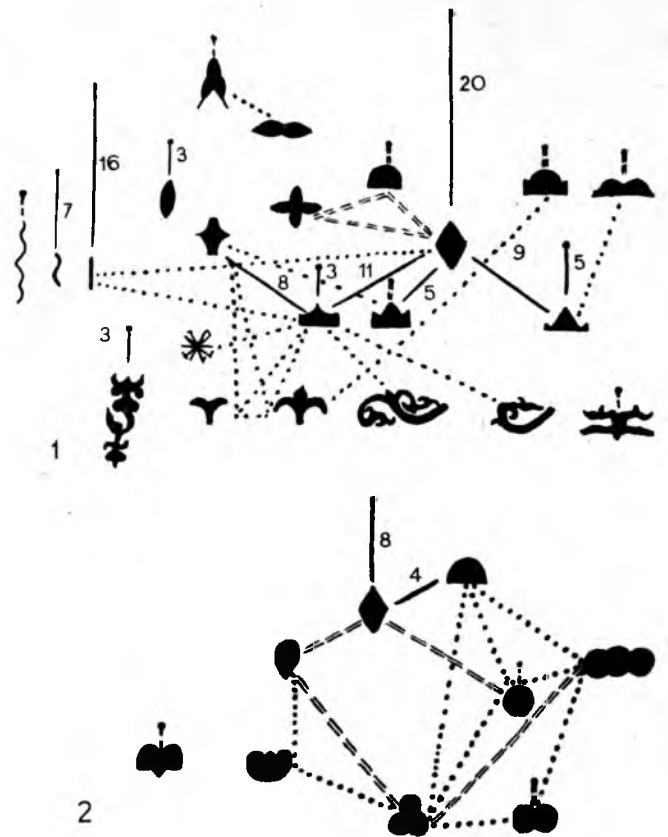
Кресала новой серии не отличаются от малиновских. В одном погребении кресало сохранилось вместе с деревянной колодкой (табл. XXIII, 5).

Молоток-напильник из часовенногорской могилы (табл. XXIII, 19) пока не имеет аналогий в раннеас-

⁵⁶ Кызласов Л. Р., 1969б, табл. I, 13; II, 57.

кизских материалах, но нет сомнений, что его уникальная форма — результат развития универсальных ювелирных инструментов древних хакасов, возникающих уже в таштыкской культуре (I в. до н. э. — V в. н. э.)⁵⁷.

Керамика практически остается неизвестной. Отметим лишь явное соблюдение еще малиновского обычая класть в погребения только единичные и мелкие куски глиняных сосудов (табл. XXXVII, 7, 17, 23)⁵⁸. Аскизская керамика, найденная в монгольских городах XIII—XIV вв., имеет черты, связанные с обликом сосудов малиновского этапа⁵⁹.

Орнамент значительно отличается от малиновского. Он разделяется на две группы: геометрический и растительный. В предмонгольское время геометрический орнамент преобладал на металлических изделиях. Как мы видели, геометризацию подверглись даже растительные мотивы. Однако основными элементами такого узора на малиновском этапе были фигуры плавных очертаний (круги, овалы, полукруги, округлые арки и т. д.). В новой серии преобладают угловатые фигуры (ромбы, треугольники — рис. 35, 1). В XI—XII вв. узор покрывал всю украшаемую поверхность сплошным полем и в связи с этим носил ячеистый характер. Теперь орнаментальные мотивы располагаются обособленными поясами, гирляндами. Но несмотря на столь резкое расхождение, есть данные, позволяющие говорить о преемственной связи нового геометрического орнамента и ячеистых узоров малиновского этапа. Материалы его черновского периода демонстрируют ступени перехода от одной системы узоров к другой. В это время уже появляются предметы, украшенные отдельными поясами серебрения, разрушается единство украшавшейся инкрустацией поверхности. Развитие сотового орнамента малиновского этапа в целом позволяет увидеть, как на местах соприкосновения овальных фигур формируются ромбы с вогнутыми сторонами. Постепенно этот элемент начинает восприниматься как самостоятельный, его внутренняя поверхность украшается серебром, и он превращается в полноправную ячейку (табл. VI, 26; XXVI, 3, 11). Появляется также тенденция к разрыву единого ячеистого поля по вертикальным осям, раздвижения его боковых мотивов к краям украшаемой поверхности, что приводит к созданию симметрично расположенных обособленных орнаментальных поясов и гирлянд (табл. XXVI, 9, 10). Такой разрыв сотового орнамента по вертикали и выдвигает ряд ромбов в композиционно центральные мотивы. Для окончательного оформления подобной системы орнаментации — узоров новой серии — остается пройти лишь ступень оформления боковых гирлянд полукругов и полуовалов в ряды сомкнутых треугольников. Подобное превращение предопределено необходимостью гармоничного сочетания окаймляющих фигур с центральной гирляндой ромбов. Однако и полукруги в боковых орнаментальных поясах продолжает бытование, особенно там, где узкое украшаемое поле не позволяет разместить центральный орнаментальный пояс (табл. II, 33, 35). Сформировавшаяся таким

образом новая система орнаментации продолжает свое развитие по линии изменения формы составляющих элементов (мотивы «сросшихся» ромбов и полукругов) и усложнения композиций (табл. VII, 2, 4, 11, 12, 14; IX, 55; X, 41, 49, 52, 57, 64 и т. д.).

Возможно поэтапно проследить и развитие параллельно существовавшей тенденции, приведшей к созданию прорезного узора, характерного для каменных предметов (рис. 32, 1—6; 35, 2; табл. V, 20—24; VII, 6; X, 32, 55). Контуры фигур ячеистого узора малиновского этапа представляли собой невысокие ребра, возвышающиеся над покрытым серебром фоном. Такие ребра оставались темными, образуя контурный орнамент или, когда серебряная пластина покрывала и их, давали возможность игры светотени. Оставшиеся темными участки непокрытого железа, образующие узор, видимо, применялись чаще (рис. 32, 7). Именно стремление художественно усовершенствовать подобное контрастное сочетание орнамента и фона привело средневековых умельцев к идее использования не контурного, а силуэтного узора (рис. 32, 8): перестает серебриться внутренняя часть орнаментальных фигур. Эта система и представлена в изделиях новой серии памятников. Дальнейшее развитие этой же тенденции привело к мысли усилить цветовое различие серебра и железа игрой глубокой светотени. Узор становится прорезным, а предмет — двухслойным (рис. 32, 9). Хронологически две последние формы орнамента сосуществуют.

Ведущим мотивом растительного орнамента служит волнообразно изогнутый стебель с отходящими от него побегами (рис. 35, 1; табл. II, 26; XXII, 16, 17, 23; XXIII, 19). Как ни малочисленны материалы для сравнения, можно отметить, что узор подобного рода известен и на металлических изделиях малиновского этапа (табл. XXVI, 54—62). На наш взгляд, этот мотив XI—XII вв. сложился из сочетания S-образных растительных узоров раннеаскизских предметов, хотя волнообразно изгибающиеся побеги, восходящие к виноградной лозе, известны и в памятниках IX—X вв. В предмонгольское время растительный орнамент — редкое явление на железных изделиях, но не исключено, что он во всем многообразии бытовал в других областях прикладного искусства древних хакасов, скажем, в вышивке и тиснении кожи. Растительный орнамент XIII—XIV вв. скорее ботаничен, чем схематичен. На нем можно разобрать отдельные части растений. Это еще одна особенность, объединяющая растительный аскизский орнамент с материалами по крайней мере IX в. Мы видели, как она сохранилась даже при переходе растительных элементов в геометрические узоры.

В целом изучение орнамента — большая самостоятельная работа. Здесь намечены лишь основные черты его развития в условиях аскизской культуры.

Важны наблюдения и над техническими особенностями серебряной аппликации, украшавшей предметы новой серии. Прежде всего, сама поверхностная таушировка — тот же прием, что применялся и на малиновском этапе. Подготовка фона также проводится точечной насечкой, однако если на изделиях предмонгольского времени она применялась для покрытия малого пространства, то теперь — главным образом для покрытия широких поверхностей. На малиновском этапе на широких пространствах использовалась косая насечка крест-накрест.

⁵⁷ Таштыкские молотки-напильники см.: ММ-7837, 8221, 10037/74 и 75.

⁵⁸ Сосуд из кургана I у пос. Берг Енисей сопоставим с серией случайных находок на правобережных дюнах Енисей, однако сбор и анализ подобных материалов еще впереди.

⁵⁹ Кыласов Л. Р., 19656, рис. 44, 1, с. 81.

В XIII—XIV вв. она уже встречается редко, иногда в сочетании с производной от нее манерой линейной насечки, повторяющей очертания орнаментальных элементов. Такая насечка фона применяется на предметах с прорезным узором (табл. V, 21), подтверждая типологически позднее место подобного украшения.

* * *

Таким образом, становится ясно, что практически все основные категории изучаемого инвентаря, так же как и система их оформления и орнаментации, техники серебряной аппликации, — все это не только прямо восходит к материалам малиновского этапа, но и демонстрирует непрерывность общего развития. Несомненно, что новая серия памятников характеризует следующий этап в развитии аскизской культуры, который непосредственно сменяет малиновский. Следовательно, наблюдения над относительной хронологией позволяют уже на основании прделанного типологического анализа инвентаря предложить и абсолютную дату — XIII—XIV вв. По одному из наиболее характерных курганных комплексов предлагаем называть этот этап в развитии аскизской культуры каменским.

Изучение инвентаря каменных комплексов приводит не только к выводу о типологической связи предметов с материалами малиновского этапа, но и свидетельствует о сохранении раннеаскизских обрядов, связанных с составом погребального инвентаря. Прежде всего, в курганы XIII—XIV вв. помещали и удила, и стремена — черта, как мы видели, появившаяся только в черновском периоде и неизвестная на оглахтинском. Стали класть и мечи, и сабли — встречаемость их в погребениях подчиняется тем же хронологическим особенностям, что и удила и стремян. Продолжалась традиция помещать неполный колчан или оставлять наконечники только на некоторых древках стрел. Изредка продолжали устраивать «тайники» предметов под курганными сооружениями. Как и раньше, лишь мелкие и единичные куски горшков символизировали в погребениях глиняную посуду. По-прежнему в некоторых курганах встречаются серебряные пиршественные сосуды. Они представлены или одним кубком, или кубком и ковшевидной чашей⁶⁰. Кроме этого, на территории древне-хакасского государства случайно найдено три клада по четыре кубка в каждом (рис. 36; 37), три клада по два кубка (у д. Челноковой, возможно, три) и в одном их было пять⁶¹. Связь их с погребениями не прослежена. У кубков обычно отделены конические поддоны: клад состоит из двух групп — тулова и поддоны лежат порознь и вложены друг в друга. В забайкальском Нюкском кладе тоже найдено отдельное от поддона тулово кубка⁶² но трудно сказать, заимствована ли средневековыми хакасами подобная манера складывать чаши со стороны. В том же Забайкалье в погребениях обнаружены целые кубки, а в аскизских могилах встречаются расчлененные⁶³. Несомненно одно — и на малиновском этапе, как говорилось, был известен обряд укладывания в курганы целых наборов серебряных кубков (рис. 20; 21).



Рис. 36. Серебряные кубки из клада, найденного в апреле 1979 г. в г. Абакане при рытье погребка во дворе А. Н. Доценко (ул. Кравченко, 16). Условия находки: сухой песчаный бугор в старнице р. Ташебы, глубина залегания — 1,3 м, кубки накрывала плитка песчаника, рядом — неопределенная кость длиной 16—20 см.



Рис. 37. Один из парных серебряных кубков, входивших в клад из четырех сосудов, найденных в б. Абаканской вол. Минусинского округа (ныне Краснотуранский район Красноярского края). ГИМ-54746/2227-1

Все сказанное о составе инвентаря каменных погребений является еще одним свидетельством принадлежности описанных курганов аскизской культуре, а также подтверждает преемственную связь каменского этапа с малиновским, указывает, наконец, на относительную хронологию памятников.

ДАТИРОВКА КАМЕНСКОГО ЭТАПА

Для предметов рассматриваемого этапа, как и вообще для аскизского инвентаря, обнаруживается немного аналогий. Однако круг сравнимых изделий здесь шире, чем для малиновских предметов. Это объясняется, видимо, тем, что Южная Сибирь была охвачена общими для многих стран политическими событиями того бурного времени.

Наиболее точные хронологические рамки имеют серебряные кубки. В составе Нюкского клада такой сосуд обнаружен вместе с монгольской пайдзой, имевшей надпись, выполненную так называемым квадратным письмом⁶⁴. Для надписей на пайдзах оно

⁶⁰ Теплоухов С. А., 1929а, табл. II, 63, 65; Гаврилова А. А., 1965, рис. 14, 3, 4; Савинов Д. Г., 1973.

⁶¹ Смирнов Я. И., 1909, табл. ХСVI; ХСVII; ХСIX; С; Савенков И. Т., 1886, с. 80; Клеменц Д. А., 1886, с. 50, 144.

⁶² Смирнов Я. И., 1909, табл. ХСIII.

⁶³ Окладников А. П., 1937, с. 284, рис. 17; Савинов Д. Г., 1973.

⁶⁴ Смирнов Я. И., 1909, табл. ХСIII.

стало употребляться после 1278 г. Наиболее поздняя известная надпись, выполненная квадратным письмом, относится к 1351 г. Будучи официальной письменностью Юаньской династии, квадратное письмо отмерло вместе с нею⁶⁵. Это позволяет датировать Нюкский клад и найденный в нем кубок концом XIII — первой половиной XIV в. Связь подобных кубков с другими памятниками того же времени можно усматривать и в находке клада из пяти аналогичных кубков у д. Означенной в Хакасии. В этой местности найдена и монгольская пайдза с тождественной нюкской надписью⁶⁶.

Кроме двух случаев находки кубков в погребениях на территории древнехакасского государства (Часовенная Гора и Урбюн), 2 экз. встречены в Забайкалье (Нюкский клад и могильник Тунка)⁶⁷. Центр производства таких сосудов еще не выяснен. Большинство известных кубков найдено на территории бывшего древнехакасского государства: 14 из 20 экз., изданных Я. И. Смирновым⁶⁸. Среди шести оставшихся: один нюкский, два — из европейской части СССР и еще три — из Сибири. Добавив к этим кубкам тункинский, два из аскизских курганов и 11 еще не изданных случайно найденных в Хакасско-Минусинской котловине (ММ-ик. э. 2734—2737, 2739; ИКМ; ГИМ-54746; ХОКМ), получим соотношение 27 : 7, т. е. четырехкратное превосходство. Этот факт требует объяснения. Вполне вероятно, что хотя бы часть найденных на территории древнехакасского государства кубков была изготовлена на месте. Так или иначе, но по каким-то причинам именно господствующие слои бывшего древнехакасского государства являлись активными потребителями этих предметов роскоши, характерных для XIII—XIV вв.⁶⁹ На территории бывшего древнехакасского государства были распространены и другие формы серебряной столовой посуды, характерные для монгольского времени: ковши (рис. 26, 159, Часовенная Гора) и чаши (рис. 26, 94; ММ-ик. э. 2757 — д. Анаш; 2767 — д. Малая Минуса; 2786; ГЭ-1646/2,3 — окрестности Красноярска).

Точно датируются и костяные ручки щеток типа часовенногорской (рис. 26, 135). Они известны в древнемонгольских городах XIII—XIV вв. в Туве и Монголии, в юаньских погребениях⁷⁰. Комплексы, в которых встречены серги с S-образными стержнями (рис. 26, 134), на огромной территории от Дальнего Востока и Забайкалья до Центрального Казахстана датируются монгольским временем⁷¹. Кроме Часовенной Горы, такие серги в Хакасско-Минусинской котловине найдены в курганах по р. Абакан и в других местах⁷². Монгольским време-

нем датируются и комплексы с остатками поясов, имевших бляхи-обоймы типа часовенногорских (рис. 26, 132, 138)⁷³. В Хакасско-Минусинской котловине найдено довольно много поясных накладок такого облика (в Государственном Эрмитаже, Государственном Историческом музее и Минусинском музее нам известно 53 экз.). Они могут быть датированы не только по комплексам, в которых встречены, — многое дают изображения на их пластинах. Так, на бляхе, найденной близ с. Таштып (ММ-7122), изображена скачущая по волнам лошадь. Такой мотив широко известен на дальневосточных изделиях позднего средневековья, но особо важно, что сам сюжет мчащихся по волнам коней (так называемых «хайма»), появился только во второй половине XIII в.⁷⁴ Нижняя дата поясной бляхи определена.

Ближе всего к каменным стременам определение типа ДII в классификации Г. А. Федорова-Давыдова, однако контур их ближе к арочному, сходен с типом ДI. Не столь важно, к какому из этих типов они относятся, значительно важнее, что и ДI и ДII бытуют в европейских степях во второй половине XIII—XIV в.⁷⁵

Широкие аналогии многим предметам каменного этапа аскизской культуры не означают еще, что все эти вещи попали на Енисей путем торговли. Население бывшего древнехакасского государства не находилось в XIII—XIV вв. в стороне от событий своего времени, и его материальная культура не могла избежать черт, ставших характерными для эпохи в целом. Об этом говорит и сравнение растительного орнамента каменного этапа с подобными узорами XIII—XIV вв. (геометрический орнамент местный и аналогий не имеет). Мотив волнообразно изогнутого побега получает в монгольское время невероятно широкое распространение. Но если на западе владений чингисидов он более «ботаничен» (легко различимы цветочные и листовые элементы), то в Юаньской империи — сильно схематизирован и орнаментален. Хотя орнамент такого рода широко представлен на серебряных изделиях, проблема их принадлежности к определенным производственным центрам разработана слабо. Для решения этих вопросов, на наш взгляд, важнее материал твердо датированных комплексов (в частности, орнаментированная поливная керамика, кость и т. д.)⁷⁶. Место растительного орнамента каменного этапа среди подобных узоров той эпохи требует серьезного изучения. Территория разгромленного древнехакасского государства вошла в Юаньскую империю, однако этот орнамент не относится к юаньскому кругу. Вероятно, он сформировался на месте.

Для собственно аскизского инвентаря, отражающего своеобразие культуры на каменном этапе, можно указать лишь единичные аналогии. За пределами территории древнехакасского государства найдено всего три крюка для шнуровки (рис. 26,

⁶⁵ Поппе Н. Н., 1941, с. 7, 12, 14, 15.

⁶⁶ Клеменц Д. А., 1886, с. 50, 144; Смирнов Я. И., 1909, табл. ХСIV, рис. 31, 32; Поппе Н. Н., 1941, с. 78—79, тексты VII и VIII.

⁶⁷ Окладников А. П., 1937, с. 284, рис. 17. Кубки белореченских курганов (Смирнов Я. И., 1909, табл. СXXX, 325; Левашева В. П., 1953) близки по форме, но не тождественны.

⁶⁸ Смирнов Я. И., 1909, табл. ХСVI, 207—209; ХСVII, 199—200; ХСIX, 203—206, 210, 211; С., 212—214.

⁶⁹ М. Г. Крамаровский (1974, с. 9, 18) относит часовенногорский и ряд других кубков к золотоордынским изделиям.

⁷⁰ Кызласов Л. Р., 19656, с. 81, 82, рис. 37, 4; 40, 5; Левашева В. П., 1965, с. 310—312, рис. 164, 1, 7, 8; Кызласов Л. Р., 19696, табл. IV, 23; Каогу, 1965, № 6, с. 294, рис. 9, 16, 17.

⁷¹ Гаврилова А. А., 1965, с. 76; Хамзина Е. А., 1970, табл. XII, 12, 13; Каогу, 1965, № 6, с. 294, рис. 9, 11.

⁷² Отчеты Археологической комиссии, 1896, рис. 30—31; ГИМ-49439/284, 285.

⁷³ Гаврилова А. А., 1965, рис. 13, 19; Винник Д. В., 1963, рис. 8; Пугаченкова Г. А., 1967, рис. 3, 1, 2; Левашева В. П. рис. 10.

⁷⁴ Арапова Т. Б., 1977, с. 19.

⁷⁵ Федоров-Давыдов Г. А., 1966, с. 13, 116, рис. 1.

⁷⁶ Федоров-Давыдов Г. А., 1976, рис. 119; 141; Вяткин В. Л., 1927, рис. 59; Археологическая карта Казахстана, 1960, табл. LI; Евтюхова Л. А., 1965, табл. XVI, 2; XXV, 3; Пэрлээ Х., 1957, рис. 9; Каогу, 1965, № 4, с. 187; № 6, с. 293, 294, 299; № 7, фото 3, 4; Веньу, 1966, № 3, рис. 26; 38, 3, с. 38.

большинство названных его комплексов серединой XIII—XIV в., а то и второй половиной XIII—XIV в. Наиболее ранними в этой серии, на наш взгляд, являются курганы 1 и 3 могильника Самохвал II, в инвентаре которых более всего заметны типологические связи с черновским периодом малиновского этапа.

Отсутствие аналогий большинству категорий инвентаря каменского этапа, равно как и наличие единичных аналогий, свидетельствует о том, что аскизская культура не утратила самобытности и в монгольское время. Отличительные черты материальной культуры средневековых хакасов XIII—XIV вв. прослеживаются среди памятников обширного района с центром в Хакасско-Минусинской котловине. Он захватывает на юге всю территорию современной Тувы, а на севере и востоке достигает районов нынешних городов Красноярск и Канск (рис. 38). Обнаружение типично аскизского уплощенного псаля в одном из погребений XIII—XIV вв. в Павлодарском Прииртышье⁸⁴ позволяет предположить существование в этом районе памятников каменского этапа или связывать находку с излагаемыми далее историческими событиями.

Следовательно, есть археологические основания говорить о том, что, потеряв под ударами полчищ монгольских феодалов свою государственность, средневековые хакасы в XIII—XIV вв. все же продолжали сохранять и развивать свою материальную культуру. Границы их расселения существенно не изменились. Однако все это уже связано с историей последнего периода существования древнехакасского государства. Наблюдения над инвентарем и обрядом каменных погребений позволяет сделать ряд существенных замечаний.

КАМЕНСКИЕ КУРГАНЫ И СУДЬБА ДРЕВНЕХАКАССКОГО ГОСУДАРСТВА

Выделение материалов каменского этапа аскизской культуры создает возможность для археологического и исторического изучения целого столетия в истории одного из средневековых народов, значение которого состоит в том, что, создав обширное, длительно существовавшее в Южной Сибири государство, он тем самым сыграл заметную роль в этнической и социальной истории многих современных народов Саяно-Алтайского нагорья. XIII век был периодом тяжелой борьбы древнехакасского государства с монгольскими феодалами, в которой это государственное объединение было разгромлено.

Многие процессы социально-экономической и даже политической жизни могут быть освещены благодаря анализу материалов каменского этапа. Однако это дело будущих исследований. Имеющиеся пока материалы позволяют в большей степени ставить вопросы, чем отвечать на них. При учете того исторического значения, которое имеет в истории Евразии период XIII—XIV вв., считаем необходимым сформулировать проблемы, встающие уже при первоначальном ознакомлении с материалами аскизской культуры на каменском этапе ее развития.

Прежде всего, как отмечалось, эти материалы позволяют наметить территорию распространения аскизской культуры в XIII—XIV вв. При строгой этнической принадлежности этих памятников ареал

культуры соответствует расселению средневековых хакасов. Уже только курганные находки позволяют прийти к выводу об определенной стабильности территории древнехакасского государства в конце X — начале XIII в. Границы расселения носителей аскизской культуры существенно не изменились и после захвата Южной Сибири древнемонгольскими феодалами. Картографирование имеющих точные адреса случайных находок аскизского инвентаря дополняет нарисованную раскопками картину (рис. 38). Хотя эта проблема еще должна изучаться и главное внимание, очевидно, следует уделить поискам крайних точек намеченного ареала, объяснение столь значительному территориальному распространению аскизских памятников XIII—XIV вв. (Красноярско-Канский район, Хакасско-Минусинская котловина, Тува и, возможно, правобережье Иртыша) дать можно. Древнехакасские феодалы составляли господствующий слой этого южносибирского государства. Не будем забывать, что принадлежащая средневековым хакасам аскизская культура известна главным образом по погребениям дружинников — представителей администрации, аппарата управления и угнетения этого государства. Поэтому вполне естественно, что на основной части очерченного ареала аскизская культура сосуществовала (иной раз чересполосно) с другими археологическими культурами. Активные связи средневековых хакасов с их носителями не могли не наложить отпечатка и на аскизскую культуру. Археологические материалы отмечают распространение в XIII—XIV вв. некоторых черт материальной культуры, до того не свойственных древнехакасским памятникам (крюковые удила с кольчатыми псалями, тесла плавных очертаний и др.). Влияла на соседей и аскизская культура.

Как отмечалось, ряд погребений XIII—XIV вв., обнаруженных в Хакасско-Минусинской котловине, совершен не по древнехакасскому обряду трупосожжения (приложение I), но все эти погребения содержали лишь типично аскизский инвентарь. Такое явление не объяснить культурным влиянием. Эти погребения расположены не на обособленной территории. В районе их расположения известны и древнехакасские курганы, с которыми они подчас буквально соседствуют (например, район д. Быстрой, гора Самохвал). По всей вероятности, перед нами археологические свидетельства проходившего в монгольское время процесса ассимиляции древнехакасским населением части соседних этнических групп. Этот процесс, как мы видели, шел и раньше. В период расцвета древнехакасского государства он вполне понятен. Другое дело — в XIII—XIV вв.

Объяснение этого процесса, на наш взгляд, связано с анализом еще одного интересного явления. Изучение аскизского инвентаря XIII—XIV вв. не свидетельствует о наступлении экономического упадка в связи с монгольскими походами 1207 и 1218 гг. Археологические материалы демонстрируют непрерывность типологического развития инвентаря аскизской культуры в домонгольское и монгольское время, сохранение основных тенденций эволюции его форм, манеры украшения, орнаментации, технических приемов серебряной аппликации. Выявляются внутренние ресурсы тупокаменного непрерывного развития, восприимчивость к достижению соседних культур, активное внешнее влияние собственной материальной культуры. Все это, несомненно, сви-

⁸⁴ Арсланова Ф. Х., 1970, табл. I, 4.

детельствует о жизнеспособности ремесла (а значит, и экономики древнехакасского государства в целом), не только не утратившего в XIII в. своих прежних позиций, но и имевшего неисчерпанные внутренние ресурсы, сохранившего творческие возможности и восприимчивость. Такое явление требует тщательного изучения⁸⁵.

Исторические тексты донесли до нас сообщения о неоднократно возобновлявшейся и на редкость упорной борьбе населения древнехакасского государства с внешним нашествием на протяжении всего XIII в. (1207, 1218, 1273—1293 гг.). Эта борьба подчас заканчивалась временным изгнанием захватчиков, даже достижением двадцатилетнего периода полной независимости в конце XIII в.⁸⁶ Подобная борьба была, конечно, невозможна без крупных людских сил и мощной экономической базы. Сказался экономический потенциал, накопленный древнехакасским государством за предшествующие столетия. По всей видимости, в этом и следует искать ответ на вопрос о причинах сохранения в XIII в. высокого уровня древнехакасского ремесленного производства. Естественно, в освободительной борьбе против древнемонгольских феодалов участвовали не одни средневековые хакасы. Государство боролось с государством, и воины обеих армий принадлежали к самым разным этническим группам. Однако задачи противодействия общему врагу сплачивали многоэтническое население древнехакасского государства. Сохранились прямые письменные сообщения о единстве саяно-алтайских народов в этой борьбе⁸⁷. Полагаем, этот фактор также в немалой степени объясняет возможность длительной и упорной борьбы древнехакасского государства. Он же, на наш взгляд, объясняет причины и происходивших в монгольское время ассимиляционных процессов на территории Южной Сибири. Вероятно, эти процессы в сложившейся политической ситуации затронули в первую

очередь и главным образом область материальной культуры.

С историей гибели древнехакасского государства наиболее вероятно, связаны и интересный смешанный в археологическом отношении комплекс у пос. Петровского на Дону и указанные древнехакасские изделия, найденные в других районах европейской части СССР. Как уже упоминалось, в погребении кыпчака-половца найдены остатки седла и узды изготовленных руками древнехакасских ремесленников. Известно, что последнее выступление населения древнехакасского государства, упомянутое в хрониках, было подавлено в конце XIII в. монгольскими феодалами руками кыпчакского хана Тутухи, основной ударной силой армии которого были кыпчаки. Эта армия вела военные действия не только на верхнем (современная Тува), но и на среднем Енисее (Хакасско-Минусинская котловина). По всей вероятности, после завершения этого похода в 1293 г. участвовавшие в нем кыпчакские воины и разнесли по казахстанским и южнорусским степям захваченные трофеи — отдельные изделия аскизских мастеров, продемонстрировав лишний раз, что степные пространства не являлись препятствием для всадников, к тому же передвигавшихся в родственной этнической среде⁸⁸.

Все эти процессы, нашедшие отражения в материалах каменных курганов, позволяют прийти к еще одному существенному выводу. На наш взгляд, такие факторы, как сохранение единой господствующей материальной культуры, способной ассимилировать культуры соседей, выступление единым фронтом разноэтнического населения в борьбе с монгольскими феодалами, а также длительные периоды самостоятельного и независимого управления, позволяют пересмотреть вопрос о конечной дате гибели древнехакасского государства, отнести ее не к традиционному 1207 г., а к 1293 г., связывая не с первым завоевательным походом армии Джучи, а едва ли не с целым столетием длительной и упорной борьбы трагическим финалом которой явилась карательная экспедиция сил юаньского генерала Тутухи.

⁸⁵ Ср. факт сохранения уровня металлообработки и преемственности в технологии производства кузнечных изделий, установленный для домонгольского и послемонгольского ремесла на Руси (Беляева С. А., Недопако Д. П., 1981).

⁸⁶ Кызласов Л. Р., 1969, с. 130—136.

⁸⁷ Кызласов Л. Р., 1965а.

⁸⁸ Кызласов И. Л., 1980.

ЗАКЛЮЧЕНИЕ

В проделанном исследовании отчетливо выявилась непрерывность развития и взаимная преемственность средневековых археологических культур Саяно-Алтайского нагорья: культуры чаатас, тюхтятской и аскизской¹. Эта цепочка восходит к еще более ранней гаштыкской культуре гунно-сарматского времени. Археологически доказанная генетическая преемственность перечисленных культур свидетельствует в первую очередь о том, что за столь длительный период времени в данном районе не происходило кардинальных смен основного состава населения. Это, конечно, не исключает всей сложности процессов местной этнической истории. Вместе с тем появляется довольно редкая в археологической практике возможность изучения конкретного этноса на столь длительном хронологическом пути развития.

Выявленная преемственность целого ряда взаимосвязанных культур свидетельствует о многих качественных изменениях, претерпеваемых материальной и духовной культурой одного и того же в своей основе этнического организма, развивающегося на протяжении более чем полуторатысячелетнего периода. Это, несомненно, связано со значительными глубинными социально-экономическими процессами, многое изменившими в данном обществе.

Во весь рост встает теперь задача смыкания полученных археологических данных с материалами этнографии и с современными культурами южносибирских народов. Известные этнографические материалы указывают на значительную роль носителей аскизской культуры в сложении нескольких современных народов Южной Сибири². Выявление роли аскизской культуры в формировании материальной культуры коренного населения Кузнецкого Алатау, Хакасско-Минусинской котловины, Тувы и Алтая — необходимое звено в общей цепи работ по выяснению этногенеза современных народов Южной Сибири. Следует провести сопоставление этнографических культур всех этих народов: алтайцев, шорцев, хакасов, тувинцев и тофов.

Однако для выполнения таких задач необходимо сначала выявить и изучить типы изделий аскизской культуры на наиболее поздних этапах ее развития в XV—XVII вв. Для этого следует разыскать и раскопать погребальные, поминальные и бытовые памятники, оставленные населением здешних мест на протяжении второй половины II тысячелетия. Сейчас

в силу полной археологической неизученности позднесредневекового материала XV—XVII вв., а также практической неисследованности этнографической материальной культуры хакасов XVIII—XIX вв., особенно изделий из металла, мы можем лишь предварительно и в самых общих чертах наметить дальнейшее развитие форм инвентаря аскизской культуры. В коллекциях случайных находок хорошо выделяются предметы позднего, если не этнографического, то хронологически предэтнографического происхождения. Их принадлежность культуре позднесредневековых хакасов подтверждается не только местными адресами или часто заметной связью с погребениями по обряду трупосожжения, но и всегдашней особенностью оформления — серебряной аппликацией по железной основе. Разбирая возможность существования аскизской культуры в XV—XVII вв., Л. Р. Кызласов, наряду с прочими данными, привел ряд исторических свидетельств, подтверждающих бытование в это время такого традиционного для средневековых хакасов оформления железных предметов³. Сохранение этой особенности и в этнографической культуре хакасов⁴ — одно из важных подтверждений их генетической связи с населением, оставившим памятники средневековой аскизской культуры. Отмечая это сходство, необходимо указать и на те различия в приемах серебряной аппликации, которые заметны при сравнении средневековых изделий с более поздними предметами. Если в конце X—XIV в., а возможно, и несколько позднее, железные детали снаряжения воина и его коня, отдельные орудия труда и другие вещи украшались набивкой тонкой серебряной фольги на предварительно подготовленный фон, то в предэтнографический и этнографический периоды на железо уже набивалась серебряная (или иная) проволока, свободные изгибы которой формировали узор прямо под молотком ювелира. Наложение ее сомкнутыми рядами позволяло покрыть сплошь всю намеченную поверхность. Особенно важно, что при этом «ленточным» способе серебряной инкрустации фон накалался косой насечкой и волнистыми линиями, часто повторяющимися контур отдельных элементов оформления. Как мы видели, эта черта впервые появилась на предметах каменского этапа аскизской культуры. В оформлении украшенных «ленточным» серебром предметов бросаются в глаза и иные детали, сближающие их с памятниками XIII—XIV вв. Прежде всего, это широкое применение прорезного насковзь узора. Здесь наряду с новыми, не отмеченными для каменского этапа орнаментальными мотивами и элементами (овальные вырезы с ромбовидными завершениями, угловидные и крестообразные фи-

¹ За пределами этой работы остались результаты, полученные Л. Р. Кызласовым в 1972—1981 гг. при раскопках средневековых хакасских городов, существовавших в VIII—XII вв. Этот важный источник изучения исторической связи названных археологических культур не только в области инвентаря, но и архитектуры, градостроительства и экономики сейчас всесторонне обрабатывается. Нуждаются в исследовании городские материалы XIII—XIV вв. Без них нельзя конкретно ответить на вопрос о политике, проводимой древнемонгольскими феодалами в отношении южносибирских народов и сыгравшей значительную роль в их исторических судьбах.

² Кызласов Л. Р., 1969б, с. 174; Савинов Д. Г., 1977, с. 45—47.

³ Кызласов Л. Р., 1975, с. 211.

⁴ Степанов А. П., 1835, с. 85, 86; Клеменц Д. А., 1886, с. 55—56, 64; 1889, с. 46—47, 50; Яворский П. К., 1889, с. 2; Яковлев Е. К., 1900, с. 41, № 5.

гуры), сохраняются и уже известные в XIII—XIV вв. круги и полукруги, полукруги с вырезом в основании и т. д.⁵

В позднесредневековом материале и хакасской этнографии сохраняются и некоторые присущие аскизской культуре черты и формы инвентаря и состава его категорий. Так, узды имеют крюковые удила и уплощенные кольчатые псалии, крепящиеся к нащечным ремням при помощи железных наконечников (например, ММ-5999, 6019 и др.). Сохраняются и наносные султаны (ММ-6989, 8121, 8202), и составные застежки из пластин-рамок и пластин-крюков, а также Т-образные застежки (ММ-7337, 7763, 7615, 3394, 3395). Седла часто украшаются круглыми ажурными бляхами (ММ-7165, ГИМ-54746/205),

⁵ Клеменц Д. А., 1886, табл. XVIII, 3; ГИМ-54746/205, 208 и др.

применяются шарнирные подвески, ременные бляхи наконечники. Приведенные аналогии — лишь примеры, не исчерпывающие всего материала. Он мало изучен. Но уже и они ясно определяют направление необходимых поисков.

После детального изучения облика аскизских изделий появляются возможности и для другого обширного поля деятельности. Возникают условия не только для того, чтобы изучать взаимоотношения аскизской культуры и иных южносибирских культур во времени, но также и в пространстве. Учитывая важность политических событий XIII—XIV в. для судеб многих евразийских народов, появление возможностей подобных исследований южносибирских памятников конца X—XIV в. для понимания конкретных особенностей исторического процесса, протекавшего на этой весьма обширной территории, трудно переоценить.

ПРИЛОЖЕНИЯ

Приложение I

ПЕРЕЧЕНЬ КОМПЛЕКСОВ АСКИЗСКОЙ КУЛЬТУРЫ КОНЦА X—XIV в.

Порядок описания комплекса: общий порядковый номер (см. карты); номер в соответствующей хронологической группе; номер в соответствующем географическом районе; местонахождение; номер кургана; автор и год раскопок; место хранения материалов; в скобках — отсылка к труду по приводимой библиографии, если комплекс полностью или частично публиковался ранее; перечисление инвентаря по категориям с указанием типа предмета по таблицам настоящего издания (отсутствие отсылки к таблице означает, что облик изделия индивидуален или автору не известен).

МАЛИНОВСКИЙ ЭТАП (конец X — начало XIII в.)

ЭЙЛИГХЕМСКИЙ ПЕРИОД (конец X — начало XI в.)

Трупосождения

Хакасско-Минусинская котловина

1—1—1. Оглахты II, курган 2. Кызласов Л. Р., 1968, КАИФ МГУ: султанчик — VI, 8; распределители ремней — VIII, 7; наконечники ремней — IX, 14, 15; шарнирные подвески — X, 1; обоймы ремней — XI, 64; бляшки — XI, 66, 68; пряжки — XII, 1, 2; XIII, 17, 38; нож — XVIII, 16; наконечники стрел — XIX, 4, 29; костяная свистулька стрелы; тесло — XXIV, 4; кресало — XXIII, 3; напильник — XXIII, 14; орнамент — XXVI, 11, 15; обломки наконечников ремней.

2—2—2. Оглахты II, курган 13. Кызласов Л. Р., 1968, КАИФ МГУ: наконечник ремня — IX, 14; скоба псалия с наконечником нашечного ремня — XI, 1; пряжка — XIII, 33; бляшка с подвеской — XIV, 12; наконечники стрел — XX, 26; кресало — XXIII, 3; шило — XXIII, 8; седельные обивки — XXVIII, 33.

3—3—3. Означенное VII, курган 3 (женский). Поляков А. С., 1978, ЛОИА АН СССР: удила со звеньями — I, 3; II, 9; псалии типа III, 12—13, подтипа III, 18; бляшковый султанчик, сходный с VI, 4; наконечники нашечных ремней с одной заклепкой — XI, 12, 44, 53; бляшки — XI, 70; нож — XVIII, 7; крюки на пластинах — XXI, 27, 28; булавка — XXV, 3; заклепка длинная; орнамент — рис. 23, 2, 3.

Тува

4—4—1. Бай-Булуң, курган 22. Адрианов А. В., 1915, МАЭС ТГУ-6041: табл. XXIX, 13.

5—5—2. Уюк-Тарлык, курган 51, погребение 2 (основное). Адрианов А. В., 1916, МАЭС ТГУ-6041: табл. XXVII—XXIX. См. также: табл. XIX, 38; XX, 29 (6 экз.); 32 (аналогичен инв. № 48), 34 (7 экз.), 40, 41. Кроме представленного на таблицах, в коллекции есть железные обломки (инв. №): 10, 11, 16 — накладок трапециевидного сечения, 21 — пластины с петлей (?), (сходной с табл. XXI, 34, но завершение сердцевидное), 24 — бокового крюка на пластине, 26 — плоской пластинки, 30 — накладки с крючком (?), 42 — коррозированного подвесного наконечника (типа табл. XIV, 11), 85а — наременного наконечника с фигурноскобчатым завершением, 96 и 115 — наконечников ремней; 103 и 125 — крупной пряжки; 105а, 108в и 147 — накладок нашечного ремня, 105б и 113 — колец; 105в — седельного пробоа; 110 — шитка подвески (типа табл. X, 4); 112 — кольца с петлей; 117 и 118 — шарнирных подвесок; 127 и 164 — железных стержней; 142 — обивки седла полукруглого сечения.

6—6—3. Шанчиг, курган 12. Кызласов Л. Р., 1960, ТКМ (Кызласов Л. Р., 1969а, 1978): удила — I, 3; псалии — III, 1, 5; султанчик — VI, 1; распределители — VIII, 13; наконечники ремней и бляшки — IX, 7; обоймы — XI, 64; пряжки — XII, 1; XIII, 1; наконечники стрел — XIX, 16, 30—32, 37, 46, 48; XX, 4—6, 10, 14, 15, 51; XXI, 4, 5; серьга — XXV, 5; орнамент рельефный.

7—7—4. Шанчиг, курган 14. Кызласов Л. Р., 1960, ТКМ (Кызласов Л. Р., 1969а, 1978): пряжка — XIII, 37; уздечные кольца, обломки предметов.

8—8—5. Шанчиг, курган 23. Кызласов Л. Р., 1960, ТКМ (Кызласов Л. Р., 1969а, 1978): наконечник нашечного ремня — XI, 13; обойма — XI, 65; пряжка — XIII, 1; наконечники стрел — XIX, 39, 51; XX, 3, 12; дужка, пробойник седла.

9—9—6. Эйлиг-Хем III, курган 1. Грач А. Д., 1965: удила — I, 4, 46; II, 8, 9, 11 и др.; псалии — III, 4, 10, 21 и др.; наконечники нашечных ремней — XI, 3; наконечники стрел, ножи, часть кольчуги, пряжки, железные накладки и бляшки, крюк и др.

10—10—7. Эйлиг-Хем III, курган 2. Грач А. Д., 1965: удила — I, 19 и др.; псалии — V, 14 и др.; железные накладки, бляшки, обоймы, крючки, скобы, пряжки, стремена — XV, 5 и др., арабская сабля, ножи, наконечники стрел — XIX, 1, 3, 19, 28, 53; XX, 27, 52; серебряный сосуд, напильник, «ложжари», оковка лопаты (из насыпи) — рис. 26, 25.

11—11—8. Эйлиг-Хем III, курган 3. Грач А. Д., 1965: удила, бронзовые уздечные бляхи тютятского типа, наконечники ремней, бронзовая пряжка и кольцо, железные пряжки, стремена — XV, 1, и др., сабля, ножи, наконечники стрел — XIX, 18, 23; XX, 63; XXI, 1; обломки металлического котла, пинцет — XXIII, 10; тесло — XXIV, 6.

12—12—9. Эйлиг-Хем III, курган 4. Грач А. Д., 1965: удила, железные накладки, пряжка, стремена, штыковидный нож — XVIII, 9; железная обойма рукояти, аргалитовая трубочка, предметы неизвестного назначения.

В курганах Эйлиг-Хем III, кроме того, найдены: удила — II, 9; псалии — III, 6, 16; бляшки — XII, 14; XIV, 4, 8; пряжки-крюки — XII, 23, 30, 31; пряжки — XII, 8—12; XIII, 1, 7, 10, 11; стремена — XV, 2, 3; наконечники стрел — XIX, 13, 15, 41; XX, 19, 38, 48—50, 55; крюки на пластинах и кольцах — XXI, 21; XXII, 13.

Алтай

140—20—1. Сростки, курган не известен. Копытов М. Д., 1925, Бийский музей, инв. № 833/91: перпендикулярнокольчатые удила и гребенчатые псалии.

13—13—2. Яконур, курган 4. Грязнов М. П., 1939, ГЭ-1554/111, 112: удила — I, 1; псалии — III, 8; султанчик — VI, 3; наконечники нашечных ремней — XI, 2, орнамент растительный.

Красноярско-Канский район

14—14—1. Анжевка (о-в Ржавый). Савельев Н. А., 1972, Археологическая лаборатория Иркутского госуниверситета, инв. № 489 (Савельев Н. А., Свинин В. В., 1978): бронзовые бляшки — IX, 6, 13; наконечники ремней — IX, 1 и др.; бронзовая пряжка — IX, 9; железные пряжки — XIII, 10; бронзовый шиток шарнирной подвески — рис. 23, 3; обойма — XI, 65; железные бляшки — XIV, 8; стремена — XV, 3; наконечники стрел — XIX, 7—9, 14, 17, 44; XX, 7, 25; тесло — XXIV, 6 (утрачено?), орнамент — рис. 23, 2, 3; IX, 6, 13.

15—15—2. Кубекова. Случайная находка. ГЭ-5531/1803—1814: удила — I, 5; псалии — III, 17, 19; султанчик — VI, 11; наконечник нашечного ремня — XI, 16; пряжки — XIII, 11, 42; пряжка-петля — XIV, 20; железные кольца, орнамент — XXVI, 18, 19, 31. 16—16—3. Миндерла. Глузская З. Г., 1947, ККМ-208: два стремена, тесак, сбруя, два ножа, шило, удила, 20 наконечников стрел, черепки посуды (по инвентарной книге музея № 2; коллекция недоступна).

Трупоположения

Хакасско-Минусинская котловина

17—17—1. Узун хая, грот I. Кызласов Л. Р., 1976, ХОКМ, КАИФ МГУ (Кызласов И. Л., 1978): удила — I, 4; псалии — III, 18; султанчик — VI, 4; шарнирные подвески — X, 9, 12, 20; наконечники нашечных ремней — XI, 15, 53; пряжки — XII, 4, 19; XIII, 2, 4; рис. 26, 81, 82; бляшка — XIV, 13; пряжки-петли XIV, 22; стремена — XV, 4; седло — рис. 18; сабля — рис. 19, 1; нож — XVIII, 15; стрелы — XX, 59, 60; рис. 26, 73; лук — рис. 26, 75; колчан — рис. 26, 74; крюки на пластинах — XXI, 28; XXII, 2;

крюки на кольцах — XXII, 9; тесло — XXIV, 7; серьги — XXV, 5; железная накладка, изделия из рога, деревянная корнекопалка, сани — рис. 26, 78; рукоять тесла, ножны сабли и ножа, части плетеной циновки, шерстяного ковра на войлочной основе, шерстяных и шелковых тканей, кожаный сапог, орнамент резной, геометрический и линейный — рис. 23, 12.

18—18—2. Узун хая, грот II (погребение женщины?). Кызласов Л. Р., 1976, КАИФ МГУ: обломки лепного сосуда.

19—19—3. Узун хая, грот III (погребение младенца). Кызласов Л. Р., 1976, КАИФ МГУ: остатки деревянного каркаса и корьевого основы колыбели.

ОГЛАХТИНСКИЙ ПЕРИОД (середина XI — начало XII в.)

Трупосождения

Хакасско-Минусинская котловина

20—1—1. Хара хая II, курган 8. Кызласов Л. Р., 1958, ХОКМ (Кызласов Л. Р., 1975): шарнирные подвески — X, 1; подвесной наконечник; пряжки — XII, 6; XIII, 8; пряжка-крюк — XII, 30; нож — XVIII, 7; крюк на пластине — XXI, 5; кресало — XXIII, 4; заклепка длинная.

21—2—2. Кизек тигей, курган 1. Кызласов Л. Р., 1958, ХОКМ (Кызласов Л. Р., 1975): султанчик — VI, 13; распределитель — VIII, 18; шарнирная подвеска — X, 4, 24; обойма — XI, 65; бляшки — XI, 59, 77; пряжка-петля — XIV, 19; наконечники стрел — XX, 1, 16; сбруйные кольца, обивка седла, остатки обкладки колчана — рис. 23, 4—7, 9, 10; орнамент — рис. 23; аппликация.

22—3—3. Кизек тигей, курган 2. Кызласов Л. Р., 1958, ХОКМ (Кызласов Л. Р., 1975): распределители ремней — VIII, 11, 16; наконечник ремня — IX, 15, 19; бляшка — XI, 60; пряжка — XIII, 28; седельный пробой — XIV, 34; обивки седла — XXXI, 6, 9; сбруйные кольца, железный стержень, втулка колеса повозки, орнамент — XXVI, 20.

23—4—4. Кизей тигей, курган 3. Кызласов Л. Р., 1958, ХОКМ (Кызласов Л. Р., 1975): шарнирная подвеска — IX, 22; наконечник стрелы — XX, 9; скоба.

24—5—5. Кизек тигей, курган 4. Кызласов Л. Р., 1958, ХОКМ (Кызласов Л. Р., 1975): наконечник стрелы — XX, 16; часть обкладки колчана — рис. 23, 8; деформированные обкладки седла, наконечники ремней, скоба и бляшка.

25—6—6. Кизек тигей, курган 6. Кызласов Л. Р., 1958, ХОКМ (Кызласов Л. Р., 1975): наконечник стрелы — XIX, 2.

26—7—7. Све таг, курган 1. Кызласов Л. Р., 1959, КАИФ МГУ (Кызласов Л. Р., 1975): табл. XXX—XXXII, 1—10. Кроме этого — обломки шарнирной подвески со щитком типа X, 9; железный гвоздь-заклепка и седельный пробой с кольцом, но без пластины.

27—8—8. Све таг, курган 2. Кызласов Л. Р., 1959, КАИФ МГУ (Кызласов Л. Р., 1975): обивка седла — XXXI, 13.

28—9—9. Све таг, курган 3. Кызласов Л. Р., 1959, КАИФ МГУ (Кызласов Л. Р., 1975): наконечник ремня, обивки седла — рис. 33, 2 и др.; седельные пробои — XIV, 37; часть ножа, наконечник стрелы — XX, 11; обломки накладок, заклепка, обломки глиняного сосуда — XXIV, 3; железный костыль; орнамент — XXVI, 55.

29—10—10. Све таг, курган 5. Кызласов Л. Р., 1959, КАИФ МГУ (Кызласов Л. Р., 1975): обивка седла — XXXI, 6; обломки пластин, орнамент — XXVI, 35.

30—11—11. Све таг, курган 6. Кызласов Л. Р., 1959, КАИФ МГУ (Кызласов Л. Р., 1975): султанчик — VI, 34; шарнирные подвески — X, 1; подвеска на кольце — XIV, 17; обломки сосуда.

31—12—12. Оглахты I, курган 1 (женский). Кызласов Л. Р., 1959, КАИФ МГУ: бронзовые бляхи — IX, 5; железная пряжка — XIII, 1; нож — XVIII, 7; серебряная пуговица — XXV, 31; цилиндрическая бусина — XXV, 25; орнамент тюхтятский.

32—13—13. Оглахты II, курган 3. Кызласов Л. Р., 1968, КАИФ МГУ: пряжки — XIII, 15; седельные пробои — XIV, 39; бронзовая фигурная бляшка, части железных накладок, сбруйное кольцо, обломок свистульки стрелы.

33—14—14. Оглахты II, курган 4. Кызласов Л. Р., 1968, КАИФ МГУ: шарнирная подвеска — X, 1, 4; пряжки — XII, 19, 21; XIII, 1; пряжка с петлей — XII, 28; заклепка длинная; наконечники стрел — XIX, 26; XX, 2; крюк на пластине — XXI, 32; шилья — XXIII, 7, 9.

34—15—15. Оглахты II, курган 5. Кызласов Л. Р., 1968, КАИФ МГУ: бляшка — XIV, 8; пряжки — IX, 3; XII, 6, 13; XIII, 2, 46 и др.; обойма ремня — XI, 62; наконечники стрел — XX, 19; роговые накладки лука — XVIII, 18, 19; крюк на пластине — XXII, 3; крюк на кольце — XXII, 11; кресало — XXIII, 4; сбруйное кольцо.

35—16—16. Оглахты II, курган 7 (женский). Кызласов Л. Р.,

1968, КАИФ МГУ: султанчик — VI, 10; распределители ремней — VIII, 1; шарнирные подвески — X, 1; обойма — XI, 65; бляшки — XI, 76; Т-образная накладка — XII, 25; пряжка — XIII, 7; пряжки-петли — XIV, 25; пинцет — XXIII, 11; булава — XXV, 1; серьга — XXV, 15; бусы — XXV, 24—26; бронзовая монета — XXV, 37; орнамент — XXVI, 3, 22, 23, 50.

36—17—17. Оглахты II, курган 8. Кызласов Л. Р., 1968, КАИФ МГУ: шарнирные подвески — X, 9, 15, 19; пряжки — XII, 6; XIII, 7; пряжка-крюк — XII, 24; Т-образная накладка — XII, 27; пряжка-петля — XIV, 9; наконечники стрел — XX, 9; обивки седла — XXVIII, 33; заклепки длинные.

37—18—18. Оглахты II, курган 9 (женский). Кызласов Л. Р., 1968, КАИФ МГУ: распределитель ремней — VII, 16; шарнирные подвески — X, 1, 24; обойма — XI, 65; Т-образная накладка — XII, 32; пряжки — XIII, 5, 9; бляшки — XIV, 1; пряжка-петля — XIV, 25; пинцет — XXIII, 12; пряслице — XXV, 35; бусы — XXV, 23, 24, 27—29; бронзовая фигурная пронизка, обломки железных накладок и подвесок, серебряной бляшки, орнамент — XXVI, 2, 32, 50, 56.

38—19—19. Оглахты II, курган 11. Кызласов Л. Р., 1968, КАИФ МГУ: подвески на кольцах, по размерам сходные с XIV, 11.

39—20—20. Оглахты II, курган 14 (женский). Кызласов Л. Р., 1968, КАИФ МГУ: распределитель ремней — VII, 9; бронзовая бляшка с зооморфным изображением, близкая XI, 67; пряслице — XXV, 34; орнамент тюхтятский.

40—21—21. Оглахты III, курган 2. Кызласов Л. Р., 1968, КАИФ МГУ: султанчик — VI, 7; шарнирные подвески — X, 9, 24; обойма — XI, 65; бляшки — XI, 79; Т-образная накладка — XII, 34; пряжки-петли — XIV, 22; заклепка длинная, сбруйное кольцо, обломки накладок.

41—22—22. Оглахты III, курган 3. Кызласов Л. Р., 1968, КАИФ МГУ: распределитель ремней, близкий VIII, 19; шарнирные подвески — X, 1, 13, 19, 20; бляшки — XI, 67; XIV, 6; Т-образная накладка — XII, 36; пряжка — XIII, 4; пряжка-петля — XIV, 21; вток копья — XVIII, 6; наконечники стрел — XX, 31, 32, 35; крюки на пластинах — XXI, 18, 19, 33; шило — XXIII, 7; сбруйное кольцо, обломки пластин; накладка с шарнирной петлей; часть костяной накладки, раковина каури, орнамент — XXVI, 37, 41.

42—23—23. Оглахты III, курган 4. Кызласов Л. Р., 1968, КАИФ МГУ: наконечники ремней — IX, 16, 31; 15; 17; 40 (конец прямой); шарнирные подвески — X, 1, 10, обоймы — XI, 65; бляшки — XI, 58; XIV, 6, 7; пряжки — XII, 16, 17; Т-образная накладка — XII, 39; подвески на кольцах — XIV, 11; нож — XVIII, 7; наконечники стрел — XX, 43, 45; крюк на кольце — XXII, 14; кресало — XXIII, 4; седельные обивки — XXXI, 10; сбруйные кольца, орнамент — рассеянный валик.

43—24—24. Оглахты III, курган 5 (женский). Кызласов Л. Р., 1968, КАИФ МГУ: бронзовые бляхи и пряжка — IX, 11; пряжка — XIII, 16; серебряная привеска — XXV, 16; булава — XXV, 19; бронзовая монета 1008—1016 гг. — XXV, 36; заклепки, орнамент тюхтятский.

44—25—25. Оглахты III, курган 7 (женский). Кызласов Л. Р., 1968, КАИФ МГУ: бронзовые бляхи и пряжка — IX, 2; орнамент тюхтятский.

45—26—26. Оглахты III, курган 8 (женский). Кызласов Л. Р., 1968, КАИФ МГУ: султанчик — VI, 15; распределитель — VIII, 12; наконечники ремней — IX, 39, 53, 54; шарнирная подвеска, близкая X, 1, 23; обойма — XI, 65; Т-образная накладка — XII, 38; пряжка — XIII, 6; нож — XVIII, 10; крюки на кольцах — XXII, 7; пинцет — XXIII, 2; булава — XXV, 4; пуговицы — XXV, 30, 31; бусы — XXV, 20, 22; бронзовая ворворка, седельные накладки, обивки седла — XXXI, 6, 9, 13; орнамент — XXVI, 12, 17, 19, 21, 44.

46—27—27. Оглахты III, курган 10 (женский?). Кызласов Л. Р., 1968, КАИФ МГУ: шарнирные подвески — X, 1, 5; пряжки — XIII, 2, 17; нож — XVIII, 7; бусина — XXV, 21; обивки седла; орнамент — XXVI, 55, 61, 62.

47—28—28. Оглахты III, курган 12. Кызласов Л. Р., 1968, КАИФ МГУ: наконечники ремня — IX, 16, 35; пряжка, подобная XII, 21; подвеска на кольце, сходная с XIV, 18; наконечник стрелы — XIX, 52.

48—29—29. Оглахты IV, курган 2. Кызласов Л. Р., 1969, КАИФ МГУ: табл. XXXII, 11—17; кроме этого: обломки круглой рамчатой пряжки и ее язычок — типа XIII, 3; железная гвоздевидная заклепка длиной 6 см.

49—30—30. Оглахты IV, курган 3. Кызласов Л. Р., 1969, КАИФ МГУ: обоймы ремней — XI, 62; наконечник стрелы — XXI, 25; кресало — XXIII, 3; седельный пробойчик, дужки, узор — рассеянный валик.

50—31—31. Самохвал I, курган 5. Кызласов Л. Р., 1970, КАИФ МГУ (Кызласов И. Л., 1980a): шарнирная подвеска — X, 9, 23; бляшка — XI, 84; кусок лепного сосуда, седельной накладки, пластины; орнамент — XXVI, 1, 3.

51—32—32. Означенное VI, курган 1. Трифонов Ю. И., 1971: султанчик, наконечники ремней — IX, 15, 17, 25, 37, 54; шарнирные подвески — X, 1, 9, 24; бляшки — XI, 69; XIV, 8; пряжки — XIII, 16; седельные пробои, близкие XIV, 37; наконечники стрел — XIX, 43; XX, 38; шило — XXIII, 8; обивки седла — XXXI, 10; язычок пряжки, сбруйные кольца, орнамент — XXVI, 28, 39.

52—33—33. Самохвал II, курган 7 (женский). Кызласов Л. Р., 1974, КАИФ МГУ (Кызласов И. Л., 1980а): бронзовые бляхи — IX, 12; бусы — XXV, 22, 24; орнамент тюхтятский.

53—34—34. Самохвал II, курган 8 (женский). Кызласов Л. Р., 1974, КАИФ МГУ (Кызласов И. Л., 1980а): бляшки — XI, 86; бузина — XXV, 26.

54—35—35. Самохвал II, курган 9 (женский). Кызласов Л. Р., 1974, КАИФ МГУ (Кызласов И. Л., 1980а) бронзовые бляхи и наконечники — IX, 4; наконечник ремня — IX, 10; шарнирная подвеска — X, 1; пряжка — XIII, 40; нож; булава — XXV, 7; орнамент — XXVI, 7.

55—36—36. Самохвал III, курган 10. Кызласов Л. Р., 1974, КАИФ МГУ (Кызласов И. Л., 1980а): обойма ремня; наконечник стрелы — XX, 18; крюк на кольце XII, 6; сбруйные кольца.

56—37—37. Абаканский чаатас, курган 3. Кызласов Л. Р., 1974, КАИФ МГУ: наконечник стрелы — XIX, 47; крюки на кольцах — XXII, 13.

57—38—38. Самохвал II, курган 11. Кызласов Л. Р., 1975, КАИФ МГУ (Кызласов И. Л., 1980а): обойма ремня — XI, 65; Т-образная накладка — XII, 33, пряжка — XIII, 10; бляшки — XIV, 5; ножи — XVIII, 10, 11; наконечники стрел — XIX, 47; кресало — XXIII, 1; обломки ножей и пластин, заклепки.

58—39—39. Означенное VII, курган 4. Поляков А. С., 1978: обломки ременного наконечника и шарнирных подвесок, пластины, обоймы ремней — XI, 62, 65; бляшки — XI, 66, 68 и др.; пряжка — XII, 7; седельный и портупейный пробои; наконечник стрелы — XX, 46; обломки железных предметов; орнамент — XXVI, 49, растительный.

59—40—40. Думная гора. Случайная находка, 1920, ККМ-122/567: наконечники ремней — IX, 8; бляшка; Т-образная накладка — XII, 26; заклепки, пластинки.

60—41—41. Потрошилова. Случайная находка. Леонтьев Н. В., 1974, ММ: наконечник ремня — IX, 28, 38; пряжки — XII, 6, 7; бляшка — XIV, 8; нож — XVIII, 21; наконечники стрел — XIX, 49; XX, 25; тесло — XXIV, 5; обломки железных предметов.

61—42—42. Каптырева. Случайная находка, ММ-7843—7853: наконечники ремней — IX, 16 (другой конец прямой); 16, 38 и др.; пряжка — XII, 12; орнамент растительный и XXVI, 53.

Тува

62—43—1. Салдам, курган 14. Адрианов А. В., 1915, МАЭС ТГУ-6041: обломки соединеннокольчатых (?) удил, султанчик — VI, 12; распределитель ремней — VIII, 11; крюк на пластине — XXII, 1; костяная петля колчана, обломки палаша и других железных предметов.

63—44—2. Бай-Даг, курган 10 (69). Теплоухов С. А., 1927, ГЭ-4692: шарнирные подвески — X, 1, 25; пряжки — XIII, 35; подвески на кольцах — XIV, 11 и др.; наконечники стрел — XIX, 33, 35, 37; XX, 31, 56; крюк на пластине — XXI, 27; крюк для шнуровки — XXIII, 6; обивки седла — XXXV, 1; накладка седла — XXXII, 8; сбруйные кольца.

64—45—3. Малиновка, курган 1. Кызласов Л. Р., 1955, КАИФ МГУ (Кызласов Л. Р., 1960д, 1969а): удила — I, 30, 46; II, 13; псаля — IV, 10; V, 27—28; султанчик — VI, 5; распределитель ремней — VIII, 17; наконечники ремней — IX, 15; 15, 43; 16, 44; 19, 42; шарнирные подвески — X, 1; накладки нашечных ремней — XI, 25, 43, аналогичные IX, 19; обоймы — XI, 65; бляшки — XI, 81; XIV, 5; пряжки — XII, 12, 20, 22; XIII, 1, 4, 5, 10; XIV, 36, 39; пряжка-крюк — XII, 23; Т-образная накладка — XII, 35; нож — XVIII, 7; наконечники стрел — XX, 38, 57 58; XXI, 9, 17; обломок глиняного сосуда, крюк на кольце — XXII, 7; седельные обивки и накладки — XXXI, 10; XXXII, 8; длинная заклепка, пробой, панцирная пластина, костяная накладка, сбруйные кольца, кольцо с петлей, орнамент — XXVI, 37, циркулярный.

65—46—4. Козляб, курган 17. Вайнштейн С. И., 1960, МАЭ (Вайнштейн С. И., 1966): шарнирные подвески — X, 1; обойма — XI, 65; бляшка — XI, 80; пряжки — XIII, 8, 10; пряжка-петля — XIV, 25; седельный пробой — XIV, 35; сбруйное кольцо, вертлюг, трубочка, крюк на пластине — XXI, 26; орнамент — XXVI, 3, 42, 55.

66—47—5. Алды-Бель I, курган 1. Грач А. Д., 1966: удила — I, 47; наконечник ремня — IX, 15; пряжки — XII, 12, 20; XIII, 11; пряжка-крюк — XII, 23; нож — XVIII, 7; наконечники стрел — XIX, 52; XX, 38; накладка с петлей, близкая — XXI, 34; крюки на кольцах — XXII, 7; дужка.

67—48—6. Кара-Тал VI, курган 1. Трифонов Ю. И., 1970: шарнирные подвески — X, 1, 22; обоймы ремней — XI, 65; бляшки — XI, 70 и др.; обломки железных предметов, обломок глиняного сосуда, орнамент.

68—49—7. Демир-Суг I, курган 1. Самбу И. У., 1970: удила (?), распределитель ремней — VIII, 7; наконечники ремней — IX, 15, 20, 25, 30, 37, 49, 50; типа X, 27 и др.; шарнирные подвески — X, 1, 7, 21; обоймы — XI, 65; бляшки — XI, 85 и др.; пряжки — XII, 12; XIII, 9, 29, 31, 41; пряжка с петлей, сходная с XII, 28; Т-образная накладка — XII, 35; подвеска на кольце — XIV, 18; пробой и обивки седла — XXXI, 10; сабля, нож, дужка, наконечники стрел — XX, 21, 33, 39, 62; XXI, 2; обломки фарфорового сосуда; напильник — XXIII, 15; костяные орнаментированные пластины (гребень?), две бусины, орнамент — XXVI, 2, 3, 29, 30, 37, 54, 69—50—8. Чинге II, курган 14. Самбу И. У., 1974: пряжка — XII, 12; пряжка-крюк — XII, 23; наконечники стрел — XX, 36; накладка с петлей — XXI, 34; крюк на кольце — XXII, 20; обивки и накладки седла.

70—51—9. Улуг-Бюк I, курган 1. Длужневская Г. В., 1974: султанчик; наконечники ремней — IX, 15 и типа X, 17; шарнирная подвеска; бляшки — XI, 69; XVI, 12; рис. 24, 6 и др.; пряжка — XIII, 31; пряжки-петли — XIV, 26; серьга — XXV, 17; крюк на пластине (накладка-«уточка»), сопоставимый с XXXVIII, 17; обивки седла; орнамент — XXVI, 19 и др.

71—52—10. Пестуновка (Чал-Кежиг). Случайная находка, 1973—1974, ТКМ: шарнирные подвески — X, 1 и др.; пряжка — XIII, 31; обивки седла — XIV, 40 и др.; седельный пробой — XIV, 36; перекрестье кинжала — XVIII, 17; наконечник ножен кинжала — XVIII, 20; оковка клинка (?)

Алтай

72—53—1. Ак-Таш, курган 9. Кулемзин А. И., 1969, ИИФФ СОАН СССР: табл. XXXIII, 1—12.

73—54—2. Ак-Таш, курган 27. Кулемзин А. И., 1969, ИИФФ СОАН СССР: табл. XXXIII, 13.

Красноярско-Канский район

74—55—1. Торгашина. Случайная находка, ГЭ-5531/1819, 1824—1826, 1830: распределители ремней — VIII, 2, 8; наконечник ремня — IX, 15, 45; шарнирные подвески — X, 1, 6, 27; орнамент — XXVI, 38.

Труположения

Хакасско-Минусинская котловина

75—56—1. Лугавское. Случайная находка, 1913, ККМ-74/40—46: пряжка — XII, 12; бляшки — XIV, 3, 10; наконечники стрел — XX, 13, 28; XXI, 8; крюки на пластинах — XXI, 27, 30 и крюк, сходный с XXII, 2.

БЕЗЫНВЕНТАРНЫЕ КУРГАНЫ ОГЛАХТИНСКОГО ПЕРИОДА

Трупосожжения

Хакасско-Минусинская котловина

76—57—1. Кизек тигей, курган 5. Кызласов Л. Р., 1958, Кенотаф. 77—58—2. Кизек тигей, курган 7. Кызласов Л. Р., 1958, Ограблен. 78—59—3. Све таг, курган 4. Кызласов Л. Р., 1959, Кенотаф.

Тува

79—60—1. Салдам, курган 15. Адрианов А. В., 1915; вещи запеклись в огне.

80—61—2. Алды-Бель I, курган 2. Грач А. Д., 1966, Кенотаф.

ЧЕРНОВСКИЙ ПЕРИОД

(XII — начало XIII в.)

Трупосожжения

Хакасско-Минусинская котловина

81—1—1. Чернова, курган 12. Сосновский Г. П., 1929, ГЭ-1548: табл. XXXIII, 14—21; рис. 28.

82—2—2. Хара хая II, курган 9. Кызласов Л. Р., 1958, ХОКМ (Кызласов Л. Р., 1975): петля псаля — V, 26; наконечник нашечного ремня — XI, 32, 50; бляшки — XI, 92; XIV, 15, 16; пряжки — XII, 8; XIII, 12; пряжка-петля — XIV, 25; седельная обивка — XXXIV, 17, орнамент — XXXVI, 14, 42.

83—3—3. Хара хая II, курган 13. Кызласов Л. Р., 1958, ХОКМ (Кызласов Л. Р., 1975): бляшка — XI, 90; подвеска с кольцом — XIV, 14; орнамент — XXVI, 14, 53.

84—4—4. Хара хая II, курган 14. Кызласов Л. Р., 1958, ХОКМ (Кызласов Л. Р., 1975): шарнирные подвески — X, 16, 18; обломки железных предметов.

- 85—5—5. Тепсей III, курган 8. Грязнов М. П., 1968, ГЭ-2617/100 (Грязнов М. П., Худяков Ю. С., 1979): султанчик — VI, 23; распределитель ремней — VIII, 10; шарнирная подвеска — X, 14, 21; орнамент — XXVI, 4.
- 86—6—6. Оглахты IV, курган 1. Кызласов Л. Р., 1969, КАИФ МГУ: султанчик — VI, 16; пряжка — XIII, 20; тесло — XXIV, 9; обивки седла — XXXI, 11, 13; орнамент — XXVI, 14, 35.
- 87—7—7. Оглахты VII, курган 1. Кызласов Л. Р., 1969, КАИФ МГУ: наконечник ремня — IX, 20, 51; Т-образная накладка — XII, 40; пряжки — XIII, 19, 22; пряжки-петля — XIV, 25; седельная бляха — XIV, 33; крюк на кольце — XXII, 10; орнамент — XXVI, 14, 17.
- 88—8—8. Самохвал I, курган 1. Кызласов Л. Р., 1970, КАИФ МГУ (Кызласов И. Л., 1980а): звено удил — II, 5; наконечник ремня — IX, 24, 54; обойма — XI, 65; обломок роговой пряжки (?), орнамент — XXVI, 14, 43.
- 89—9—9. Самохвал I, курган 2. Кызласов Л. Р., 1970, КАИФ МГУ (Кызласов И. Л., 1980а): распределитель — VIII, 5; наконечники ремней — IX, 15, 21, 28, 31; орнамент — XXVI, 3, 14.
- 90—10—10. Самохвал II, курган 3. Кызласов Л. Р., 1974, КАИФ МГУ (Кызласов И. Л., 1980а): султанчик — VI, 24; бляшки — XI, 73, 92; пряжки-петли — XIV, 22, 29; наконечник стрелы — XXI, 11; обивки седла — XXXIV, 12, рис. 23, 13; дужка, седельный пробой, обломок пряжки; орнамент — XXVI, 20, 43, циркульный.
- 91—11—11. Самохвал II, курган 4. Кызласов Л. Р., 1974, КАИФ МГУ (Кызласов И. Л., 1980а): обломок накладки, дужка, сбруйное кольцо, оковка ножен — XXXII, 5; орнамент — XXVI, 17.
- 92—12—12. Самохвал II, курган 6. Кызласов Л. Р., 1974, КАИФ МГУ (Кызласов И. Л., 1980а): удила — II, 6; наконечники ремней — IX, 15, 21, 36, 27, 41, 37 и др.; обойма — XI, 61; бляшки — XI, 71—73, 85, 87, 92; пряжки — XIII, 26, 29; седельная бляха — XIV, 32; крюк на пластине, оковка ножен — XXXII, 5; обивки седла; сбруйные кольца; часть панцирной пластины; обломки глиняного сосуда и железных предметов, орнамент — XXVI, 14, 17, 25, 37.
- 93—13—13. Самохвал III, курган 12. Кызласов Л. Р., 1975, КАИФ МГУ (Кызласов И. Л., 1980а): бляхи — XI, 70, 82, 88; обивки седла; орнамент — XXVI, 5, 14, 35.
- 94—14—14. Означенное VI, курган 2. Поляков А. С., 1978: султанчик — VI, 14 (завершения — IX, 31); бляшка; пряжка — XIII, 21; бляха-лунница — XIV, 31; серебряная накладка; орнамент — XXVI, 14, волнообразный растительный.
- 95—15—15. Колмакова. Случайная находка, ММ-7803—7808: обивки седла — рис. 33, 4; и др.
- 96—16—16. Хакасско-Минусинская котловина. Случайная находка, ММ-7765, 7766, 7768, 7769: наконечник ремня — IX, 21; шарнирные подвески — X, 15 (завершение гладкое), 23.
- 97—17—17. Хакасско-Минусинская котловина. Случайная находка, ГИМ-49439/58, 64, без №: султанчик — VI, 27; скоба составного псаля, наконечник нашечного ремня — XI, 31, близкий 50; орнамент — XXVI, 14, 17.
- 98—18—18. Хакасско-Минусинская котловина. Случайная находка, ГИМ-49439/458, 459, 474: султанчик — VI, 20; наконечники ремней — IX, 22, 47; орнамент — XXVI, 14.

Тува

- 99—19—1. Ортаа-Хем II, курган 8. Самбу И. У., 1967: удила — I, 10; псаляни уплощенные; наконечники нашечных ремней — XI, 16; наконечник ремня; пряжки — XII, 12, 17; XIII, 4; пряжка-крюк — XII, 29; подвески на кольцах — XIV, 11; седельный пробой, сабля, накладка ножен сабли, нож — XVIII, 7; наконечники стрел — XX, 9; XXI, 10, 12—14; крюк на пластине — XXI, 32; крюк на кольце — XXII, 8; кресло — XXIII, 4; напильник — XXIII, 15; тесло — XXIV, 9; сбруйные кольца, обломок металлического сосуда, седельные накладки — XXXIV, 12; серебряные накладки лук седла, костяная пряжка, кусок орнаментированной кости, орнамент — XXVI, 20.

Северо-Западный Казахстан

- 100—20—1. Ак-Полак (Степняк). Чудинов А. Н., 1936, ГЭ-1405: табл. XXXV.

Труположения

Алтай

- 101—21—1. Чарыш. Ледебур К. Ф., 1826 (Atlas..., 1829; Уманский А. П., 1964): удила горизонтальноупорные, псаляни — V, 17 (завершения — V, 12); стремена с отверстием в дужке, костяная пряжка, седельные накладки, орнамент циркульный.

Комплекс возможно рассматривать и как смешанный, в котором лишь часть вещей — аскизские.

БЕЗЫНВЕНТАРНЫЕ КУРГАНЫ ЧЕРНОВСКОГО ПЕРИОДА

Трупосожжения

Хакасско-Минусинская котловина

- 102—22—1. Хара хая II, курган 10. Кызласов Л. Р., 1958. Кенотаф.
- 103—23—2. Хара хая II, курган 15. Кызласов Л. Р., 1958. Ограблен.
- 104—24—3. Хара хая II, курган 16. Кызласов Л. Р., 1958. Ограблен.

КУРГАНЫ МАЛИНОВСКОГО ЭТАПА, НЕ ОТНЕСЕННЫЕ К КОНКРЕТНЫМ ПЕРИОДАМ

Трупосожжения

Тува

- 105—1—1. Мунгаш-Чирик, курган 36. Адрианов А. В., 1916. Ограблен.
- 106—2—2. Мунгаш-Чирик, курган 38. Адрианов А. В., 1916. Без вещей.

КАМЕНСКИЙ ЭТАП (XIII—XIV вв.)

Трупосожжения

Хакасско-Минусинская котловина

- 107—1—1. Быстрая, курган 1. Левашева В. П., 1938, ММ-9881/34—41 (Кызласов И. Л., 1980): наконечник ремня — IX, 55, 58; Т-образная накладка — XII, 37; пряжки — XIII, 18, 27; седельный пробой; пробой с трапециевидной петлей — рис. 26, 106; наконечник стрелы — XX, 39; медная оковка, орнамент геометрический.
- 108—2—2. Абакан. Липский А. Н., 1946, ХОКМ-291 (Липский А. Н., 1949): удила — II, 5; псаляни — II, 30 (узор — II, 39); обломок султанчика; наконечники ремней — IX, 55, 74; 60, 62, 75 и др.; наконечники нашечных ремней — X, 54, 72; бляшки — рис. 26, 156; седельные бляхи; пробои — рис. 26, 106 и др.; орнамент геометрический.
- 109—3—3. Каменная гора, курган 1. Рыгдылон Э. Р., 1948, ММ-9931: наконечник ремня (? обломлен) — IX, 61; наконечник стрелы — XXI, 16.
- 110—4—4. Каменка V, курган 3. Шер Я. А., 1967, ГЭ (Кызласов И. Л., 1978): удила — I, 10; псаляни — V, 22, 24; наконечник ремня — IX, 15, 23; шарнирные подвески — X, 52; наконечник нашечного ремня — X, 51; бляшки — XI, 83, 89; рис. 26, 107; обойма ремня; Т-образная накладка — XII, 41; пряжки-петли — XIV, 28, 29; стремена — XVI, 7; пробои — рис. 26, 97; седельные бляхи — рис. 26, 92, 113 и др.; обивки седла — XVII, 1, 9 и др.; нож — XVIII, 21; наконечник стрелы — XXI, 15; крюк на пластине — XXII, 21; пинцет — XXIII, 11; вилка — XXIII, 21; бляхи-лунницы — XIV, 30; крюк для шнуровки — рис. 26, 101; обломок наконечника стрелы; орнамент — гладкие и насеченные валики. «жемчужник», прорезной геометрический.
- 111—5—5. Оглахты III, курган 1. Кызласов Л. Р., 1968, КАИФ МГУ: бляшка XI, 92; пряжка — XIII, 20; пряжка-петля — XIV, 28; обломок железной пластины, части костяной накладки, гвоздики, обломки обивок седла, язычок пряжки, орнамент — прорезной геометрический, «жемчужник», насеченный валик.
- 112—6—6. Оглахты III, курган 6. Кызласов Л. Р., 1968, КАИФ МГУ: наконечники ремней — IX, 65, 75; наконечник нашечного ремня типа IX, 64; X, 6, 65; пряжка — XIII, 44; пряжка-петля — XIV, 28; наконечник стрелы — XXI, 16; седельная бляха — рис. 26, 113; крюк для шнуровки — рис. 34, 1; обивки седла — рис. 33, 4 и др.; сбруйный вертлюг, обломок наконечника стрелы и других предметов, орнамент — «жемчужник», валик.
- 113—7—7. Оглахты III, курган 9. Кызласов Л. Р., 1968, КАИФ МГУ: трубочка султанчика, часть бляшки — XI, 92; бронзовые бляхи; пряжка — XIII, 25; бляха, сходная с рис. 26, 92; обивки седла, часть пластинчатого наконечника ремня, орнамент — насеченный валик, растительный, прорезной геометрический.
- 114—8—8. Берег Енисея (ст. Минусинск), курган 1. Сунчушев Я. И., 1973, Хак. НИИЯЛИ: табл. XXXVII, 23—29; XXXVIII, 5—16.
- 115—9—9. Берег Енисея (ст. Минусинск), курган 2. Сунчушев Я. И., 1973, Хак. НИИЯЛИ: табл. XXXVII, 14—22; XXXVIII, 1—4.
- 116—10—10. Самохвал II, курган 1. Кызласов Л. Р., 1974, КАИФ МГУ (Кызласов И. Л., 1980а): удила — II, 5; псаляни — II, 26;

наконечник ремня — IX, 62, 77; наконечники нашечных ремней — X, 52, 67; 56, 70; обойма — XI, 63; пряжки — XIII, 20; пряжка-петля — XIV, 26; стремяна — XVI, 4, 5, 7; сабля — рис. 19, 3; пробы и накладки ножен; обивки седла, кресало — XXIII, 4; дужка, часть костяной свистульки стрелы, обломки железных предметов; орнамент — XVI, 4.

117—11—11. Самохвал II, курган 5. Кызласов Л. Р., 1974, КАИФ МГУ (Кызласов И. Л., 1980а): наконечники ремней — IX, 26, 75; 62, 71 и др.; пряжка-петля — XIV, 25; обивки седла — XXXVII, 21; седельный пробой, обломки железных предметов (пряжек, накладок и др.), кусок глиняного сосуда; орнамент — «жемчужник».

118—12—12. Берег Енисея (ст. Минусинск), курган 3. Кызласов Л. Р., 1979, КАИФ МГУ: табл. XXXVII, 1—13.

119—13—13. Самохвал VI, курган 1. Кызласов Л. Р., 1981, КАИФ МГУ: обломки железных пластин и предметов, точечная насечка фона.

120—14—14. Анаш. Случайная находка, МАЭ-252/156—160: табл. XXXVIII, 21—25.

121—15—15. Каменка. Случайная находка, ГЭ-1126/408: табл. XIV, 41—44.

122—16—16. Хакасско-Минусинская котловина. Случайная находка, ГИМ-49439, комплекс 1. ГИМ-49439/51—54, 542, 543 (Кызласов И. Л., 1978): удила — I, 23, рис. 31, 1; псалии — II, 26, рис. 31, 1; наконечник ремня — IX, 59, 71; накладка, пряжки — XIII, 14, 24; крюк на пластине — XXII, 24; орнамент — растительный, сплошная аппликация, насеченный валик.

123—17—17. Хакасско-Минусинская котловина. Случайная находка, ГИМ-49439, комплекс 2. ГИМ-49439/54, 56, 57, 62, 63, 65, 545 (Кызласов И. Л., 1978): наконечники ремней — IX, 64, 73; пряжка — XIII, 31; пряжка-крюк и накладка с петлей; крюк на пластине — XXII, 22; седельные бляхи — рис. 30, 8 и др.; орнамент — волнистая линия, сплошная аппликация.

124—18—18. Хакасско-Минусинская котловина. Случайная находка, ГИМ-49439, комплекс 3. ГИМ-49439/466, 467, 471, 476 (Кызласов И. Л., 1978): султанчик — VII, 2; наконечники ремней — IX, 55, 56, 60; орнамент — геометрический, насеченный валик.

125—19—19. Хакасско-Минусинская котловина. Случайная находка, ГИМ-49439, комплекс 4. ГИМ-49439/514, 516—518, 520, 522—525: наконечники ремней — IX, 55; шарнирные подвески — X, 49; орнамент геометрический, насеченный валик.

126—20—20. Хакасско-Минусинская котловина. Случайная находка, ГИМ-49439, комплекс 5. ГИМ-49439/464, 465, 470, 475: табл. XXXVIII, 17—20.

127—21—21. Хакасско-Минусинская котловина. Случайная находка, ГИМ-49439, комплекс 6. ГИМ-49439/105—150: табл. XVII.

128—22—22. Хакасско-Минусинская котловина. Случайная находка, ММ, комплекс 1. ММ-7780—7788: обивки седла — XVII, 1, 9; рис. 33, 4 и др.; орнамент — насеченный валик.

Тува

129—23—1. Межегей, курган 2. Кызласов Л. Р., 1960, КАИФ МГУ (Кызласов Л. Р., 1969а): распределители ремней — VII, 8; тесло — XXIV, 9; обломки пряжки и ножа, глиняных сосудов.

130—24—2. Урбюн I, курган 2. Савинов Д. Г., 1965 (частично — Савинов Д. Г., 1973): султанчик; наконечники ремней; седельные пробы — рис. 26, 97; наконечники стрел — XXI, 11, 15; крюк на пластине; стремя с отверстием в дужке, крюк для шнуровки — рис. 26, 101; серебряный кубок — рис. 26, 93; обивки седла, тесло, орнамент — серебряная аппликация, насеченный валик.

Красноярско-Канский район

131—25—1. Канско-Перевозинское. Случайная находка, ККМ-52/1—7: табл. XXXVI.

Труположения

Хакасско-Минусинская котловина

132—26—1. Быстрая, стоянка 6, погребение 1. Чернявский П. Е., 1947, ММ-9940: удила — II, 5; псалии — II, 28; наконечники ремней — IX, 65, 75 и др.; обойма, пряжка-петля — XIV, 28; обивки седла — XIV, 43; тесло — XXIV, 9; остатки ткани, куски глиняного сосуда, обломки плоских наконечников стрел и железных предметов; орнамент — «жемчужник».

133—27—2. Быстрая, стоянка 6, погребение 2. Чернявский П. Е., 1947, ММ-9940: обивка седла — XIV, 43; роговая пряжка, близкая рис. 26, 1, 45; железные скобы и обломки глиняного сосуда; орнамент — «жемчужник».

134—28—3. Самохвал — Нижняя Согра. Случайная находка. Табунов Н. М., 1968, КАИФ МГУ: обломки стремян — XVI, 5, 7; наконечников ремней — IX, 76, и др.; наконечника нашечного ремня, бляшки — XI, 92; Т-образная накладка, куски обивок седла, штыковидного ножа (?), глиняного сосуда, ножа, напильник — XXIII, 15; тесло — XXIV, 9; седельная бляха, части железных предметов, бронзовая подвесная бляха, остатки ткани.

135—29—4. Борки. Случайная находка, 1894, МАЭ-252/421 — 119, 120, 127, 130 (Кызласов И. Л., 1980): наконечники ремней — IX, 55, 70; крюк на пластине — XXII, 16; накладка с петлей — XXII, 17; орнамент — XXII, 16, 17.

Красноярско-Канский район

136—30—1. Часовенная Гора, могила 1. Теплоухов С. А., 1927, ГЭ-1931 (Гаврилова А. А., 1965): удила — II, 5; псалий — II, 28.

137—31—2. Часовенная Гора, могила 2 (средняя). Теплоухов С. А., 1927, ГЭ-1931 (Гаврилова А. А., 1965): султанчик — VI, 2; распределители ремней — VIII, 3; наконечник ремня — рис. 26, 131; бляшки — рис. 26, 132, 133, 138, 142, 143 и др.; обоймы ремней; пряжки — XIII, 20; рис. 26, 130, 140; стремяна — XVI, 7—9; нож — XVIII, 12; наверхия — XVIII, 14; наконечники стрел — XIX, 5—7; роговая накладка лука — рис. 26, 141; роговые накладки колчана; кресало — XXIII, 5; молоток-напильник — XXIII, 19; тесло — XXIV, 10; крюк для шнуровки — рис. 26, 149; щеточка — рис. 26, 135; железные скобы; орнамент — VII, 3; XVI, 8; XXIII, 19, циркульный.

138—32—3. Часовенная Гора, могила 3 (южная). Теплоухов С. А., 1927, ГЭ-1931 (Гаврилова А. А., 1965): костяные пряжки — рис. 26, 145; части лук седла, стремяна — XVI, 8, обивки седла — XIV, 43; серебряные накладки седла — рис. 26, 151; серебряные сосуды — рис. 26, 158, 159; серьги — рис. 26, 134; зеркало, остатки ткани, бисер, береста; орнамент — сплошная аппликация, «жемчужник», растительный.

В комплекс Часовенной Горы без точного указания могилы входят также: удила — I, 50; II, 5; псалии — II, 25, 30; султанчик — VII, 1; наконечники ремней — рис. 26, 136, 137; шарнирные подвески, наконечник нашечного ремня; бляхи; Т-образная накладка — рис. 26, 147; пряжка — XIII, 20; обивки седла — XVII, 1, 9, 17 и др.; седельные бляхи — рис. 26, 155, 157 и др.; крюк для шнуровки — рис. 26, 101; железные дужки; стремя (из могилы 1?); коралловые бусы и пронизки, стеклянные подвески (все из могилы 3?), части деревянных изделий; обломки ножа и других железных предметов; колчан; остатки одежды из кожи, шерстяной и шелковой ткани (из могилы 3?); орнамент — геометрический, сплошная аппликация золотом, валики.

БЕЗЫНВЕНТАРНЫЕ КУРГАНЫ КАМЕНСКОГО ЭТАПА

Трупосожения

Тува

139—33—1. Межегей, курган 1. Кызласов Л. Р., 1960.

КОМПЛЕКСЫ ИНЫХ КУЛЬТУР, СОДЕРЖАЩИЕ АСКИЗСКИЕ ИЗДЕЛИЯ КАМЕНСКОГО ЭТАПА

1. Прииртышье, совхоз 25 лет Октября. Случайная находка, 1959, музей Павлодара (Арсланова Ф. Х., 1970): уплощенный напускной псалий; остальной инвентарь кыпчакский.

2. Подонье, хут. Петровский. Случайная находка, Иловайский Д., 1904, ГИМ-42505 (Кызласов И. Л., 1980): султанчик, пряжка, ременные наконечники, седельные бляхи, Т-образная накладка, накладка с петлей, роговой кочедык, ножи; остальной инвентарь кыпчакский.

ПЕРЕЧЕНЬ ОСНОВНЫХ КАТЕГОРИЙ АСКИЗСКОГО ИНВЕНТАРЯ
КОНЦА X—XIV в.

УДИЛА

| № п. п. | Происхождение | Тип | Хранение | Примечание |
|---------|--------------------------------|------|-------------------|------------------------------|
| 1 | Яконур, курган 4 | 1 | ГЭ-1554/111 | Целые |
| 2 | Уюк-Тарлык, курган 51 | 2 | МАЭС ТГУ-6041/85в | » |
| 3 | Шанчиг, курган 12 | 3 | ТКМ | Целые, трехчленные |
| 4 | Уюк-Тарлык, курган 51 | 3 | МАЭС ТГУ-6041/85с | Половина |
| 5 | Уюк-Тарлык, курган 51 | 3 | МАЭС ТГУ-6041/91 | Целые |
| 6 | Эйлиг-Хем III, курган 1 | 3 | ТКМ | » |
| 7 | Узун хая, грот I | 3 | ХОКМ-395 | » |
| 8 | Священное VII, курган 3 | 3/17 | | Целые, два типа |
| 9 | д. Кубекова | 3 | ГЭ-5531/1803 | Целые |
| 10 | д. Кардачи | 3 | ГЭ-5531/1797 | » |
| 11 | с. Иудино | 3 | ММ-5662 | Сл. нах., целые |
| 12 | Сарагаш | 3 | ММ-5940 | Сл. нах., целые |
| 13 | Хакасско-Минусинская котловина | 3/16 | ГИМ-49439/477 | Сл. нах., целые, два типа |
| 14 | То же | 3/16 | ГИМ-49439/без № | Сл. нах., два типа, ремонт? |
| 15 | » | 3 | ММ-6092 | Сл. нах., целые |
| 16 | » | 3 | ММ-6362 | То же |
| 17 | » | 3 | ММ-5729 | Сл. нах., половина |
| 18 | Тува | 3 | ММ-9844 | Сл. нах., целые |
| 19 | Каменка V, курган 3 | 4 | ГЭ | Целые |
| 20 | Ак-Полак | 4 | ГЭ-1405/292 | » |
| 21 | Ортаа-Хем II, курган 8 | 4 | ТКМ | Целые |
| 22 | д. Каптырева | 4 | ММ-6075 | Сл. нах., целые |
| 23 | д. Аёшки | 4 | ММ-6079 | Сл. нах., целые |
| 24 | д. Потрошилова | 4 | ММ-6083 | То же |
| 25 | с. Очуры | 4 | ММ-6266 | » |
| 26 | Хакасско-Минусинская котловина | 4 | ММ-5937 | » |
| 27 | То же | 4 | ММ-6074 | » |
| 28 | » | 4 | ММ-6109 | » |
| 29 | » | 4 | ММ-6123 | » |
| 30 | » | 4 | ММ-6128 | » |
| 31 | » | 4 | ГИМ-49439/546 | » |
| 32 | » | 4 | ММ-6080 | » |
| 33 | Све таг, курган 1 | 5 | КАИФ МГУ | Целые |
| 34 | Чернова, курган 12 | 5 | ГЭ-1548/31 | » |
| 35 | д. Аёшки | 5/16 | ММ-6076 | Сл. нах., два типа, ремонт? |
| 36 | д. Табат | 5 | ММ-6112 | Сл. нах., целые |
| 37 | д. Нижний Суэтук | 5/9 | ММ-6122 | То же |
| 38 | д. Сергаш | 5 | ММ-6261 | » |
| 39 | д. Большой Телек | 5 | ММ-6359 | Сл. нах., половина |
| 40 | Хакасско-Минусинская котловина | 5/9 | ММ-6114 | Сл. нах., целые |
| 41 | То же | 5 | ММ-6120 | Сл. нах., половина |
| 42 | » | 5 | ГИМ-49439/51 | Сл. нах., целые |
| 43 | » | 5/7 | ГЭ-3975/869 | То же |
| 44 | д. Коркина | 5/9 | ГЭ-5531/1800 | » |
| 45 | Малиновка, курган 1 | 6 | ТКМ | Целые |
| 46 | Малиновка, курган 1 | 6 | ТКМ | » |
| 47 | д. Детлова | 6 | ММ-5639 | Сл. нах., половина |
| 48 | д. Верхняя Коя | 6 | ММ-5942 | То же |
| 49 | с. Городок | 6 | ММ-6108 | Сл. нах., целые |
| 50 | с. Батени | 6 | ММ-6118 | Сл. нах., половина |
| 51 | д. Галактионова | 6 | ММ-6119 | Сл. нах., целые |
| 52 | с. Анаш | 6 | ММ-6127 | То же |
| 53 | д. Шелаболина | 6 | ММ-6264 | » |
| 54 | д. Каптырева | 6 | ММ-6349 | » |
| 55 | с. Ново-Покровское | 6 | ММ-7898 | Сл. нах., половина |
| 56 | Хакасско-Минусинская котловина | 6/13 | ММ-6081 | Сл. нах., два типа, 3 : 1, 5 |
| 57 | То же | 6 | ММ-6082 | Сл. нах., целые |
| 58 | » | 6 | ММ-6085 | Сл. нах., половина |
| 59 | » | 6 | ММ-6086 | Сл. нах., целые |
| 60 | » | 6 | ММ-6110 | Сл. нах., половина |
| 61 | » | 6 | ММ-6121 | То же |
| 62 | » | 6 | ММ-6124 | Сл. нах., целые |
| 63 | » | 6 | ММ-6129 | Сл. нах., половина |
| 64 | » | 6 | ММ-6263 | Сл. нах., целые |
| 65 | » | 6 | ГЭ-3975/853 | То же |
| 66 | » | 6 | ГЭ-1123/150 | » |
| 67 | » | 6 | ГЭ-1296/217 | » |
| 68 | » | 6 | ГЭ-5531/1799 | » |
| 69 | » | 6 | МАЭС ТГУ-3873 | » |

| № п. п. | Происхождение | Тип | Хранение | Примечание |
|---------|--------------------------------|-------|---------------|---------------------------------------|
| 70 | Хакасско-Минусинская котловина | 6/24 | МАЭ-252/178 | Сл. нах., два типа |
| 71 | с. Батени | 7 | ММ-6087 | Сл. нах., целые |
| 72 | с. Кавказское | 7 | ММ-6116 | Сл. нах., половина |
| 73 | Хакасско-Минусинская котловина | 7 | ММ-6088 | Сл. нах., целые |
| 74 | То же | 7 | ММ-6125 | То же |
| 75 | » | 7 | ММ-6126 | » |
| 76 | Уюк-Тарлык, курган 51 | 8 | ТГУ-6041/90 | Целые |
| 77 | Хакасско-Минусинская котловина | 8 | ММ-6111 | Сл. нах., целые |
| 78 | Хакасско-Минусинская котловина | 9 | ММ-6262 | Сл. нах., половина |
| 79 | Малиновка, курган 1 | 10 | ТКМ | Целые |
| 80 | Эйлиг-Хем III, курган 1 | 10/26 | ТКМ | Два типа |
| 81 | Алды-Бель I, курган 1 | 11 | | Целые |
| 82 | Часовенная Гора | 12 | ГЭ-1931/92 | Целые |
| 83 | Хакасско-Минусинская котловина | 12 | ММ-6227 | Сл. нах., целые |
| 84 | То же | 12 | ММ-6316 | То же |
| 85 | » | 13 | ММ-5953 | Сл. нах., целые, крюки 2,2 : 1,5 |
| 86 | » | 13/15 | ММ-6078 | Сл. нах., два типа. 2,7 : 1,5 |
| 87 | » | 13 | ГЭ-3975/890 | Сл. нах., целые, 2 : 1,3 |
| 88 | » | 13 | ГИМ-49439/478 | Сл. нах., целые, 2,5 : 1,6 |
| 89 | » | 14 | ГИМ-49439/498 | Сл. нах., целые, 2 : 1,4 |
| 90 | » | 14 | ММ-6214 | Сл. нах., целые, 3,3 : 1,5; 2,8 : 1,5 |
| 91 | д. Шелаболина | 14 | ММ-6277 | Сл. нах., целые, крюки 2 : 1,2 |
| 92 | Самохвал I, курган 1 | 15 | КАИФ МГУ | Половина |
| 93 | Самохвал II, курган 1 | 15 | То же | Целые |
| 94 | Самохвал II, курган 1 | 15 | » | » |
| 95 | Часовенная Гора, могила 1 | 15 | ГЭ-1931/1 | » |
| 96 | Абакан | 15 | ХОКМ-291/1 | » |
| 97 | Часовенная Гора | 15 | ГЭ-1931/85 | » |
| 98 | То же | 15 | ГЭ-1931/93 | » |
| 99 | Канско-Перевозинское | 15 | ККМ-52/7 | » |
| 100 | д. Шелаболина | 15 | ММ-5678 | Сл. нах., целые, неравны |
| 101 | д. Шелаболина | 15 | ММ-5929 | Сл. нах., целые |
| 102 | Малый Телек | 15 | ММ-5974 | То же |
| 103 | Саянская | 15 | ММ-5977 | » |
| 104 | Кавказское | 15 | ММ-5992 | » |
| 105 | Бузунова | 15 | ММ-6018 | Сл. нах., половина |
| 106 | с. Бейское | 15 | ММ-7030 | Сл. нах., целые, неравны |
| 107 | Хакасско-Минусинская котловина | 15 | ММ-5688 | Сл. нах., целые |
| 108 | То же | 15 | ММ-5955 | То же |
| 109 | » | 15 | ММ-5998 | » |
| 110 | » | 15 | ММ-6276 | » |
| 111 | » | 15 | ММ-6278 | » |
| 112 | » | 15 | ММ-6279 | Сл. нах., целые, неравны |
| 113 | » | 15 | ММ-6280 | Сл. нах., целые |
| 114 | » | 15 | ГЭ-5531/875 | То же |
| 115 | » | 15 | ГИМ-49439/479 | » |
| 116 | » | 15 | ГИМ-49439/480 | » |
| 117 | Берег Енисея, курган 1 | 16 | Хак. НИИЯЛИ | Целые |
| 118 | Самохвал II, курган 6 | 16 | КАИФ МГУ | » |
| 119 | Эйлиг-Хем III, курган 1 | 17 | ТКМ | » |
| 120 | Эйлиг-Хем III | 17 | ТКМ | » |
| 121 | Имек | 17 | ММ-5641 | Сл. нах., половина |
| 122 | с. Абаканское | 17 | ММ-5644 | То же |
| 123 | Черемушка | 18 | ММ-5638 | Сл. нах., целые |
| 124 | Эйлиг-Хем III, курган 1 | 19 | ТКМ | Целые |
| 125 | Казанцева | 20 | ММ-6051 | Сл. нах., половина |
| 126 | Хакасско-Минусинская котловина | 20 | ГЭ-1123/149 | Сл. нах., целые |
| 127 | Игрыш | 21 | ММ-3350 | Сл. нах., половина |
| 128 | Малиновка, курган 1 | 22 | ТКМ | Целые |
| 129 | Хакасско-Минусинская котловина | 22 | ММ-6084 | Сл. нах., целые |
| 130 | д. Потрошилова | 23 | ММ-6083 | То же |
| 131 | д. Восточное | 23/16 | ММ-6265 | Сл. нах., два типа |
| 132 | с. Ново-Покровское | 23 | ММ-7898 | Сл. нах., половина |
| 133 | д. Беллык | 23 | ММ-6115 | Сл. нах., целые |
| 134 | Хакасско-Минусинская котловина | 23 | ММ-6089 | То же |
| 135 | с. Городок | 24 | ММ-6107 | » |
| 136 | с. Табат | 24 | ММ-6117 | Сл. нах., половина |
| 137 | Хакасско-Минусинская котловина | 24 | ММ-6077 | Целые |
| 138 | То же | 24 | ММ-6113 | Сл. нах., целые |
| 139 | » | 24 | ММ-7293 | То же |
| 140 | » | 25 | ММ-6130 | Сл. нах., половина |
| 141 | » | 27 | ММ-5607 | То же |

ПСАЛИИ

| № п. п. | Происхождение | Тип | Хранение | Тип удил | Примечание |
|---------|--------------------------------|-----|------------------------|----------|------------------|
| 1 | Шанчиг, курган 12 | 1а | ТКМ | — | 1 экз. |
| 2 | Сорокина | 16 | ГЭ-5531/1814 | — | Сл. нах., пара |
| 3 | Эйлиг-Хем III, курган 1 | 26 | ТКМ | 17 | Пара |
| 4 | Шанчиг, курган 12 | 3 | ТКМ | 3 | Пара |
| 5 | Эйлиг-Хем III | 4в | ТКМ | 17 | » |
| 6 | с. Абаканское | 5а | ММ-5644 | 17 | Сл. нах., 1 экз. |
| 7 | Яковур, курган 4 | 6 | ГЭ-1554/111 | 1 | Пара |
| 8 | Тува | 7д | ММ-9844 | 3 | Сл. нах., пара |
| 9 | Эйлиг-Хем III, курган 1 | 8 | ТКМ | 3 | Пара |
| 10 | Хакасско-Минусинская котловина | 9в | ММ-6092 | 3 | Сл. нах., 1 экз. |
| 11 | Означенное VII, курган 3 | 9д | — | 3/17 | Пара |
| 12 | Имек | 9д | ММ-5641 | 17 | » |
| 13 | Сарагаш | 9д | ММ-5940 | 3 | Сл. нах., пара |
| 14 | Казанцева | 9д | ММ-6051 | 20 | Сл. нах., 1 экз. |
| 15 | Хакасско-Минусинская котловина | 9д | ММ-6362 | 3 | Сл. нах., пара |
| 16 | Уюк-Тарлык, курган 51 | 9е | МАЭС ТГУ-6041/91 | 3 | Пара |
| 17 | Хакасско-Минусинская котловина | 9ж | МАЭС ТГУ-3050 | 3 | Сл. нах., пара |
| 18 | Уюк-Тарлык, курган 51 | 9 | МАЭС ТГУ-6041/85а, 85с | 3 | Пара |
| 19 | Хакасско-Минусинская котловина | 10д | ГИМ-49439/6. № | 3/16 | Сл. нах., пара |
| 20 | Игрыш | 11д | ММ-3350 | 21 | Сл. нах., 1 экз. |
| 21 | Эйлиг-Хем III | 12 | ТКМ | — | 1 экз. |
| 22 | Кубекова | 13д | ГЭ-5531/1803 | 3 | Сл. нах., пара |
| 23 | Узун хая, грот I | 13д | ХОКМ-395 | 3 | Пара |
| 24 | Хакасско-Минусинская котловина | 14 | ГЭ-1123/149 | 20 | Сл. нах., пара |
| 25 | Табат | 15 | ММ-6112 | 5 | То же |
| 26 | Эйлиг-Хем III, курган 1 | 16з | ТКМ | 19 | Пара |
| 27 | Городок | 17а | ММ-6107 | 24 | Сл. нах., пара |
| 28 | Беллык | 17а | ММ-6115 | 23 | Сл. нах., пара |
| 29 | Анаш | 17в | ММ-6127 | 6 | То же |
| 30 | Хакасско-Минусинская котловина | 17д | ММ-6113 | 24 | » |
| 31 | Городок | 17д | ММ-6108 | 6 | Сл. нах., 1 экз. |
| 32 | Хакасско-Минусинская котловина | 17д | ММ-5900 | — | То же |
| 33 | То же | 17д | ММ-7897 | — | » |
| 34 | » | 17д | ГЭ-1123/150 | 6 | Сл. нах., пара |
| 35 | Бейское | 17д | МАЭ-252/178 | 6/24 | То же |
| 36 | Хакасско-Минусинская котловина | 18д | ММ-6111 | 8 | » |
| 37 | Беллык | 19а | ГЭ-1296/217 | 6 | » |
| 38 | Кривинская | 19в | ГЭ СК-405 | — | » |
| 39 | Коркина | 19в | ГЭ-5531/1800 | 5/9 | » |
| 40 | Детлова | 19д | ММ-5639 | 6 | Сл. нах., 1 экз. |
| 41 | Батени | 19д | ММ-6118 | 6 | То же |
| 42 | Хакасско-Минусинская котловина | 19д | ММ-6126 | 7 | Сл. нах., пара |
| 43 | Малиновка, курган 1 | 20д | ТКМ | 6 | Пара |
| 44 | Хакасско-Минусинская котловина | 21в | ММ-6114 | 5/9 | Сл. нах., пара |
| 45 | То же | 22в | ММ-6125 | 7 | То же |
| 46 | » | 22в | ГЭ-3975/869 | 5/7 | Сл. нах., 1 экз. |
| 47 | » | 23е | ММ-6110 | 6 | То же |
| 48 | » | 24е | ММ-6089 | 23 | Сл. нах., пара |
| 49 | Уюк-Тарлык, курган 51 | 25а | МАЭС ТГУ-6041/90 | 8 | Пара |
| 50 | Хакасско-Минусинская котловина | 25д | МАЭС ТГУ-3873 | 6 | Сл. нах., пара |
| 51 | То же | 26 | ММ-6086 | 6 | То же |
| 52 | Све таг, курган 1 | 27а | КАИФ МГУ | 5 | Пара |
| 53 | Табат | 27 | ММ-6117 | 24 | Сл. нах., 1 экз. |
| 54 | Кавказское | 28д | ММ-6116 | 7 | То же |
| 55 | Галактионова | 29в | ММ-6119 | 6 | Сл. нах., 1 экз. |
| 56 | Хакасско-Минусинская котловина | 30д | ММ-6124 | 6 | Сл. нах., пара |
| 57 | То же | 31в | ММ-6121 | 6 | Сл. нах., 1 экз. |
| 58 | » | 31в | ММ-6123 | 4 | То же |
| 59 | » | 31в | ММ-6128 | 4 | » |
| 60 | Батени | 32д | ММ-6087 | 7 | Сл. нах., пара |
| 61 | Нижний Суэжук | 32в | ММ-6122 | 5/9 | То же |
| 62 | Хакасско-Минусинская котловина | 33в | ММ-6106 | — | Сл. нах., 1 экз. |
| 63 | То же | 33в | ММ-6109 | 4 | Сл. нах., пара |
| 64 | » | 34 | ММ-5607 | 27 | Сл. нах., 1 экз. |
| 65 | » | 35д | ГЭ-5531/1799 | 6 | Сл. нах., пара |
| 66 | » | 36д | ММ-6077 | 24 | То же |
| 67 | » | 37д | ММ-6088 | 7 | Сл. нах., 1 экз. |
| 68 | » | 38е | ММ-5889 | — | То же |
| 69 | » | 38д | ММ-6085 | 6 | » |
| 70 | Черемушка | 39 | ММ-5638 | 18 | » |
| 71 | Хакасско-Минусинская котловина | 40а | ГИМ-49439/546 | 4 | Сл. нах., пара |
| 72 | То же | 41в | ММ-7293 | 24 | То же |
| 73 | Потрошилова | 42е | ММ-6083 | 23 | » |
| 74 | Хакасско-Минусинская котловина | 43а | ММ-6080 | 4 | » |
| 75 | То же | 43д | ММ-6082 | 6 | » |
| 76 | » | 44в | ГЭ-3975/853 | 6 | » |

| № п. п. | Происхождение | Тип | Хранение | Тип улил | Примечание |
|---------|--------------------------------|-----|--------------------|----------|-------------------------|
| 77 | Хакасско-Минусинская котловина | 45а | ММ-6078 | 13/15 | Сл. нах., пара |
| 78 | с. Аёшки | 45д | ММ-6079 | 4 | То же |
| 79 | Хакасско-Минусинская котловина | 45д | ММ-6081 | 6/13 | » |
| 80 | То же | 45д | ММ-6084 | 22 | » |
| 81 | Ак-Полак (Степняк) | 45е | ГЭ-1405/292 | 4 | Пара |
| 82 | Эйлиг-Хем III, курган 1 | 46 | ТКМ | — | » |
| 83 | с. Аёшки | 47а | ММ-6076 | 5/16 | Сл. нах., 1 экз.+1 экз. |
| 84 | Чернова, курган 12 | 48в | ГЭ-1548/31 | 5 | Пара |
| 85 | Чарыш | 48е | — | — | » |
| 86 | Каменка V, курган 3 | 49ж | ГЭ | 4 | » |
| 87 | Хакасско-Минусинская котловина | 50ж | ММ-6074 | 4 | Сл. нах., 1 экз. |
| 88 | То же | 51ж | ММ-6075 | 4 | Сл. нах., пара |
| 89 | Часовенная Гора | 52 | ГЭ-1931/94 | — | 1 экз. |
| 90 | Хакасско-Минусинская котловина | 52 | ММ-6227 | 12 | Сл. нах., 1 экз. |
| 91 | То же | 52 | ГЭ-3975/890 | 13 | Сл. нах., пара |
| 92 | Часовенная Гора | 53 | ГЭ-1931/92 | 12 | 1 экз. |
| 93 | Самохвал II, курган 6 | 53 | КАИФ МГУ | 16 | Пара |
| 94 | Самохвал II, курган 1 | 54 | То же | 15 | » |
| 95 | То же | 54 | » | 15 | » |
| 96 | Бузунова | 54 | ММ-6018 | 15 | Сл. нах., 1 экз. |
| 97 | Хакасско-Минусинская котловина | 54 | ГИМ-49439/479 | 15 | Сл. нах., пара |
| 98 | Часовенная Гора, могила 1 | 55 | ГЭ-1931/1 | 15 | 1 экз. |
| 99 | Хакасско-Минусинская котловина | 55 | ММ-5998 | 15 | Сл. нах., пара |
| 100 | Часовенная Гора | 56 | ГЭ-1931/93 | 15 | Пара |
| 101 | Абакан | 56 | ХОКМ-291/1 | 15 | » |
| 102 | Саянская | 56 | ММ-5977 | 15 | Сл. нах., пара |
| 103 | Малый Телек | 56 | ММ-5974 | 15 | То же |
| 104 | Кавказское | 56 | ММ-5992 | 15 | » |
| 105 | Шелаболина | 56 | ММ-5929 | 15 | » |
| 106 | Хакасско-Минусинская котловина | 56 | ММ-6278 | 15 | Сл. нах., 1 экз. |
| 107 | То же | 56 | ММ-6319 | — | Сл. нах., пара |
| 108 | » | 56 | ММ-5953 | 13 | То же |
| 109 | » | 56 | ММ-6280 | 15 | » |
| 110 | » | 56 | ММ-7752 | — | Сл. нах., 1 экз. |
| 111 | Бейское | 56 | МАЭ-252/155 | — | То же |
| 112 | Хакасско-Минусинская котловина | 56 | ГИМ-49439/26, 27 | — | Сл. нах., пара |
| 113 | То же | 56 | ГИМ-49439/512, 513 | — | То же |
| 114 | » | 56 | ГЭ ОИПК-3975/875 | — | » |
| 115 | » | 57 | ГЭ ОИПК-3975/889 | — | Сл. нах., 1 экз. |
| 116 | Канско-Перевозинское | 57 | ККМ-52/7 | 15 | Пара |
| 117 | Шелаболина | 57 | ММ-6277 | 14 | Сл. нах., пара |
| 118 | Хакасско-Минусинская котловина | 57 | ММ-6276 | 15 | То же |
| 119 | То же | 57 | ММ-5955 | 15 | » |
| 120 | » | 57 | ГИМ-49439/480 | 15 | » |
| 121 | » | 57 | ГИМ-49439/478 | 13 | » |
| 122 | » | 58 | ГИМ-49439/51 | 5 | » |
| 123 | » | 58 | ММ-6316 | 12 | » |
| 124 | Большая Идра | 58 | ММ-6317 | — | Сл. нах., 1 экз. |
| 125 | Восточная | 58 | ММ-6318 | — | То же |
| 126 | Уты | 58 | ММ-7180 | — | » |
| 127 | Шушенское | 58 | ММ-7289 | — | » |
| 128 | Каптырева | 58 | ММ-7179 | — | » |
| 129 | Шушенское | 58 | ММ-7291 | — | » |
| 130 | Малиновка, курган 1 | 59 | ТКМ | 6 | Пара |
| 131 | Каптырева | 59 | ММ-6349 | 6 | Сл. нах., пара |
| 132 | Малиновка, курган 1 | 60 | ТКМ | 4 | Пара |

НАНОСНЫЕ СУЛТАНЧИКИ

| № п. п. | Происхождение | Тип | Хранение | Длина пластины, см | Высота трубки, см | Верхний диаметр/нижний диаметр | Примечание |
|---------|--------------------------------|-----|-------------|--------------------|-------------------|--------------------------------|--------------------|
| 1 | Шанчиг, курган 12 | 1 | ТКМ | 2,4 | 0,8 | 0,8 : 1,1 | |
| 2 | Туранский район | 1 | ГЭ-5130/18 | — | — | — | Сл. нах. |
| 3 | Яконур, курган 4 | 2 | ГЭ-1554/112 | 4 | 4 | 0,7 : 0,8 | |
| 4 | Часовенная Гора, могила 2 | 3 | ГЭ-1931/40 | 5 | 2,5 | 1,4 : 0,7 | Половина пластины |
| 5 | Узун хая, грот I | 4 | ХОКМ-395 | 3,2 | 3,3 | 0,8 : 0,9 | |
| 6 | Малиновка, курган 1 | 5 | ТКМ | 4,3 | 3 | 0,5 : 0,7 | |
| 7 | Хакасско-Минусинская котловина | 6 | ММ-7262 | 4,8 | — | ? : 0,8 | Обломлен, сл. нах. |
| 8 | Оглахты III, курган 2 | 7 | КАИФ МГУ | 5,9 | 3,7 | 0,6 : 0,8 | |

| № п. п. | Происхождение | Тип | Хранение | Длина пластины, см | Высота трубки, см | Верхний диаметр/нижний диаметр | Примечание |
|---------|--------------------------------|-----|-------------------|--------------------|-------------------|--------------------------------|------------------------------|
| 9 | Оглахты II, курган 2 | 8 | То же | 5,7 | 3,1 | 0,6 : 0,8 | Общая длина 7 см |
| 10 | Уюк-Тарлык, курган 51 | 9 | МАЭС ТГУ-6041/97 | 5,5 | 3,6 | 0,7 : 0,8 | |
| 11 | Оглахты II, курган 7 | 9 | КАИФ МГУ | 5,5 | 2,7 | 0,6 : 0,7 | Обломлен |
| 12 | Све таг, курган 1 | 10 | То же | 5,2 | 3 | 0,7 : 0,8 | |
| 13 | Кубекова | 10 | ГЭ-5531/1831 | 6,4 | 2,2 | ? : 1 | |
| 14 | Саддам, курган 14 | 11 | МАЭС ТГУ-6041/27 | 6,1 | 2,9 | 0,8 : 0,8 | |
| 15 | Кизек тигей, курган 1 | 12 | ХОКМ | 5,6 | — | ? : 1 | |
| 16 | Оглахты III, курган 8 | 13 | КАИФ МГУ | 10,4 | — | ? : 0,7 | |
| 17 | Акташ, курган 9 | 14 | ИИФФ СОАН СССР | 5,5 | — | ? : 0,7 | |
| 18 | Оглахты IV, курган 1 | 15 | КАИФ МГУ | 9,9 | 3,5 | 0,9 : 0,9 | Не целый |
| 19 | Ак-Полак (Стеняк) | 15 | ГЭ-1405/302 | 9,5 | 2,7 | 0,6 : 0,7 | |
| 20 | Торгатина | 16 | ГЭ-5531/1835 | 7,3 | 2,4 | 1 : 1 | Сл. нах. |
| 21 | Уюк-Тарлык, курган 51 | 16 | МАЭС ТГУ-6041/143 | 6,3 | 3,5 | 0,9 : 0,9 | Общая длина 8 см |
| 22 | Хакасско-Минусинская котловина | 16 | ММ-7756 | 6,8 | 3,2 | 0,8 : 1 | Сл. нах. |
| 23 | То же | 17 | ГИМ-49439/474 | 8,5 | 2,5 | 0,8 : 0,8 | То же |
| 24 | Тюхтыя | 18 | ММ-5233 | 7,5 | — | ? : 0,8 | Общая длина 13,5 см? |
| 25 | Тенсей III, могила 8 | 19 | ГЭ-2617/100 | 8 | 3 | 0,6 : 0,7 | Обломлен |
| 26 | Самохвал II, курган 3 | 20 | КАИФ МГУ | 13,2 | — | ? : 0,7 | |
| 27 | Хакасско-Минусинская котловина | 20 | ММ-7771 | 12,5 | 3,9 | 0,7 : 0,7 | Ремонт, сл. нах. |
| 28 | То же | 21 | ГИМ-49439/462 | 5,7 | — | ? : 0,8 | Общая длина 9,5 см? Сл. нах. |
| 29 | » | 22 | ГИМ-49439/58 | 9,8 | 2,6 | 0,9 : 0,9 | Сл. нах. |
| 30 | Калы | 23 | ММ-7294,7295 | 8,7 | — | ? : 1 | Обломлен, сл. нах. |
| 31 | Хабык | 24 | ММ-8120 | 7,7 | 3,8 | 0,8 : 0,9 | То же |
| 32 | Све таг, курган 6 | 25 | КАИФ МГУ | 4,9 | 4,1 | 0,8 : 0,9 | Общая длина 20 см? Сл. нах. |
| 33 | Хакасско-Минусинская котловина | 26 | ММ-7182 | 14,5 | 2,4 | 0,9 : 0,8 | |
| 34 | То же | 27 | ММ-7183 | 11 | 2,2 | 0,8 : 1 | Общая длина 15 см? Сл. нах. |
| 35 | » | 28 | ГИМ-49439/455 | 11,5 | 2,4 | 1,4 : 0,7 | Сл. нах. |
| 36 | Урбюн I, курган 2 | 29 | — | — | — | как 7 : 5 | То же |
| 37 | Хакасско-Минусинская котловина | 30 | ММ-8125 | 10 | 2 | 1,5 : 0,7 | |
| 38 | То же | 31 | ГИМ-49439/476 | 12 | 3,6 | 1,6 : 0,8 | То же |
| 39 | То же | 32 | ГИМ-49439/507 | 10 | 3 | 1,6 : 0,5 | |
| 40 | » | 33 | ММ-8122 | 6,8 | 2,7 | 1,5 : 0,7 | » |
| 41 | » | 34 | ММ-7772 | 11,1 | — | ? : 0,6 | Обломлен, сл. нах. |
| 42 | Хакасско-Минусинская котловина | 35 | ГИМ-49439/137 | 10 | — | ? : 0,6 | Обломлен |
| 43 | То же | 36 | ММ-8121 | 11,4 | 2 | 1,6 : 0,8 | Сл. нах. |
| 44 | Петровский | 37 | ГИМ-42502/21 | 10 | 2,7 | 1,9 : 0,8 | Общая длина 16 см? Сл. нах. |
| 45 | Хакасско-Минусинская котловина | 38 | ММ-7691 | 10,1 | 2,7 | 1,5 : 0,8 | |
| 46 | То же | — | ГИМ-49439 501 | — | 3,3 | 2,2 : 1 | Без пластины, сл. нах. |
| 47 | » | 39 | ГИМ-49439/511 | 17,3 | 2 | 1,9 : 0,9 | Сл. нах. |
| 48 | Оглахты III, курган 9 | — | КАИФ МГУ | — | 2,1 | 0,6 : 0,7 | Без пластины |
| 49 | Улуг-Бюк I, курган 1 | — | — | 7,7 | 4,1 | 0,6 : 1,1 | |
| 50 | Означенное VI, курган 1 | — | — | — | — | — | |

НАКОНЕЧНИКИ СТРЕЛ

| № п. п. | Происхождение, музейный номер | Тип | Общая длина | Длина тела | Длина головки | Максимальная ширина | Боевая часть/плечки | Примечание |
|---------|-------------------------------|-----|-------------|------------|---------------|---------------------|---------------------|---------------------------------|
| 1 | Эйлиг-Хем III, курган 2 | 1 | 10,2 | 6,3 | 4,1 | 1,8 | — | Железная сви- стулька 2×1 см |
| 2 | Кизек тигей, курган 6 | 2 | — | 6,5 | 3,5 | 1,6 | 3,1 : 0,8 | |
| 3 | Эйлиг-Хем III, курган 2 | 3 | 9,5 | 5 | 4,1 | 1,6 | 1,8 : 1,6 : 1 | Отверстие 0,3 см |
| 4 | Оглахты II, курган 2 | 4 | 8,3 | 5,4 | 3,9 | 1,7 | 2 : 1,6 : 0,7 | |
| 5 | Часовенная Гора, 19 | 5 | 12,7 | 5,8 | 5 | 3,4 | 2,1 : 1,6 : 2 | Отверстие 0,7 см |
| 6 | Часовенная Гора, 18 | 6 | 12,2 | 6 | 5,7 | 3,4 | 3,3 : 2,1 : 1,5 | Отверстие — за- пятая |
| 7 | Анжевка | 7 | 11,6 | 6,2 | 5,8 | 4,2 | 3,8 : 2,2 : 1,9 | Отверстие фестон- чатое |
| 8 | Часовенная Гора, 20, 21 | 7 | 13,4 | 7 | 6,6 | 4 | 4,3 : 2,2 : 2 | Отверстие сердце- видное |

| № п. п. | Происхождение, музейный номер | Тип | Общая длина | Длина тела | Длина головки | Максимальная ширина | Боевая часть/плечики | Примечание |
|---------|-------------------------------|-----|-------------|------------|---------------|---------------------|----------------------|------------------------|
| 9 | Анжевка | 8 | 16,6 | 8,5 | 7,5 | 5,7 | 5,3 : 2,8 : 2,5 | Отверстие — три фигуры |
| 10 | » | 8 | — | 8,9 | 8 | 6 | 5,6 : 2,2 : 2,6 | Обломок |
| 11 | » | 9 | 14,2 | 7,3 | 6,3 | 4,7 | 4,5 : 1,5 : 2,5 | Отверстие — три фигуры |
| 12 | Канско-Перевозинское | 10 | — | 8,2 | 7,5 | 4,8 | 5,3 : 2,3 : 1,5 | То же |
| 13 | То же | 11 | 16 | 8,5 | 8 | 3,9 | 5,8 : 3 | |
| 14 | » | 12 | 13,3 | 7,5 | 7 | 3,9 | 5,2 : 3 | |
| 15 | Уюк-Тарлык, курган 51/39 | 13 | 7,6 | 4,2 | 2,5 | 0,9 | — | |
| 16 | Эйлиг-Хем III | 13 | 6,2 | 3,7 | 2,6 | 0,9 | — | |
| 17 | Анжевка | 13 | 6,6 | 3,2 | 2,4 | 1,1 | — | |
| 18 | Эйлиг-Хем III | 14 | 8 | 3,5 | 2,7 | 1,4 | — | |
| 19 | Шанчиг, курган 12 | 15 | 7,7 | 4,5 | 2,7 | 1,2 | 2,5 : 0,5 | |
| 20 | Анжевка | 16 | 6,7 | 3,2 | 2,5 | 1 | — | |
| 21 | Эйлиг-Хем III, курган 3 | 17 | 7 | 4,2 | 3,6 | 1,1 | — | |
| 22 | Эйлиг-Хем III, курган 2 | 18 | 10,3 | 4,8 | 4,6 | 1,5 | — | |
| 23 | Уюк-Тарлык, курган 51/69 | 19 | 8,6 | 4,3 | 2,5 | 1,1 | 2 : 0,5 | Острие обломлено |
| 24 | Уюк-Тарлык, курган 51/70 | 20 | 8 | 4,6 | 2,8 | 1 | 2,2 : 1,1 | |
| 25 | Уюк-Тарлык, курган 51/44 | 21 | 9,4 | 4,4 | 3,5 | 0,8 | 1,4 : 2,3 | |
| 26 | Уюк-Тарлык, курган 51/38 | 22 | 5,8 | 3,9 | 2,7 | 0,9 | 1,7 : 0,9 | Черешок обломлен |
| 27 | Эйлиг-Хем III, курган 3 | 22 | 4,9 | 3,7 | 2,5 | 0,9 | 1,7 : 0,9 | То же |
| 28 | Оглахты IV, курган 3 | 23 | 6,7 | 3,9 | 2,5 | 1,1 | 2,5 : 0,5 | Острие обломлено |
| 29 | Оглахты II, курган 4 | 24 | 7,9 | 4,2 | 3,4 | 1,1 | 3 : 0,6 | То же |
| 30 | Эйлиг-Хем III, курган 2 | 25 | 9 | 5 | 3,8 | 1 | 3,5 : 0,5 | Черешок обломлен |
| 31 | Уюк-Тарлык, курган 51/41 | 26 | 6,9 | 4,3 | 2,4 | 0,7 | — | То же |
| 32 | Оглахты II, курган 2 | 27 | 4,7 | 2,1 | 2,1 | 0,8 | 1 : 2,2 | |
| 33 | Шанчиг, курган 12/247 | 28 | 6,9 | 3,2 | 2 | 1 | 1,2 : 0,9 | |
| 34 | Шанчиг, курган 12/302 | 28 | 4 | 3,3 | 2,6 | 1 | 1 : 1,5 | То же |
| 35 | Шанчиг, курган 12/314 | 29 | 6,6 | 2,8 | 2,5 | 0,8 | — | |
| 36 | Уюк-Тарлык, курган 51/37 | 30 | 4,8 | 3,5 | 2,8 | 1,3 | 0,4 : 1,9 | » |
| 37 | Уюк-Тарлык, курган 51/45 | 30 | 4,8 | 4 | 3,5 | 1 | 0,3 : 2,7 | То же |
| 38 | Бай-Даг, курган 69/1 | 30 | 7,7 | 4,1 | 3,2 | 1,1 | 1 : 2,2 | |
| 39 | Бай-Даг, курган 69/3 | 30 | 6,2 | 3,7 | 2,9 | 1,1 | 1 : 1,9 | |
| 40 | Чернова, курган 12/4 | 31 | 4 | 2 | 1,5 | 0,9 | — | Черешок насечен |
| 41 | Шанчиг, курган 12/304 | 32 | 5 | 3,9 | 2,9 | 1 | — | Черешок обломлен |
| 42 | Бай-Даг, курган 69/12 | 32 | 6,2 | 3,7 | 2,8 | 1,2 | — | |
| 43 | Уюк-Тарлык, курган 51/87 | 32 | 5,4 | 3,4 | 2 | 1,2 | — | То же |
| 44 | Шанчиг, курган 23/1 | 33 | 6,8 | 3,7 | 3,4 | 0,7 | 3,3 : 0,2 | |
| 45 | Чернова, курган 12/3 | 34 | 4,2 | 1,7 | 1,3 | 0,9 | 0,9 : 0,3 | Черешок насечен |
| 46 | Эйлиг-Хем III | 35 | 11,7 | 6,3 | 2,1 | 0,8 | — | |
| 47 | Берег Енисея, курган 1 | 36 | 7,5 | 6,5 | 3,4 | 0,8 | 3,4 : 0,1 | Черешок обломлен |
| 48 | Анжевка | 36 | 9,4 | 6,1 | 3,5 | 1 | 3,1 : 0,4 | |
| 49 | Означенное VI, курган 1 | 36 | 11,5 | 7,9 | 4,1 | 0,5 | 3,4 : 0,4 | |
| 50 | Уюк-Тарлык, курган 51/122 | 37 | 5,6 | 4 | 3 | 0,7 | 2,8 : 0,1 | То же |
| 51 | Уюк-Тарлык, курган 51/146 | 37 | 7,6 | 4,3 | 2,5 | 0,8 | — | Острие обломлено |
| 52 | Шанчиг, курган 12/292 | 37 | 6,8 | 3,7 | 2,6 | 0,6 | 2,4 : 0,2 | |
| 53 | Самохвал II, курган 11 | 38 | 5,8 | 3,2 | 2,1 | 0,7 | 1,9 : 0,2 | |
| 54 | То же | 38 | 6,3 | 3,3 | 2,2 | 0,8 | 2 : 0,2 | |
| 55 | » | 38 | 6,3 | 3,1 | 2 | 0,8 | 1,8 : 0,3 | |
| 56 | Абаканский чаатас, курган 3 | 38 | 6,7 | 3,6 | 2,2 | 0,8 | 2 : 0,2 | |
| 57 | Потрошилова | 39 | 7,6 | 4,4 | 3,9 | 0,9 | 3,8 : 0,2 | |
| 58 | Оглахты III, курган 12 | 40a | 7,2 | 4 | 3,1 | 0,9 | — | |
| 59 | Оглахты IV, курган 2 | 40a | 9,2 | 5 | 3,1 | 0,9 | — | |
| 60 | Эйлиг-Хем III, курган 2 | 40b | 10,3 | 5,5 | 4,7 | 1 | — | |
| 61 | Чернова, курган 12/6 | 41 | 6 | 3,3 | 3 | 0,8 | 3 : 0,2 | |
| 62 | Уюк-Тарлык, курган 51/66 | 42 | 8,5 | 5,1 | 2,7 | 1,2 | 2,1 : 0,7 | |
| 63 | Уюк-Тарлык, курган 51/67 | 42 | 7,9 | 3,9 | 2,2 | 1 | 1,6 : 0,6 | |
| 64 | Шанчиг, курган 23/2 | 42 | 6,3 | 3,7 | 2,3 | 1,8 | 1,3 : 1,1 | |
| 65 | Шанчиг, курган 12/293 | 43 | 7,2 | 4,3 | 4 | 1,4 | 2,3 : 1,8 | |
| 66 | Чернова, курган 12/5 | 44 | 5,6 | 2,8 | 1,4 | 0,9 | 1 : 0,7 | Черешок насечен |
| 67 | Кизек тигей, курган 1/4 | 45 | 7,9 | 4,5 | 1,9 | 1,3 | — | |
| 68 | Кизек тигей, курган 1/13 | 45 | 8,3 | 4,5 | 1,7 | 1 | — | |
| 69 | Оглахты II, курган 4 | 46 | 7,3 | 4,9 | 4,5 | 0,8 | 4,3 : 0,2 | |
| 70 | Шанчиг, курган 23/3 | 47 | 6,4 | 3,7 | 3,1 | 0,8 | 2,8 : 0,4 | |
| 71 | Шанчиг, курган 12/294 | 48 | 7,8 | 3,5 | 2,7 | 0,8 | 2,3 : 0,4 | |
| 72 | Шанчиг, курган 12/301 | 48 | 8,2 | 3,6 | 2,2 | 1 | 1,8 : 0,4 | |
| 73 | Анжевка | 49 | 6,6 | 4 | 2,5 | 0,9 | 2,3 : 0,5 | |
| 74 | Шанчиг, курган 12/295 | 49 | 8 | 3,5 | 2,1 | 0,8 | 1,9 : 0,3 | |
| 75 | Чернова, курган 12/46 | 50 | 6,1 | 3,3 | 2,7 | 0,9 | 2,4 : 0,4 | |
| 76 | Кизек тигей, курган 3 | 51 | 6,6 | 3,6 | 2,6 | 0,8 | 1,5 : 1 | |
| 77 | Оглахты II, курган 8 | 51 | 7,5 | 3,7 | 2,7 | 0,8 | 1,9 : 0,8 | |
| 78 | То же | 51 | 7,2 | 3,7 | 2,6 | 0,8 | 1,9 : 0,8 | |
| 79 | » | 51 | 7 | 3,6 | 2,6 | 0,9 | 1,9 : 0,6 | |
| 80 | Ортаа-Хем II, курган 8 | 51 | 7 | 3,8 | 2,6 | 1 | 2,1 : 0,5 | |

| № п. п. | Происхождение, музейный номер | Тип | Общая длина | Длина тела | Длина головки | Максимальная ширина | Боевая часть/плечики | Примечание | |
|---------|-------------------------------|------------------|--|------------|---------------|---------------------|----------------------|----------------------------|-------------------|
| 81 | Шанчиг, курган 12/296 | 52 | 6 | 3,6 | 2,5 | 0,9 | 2 : 0,5 | Жало — 1,6 × × 0,3 см | |
| 82 | Све таг, курган 3 | 53 | 5,9 | 3,5 | 2,4 | 0,8 | 2,4 : 0,2 | | |
| 83 | Све таг, курган 1 | 53 | 5,2 | 3,5 | 2,6 | 0,8 | 2,1 : 0,5 | | |
| 84 | Шанчиг, курган 23/4 | 54 | 5,7 | 2,9 | 2,1 | 0,7 | 2,1 : 0,2 | | |
| 85 | Лугавское, ККМ-74/46 | 55 | 6,8 | 3,5 | 3,2 | 1 | 3,2 : 0,1 | | |
| 86 | Шанчиг, курган 12/298 | 56 | 7,7 | 4,3 | 3 | 1,1 | 2,2 : 0,8 | | |
| 87 | Шанчиг, курган 12/271 | 57 | 7,4 | 3,4 | 2,3 | 1,1 | 2 : 0,4 | | |
| 88 | Све таг, курган 1/34 | 58 | 5,6 | 3,7 | — | 1,5 | 1,5 : 1,3 | | |
| 89 | Све таг, курган 1/36 | 58 | 6,1 | 3,6 | — | 1,4 | — | | |
| 90 | Све таг, курган 1/38 | 58 | 6,3 | 3,8 | — | 2 | — | | |
| 91 | Све таг, курган 1/58 | 58 | 5,5 | 3,1 | — | 1,3 | — | | |
| 92 | Све таг, курган 1/59 | 58 | 6,2 | 3,4 | — | 1,4 | — | | |
| 93 | Све таг, курган 1/71 | 58 | 6,6 | 3,7 | — | 1,3 | — | | |
| 94 | Све таг, курган 1/73 | 58 | 6,1 | 3,8 | — | 1,5 | 1,5 : 1,5 | | |
| 95 | Кизек тигей, курган 1/6 | 58 | 6 | 3,7 | 2,3 | 1,6 | 1,6 : 1 | | |
| 96 | Кизек тигей, курган 1/12 | 58 | 5,8 | 3,5 | 2,2 | 1,6 | 1,3 : 1 | | |
| 97 | Кизек тигей, курган 4/51 | 58 | 6 | — | — | — | — | | |
| 98 | Самохвал III, курган 10 | 59 | 6,5 | 3,5 | 2,5 | 1,5 | 2,4 : 0,9 | Острие обломлено | |
| 99 | Оглахты II, курган 5 | 60 | 8 | 3,9 | 2,2 | 1,1 | — | То же | |
| 100 | То же | 60 | 8,2 | 4,8 | 3,1 | 1,6 | 1,2 : 2,4 | | |
| 101 | Эйлиг-Хем III | 60 | 9,8 | 5,4 | 2,7 | 1,5 | 1,1 : 2,4 | Черешок насечен | |
| 102 | То же | 60 | | | | | | | |
| 103 | » | 60 | Размеры близки к размерам предыдущего экземпляра | | | | | | То же |
| 104 | » | 60 | | | | | | | |
| 105 | » | 60 | | | | | | | |
| 106 | Ладейское, МАЭ-252/219 | 61 | 5,8 | 3,5 | 3,2 | 1,5 | 1,1 : 2,1 | Черешок насечен | |
| 107 | Демир-Суг I, курган 1 | 62 | 6,3 | 3,4 | 2,1 | 2,4 | 1,1 : 1 | | |
| 108 | То же | 62 | 6,1 | 3,4 | 2,2 | 2,4 | 1,2 : 1,1 | | |
| 109 | » | 62 | 5,4 | 2,8 | 1,6 | 2,4 | — | Острие обломлено | |
| 110 | Демир-Суг I, курган 1 | 62 | 5,3 | 3,1 | 2,4 | 1,2 | 1 : 0,9 | | |
| 111 | То же | 62 | 6,2 | 3,5 | 1,7 | 1,7 | 1,3 : 1 | | |
| 112 | » | 62 | 6,3 | 2,8 | 1,3 | 1,3 | 1 : 0,8 | | |
| 113 | » | 62 | 4,4 | 3,2 | — | 1,3 | — | Острие и черешок обломлены | |
| 114 | » | 62 | 7,9 | 4,4 | 1,7 | 1,5 | 1,4 : 0,9 | | |
| 115 | » | 62 | 7,5 | 3,9 | 1,6 | 1,3 | 1,1 : 0,8 | | |
| 116 | » | 62 | 6,6 | 3,6 | 1,6 | 1,5 | 1,1 : 1 | | |
| 117 | » | 62 | 7,3 | 4,2 | 2 | 1,3 | 1,3 : 1,2 | | |
| 118 | » | 62 | 6,9 | 3,8 | 2,4 | 1,6 | 1,6 : 1 | | |
| 119 | ГИМ-49439/321 | 62 | 9,6 | 5,3 | 2,2 | 1,7 | 1,8 : 1,1 | Черешок насечен | |
| 120 | ГЭ-1296/195 | 62 | 7,9 | 4,7 | 2 | 1,4 | 1,5 : 1 | Сл. нах. | |
| 121 | ГЭ-350/8 | 62 | 9,1 | 5,3 | 2,4 | 1,4 | 1,8 : 1,2 | То же | |
| 122 | ГЭ-1670/21 | 62 | 6,5 | 3,4 | 2,2 | 1,2 | 1,8 : 0,8 | » | |
| 123 | Акташ, курган 9 | 63 | 8,1 | 5,5 | 4,9 | 1 | — | Черешок насечен | |
| 124 | Уюк-Тарлык, курган 51/43 | 64 | 9,5 | 5,3 | 4,1 | 1,5 | 3,3 : 1,1 | | |
| 125 | Акташ, курган 27 | 65 | 8,4 | 4,1 | 4,1 | 1,6 | 1,1 : 3,4 | | |
| 126 | Оглахты II, курган 13 | 65 | 6,6 | 4,3 | 4,3 | 1,3 | 1,3 : 3 : 2 | | |
| 127 | То же | 65 | 7,6 | 4,5 | 4,5 | 1,1 | 1 : 3,6 | | |
| 128 | Потрошилова | 65 | 6,3 | 2,7 | 2,7 | 1,2 | 0,9 : 2,1 | | |
| 129 | Анжевка | 65 | 8,7 | 3,9 | 3,9 | 1,3 | 1 : 3,2 | | |
| 130 | Эйлиг-Хем III, курган 2 | 66 | 9,2 | 1,7 | 1,3 | 1,2 | 0,9 : 0,7 | Свистулька 3 × × 1,1 см | |
| 131 | Лугавское, ККМ-74/45 | 67 | 6,9 | 4,1 | 2,8 | 1,6 | 2 : 1,2 | | |
| 132 | Уюк-Тарлык, курган 51/104 | 68 | 5,5 | 4,7 | 3 | 1,6 | 1,5 : 1,5 | Черешок обломлен | |
| 133 | Уюк-Тарлык, курган 51 | 68 | | | | | | | |
| 134 | То же | 68 | Размеры близки к размерам предыдущего экземпляра | | | | | | То же |
| 135 | » | 68 | | | | | | | |
| 136 | » | 68 | | | | | | | |
| 137 | » | 68 | | | | | | | |
| 138 | Оглахты IV, курган 2 | 69 | 6 | 3,1 | 2,3 | 1,5 | — | | |
| 139 | Оглахты III, курган 3/244 | 70a ₁ | 8,1 | 3,9 | 2,2 | 1,8 | 1,5 : 1 | | |
| 140 | Оглахты III, курган 3/217 | 70a ₁ | 7,7 | 4,3 | 2,3 | 1,9 | 1,8 : 0,9 | | |
| 141 | Оглахты III, курган 3/218 | 70a ₁ | 7,7 | 3,9 | 2,2 | 1,7 | 1,7 : 1 | | |
| 142 | Оглахты III, курган 3/227 | 70a ₁ | 7 | 4,3 | 2,3 | 1,9 | 1,8 : 1 | | |
| 143 | Бай-Даг, курган 69 | 70a ₁ | 7,6 | 4,3 | 3,3 | 1,6 | 1,8 : 1,3 | | |
| 144 | Уюк-Тарлык, курган 51/48 | 70a ₁ | — | — | — | 1,7 | 1,1 | Острие и черешок обломлены | |
| 145 | Уюк-Тарлык, курган 51/104 | 70a ₂ | 6,6 | 3,7 | 2,1 | 1,7 | 1,1 : 0,8 | Черешок обломлен | |
| 146 | Уюк-Тарлык, курган 51 | 70a ₂ | | | | | | | |
| 147 | То же | 70a ₂ | Размеры близки к размерам предыдущего экземпляра | | | | | | Черешки обломлены |
| 148 | » | 70a ₂ | | | | | | | |
| 149 | » | 70a ₂ | | | | | | | |
| 150 | Уюк-Тарлык, курган 51/36 | 70a ₂ | 6,2 | 3,9 | 1,8 | 1,5 | 1,1 : 1 | | |

| № п. п. | Происхождение, музейный номер | Тип | Общая длина | Длина тела | Длина головки | Максимальная ширина | Боевая часть/плечики | Примечание |
|---------|-------------------------------|------------------|-------------|------------|---------------|---------------------|----------------------|--|
| 151 | Уюк-Тарлык, курган 51/104 | 70a ₂ | 4,2 | 3,4 | 2,1 | 1,5 | 1,2 : 1,1 | Черешок обломлен Черешок насечен Черешок и головка обломлены |
| 152 | Оглахты III, курган 4/250 | 70a ₂ | 5,7 | 3,2 | 1,8 | 1,5 | 1,6 : 0,8 | |
| 153 | Оглахты IV, курган 2 | 70a ₂ | 4,4 | 3,2 | 1,5 | — | 1,1 : 0,9 | |
| 154 | Демур-Суг I, курган 1 | 70a ₂ | 4,9 | 3,3 | 1,4 | 1,4 | — | Острие и черешок обломлены |
| 155 | ГЭ-5531/1628 | 70a ₂ | 6 | 3,7 | 1,9 | 1,3 | 1,3 : 1 | Сл. нах. |
| 156 | ММ-2708 | 70a ₂ | 5,5 | 3,3 | 1,9 | 1,4 | 1,3 : 1 | То же |
| 157 | ММ-3073 | 70a ₂ | — | — | — | Размеры близкие | — | » |
| 158 | Оглахты III, курган 3/237 | 70b ₁ | 7,9 | 3,8 | 2 | 1,8 | 1,7 : 0,7 | Сл. нах., черешок насечен |
| 159 | Оглахты III, курган 4/262 | 70b ₁ | 7,2 | 4,6 | 2,8 | 2 | 1,9 : 1,5 | |
| 160 | Оглахты III, курган 3/225 | 70b ₁ | 9,4 | 6,4 | 5,4 | 2,3 | 2,5 : 2,2 | |
| 161 | Кавказское, ГЭ-1296/196 | 70b ₂ | 6 | 3,2 | 2,3 | 1,4 | 1 : 1,4 | |
| 162 | Малиновка, курган 1 | 71a ₂ | 5,7 | 3,7 | 2,8 | 1,1 | 1,2 : 1,7 | Черешок обломлен То же Черешок и острие обломлены |
| 163 | Уюк-Тарлык, курган 51/32 | 71a ₂ | 5,3 | 4,8 | 3,1 | 1,4 | 1,6 : 1,7 | |
| 164 | Уюк-Тарлык, курган 51/33 | 71a ₂ | 6,9 | 4,3 | 2,9 | 1,6 | 1,4 : 1,8 | |
| 165 | Уюк Тарлык, курган 51/35 | 71a ₂ | 5,6 | 4,4 | 3,1 | 1,4 | 1,4 : 1,8 | |
| 166 | Уюк-Тарлык, курган 51/54 | 71a ₂ | 7,5 | 4 | 2 | 1,4 | 1,3 : 1,1 | Сл. нах., черешок насечен |
| 167 | Све таг, курган 1/30 | 71a ₂ | 6,9 | 4,2 | 2,2 | 1,4 | 1,5 : 1,5 | |
| 168 | Алды-Бель I, курган 1 | 71a ₂ | 6,3 | 3,5 | 2,2 | 1,1 | 1,1 : 1,2 | |
| 169 | То же | 71a ₂ | 6 | 3,5 | 2,2 | 0,8 | 1,1 : 1,2 | |
| 170 | » | 71a ₂ | 5,8 | 3,3 | 1,7 | 1,1 | 0,9 : 1,3 | |
| 171 | » | 71a ₂ | 6 | 3,1 | 1,8 | 0,8 | 1 : 1,4 | |
| 172 | » | 71a ₂ | 6,8 | 3,7 | 2,6 | 1 | 1 : 1,7 | |
| 173 | » | 71a ₂ | 6,6 | 3,5 | 2,2 | 1 | 0,9 : 1,7 | |
| 174 | » | 71a ₂ | 7 | 3,9 | 2,2 | 1 | 0,9 : 1,6 | |
| 175 | » | 71a ₂ | 7 | 3,6 | 2,2 | 0,9 | 1,1 : 1,6 | |
| 176 | » | 71a ₂ | 7,1 | 3,9 | 2,2 | 1 | 1,1 : 1,4 | |
| 177 | Эйлиг-Хем III | 71a ₂ | 8,1 | 4,4 | 2,3 | 1,5 | 1,1 : 1,3 | |
| 178 | То же | 71a ₂ | — | — | — | Размеры близкие | — | |
| 179 | » | 71a ₂ | 7,7 | 4 | 2,4 | 1,2 | 1,4 : 1,2 | |
| 180 | Эйлиг-Хем III | 71a ₂ | — | — | — | Размеры близкие | — | |
| 181 | То же | 71a ₂ | — | — | — | — | — | |
| 182 | » | 71a ₂ | 8 | 4,6 | 2,2 | 1,2 | 1 : 1,2 | |
| 183 | » | 71a ₂ | — | — | — | Размеры близкие | — | |
| 184 | Означенное VI, курган 1 | 71a ₂ | 6 | 4 | 2,5 | 1,2 | 1,4 : 1,4 | |
| 185 | То же | 71a ₂ | 5 | 3,3 | 2,4 | 1,4 | 1,5 : 1,2 | |
| 186 | Быстрая, курган 1 | 71a ₁ | 11,1 | 5,7 | 3,2 | 1,8 | 2,2 : 2,2 | |
| 187 | Уюк-Тарлык, курган 51/55 | 71b ₁ | 9,2 | 5,1 | 3,5 | 1,6 | 1,5 : 2,3 | |
| 188 | Уюк-Тарлык, курган 51/56 | 71b ₁ | 8,8 | 4,7 | 3,5 | 1,7 | 1,6 : 1,7 | |
| 189 | Демур-Суг I, курган 1 | 71b ₁ | 8,8 | 4,6 | 2,9 | 1,4 | 1,6 : 1,3 | |
| 190 | Уюк-Тарлык, курган 51/62 | 71b ₁ | 8 | 4 | 2,3 | 1,5 | 1,8 : 1,3 | |
| 191 | Уюк-Тарлык, курган 51/64 | 72 | 8,4 | 4,1 | 1,5 | 1,2 | — | Острие обломлено |
| 192 | Уюк-Тарлык, курган 51/106 | 72 | 6,5 | 3 | 1,2 | 1 | — | То же |
| 193 | Уюк-Тарлык, курган 51/52 | 73b | 5,6 | 3,3 | 2,1 | 1,7 | 1,8 : 0,8 | Черешок обломлен |
| 194 | Оглахты III, курган 4/286 | 73b | 4,8 | 3,6 | 2,3 | 1,4 | 1,5 : 0,9 | |
| 195 | Уюк-Тарлык, курган 51/57 | 73a | 7,1 | 4 | 2,5 | 1,3 | 1,6 : 1 | |
| 196 | Уюк-Тарлык, курган 51/63 | 73a | 5,7 | 3,7 | 2,6 | 1,2 | 1,8 : 0,9 | |
| 197 | Уюк-Тарлык, курган 51/91 | 73a | — | — | — | — | — | То же |
| 198 | Оглахты IV, курган 2 | 73a | 5,4 | 3,1 | 1,9 | 1,2 | 1,4 : 0,7 | Сл. нах. |
| 199 | Оглахты III, курган 4/252 | 73a | 5,2 | 3 | 2,1 | 1,5 | 1,6 : 0,7 | |
| 200 | Оглахты III, курган 4/279 | 73a | 5,4 | 3,5 | 2 | 1,3 | 1,3 : 0,9 | |
| 201 | ГЭ-1670/23 | 73a | 5 | 2,9 | 1,6 | 1 | 1,3 : 0,5 | |
| 202 | Уюк-Тарлык, курган 51/34 | 74a | 7,7 | 4,5 | 3 | 1,2 | 1,1 : 2,1 | |
| 203 | Уюк-Тарлык, курган 51/48 | 74a | 6,5 | 4 | 2,5 | 1,1 | 1 : 1,8 | |
| 204 | Уюк-Тарлык, курган 51/58 | 74a | — | — | — | — | — | |
| 205 | Уюк-Тарлык, курган 51/59 | 74a | — | — | — | — | — | |
| 206 | Уюк-Тарлык, курган 51/60 | 74a | 6,8 | 4,2 | 3 | 1,3 | 1 : 1,2 | |
| 207 | Уюк-Тарлык, курган 51/61 | 74a | 4,7 | 4,1 | 2,8 | 1,2 | 1,2 : 1,7 | |
| 208 | Уюк-Тарлык, курган 51/68 | 74a | 4,5 | 3,7 | 2,7 | 1,1 | 0,8 : 1,8 | |
| 209 | Уюк-Тарлык, курган 51/121 | 74a | — | — | — | — | — | Черешок обломлен |
| 210 | Эйлиг-Хем III | 74a | 8,1 | 3,9 | 3,3 | 0,9 | 1,2 : 2,1 | Сл. нах. |
| 211 | То же | 74a | 8,3 | 4,3 | 2,7 | 1,3 | 1 : 2 | |
| 212 | » | 74a | — | — | — | — | — | |
| 213 | » | 74a | — | — | — | — | — | |
| 214 | Означенное VII, курган 4 | 74a | 6,3 | 3,7 | 2,2 | 1 | 1 : 1,4 | |
| 215 | Эйлиг-Хем III | 74b | 8,3 | 4,7 | 3,8 | 1,2 | 0,9 : 2,9 | |
| 216 | То же | 74b | 6,7 | 4,2 | 3 | 1 | 0,8 : 2,6 | |
| 217 | » | 74b | — | — | — | — | — | |
| 218 | » | 74b | 8,1 | 5,4 | 4,3 | 1,1 | 1,1 : 3,3 | |
| 219 | » | 74b | 8,3 | 5,5 | 3,6 | 0,9 | 1 : 2,8 | |
| 220 | Шанчиг, курган 12/264 | 75 | 5,5 | 2,6 | 2,2 | 1,2 | 1 : 1,5 | |

| № п. п. | Происхождение, музейный номер | Тип | Общая длина | Длина тела | Длина головки | Максимальная ширина | Боевая часть/плечики | Примечание |
|---------|--|-----|-------------|------------|---------------|---------------------|----------------------|-----------------------------|
| 221 | ММ-8313 | 76а | 5 | 2,4 | 1,9 | 1,2 | 0,8 : 1,6 | Сл. нах. |
| 222 | ММ-43380 | 76а | 6 | 3,8 | 3 | 1,3 | 0,9 : 2,2 | То же |
| 223 | Эйлиг-Хем III, курган 2 | 766 | 7,9 | 4,4 | 3,2 | 1,2 | 0,8 : 2,7 | Черешок обломлен |
| 224 | Эйлиг-Хем III | 77 | 11,6 | 5,8 | 4,6 | 1,2 | 2,4 : 2,4 | |
| 225 | То же | 77 | 10,3 | 5,7 | 4,4 | 1,2 | 2,2 : 2,5 | |
| 226 | » | 77 | — | — | — | — | — | |
| 227 | Уюк-Тарлык, курган 51/53 | 78 | 7,9 | 4,9 | 3,3 | 1,5 | 1,6 : 2 | |
| 228 | Уюк-Тарлык, курган 51/65 | 78 | 7,6 | 4,6 | 3,5 | 1,4 | 1,5 : 2 | |
| 229 | Бай-Даг, курган 69 | 78 | 7,6 | 3,9 | 2,9 | 1,3 | 1,4 : 1,9 | |
| 230 | ГЭ-1123/252 | 78 | 8,8 | 4,9 | 4,5 | 1,6 | 2 : 2,7 | Сл. нах. |
| 231 | Малиновка, курган 1 | 79 | 8,9 | 4,2 | 2,8 | 1 | 1,3 : 1,7 | |
| 232 | Малиновка, курган 1 | 80 | 7,2 | 5 | 1,8 | 1,1 | 1,2 : 0,6 | |
| 233 | Узун хая, грот I | 80 | — | — | 2 | 1,1 | 1,5 : 0,6 | На древках, скрыты обмоткой |
| 234 | Узун хая, грот I | 80 | — | — | 1,9 | 1 | 1,1 : 0,5 | |
| 235 | Уюк-Тарлык, курган 51/31 | 81 | 11,6 | 6,2 | 4,9 | 3,8 | 3 : 2,8 | |
| 236 | Эйлиг-Хем III, курган 3 | 82 | 10,3 | 6,7 | 5,6 | 3,6 | 1,9 : 4 : 1,4 | |
| 237 | Демир-Суг I, курган 1 | 83 | 8,8 | 4,6 | 3,9 | 2,7 | 1,5 : 2,7 : 1,1 | Черешок насечен |
| 238 | Эйлиг-Хем III, курган 3 | 84 | 12,2 | 6,1 | 5,1 | 3,5 | 2,3 : 2,5 : 1,4 | |
| 239 | Демир-Суг I, курган 1 | 85 | 13,4 | 7,6 | 7,4 | 4,3 | 3,3 : 3,3 : 1,3 | То же |
| 240 | Канско-Первозинское | 86 | 9,4 | 6,8 | 5,7 | 3,1 | 2,7 : 3,2 : 0,5 | |
| 241 | Шанчиг, курган 12/252 | 87 | 7,9 | 3,5 | 3 | 1,7 | — | |
| 242 | Шанчиг, курган 12/306 | 88 | 9,3 | 4,3 | 4 | 1,5 | 1,1 : 3,1 : 0,1 | |
| 243 | Уюк-Тарлык, курган 51/51 | 89 | — | — | — | 3,1 | ? : 4,2 | Черешок и острие обломлены |
| 244 | Уюк-Тарлык, курган 51/50 | 90 | 9,7 | 6,2 | 5,1 | 2,2 | 2,4 : 3,4 | То же |
| 245 | Лугавское, ККМ-74/44 | 91 | 8,6 | 3,9 | 3,3 | 1,9 | 1,5 : 3 | Острие обломлено |
| 246 | Ортаа-Хем II, курган 8 | 92а | 4,2 | 2,6 | 2,3 | 1,3 | 1 : 1,6 | Черешок обломлен |
| 247 | Малиновка, курган 1 | 926 | 9,2 | 5,2 | 4,7 | 2,5 | 2 : 2,9 | |
| 248 | Самохвал II, курган 3 | 93 | 5,5 | 3,3 | 3 | 1,7 | 1,2 : 2,5 | |
| 249 | Урбюи I, курган 2 | 93 | — | — | — | — | — | |
| 250 | ГЭ-1133/81 | 93 | 6,8 | 3,6 | 3,3 | 2,1 | 1,3 : 2,7 | Сл. нах. |
| 251 | Ортаа-Хем II, курган 8 | 94 | 8,1 | 4,2 | 3,5 | 1,8 | 2,3 : 1,4 | |
| 252 | То же | 95 | 6,8 | 3,1 | 2,8 | 2,2 | 1,3 : 2,3 | |
| 253 | Каменка V, курган 3 | 96а | 6,1 | 2,8 | 2,6 | 1,9 | 1,9 : 2,3 | |
| 254 | Ортаа-Хем II, курган 8 | 96а | 4,7 | 1,7 | 1,5 | 1,7 | 1,7 : 1,3 | |
| 255 | Урбюи I, курган 2 | 966 | — | — | — | — | — | |
| 256 | Оглахты III, курган 6/308 | 97 | 7,8 | 5,9 | 4,6 | 1,4 | 3,4 : 0,9 | Черешок обломлен |
| 257 | Каменная гора (Жеблахты), погребение 1 | 97 | 9,2 | 6,4 | 5,1 | 1,4 | 3,6 : 1,3 | |
| 258 | ММ-4798 | 97 | 10,8 | 6,5 | 6 | 1,5 | — | Сл. нах. |
| 259 | ММ-4804 | 97 | 9 | 7,1 | 6,4 | 1,9 | 4,4 : 1,6 | Сл. нах., черешок обломлен |
| 260 | ММ-4805 | 97 | 9,1 | 6 | 4,9 | 1,4 | — | Сл. нах. |
| 261 | ММ-4807 | 97 | 9,2 | 6,1 | 5,7 | 1,5 | — | То же |
| 262 | Малиновка, курган 1 | 98 | 9,5 | 6,3 | 5,2 | 2,9 | 3 : 3,3 | |

БУЛАВКИ

| № п. п. | Местонахождение | Хранение | Тип | Общая длина | Длина головок | Ширина головок | Наибольший диаметр | Длина стержня | Примечание |
|---------|--------------------------------|----------------|-----|-------------|---------------|----------------|--------------------|---------------|---------------------|
| 1 | Оглахты II, курган 7 | КАИФ МГУ | 1 | 21 | 1,7 | 1,8 | 0,5 | 19,3 | |
| 2 | Хакасско-Минусинская котловина | МАЭС ТГУ-без № | 1 | 20 | 1,8 | 2 | 0,5 | 18,2 | Сл. нах. |
| 3 | Семипалатинская обл. | МАЭ-3211 | 1 | — | — | — | — | — | То же |
| 4 | Миндерла | ККМ-208 | 1 | — | — | — | — | — | |
| 5 | Означенное VI, курган 3 | — | 2 | 18,8 | — | — | — | — | |
| 6 | Оглахты III, курган 8 | КАИФ МГУ | 3 | 25,8 | 3,8 | 1,6 | 0,5 | 22 | |
| 7 | Хакасско-Минусинская котловина | ММ—без № | 4 | 21 | 2,5 | 1 | 0,4 | 18,5 | |
| 8 | Самохвал II, курган 8 | КАИФ МГУ | 5 | 11,6 | 1,3 | 1,7 | 0,5 | — | Обломлена |
| 9 | Метихова | ММ-9824 | 6 | 23,4 | 1,9 | 2,3 | 0,5 | 21,5 | Сл. нах. |
| 10 | Хакасско-Минусинская котловина | ММ-1250 | 6 | 18,1 | 1,4 | 1,6 | 0,5 | — | Обломлена, сл. нах. |
| 11 | То же | ММ- без № | 6 | 18,2 | 2 | 2,3 | 0,5 | 16,2 | Сл. нах. |
| 12 | » | ММ- без № | 6 | 24,2 | 1,9 | 1,8 | 0,4 | 22,3 | Орнамент, сл. нах. |
| 13 | » | ММ- без № | 6 | 18,4 | 2,5 | 2,2 | 0,4 | 15,9 | Сл. нах. |
| 14 | » | ММ-1245 | 6 | 9,1 | 1,9 | 2,1 | 0,4 | — | Обломлена, сл. нах. |
| 15 | » | ККМ-116 | 6 | 19,5 | — | — | — | — | Сл. нах. |
| 16 | Адреса нет | ОМК-4490 | 7 | 15,1 | 1,5 | 2,1 | 0,5 | — | Сл. нах., обломлена |
| 17 | Сабинское | ГЭ-1126/510 | 8 | 20,7 | 1,9 | 1,5 | 0,5 | 18,8 | Сл. нах. |
| 18 | Черемушка | ММ-7006 | 9 | 21,7 | 2,1 | 0,9 | 0,4 | 19,6 | То же |
| 19 | Оглахты III, курган 5 | КАИФ МГУ | 10 | 18,5 | 1,8 | 1,8 | 0,5 | — | Орнамент, обломлена |
| 20 | Хакасско-Минусинская котловина | ММ-1248 | 11 | 12,5 | 1,5 | 1,5 | 0,4 | — | Обломлена, сл. нах. |
| 21 | То же | ГЭ-3975/917 | 12 | 12,7 | 2 | 2 | 0,5 | — | То же |

СПИСОК ИСПОЛЬЗОВАННОЙ ЛИТЕРАТУРЫ

- Агеева Е. И., Максимова А. Г., 1959. Отчет павлодарской экспедиции 1955 г. — ТИИАЭ, 7.
- Адрианов А. В., 1902—1924. Выборки из дневников курганных раскопок в Минусинском крае. Минусинск.
- Адрианов А. В., Дневник раскопок, произведенных Адриановым А. В. в Урянхайском крае. — Архив МАЭС ТГУ, д. 78.
- Акишев К. А., 1973. Саки азиатские и скифы европейские (общее и особенное в культуре). — В кн.: Археологические исследования в Казахстане. Алма-Ата.
- Альбаум Л. И., 1975. Живопись Афрасиаба. Ташкент.
- Альбом рисунков, помещенных в Отчетах Археологической комиссии за 1882—1899 гг. СПб., 1906.
- Антановичюс Ю., 1972. Исследование грунтового могильника в Пакальнишкэй. — АО 1971 г. М.
- Анфимов Н. В., 1975. Новый памятник древнеэотской культуры. — В кн.: Скифский мир. Киев.
- Арапова Т. Б., 1977. Китайский фарфор в собрании Эрмитажа, Конец XIV — первая треть XVIII в. Л.
- Арсланова Ф. Х., 1970. Погребения золотоордынского времени в Павлодарской области. — В кн.: По следам древних культур Казахстана. Алма-Ата.
- Арсланова Ф. Х., 1972. Курганы с трупосожжением в Верхнем Прииртышье. — В кн.: Поиски и раскопки в Казахстане. Алма-Ата.
- Археологическая карта Казахстана. Алма-Ата, 1960.
- Археологические поиски по Абакану и верховьям Енисея, 1847. — Журнал министерства внутренних дел, ч. 17.
- Арциховский А. В., 1930. Курганы вятичей. М.
- Асеев И. В., 1980. Прибайкалье в средние века. Новосибирск. Басанданка, 1948. Томск.
- Белыева С. А., Недопако Д. П., 1981. О металлообработке в Посеймье в XIII—XIV вв.: (По материалам Озаричского селца). — В кн.: Использование методов естественных наук в археологии. Киев.
- Бернштам А. Н., 1952. Историко-археологические очерки Центрального Тянь-Шаня и Памиро-Алая. — МИА, № 26.
- Боброва А. С., 1949. Бусы из Афрасиаба. — КСИИМК, вып. XXX.
- Вайнштейн С. И., 1966. Памятники второй половины I тысячелетия в Западной Туве. — ТТКАЭЭ. М.; Л., т. II.
- Викторова В. Д., 1962. Материалы к археологической карте памятников эпохи железа в Южной Башкирии. — ВАУ, Свердловск, вып. 4.
- Винник Д. В., 1963. Тюркские памятники Таласской долины. — В кн.: Археологические памятники Таласской долины. Фрунзе.
- Воробьев М. В., 1963. К вопросу определения старинных китайских монет «Кайюань тунбао». — ЭВ, вып. XV.
- Воробьев М. В., 1963а. О некоторых находках китайских монет в Приморье в 1954 г. — ЭВ, вып. XV.
- Воронов Ю. Н., 1975. Вооружение древнеабхазских племен в VI—I вв. до н. э. — В кн.: Скифский мир. Киев.
- Вэньу. Пекин.
- Вяткин В. Л., 1927. Афрасиаб — городище былого Самарканда. Ташкент.
- Гаврилова А. А., 1951. Кудыргэ (исследование могильника в связи с историей Алтая VI—XIV вв.): Автореф. дис. ... канд. ист. наук. М.; Л.
- Гаврилова А. А., 1965. Могильник Кудыргэ как источник по истории алтайских племен. М.; Л.
- Генинг В. Ф., 1955. Памятники харинского времени в Прикамье. — КСИИМК, вып. 57.
- Генинг В. Ф., 1962. Мыдлань-шай — удмуртский могильник VIII—IX вв. — ВАУ, Свердловск, вып. 3.
- Генинг В. Ф., 1962а. Тураевский курганный могильник в Нижнем Прикамье. — ВАУ, Свердловск, вып. 2.
- Генинг В. Ф., 1963. Азелинская культура. III—V вв. — ВАУ, Свердловск, Ижевск, вып. 5.
- Генинг В. Ф., 1964. Деменьковский могильник — памятник ломоватовской культуры. — ВАУ, Свердловск, вып. 6.
- Генинг В. Ф., 1967. Ижевский могильник IV—V вв. — ВАУ, Ижевск, вып. 7.
- Генинг В. Ф., 1967а. Мазунинская культура в Среднем Прикамье. — ВАУ, Ижевск, вып. 7.
- Генинг В. Ф., Голдина Р. Д., 1970. Позднеломоватовские могильники в Коми-Пермякском округе. — ВАУ, Свердловск, вып. 9.
- Генинг В. Ф., Голдина Р. Д., 1973. Курганные могильники харинского типа в Верхнем Прикамье. — ВАУ, Свердловск, вып. 12.
- Генинг В. Ф., Мырсина Е. М., 1967. Мазунинский могильник. — ВАУ, Ижевск, вып. 7.
- Генинг В. Ф., Овчинникова Б. Б., 1969. Пахомовский могильник. — ВАУ, Свердловск, вып. 8.
- Генинг В. Ф., Халиков А. Х., 1964. Ранние болгары на Волге. М.
- Голдина Р. Д., 1970. Могильники VII—IX вв. на Верхней Каме. — ВАУ, Свердловск, вып. 9.
- Граков Б. Н., 1962. Скифские погребения на Никопольском курганном поле. — МИА, № 115.
- Граков Б. Н., 1971. Скифы. М.
- Грач А. Д., 1965. Отчет о полевых исследованиях I-го отряда СТЭАН в 1965 г. — Архив ИА АН СССР, д. 3160.
- Грач А. Д., 1966. Отчет о полевых исследованиях I-го отряда СТЭАН в 1966 г. — Архив ИА АН СССР, д. 3375.
- Грач А. Д., 1968. Древнетюркские курганы на юге Тувы. — КСИА, вып. 114.
- Грач А. Д., 1971. Отчет о полевых исследованиях I-го отряда СТЭАН в 1971 г. — Архив ИА АН СССР, д. 4614.
- Грач А. Д., Трифионов Ю. И., Длужневская Г. В., Самбу И. У., 1971. Работы Саяно-Тувинской экспедиции. — АО 1970 г. М.
- Грязнов М. П., 1930. Древние культуры Алтая. Новосибирск.
- Грязнов М. П., 1940. Раскопки на Алтае. — Сборник Гос. Эрмитажа, вып. I.
- Грязнов М. П., 1947. Памятники майэмирского этапа эпохи ранних кочевников на Алтае. — КСИИМК, вып. XVIII.
- Грязнов М. П., 1956. История древних племен Верхней Оби. — МИА, М.; Л., № 48.
- Грязнов М. П., 1971. Миниатюры таштыкской культуры. — Археологический сборник Гос. Эрмитажа, Л., вып. 13.
- Грязнов М. П., 1979. Таштыкская культура. — В кн.: Комплекс археологических памятников у горы Тепсей на Енисее. Новосибирск.
- Грязнов М. П., Маннай-оол М. Х., 1975. Курганы Аржан по раскопкам 1973—1974 гг. — УЗТНИИЯЛИ, вып. XVII.
- Грязнов М. П., Худяков Ю. С. 1979. Кыргызское время. — В кн.: Комплекс археологических памятников у горы Тепсей на Енисее. Новосибирск.
- Деревянко Е. И., 1974. К вопросу о древних связях племен Дальнего Востока с кочевниками Центральной Азии во второй половине I тысячелетия н. э. — ИЛАИ, Кемерово, вып. 5.
- Деревянко Е. И., 1975. Мохэские памятники Среднего Амура. Новосибирск.
- Деревянко Е. И., 1977. Троицкий могильник. Новосибирск.
- Длужневская Г. В., 1974. Отчет о полевых исследованиях I отряда СТЭАН в 1974 г. — Архив ИА АН СССР, д. 5552.
- Длужневская Г. В., 1975. Исследования на плато Улуг-Бюк. — АО 1974 г. М.
- Длужневская Г. В., Овчинникова Б. Б., 1980. Кочевое население Тувы в раннем средневековье. — В кн.: Новейшие исследования по археологии Тувы и этногенезу тувинцев. Кызыл.
- Древняя Сибирь, 1976. Путеводитель по выставке [Государственного Эрмитажа]. Л.
- Дубынин А. Ф., 1966. О племенной принадлежности населения северной окраины Муромской земли. — СА, № 3.
- Евтюхова Л. А., 1938. К вопросу о каменных курганах на Среднем Енисее. — ТГИМ, т. VIII.
- Евтюхова Л. А., 1948. Археологические памятники енисейских кыргызов (хакасов). Абакан.
- Евтюхова Л. А., 1948а. Стремя танской эпохи из Уйбатского чаатаса. — КСИИМК, вып. XXIII.
- Евтюхова Л. А., 1957. О племенах Центральной Монголии в IX в. — СА, № 2.
- Евтюхова Л. А., 1965. Керамика Кара-Корума. — В кн.: Древнемонгольские города. М.

- Евтюхова Л. А., Киселев С. В., 1940. Чаа-тас у села Копены. — ТГИМ, т. XI.
- Евтюхова Л. А., Киселев С. В., 1941. Отчет о работах Саяно-Алтайской археологической экспедиции в 1935 г. — ТГИМ, т. XVI.
- Еленев А., 1886. Сведения о Бирюсинских пещерах. — ИВСОРГО, XVII.
- Елькин М. Г., 1974. Поселение позднего железного века у г. Гурьевска. — ИЛИАИ, Кемерово, вып. 5.
- Жигалов М. Ф., 1961. К истории мордовских племен в конце I тысячелетия н. э. — СА, № 4.
- Засецкая И. П., 1975. Золотые украшения гуннской эпохи. Л. Захаров А. А., 1926. Материалы по археологии Сибири: Раскопки акад. В. В. Радлова в 1865 г. — ТГИМ, т. I.
- Зданович Г. Б., 1969. Покровский могильник на реке Ишим. — В кн.: Культура древних скотоводов и земледельцев Казахстана. Алма-Ата.
- Зильманович И. Д., 1965. Раскопки в детинце Новогрудка в 1962 г. — КСИА, вып. 104.
- Иессен А. А., 1954. Некоторые памятники VIII—VII вв. до н. э. на Северном Кавказе. — В кн.: Вопросы скифо-сарматской археологии. М.
- Иванов С. В., 1963. Орнамент народов Сибири как исторический источник. М.; Л.
- Ильинская В. А., 1966. Скифские курганы около г. Борисполя. — СА, № 3.
- Ильинская В. А., 1973. Скифская узда IV в. до н. э. — В кн.: Скифские древности. Киев.
- Кадырбаев М. К., Бурнашева Р. З., 1970. Погребение кыпчака первой половины XIV в. из могильника Тасмола. — В кн.: По следам древних культур Казахстана. Алма-Ата.
- Казаков Е. П., 1971. Погребальный инвентарь Танкеевского могильника. — В кн.: Вопросы этногенеза тюркских народов Среднего Поволжья. Казань.
- Каогу. Пекин.
- Каргер М. К., 1940. Погребение киевского дружинника X в. — КСИИМК, вып. V.
- Карцов В. Г., 1929. Материалы по археологии Красноярского района. Красноярск.
- Кирпичников А. Н., 1973. Снаряжение всадника и верхового коня на Руси. IX—XIII вв. — САИ, Л., вып. E1—36.
- Киселев С. В., 1951. Древняя история Южной Сибири. М.
- Кларк Г., 1953. Доисторическая Европа. М.
- Клеменц Д. А., 1886. Древности Минусинского музея. Томск.
- Клеменц Д. А., 1889. Предварительные сведения об экскурсии Д. А. Клеменца в Ачинский и Канский округа. — ИВСОРГО, т. XX, № 1.
- Кляшторный С. Г., 1973. Монета с рунической надписью из Монголии. — В кн.: Тюркологический сборник. Л.
- Ковалевская В. Б., 1972. Башкирия и евразийские степи IV—IX вв. — В кн.: Проблемы археологии и древней истории угров. М.
- Козенкова В. И., 1975. Связи Северного Кавказа с Карпато-Дунайским миром. — В кн.: Скифский мир. Киев.
- Крамаровский М. Г., 1974. Торевтика Золотой Орды XIII—XV вв.: Автореф. дис. ... канд. ист. наук. Л.
- Крупнов Е. И., 1960. Новые источники по древней и средневековой истории Северного Кавказа. — КСИИМК, вып. 78.
- Куликаускаене Р. К., 1953. Погребения с конем у древних литовцев. — СА, XVII.
- Кумеков Б. Е., 1972. Государство кимаков IX—XI вв. по арабским источникам. Алма-Ата.
- Кызласов И. Л., 1973. О происхождении стремлян. — СА, № 3.
- Кызласов И. Л., 1975. Поминальные памятники таштыкской эпохи. — СА, № 2.
- Кызласов И. Л., 1977. Аскизская культура Южной Сибири: Происхождение и развитие. Конец X—XIV в. Автореф. дис. ... канд. ист. наук. М.
- Кызласов И. Л., 1977а. Бусы средневековой Хакасии. — В кн.: Вопросы истории Хакасии. Абакан.
- Кызласов И. Л., 1977б. Булавки древних хакасов. — В кн.: Археология Южной Сибири. Кемерово.
- Кызласов И. Л., 1977в. Средневековая эпитафия из Малиновки (Тува). — Советская тюркология, № 2.
- Кызласов И. Л., 1978. Курганы средневековых хакасов XIII—XIV вв. (аскизская культура в монгольское время). — СА, № 1.
- Кызласов И. Л., 1980. Кыпчаки и восстания енисейских племен в XIII в. — СА, № 2.
- Кызласов И. Л., 1980а. Аскизские курганы на горе Самохвал (Хакасия). — В кн.: Средневековые древности евразийских степей. М.
- Кызласов И. Л., 1980б. Удила аскизской культуры: Типология, происхождение, развитие. — В кн.: Вопросы археологии Хакасии. Абакан.
- Кызласов И. Л., 1981. Аскизская культура (средневековые хакасы в X—XIV вв.) — В кн.: Археология СССР. Степи Евразии в эпоху средневековья. М.
- Кызласов И. Л., 1983. Монеты с тюркоязычными енисейскими надписями: К вопросу о денежном обращении в древнехакасском государстве. — Эпиграфика и нумизматика, М., вып. XIV.
- Кызласов Л. Р., 1955. Сырский чаа-тас. — СА, XXIV.
- Кызласов Л. Р., 1955а. Отчет о работах Тувинского отряда Киргизской комплексной археолого-этнографической экспедиции ИИМК АН СССР и МГУ в 1955 г. — Архив ИА АН СССР, д. 1212.
- Кызласов Л. Р., 1958. Этапы древней истории Тувы. — ВМУ. Ист.-филол. серия, № 4.
- Кызласов Л. Р., 1958а. Отчет о работах Хакасской и Тувинской археологических экспедиций МГУ в 1958 г. — Архив ИА АН СССР, д. 1828.
- Кызласов Л. Р., 1959. Археологические исследования на городище Ак-Бешим в 1953—1954 гг. — В кн.: Труды Киргизской археолого-этнографической экспедиции. М., т. II.
- Кызласов Л. Р., 1959а. Отчет о работах Хакасской и Тувинской археологических экспедиций МГУ в 1959 г. — Архив ИА АН СССР, д. 1973.
- Кызласов Л. Р., 1960. Отчет о работах Тувинской археологической экспедиции МГУ в 1960 г. — Архив ИА АН СССР, д. 2373.
- Кызласов Л. Р., 1960а. О южных границах государства средневековых хакасов в IX—XII вв. — УЗХНИИЯЛИ, вып. VIII.
- Кызласов Л. Р., 1960б. Таштыкская эпоха в истории Хакасско-Минусинской котловины. М.
- Кызласов Л. Р., 1960в. Тува в период Тюркского каганата (VI—VIII вв.). — ВМУ. Ист. науки, № 1.
- Кызласов Л. Р., 1960 г. Хакасская археологическая экспедиция 1958 г. — УЗХНИИЯЛИ, вып. VIII.
- Кызласов Л. Р., 1960д. Новая датировка памятников енисейской письменности. — СА, № 3.
- Кызласов Л. Р., 1963. Хакасская археологическая экспедиция в 1959 г. — УЗХНИИЯЛИ, вып. IX.
- Кызласов Л. Р., 1964. Этапы средневековой истории Тувы. — ВМУ. История, № 5.
- Кызласов Л. Р., 1964а. Курганы тувинцев — ВМУ. История, № 5.
- Кызласов Л. Р., 1965. О датировке памятников енисейской письменности. — СА, № 3.
- Кызласов Л. Р., 1965а. Из истории племен Саяно-Алтайского нагорья в XIII—XV вв. — УЗХНИИЯЛИ, вып. XI.
- Кызласов Л. Р., 1965б. Городище Дён-Терек. — В кн.: Древнемонгольские города. М.
- Кызласов Л. Р., 1968. Отчет о работе Хакасской археологической экспедиции МГУ в 1968 г. — Архив ИА АН СССР, д. 4245.
- Кызласов Л. Р., 1969 г. Отчет о работе Хакасской археологической экспедиции МГУ в 1969 г. — Архив ИА АН СССР, д. 4010.
- Кызласов Л. Р., 1969а. История Тувы в средние века. М.
- Кызласов Л. Р., 1969б. Древние крепости Хакасии. — АО 1968 г. М.
- Кызласов Л. Р., 1970. Отчет о работе Хакасской археологической экспедиции МГУ в 1970 г. — Архив ИА АН СССР, д. 4242.
- Кызласов Л. Р., 1970а. Раскопки в Оглахтах. — АО 1969 г. М.
- Кызласов Л. Р., 1970б. Хакасская археологическая экспедиция 1968 г. — УЗХНИИЯЛИ, вып. XV.
- Кызласов Л. Р., 1974. Отчет о работе Хакасской археологической экспедиции МГУ в 1974 г. — Архив ИА АН СССР, д. 5457.
- Кызласов Л. Р., 1975. Курганы средневековых хакасов (аскизская культура). — В кн.: Первообытная археология Сибири. Л.
- Кызласов Л. Р., 1978. Курганы древнехакасской тютятской культуры в Туве: По материалам Тувинской археологической экспедиции МГУ. — ВМУ, история, № 6.
- Кызласов Л. Р., 1979. Древняя Тува. М.
- Кызласов Л. Р., 1979а. Курганы тюркоязычных племен Северной Тувы IX—X вв. — Изв. СО АН СССР. Сер. обществ. наук, № 1, вып. 1.
- Кызласов Л. Р., 1981. Древнехакасская культура чаатас VI—IX вв. — В кн.: Археология СССР. Степи Евразии в эпоху средневековья. М.
- Кызласов Л. Р., 1981а. Тютятская культура древних хакасов. — В кн.: Археология СССР. Степи Евразии в эпоху средневековья. М.
- Кызласовы Л. Р. и И. Л., 1975. Отчет о работе Хакасской археологической экспедиции МГУ в 1975 г. — Архив ИА АН СССР, д. 5444.
- Кызласовы Л. Р. и И. Л., 1976. Отчет о работе Хакасской археологической экспедиции МГУ в 1976 г. — Архив ИА АН СССР, д. 6457.
- Кызласов Л. Р., Кызласов И. Л., 1977. Исследование замка в дельте Уйбата. — АО 1976 г. М.

- Латынин Б. А., 1965. Архаические круглые псалы с шипами. — В кн.: Новое в советской археологии. М.
- Левашева В. П., 1936. Государственный Минусинский музей им. Н. М. Мартынова: Краткий путеводитель по историческому отделу. Ч. I. От палеолита до XVII в. Минусинск.
- Левашева В. П., 1939. Из далекого прошлого южной части Красноярского края. Красноярск.
- Левашева В. П., 1945. Из прошлого Хакасии. Абакан.
- Левашева В. П., 1946. История Хакасии: Рукопись дис. ... канд. ист. наук. М.
- Левашева В. П., 1952. Два могильника кыргыз-хакасов. — МИА, № 24.
- Левашева В. П., 1953. Белореченские курганы — ТГИМ, т. XXII.
- Левашева В. П., 1965. Костяные изделия из Кара-Корума. — В кн.: Древнемонгольские города. М.
- Леммлейн Г. Г., 1947. Техника сверления бус из раскопок на Кавказе. — КСИИМК, вып. XVIII.
- Липский А. Н., 1949. Раскопки древних погребений в Хакасии в 1946 г. — КСИИМК, вып. XXV.
- Лубо-Лесниченко Е. И., 1975. Древневосточные монеты из Минусинской котловины: (По материалам Минусинского музея). — В кн.: Сибирь, Центральная и Восточная Азия в средние века. Новосибирск.
- Львов З. А., 1959. Стекланные браслеты и бусы из Саркела — Белой Вежи. — МИА, № 75.
- Мажитов Н. А., 1968. Бахмутинская культура. М.
- Мажитов Н. А., 1977. Южный Урал в VII—XIV вв. М.
- Манной-оол М. Х., 1968. Археологические исследования ТНИИЯЛИ в 1967 г. — УЗТНИИЯЛИ, вып. XIII.
- Маргулан А. Х., 1959. Раскопки погребения воина XIV в. в долине реки Нуры. — ТИИАЭ, вып. 7.
- Маргулан А. Х., Акишев К. А., Кыдырбаев М. К., Орасбаев А. М., 1966. Дневная культура Центрального Казахстана. Алма-Ата.
- Медведев А. Ф., 1959. Оружие Новгорода Великого. — МИА, № 65.
- Медведев А. Ф., 1966. Ручное метательное оружие. Лук и стрелы, самострел. — САИ, М., вып. Е1—36.
- Медведев В. Е., 1977. Культура амурских чжурчженей. Конеч Х—XI в. Новосибирск.
- Мошкова М. Г., 1963. Памятники прохоровской культуры. — САИ, М., вып. Д1—10.
- Нечаева Л. Г., 1966. Погребения с сожжением могильника Тора-Тал-Арты. — ТТКАЭЭ, М.; Л., т. II.
- Николаев Р. В., 1972. Средневековые курганы близ железнодорожной станции Минусинск. — СА, № 2.
- Николаевская Т. Н., 1981. Земля вятичей: К истории населения бассейна верхней и средней Оки в IX—XIII вв. М.
- Оборин В. А., 1973. Могильник Телячий брод VII—XII вв. — ВАУ, Свердловск, вып. 12.
- Окладников А. П., 1937. Очерки из истории западных бурят-монголов. Л.
- Окладников А. П., 1951. Конь и знамя на ленских писаницах. — В кн.: Тюркологический сборник. М.; Л.
- Окладников А. П., 1976. Бурхотуйская культура железного века в юго-западном Забайкалье. — В кн.: Окладников А. П. История и культура Бурятии: Сб. статей. Улан-Удэ.
- Орлов Ю. С., 1973. Поздние кочевники верхнего Амура. — В кн.: Вопросы краеведения Забайкалья. Чита, вып. I.
- Отчеты Российского исторического музея за 1915 г. М., 1916.
- Отчеты Археологической комиссии за 1894 г. СПб., 1896.
- Очерки общей этнографии: Азиатская часть СССР, 1960. М.
- Патачаков К. М., 1958. Культура и быт хакасов в свете исторических связей с русским народом (XVIII—XIX вв.). Абакан.
- Пиотровский Б. Б. 1959. Ванское царство. М.
- Плетнева С. А., 1958. Печенеги, торки и половцы в южнорусских степях. — МИА, № 62.
- Плетнева С. А., 1967. От кочевий к городам. М.
- Плетнева С. А., 1973. Древности Черных Клобуков. — САИ, М., вып. Е1—19.
- Плетнева С. А., 1974. Половецкие каменные изваяния. — САИ, М., вып. Е4—2.
- Полесских М. Р., 1971. Исследование памятников типа Золоторевского городища. — В кн.: Вопросы этногенеза тюркских народов Среднего Поволжья. Казань.
- Поляков А. С., 1978. Среднеисийская экспедиция. Саяногорский отряд. Отчет А. С. Полякова о раскопках афанасьевских и средневековых памятников на территории строительства г. Саяногорска в 1978 г. — Архив ИА АН СССР, д. 7186.
- Попе Н. Н., 1941. Квадратная письменность. М.; Л.
- Пугаченкова Г. А., 1967. Погребение монгольского времени в Халчае. — СА, № 2.
- Пшеничник А. Х., 1976. Шиповский комплекс памятников (IV в. до н. э. — III в. н. э.). — В кн.: Древности Южного Урала. Уфа.
- Пэрлэ Х., 1957. К истории древних городов и поселений в Монголии. — СА, № 3.
- Раевский Д. С., 1971. Скифы и сарматы в Неаполе (по материалам некрополя). — В кн.: Проблемы скифской археологии. М.
- Раппопорт П. А., 1971. Данилов. — КСИА, вып. 125.
- Розенфельдт И. Г., 1969. Исследование северного мыса городища Старая Рязань. — КСИА, вып. 119.
- Руденко С. И., 1953. Культура населения Горного Алтая в скифское время. М.; Л.
- Руденко С. И., 1960. Культура населения Центрального Алтая в скифское время. М.; Л.
- Руденко С. И., 1962. Культура хуннов в ноинулинские курганы. М.; Л.
- Савельев Н. А., Дементьев Д. И., 1972. Археологические исследования в долине р. Кан летом 1972 г. — Архив ИА АН СССР, д. 5174.
- Савельев Н. А., Свинин В. В., 1978. Погребение железного века на р. Кане. — В кн.: Древняя история народов юга Восточной Сибири. Иркутск, вып. 4.
- Савенков И. Т., 1886. К разведочным материалам по археологии среднего течения Енисея. — ИВСОРГО, т. XVII, № 3/4.
- Савинов Д. Г., 1965. Отчет о полевых исследованиях 4-го отряда СТЭАН в 1965 г. — Архив ИА АН СССР, д. 3163.
- Савинов Д. Г., 1966. Раскопки могильника Урбюн. — АО 1965 г. М.
- Савинов Д. Г., 1972. Об изменении этнического состава Южной Сибири по данным археологических памятников предмонгольского времени. — В кн.: Этническая история народов Азии. М.
- Савинов Д. Г., 1973. Погребение с серебряным кубком. — УЗТНИИЯЛИ, вып. XVI.
- Савинов Д. Г., 1974. Культура населения Южной Сибири предмонгольского времени (X—XII вв.): Автореф. дис. ... канд. ист. наук. Л.
- Савинов Д. Г., 1977. Из истории убранства верхового коня у народов Южной Сибири (I тысячелетие н. э.). — Советская этнография, № 1.
- Савинов Д. Г., 1977а. О памятниках «часовенногорского типа» в Южной Сибири. — В кн.: Проблемы археологии и этнографии. Л., вып. 1.
- Савинов Д. Г., 1978. О длительности пребывания енисейских кыргызов в Центральной Азии. — Вестник Ленинградского университета, № 14, история, язык, литература, вып. 3.
- Сазонова М. В., 1952. К этнографии узбеков Южного Хорезма. — В кн.: Труды Хорезмской археолого-этнографической экспедиции, т. I. М.
- Самбу И. У., 1967. Отчет о полевых исследованиях 4-го отряда СТЭАН в 1967 г. — Архив ИА АН СССР, д. 3521.
- Самбу И. У., 1970. Отчет о полевых исследованиях 4-го отряда СТЭАН в 1970 г. — Архив ИА АН СССР, д. 4132.
- Смирнов А. П., 1961. Железный век чувашского Поволжья. — МИА, № 95.
- Смирнов А. П., Трубникова Н. В., 1965. Городецкая культура. — САИ, М., вып. Д1—14.
- Смирнов К. Ф., 1961. Археологические данные о древних всадниках Поволжско-Уральских степей. — СА, № 1.
- Смирнов К. Ф., 1964. Савроматы. М.
- Смирнов К. Ф., Петренко В. Г., 1963. Савроматы Поволжья и Южного Приуралья. — САИ, М., Д1—9.
- Смирнов Я. И., 1909. Восточное серебро. СПб.
- Сорокин С. С., 1959. Железные изделия Саркела — Белой Вежи. — МИА, № 75.
- Сосновский Г. П. Могилы железного периода у д. Черной и Кокорево. Материалы. — Архив ЛОИА АН СССР, ф. 42, № 125.
- Степанов А. П., 1835. Енисейская губерния. СПб., т. II.
- Сунчугашев Я. И., 1979. Древняя металлургия Хакасии. Эпоха железа. Новосибирск.
- Талицкий М. В., 1951. Верхнее Прикамье в X—XIV вв. — МИА, № 22.
- Татаринцев Б. И., 1976. Монгольское языковое влияние на тувинскую лексику. Кызыл.
- Теплоухов С. А. Отчет о раскопках в Туве в 1926, 1927, и 1929 гг. — Архив МЭН СССР.
- Теплоухов С. А., 1929. Древние металлические культуры Минусинского края. — Природа, № 6.
- Теплоухов С. А., 1929а. Опыт классификации древних металлических культур Минусинского края (в кратком изложении). — Материалы по этнографии, Л., т. IV, вып. 2.
- Теплоухов С. А., 1932. Металлический период. — Сибирская советская энциклопедия. Новосибирск, т. III.
- Тереножкин А. И., 1976. Киммерийцы. Киев.
- Трифонов Ю. И., 1971. Древнетюркская археология Тувы. — УЗТНИИЯЛИ, вып. XV.
- Трифонов Ю. И., 1975. Отчет о полевых исследованиях 5-го отряда СТЭАН в 1975 г. — Архив ИА АН СССР, д. 4595.
- Троицкая Т. Н., 1973. Об этногенезе племен лесостепного Приобья в конце I тысячелетия н. э. — В кн.: Происхождение аборигенов Сибири и их языков. Томск.

- Троицкая Т. Н., 1977. Погребения с трупосожжениями конца I тысячелетия н. э. на р. Уени Новосибирской области. — В кн.: Археология Южной Сибири. Кемерово.
- Уманский А. П., 1959. Памятники культуры Алтая. Барнаул.
- Уманский А. П., 1964. Археологические раскопки Ледебура в Горном Алтае. — Зап. Горно-Алтайского науч.-исслед. ин-та истории, языка и литературы, вып. 6.
- Уманский А. П., 1970. Случайные находки предметов скифо-сарматского времени в Верхнем Приобье. — СА, № 2.
- Уманский А. П., 1970а. Археологические памятники у с. Иня. — Изв. Алтайского отд. Географического о-ва СССР, Барнаул, вып. 11.
- Фалина А. И., 1974. Термин «акче» у Рашид ад-Дина. — В кн.: Письменные памятники Востока: Историко-филологические исследования. 1970. М.
- Федоров-Давыдов Г. А., 1962. Тигашевское городище. — МИА, № 111.
- Федоров-Давыдов Г. А., 1966. Кочевники Восточной Европы под властью золотоордынских ханов. М.
- Федоров-Давыдов Г. А., 1976. Искусство кочевников и Золотой Орды. М.
- Флитнер Н. Д., 1958. Культура и искусство Двуречья и соседних стран. М.; Л.
- Хамзина Е. А., 1970. Археологические памятники Западного Забайкалья. Улан-Удэ.
- Хлебникова Т. А., 1971. Алексеевское городище. — В кн.: Вопросы этногенеза тюркоязычных народов Среднего Поволжья. Казань.
- Хлебникова Т. А., 1975. К истории г. Жукотина (Джукоте-Тау) домонгольской поры (по работам 1970—1972 гг.). — СА, № 1.
- Хоанг Ван Кхоан, 1974. Технология изготовления железных и стальных орудий труда Южной Сибири. — СА, № 4.
- Чернявский П. Е., 1947. Отчет результатов работ по обследованию и учету памятников материальной культуры в окрестностях д. Быстрой Минусинского района в 1947 г. — Архив ММ, оп. 1, д. 704.
- Чиндина Л. А., 1974. Могильник «Релка». — В кн.: Вопросы истории Сибири. Томск, вып. 8.
- Членова Н. Л., 1967. Происхождение и ранняя история племен тагарской культуры. М.
- Шавкунов Э. В., 1958. Новые нумизматические находки в Прибайкалье и Приморском крае. — ЭВ, вып. XII.
- Шавкунов Э. В., 1960. Нумизматические находки на Дальнем Востоке в 1956—1958 гг. — МИА, № 86.
- Шер Я. А., 1967. Красноярская археологическая экспедиция, Каменский отряд. Отчет о полевых работах в сезоне 1967 г. — Архив ИА АН СССР, д. 3525.
- Шер Я. А., Савинов Д. Г., Подольский Н. Л., Кляшторный С. Г., 1968. Курганы и писаницы правобережья Енисея. — АО 1967 г. М.
- Яворский П. К., 1889. Ирбинская горнозаводская дача. СПб.
- Яковлев Е. К., 1900. Этнографический обзор инородческого населения долины южного Енисея и объяснительный каталог музея. Минусинск.
- Appelgren-Kivalo H., 1931. Alt-Altäische Kunstdenkmäler. Helsingfors.
- Arne T. I., 1935. Barsoff Gorodok. Stockholm.
- Atlas zu Ledebours Reisen. 1829. Berlin.
- Bóna I., 1961. Az újhartyáni german lovassi's (Погребение германского всадника в с. Уйхартян). — АЕ, Budapest, vol. 88, 2 sz.
- Dienes I., 1960. Nonfoglaló magyarok sirjoi Nagykőrösön (Могилы венгров — завоевателей родины в Надькереше). — АЕ, Budapest, vol. 87, 2 sz.
- Dienes I., 1972. The Hungarians cross the Carpatians. Budapest.
- Fettich N., 1937. Die Metallkunst der Landeshmenden Ungarn. Budapest.
- Gabain A. von. 1973. Das Leben im uigurischen königreich von Qoco. Wiesbaden.
- Hachulska-Ledwos R., 1965. Wczesnosredniowieczne stremiona z Nowej Huty-Mogity. — Materiały archeologiczne, Kraków, t. 6.
- Hampel I., 1905. Alterthümer der frühen Mittelalters in Ungarn. Braunschweig, Bd. I—III.
- Heikel O., 1912. Die Grabuntersuchungen und Funde bei Tascheba. — Zeitschrift der Finischen Altertumschaft, Helsinki, XXVI.
- Jisl I., 1960. Mongolei. Kunst und Tradition. Praha.
- Köhalmi K. U., 1968. Two Saddle Finds from Western Mongolia. — Acta Arheologica Hungaricae. Budapest, t. 20.
- Müller H., 1957. Historische Waffen. Berlin.
- Reiholcova M., 1976. Pohrebisko z 10 a 11 storočia v Hurlanove-Bohatey. — Slovenska archeologia. Bratislava, XXIV, 1.
- Rowland B., 1970. Zentralasien. — Kunst der Welt, Baden-Baden.
- Salamon A., Erdelyi I., 1971. Das Völkerwanderungszeitliche Gräberfeld von Környe. Budapest.
- Tallgren A. M., 1917. Collection Tovostine des antiquités préhistoriques de Minoussinsk conservées chez le Dr. Karl Hedman a Vasa. Helsingfors.
- Tallgren A. M., 1922. Travailes isolées sibiriens préhistoriques on musée national de Finlande. — Suomen Muinaismuistoyhdistuksen Aikakauskirja, Helsinki, XXIX, 3.



Таблица I. Типы удил аскизской культуры конца X—XIV в. Здесь и далее всюду, где в подписях не указано место находки, предмет является случайной находкой, происхождение которой в пределах Хакасско-Минусинской котловины неизвестно

1 — тип 1; 2 — тип 2; 3—5 — тип 3; 6—15 — тип 4; 16—23 — тип 5; 24—32 — тип 6; 33—38 — тип 7; 39—41 — тип 8; 42—45 — тип 9; 46 — тип 10; 47 — тип 11; 48—51 — тип 12

1 — Яконур, курган 4; 2 — Уюк-Тарлык, курган 51; 3 — Шанчиг, курган 12; 4 — ММ-6092; 5 — Кубекова; 6 — ММ-6080; 7 — ММ-6128; 8 — ГИМ-49439/546; 9 — ММ-5937; 10 — Каменка V, курган 3; 11 — ММ-6123; 12 — Ах-Полак (Степняк); 13 — ММ-6109; 14 — ММ-6266 (Очуры); 15 — ММ-6075 (Калтырева); 16, 42 — ММ-6114; 17, 44 — ММ-6122 (Нижний Суэтух); 18 — ММ-6112 (Табат); 19 — ММ-6359 (Большой Телек); 20 — ММ-6076 (Аёшки); 21 — ММ-6120; 22, 36 — ГЭ-

3975/869; 23 — ГИМ-49439/51; 24 — ММ-6127 (Анаш); 25 — ММ-5639 (Детлова); 26 — ММ-6119 (Галактинова); 27 — МАЭ-252/178 (Бейское); 28 — ММ-6121; 29 — ММ-6081; 30 — ММ-6224 (Шелаболина); 31 — ММ-6349 (Калтырева); 32 — ММ-5942 (Верхняя Коя); 33 — ММ-6087 (Батени); 34 — ММ-6126; 35 — ММ-6125; 37 — ММ-6088; 38 — ММ-6116 (Кавказское); 39, 40 — Уюк-Тарлык, курган 51; 41 — ММ-6111; 43 — ММ-6262; 45 — ГЭ-5531/1800 (Коркина); 46 — Эйлиг-Хем III, курган 1; 47 — Алды-Бель I, курган 1; 48 — ММ-6316; 49, 51 — ММ-6227; 50 — Часовенная Гора, неопределенная могила

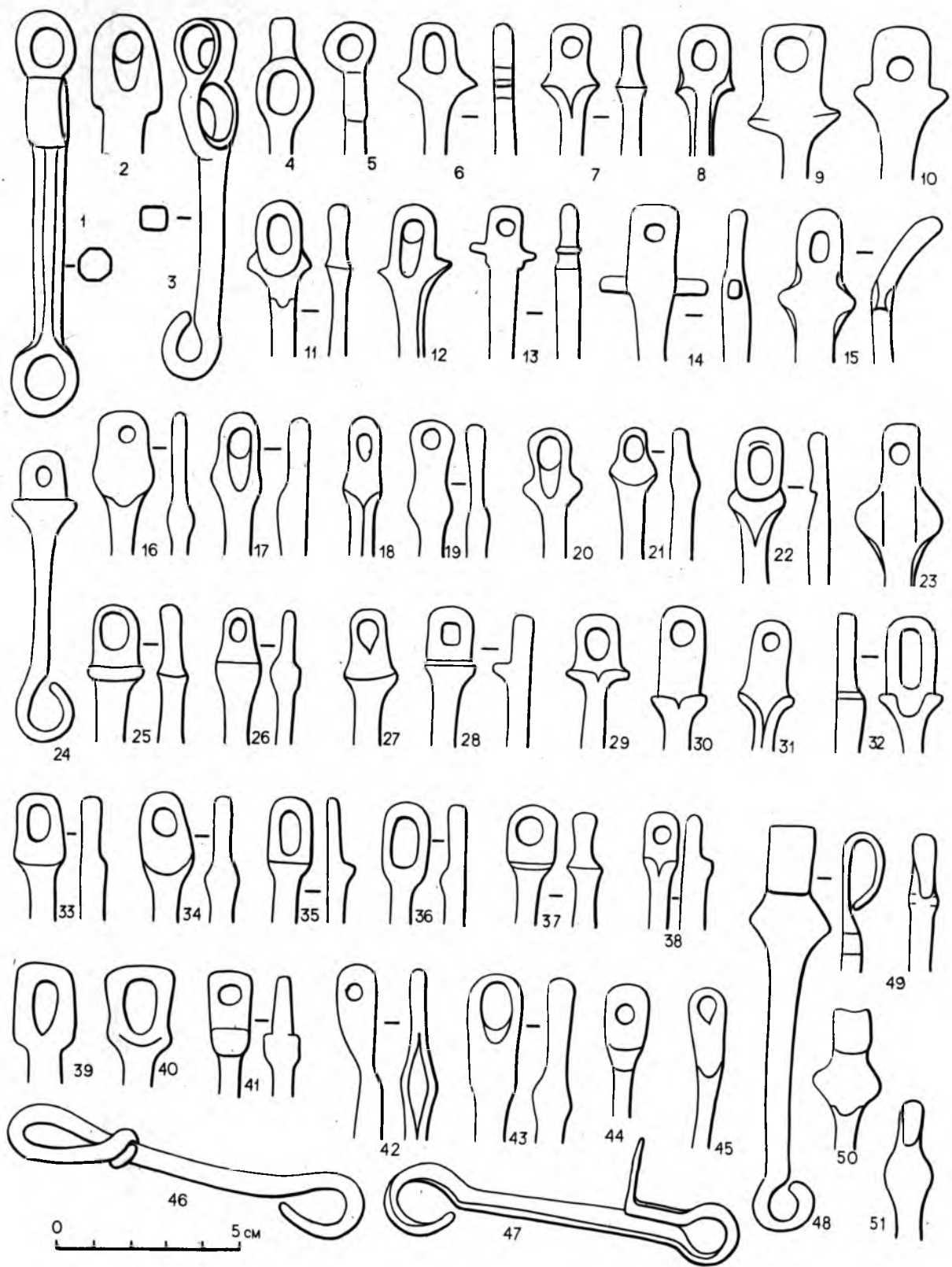

Таблица II. Типы удил аскизской культуры (продолжение) (1—23). Типы кольчатых и диско-видных псалий XII—XIV вв. (конца малиновского и каменского этапов) (24—40)

1 — 25, 27—29 — железо; 26, 30—39 — железо с серебряной аппликацией

1, 2 — тип 13; 3, 4 — тип 14; 5 — тип 15; 6 — тип 16; 7 — тип 20; 8 — тип 26; 9 — тип 17; 10 — тип 18; 11 — тип 19; 12 — тип 21; 13, 15 — тип 22; 14, 16, 17, 19 — тип 23; 18 — тип 25; 20—22 — тип 24; 23 — тип 27; 24—25 — тип 52; 26 — тип 58; 27 — тип 54; 28 — тип 55; 29 — тип 53; 30—34 — тип 56; 35—40 — тип 57

1 — ГИМ 49439/478; 2 — ММ-6081; 3, 4 — ММ-6214 (Бен); 5, 27 — Самохвал II, курган 1; 6 — Берг Енисей (с. Минусинск), курган 1; 7 — ГЭ-1123/149; 8, 9, 11 — Эйдит-Хем III, курган 1; 10 — ММ-5638 (Черемушка); 12 — ММ-3350 (Итрыш);

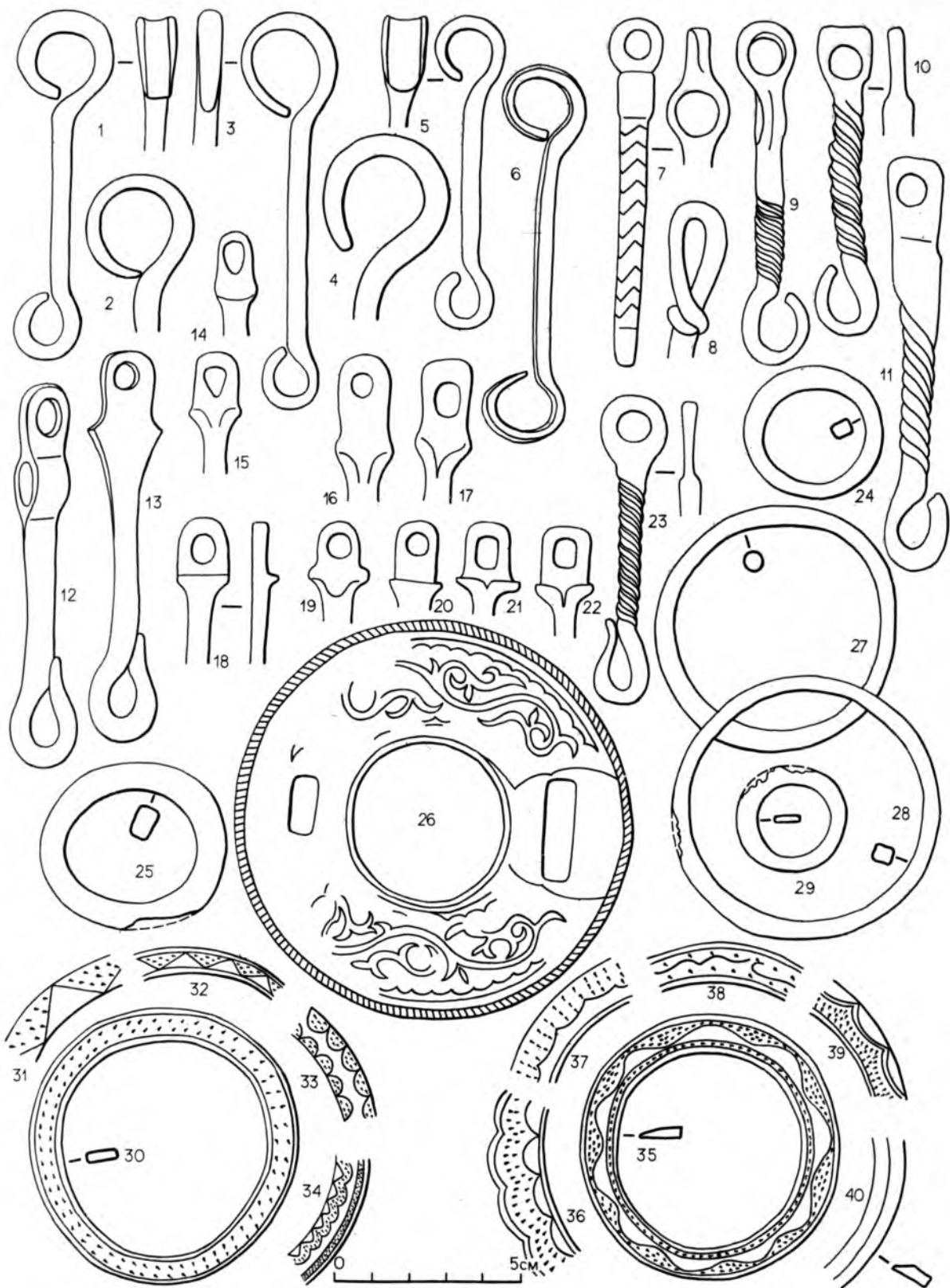
13 — Малиновка, курган 1; 14 — ММ-6115 (Беллык); 15 — ММ-6084; 16 — ММ-6265 (Восточное); 17 — ММ-7898 (Ново-Покровское); 18 — ММ-6130; 19 — ММ-6083 (Потрошилова); 20 — ММ-6107 (Городок); 21 — ММ-6077; 22 — ММ-7293; 23 — ММ-5607; 24 — ММ-6227; 25, 29 — Часовенная Гора, неопределённая могила; 26 — ММ-7179 (Каптырева); 28 — Часовенная Гора, могила 1; 30 — ММ-5974 (Малый Телек); 31 — ММ-7752; 32 — ММ-6280; 33 — ММ-5977 (Саянское); 34 — МАЭ-252/155 (Бейское); 35 — ГИМ-49439/478; 36 — ММ-6276; 37 — ММ-6277 (Шелаболина); 38 — Канско-Перезовинское; 39 — ГЭ-3975/889; 40 — ГИМ-49439/480



Таблица III. Типы вертикальных псалив аскизской культуры

1—8, 10—15, 17—19, 21, 22, 25—42 — железо; 9, 16, 20, 23, 24 — железо с аппликацией серебром

1—3 — тип 1; 4 — тип 2; 5 — тип 3; 6 — тип 4; 7 — тип 5; 8 — тип 6; 9 — тип 7; 10 — тип 8; 11 — тип 10; 12—14 — тип 9; 15 — тип 11; 16 — тип 12; 17—19 — тип 13; 20 — тип 14; 21 — тип 16; 22, 26—41 — тип 17; 23 — вариант одноостерженных гребенчатых; 24 — петля узды, встречающаяся с № 23; 25 — тип 15; 42 — тип 18
1, 5 — Шанчиг, курган 12; 2, 3 — ГЭ 5531/1814 (Сорокина); 4, 10, 21 — Эялиг-Хем III, курган 1; 6, 16 — Эялиг-Хем III; 7 — ММ-5644 (с. Абаканское); 8 — Яконур, кур-

ган 4; 9 — ММ-9844 (Тува); 11 — ГИМ-49439/без № (хр. 127/40-6); 12, 14 — Уюк Тарлык, курган 51; 13 — ММ-6092; 15 — ММ-3350 (Игрыш); 17, 19 — Кубекова; 18 — Узуи хая, грот 1; 20 — ГЭ-1123/149 (кюгу от Минусинска); 22 — ММ-6107 (Городок); 23, 24 — ГИМ-49439/493; 25 — ММ-6112 (Табат); 26, 27 — ММ 5900; 28 — ММ-7897 (Ново-Покровское); 29, 32, 35 — МАЭ-252/178 (Бейское); 30, 34 — ГЭ-1123/150; 31, 33, 37 — ММ-6113; 36 — ММ-6108 (Городок); 38, 40, 41 — ММ-6127 (Анаш); 39 — ММ-6115 (Беллык); 42 — ММ-6111

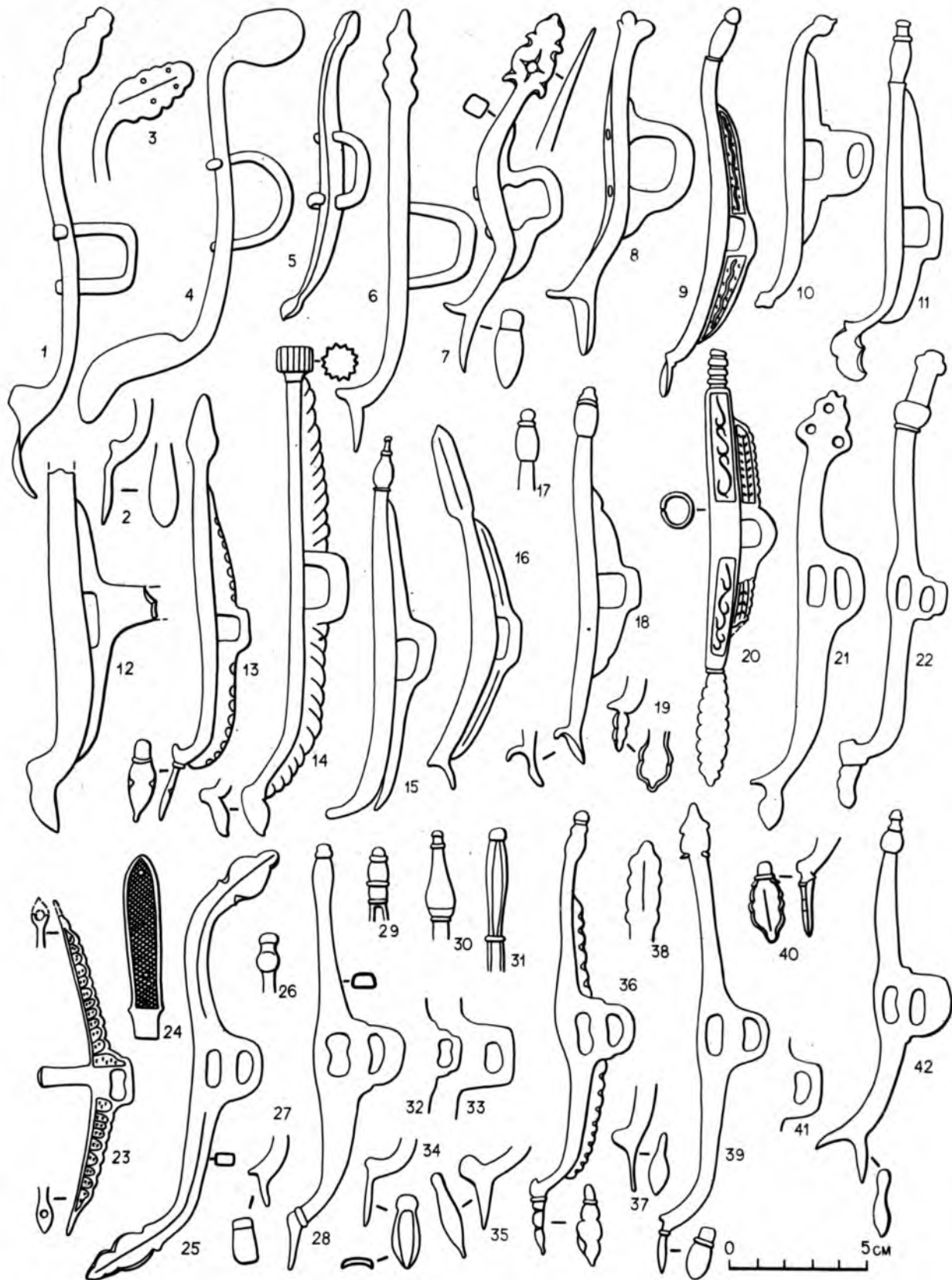

Таблица IV. Типы вертикальных псалив (продолжение)

1—15, 17, 19—30, 32, 33, 35—37, 39, 42, 44 — железо; 16, 18, 31, 34, 38, 40, 41, 43, 45, 46 — железо с аппликацией серебром
 1—9 — тип 19; 10 — тип 20; 11 — тип 21; 12—14 — тип 22; 15 — тип 23; 16 — тип 24; 17, 18 — тип 25; 19 — тип 26; 20, 39 — тип 27; 21 — тип 28; 22 — тип 29; 23 — тип 30; 24—30 — тип 31; 31—33 — тип 32; 34—36 — тип 33; 37 — тип 34; 38 — тип 37; 40 — тип 35; 41 — тип 36; 42, 43 — тип 38; 44 — тип 39; 45 — тип 40; 46 — тип 41
 1, 2 — ММ-6126; 3 — ГЭ-1296/217 (Беллык); 4 — ГЭ-СК/405 (Кривинская); 5, 9 — ГЭ-5531/1800 (Коркина); 6 — ММ-5659 (Детлова); 7, 8 — ММ-6118 (Батени); 10 —

Малиновка, курган 1; 11 — ММ-6114; 12, 13 — ММ-6125; 14 — ГЭ-3975/869; 15 — ММ-6110; 16 — ММ-6089; 17 — Уюк-Тарлык, курган 51; 18 — МАЭС ТГУ 3873; 19 — ММ-6086; 20 — Све таг, курган 1; 21 — ММ-6116 (Кавказское); 22 — ММ-6119 (Галактонова); 23 — ММ-6124; 24, 27, 29 — ММ-6123; 25 — ММ-6128; 26, 28, 30 — ММ-6121; 31 — ММ-6087 (Батени); 32, 33 — ММ-6122 (Нижний Суэтук); 34, 35 — ММ-6106; 36 — ММ-6109; 37 — ММ-5607; 38 — ММ-6088; 39 — ММ-6117 (Табат); 40 — ГЭ-5531/1799; 41 — ММ-6077; 42 — ММ-5889; 43 — ММ-6085; 44 — ММ-5638 (Черемушка); 45 — ГИМ-49439/546; 46 — ММ-7293

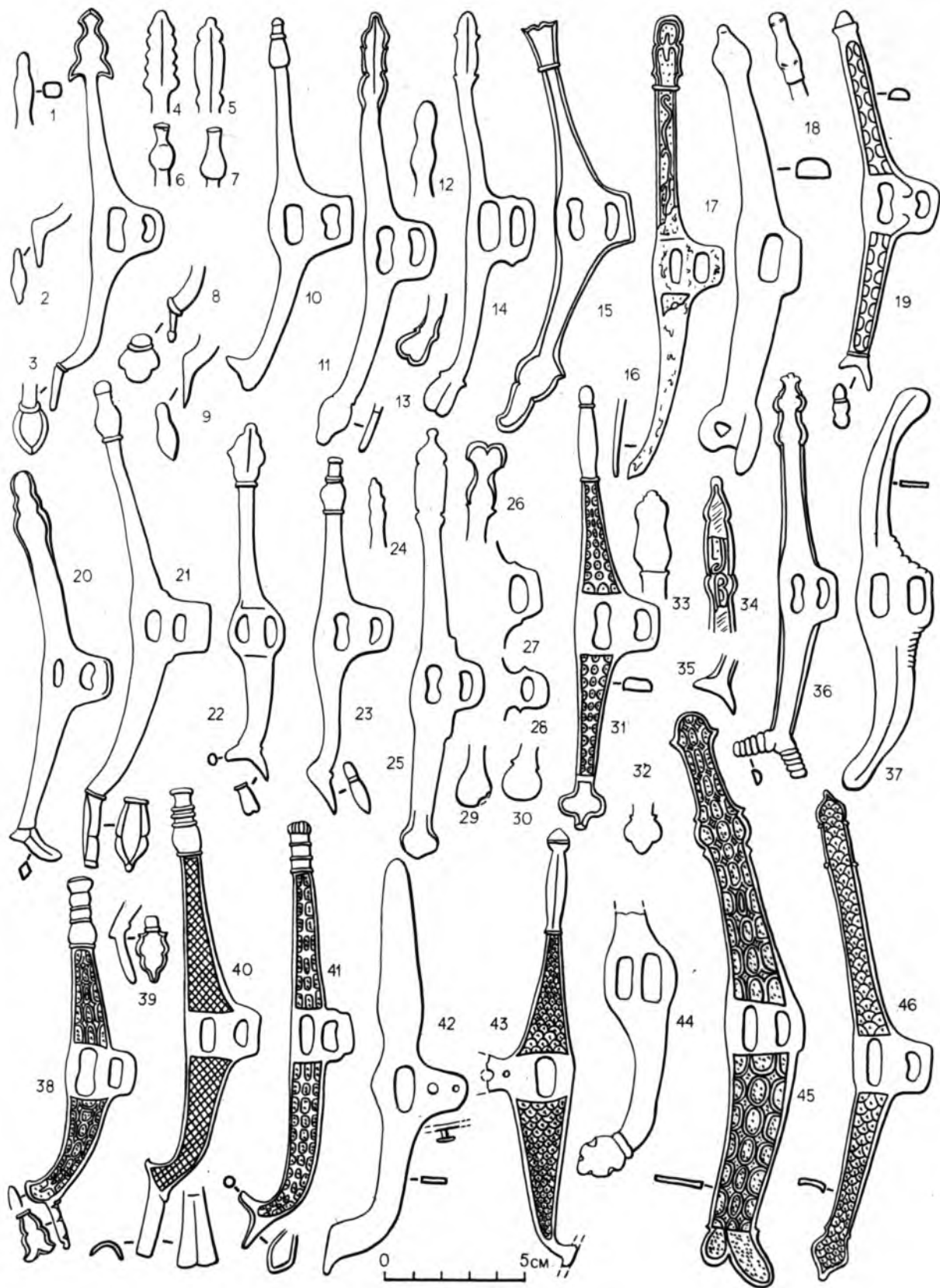

Таблица V. Типы вертикальных псалюв (окончание)

— 11, 13, 16—19 — железо с аппликацией серебром; 12, 14, 15, 25—31 — железо;
20—24 — железо с аппликацией серебром и прорезным узором

— тип 42; 2—4 — тип 43; 5 — тип 44; 6—13 — тип 45; 14 — тип 46; 15, 16 — тип 47;
7 — тип 48; 20, 22 — тип 50; 23 — тип 51; 24 — тип 49; 27 — тип 60; 28—31 — тип 59
— ММ-6083 (Потрошилова); 2 — ММ-6080; 3, 4 — ММ-6082; 5 — ГЭ-3975/853,
. 7 — ММ-6084; 8, 13 — ММ-6079 (Аёшки); 9 — ММ-6081; 10, 11 — ММ-6078; 12 —
Ак-Полак (Степняк); 14 — Эялиг-Хем III, курган 2; 15, 16 — ММ-6076 (Аёшки); 17 —
Чернова, курган 12; 18 — ММ-5942 (Верхняя Коя); 19 — ММ-8442; 20, 22 — ММ-6074;
21 — ММ-7191 (Казанцева); 23 — ММ-6075; 24 — Каменка V, курган 3; 25 —
ММ-6214 (Бея); 26 — Хара хая II, курган 9; 27, 28 — Малиновка, курган I; 29—31 —
ММ-6349 (Каптырева)

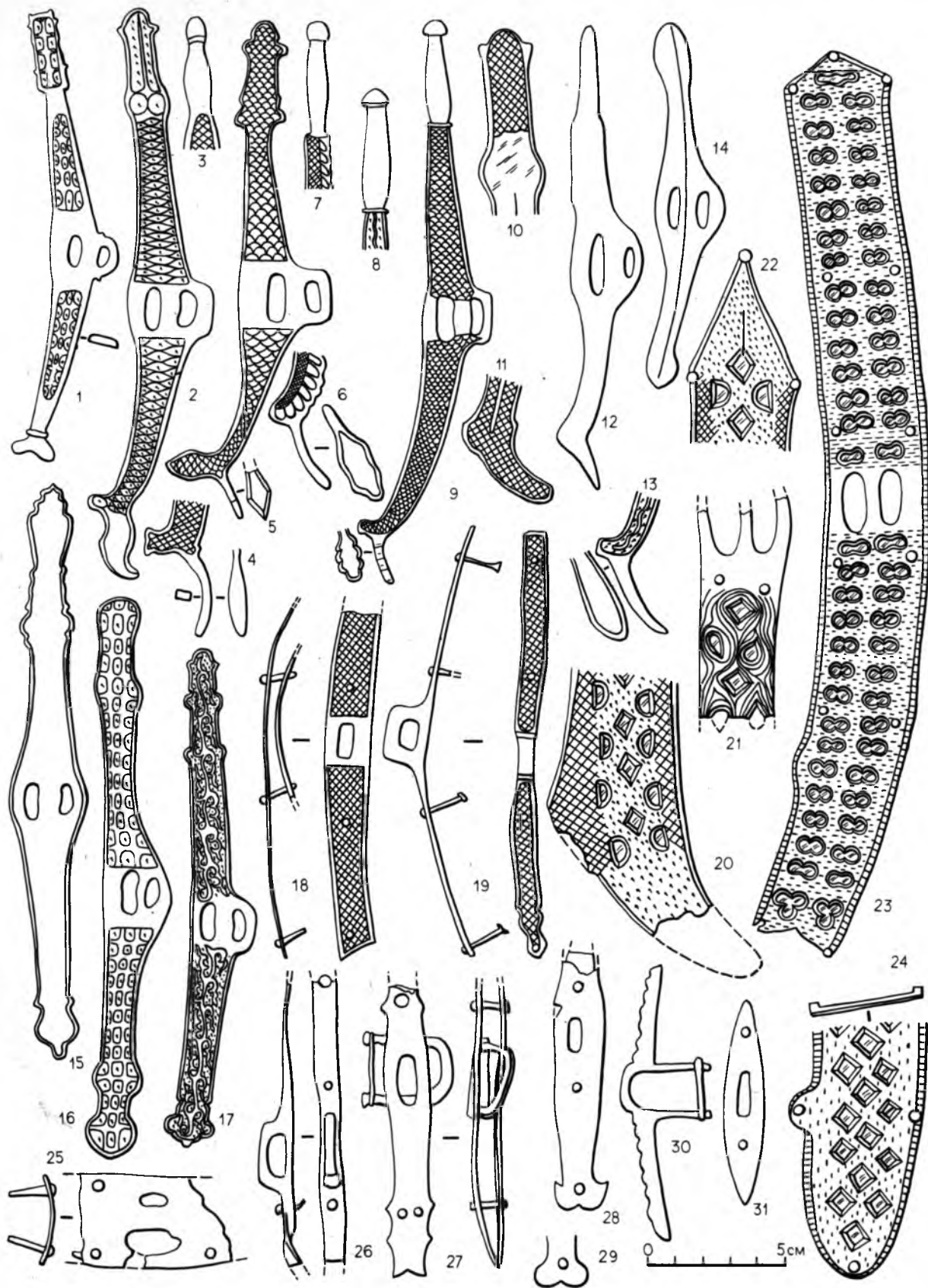

Таблица VI. Уздечные наносные султаны аскизской культуры. Конец X—XIV в. Железо (1 — бронза; 2 — железо с бронзовой трубкой; 3 — с бронзовой пластиной; 4 — с конским волосом), аппликация серебром, прорезной узор

1 — тип 1; 2 — тип 3; 3 — тип 2; 4 — тип 4; 5 — тип 5; 6 — тип 6; 7 — тип 7; 8 — тип 8; 9, 10 — тип 9; 11 — тип 10; 12 — тип 11; 13 — тип 12; 14 — тип 14; 15 — тип 13; 16, 19 — тип 15; 17, 18, 21 — тип 16; 20 — тип 17; 22 — тип 18; 23 — тип 19; 24, 25 — тип 20; 26 — тип 21; 27 — тип 22; 28 — тип 23, 29 — тип 35; 30 — тип 24; 31 — тип 27; 32 — тип 26; 33 — тип 28; 34 — тип 25

1 — Шацкиг, курган 12; 2 — Часовенная Гора, могила 2; 3 — Яконур, курган 4; 4 — Узун хая, грот 1; 5 — Малиновка, курган 1; 6 — ММ-7262; 7 — Оглахты III, курган 2; 8 — Оглахты II, курган 2; 9, 21 — Уюк-Тарлык, курган 51; 10 — Оглахты II, курган 7; 11 — Кубекова; 12 — Салдам, курган 14; 13 — Кизек тигей, курган 14; 14 — Ак-Таш, курган 9; 15 — Оглахты III, курган 8; 16 — Оглахты IV, курган 17 — ГЭ-5531/1835 (Торгашина); 18 — ММ-7756; 19 — Ак-Полак (Степняк); 20 — ГИМ-49439/474; 22 — ММ-5233 (Тюхтяты); 23 — Телсей III, курган 8; 24 — Самуи хвал II, курган 3; 25 — ММ-7771; 26 — ГИМ-49439/462; 27 — ГИМ-49439/58; 28 — ММ-7294, 7295 (Калы); 29 — ГИМ-6 (№ 49439/137); 30 — ММ-8120 (Хабьки); 31 — ММ-7183; 32 — ММ-7182; 33 — ГИМ-49439/455; 34 — Све таг, курган 6

курган 2; 8 — Оглахты II, курган 2; 9, 21 — Уюк-Тарлык, курган 51; 10 — Оглахты II, курган 7; 11 — Кубекова; 12 — Салдам, курган 14; 13 — Кизек тигей, курган 14; 14 — Ак-Таш, курган 9; 15 — Оглахты III, курган 8; 16 — Оглахты IV, курган 17 — ГЭ-5531/1835 (Торгашина); 18 — ММ-7756; 19 — Ак-Полак (Степняк); 20 — ГИМ-49439/474; 22 — ММ-5233 (Тюхтяты); 23 — Телсей III, курган 8; 24 — Самуи хвал II, курган 3; 25 — ММ-7771; 26 — ГИМ-49439/462; 27 — ГИМ-49439/58; 28 — ММ-7294, 7295 (Калы); 29 — ГИМ-6 (№ 49439/137); 30 — ММ-8120 (Хабьки); 31 — ММ-7183; 32 — ММ-7182; 33 — ГИМ-49439/455; 34 — Све таг, курган 6

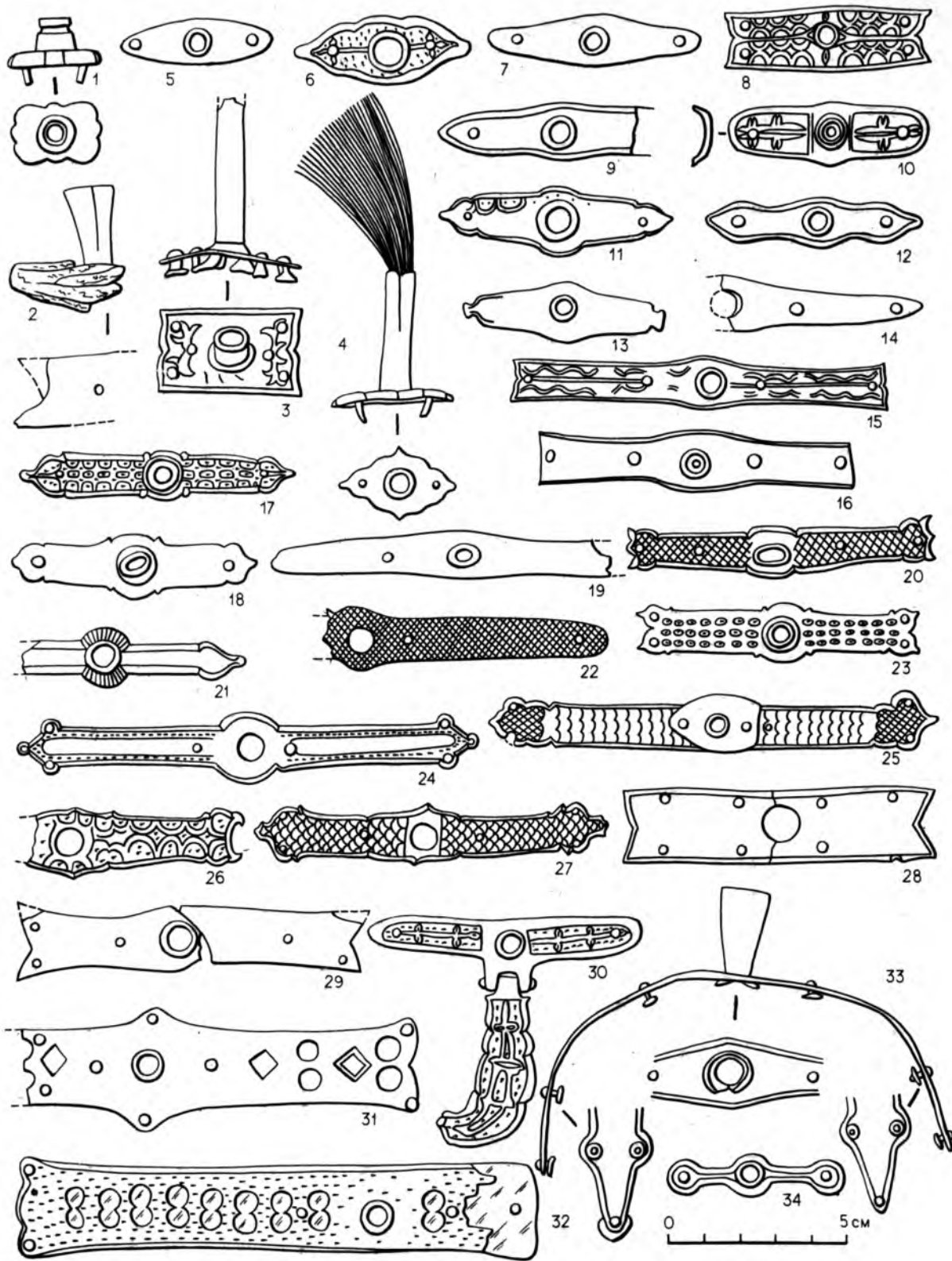

Таблица VII. Уздечные наносные султаны XIII—XIV вв. (1, 2, 4—7, 10—13, 15) и распределители ремней (3, 8, 9, 14, 16) аскизской культуры

Железо, аппликация серебром; 6 — прорезной узор; 3, 9 — бронза
 1, 6, 7 — раздел надставных: 2 — тип 31; 4 — тип 34; 5 — тип 33; 6 — тип 39; 10 —
 тип 37; 11 — тип 38. 12 — тип 32; 13 — тип 36; 15 — тип 30
 1 — Часовенная Гора, неопределенная могила (ГЭ-1931/97); 2 — ГИМ-49439/476;

3 — Часовенная Гора, могила 2; 4 — ММ-7772; 5 — ММ-8122; 6 — ГИМ-49439/511;
 7 — ГИМ-49439/501; 8 — ГЭ-1123/140; 9 — Оглахты II, курган 14; 10 — Петров-
 ский; 11 — ММ-7691; 12 — ГИМ-49439/507; 13 — ММ-8121; 14 — ГИМ-49439/470;
 15 — ММ-8125; 16 — Оглахты II, курган 9

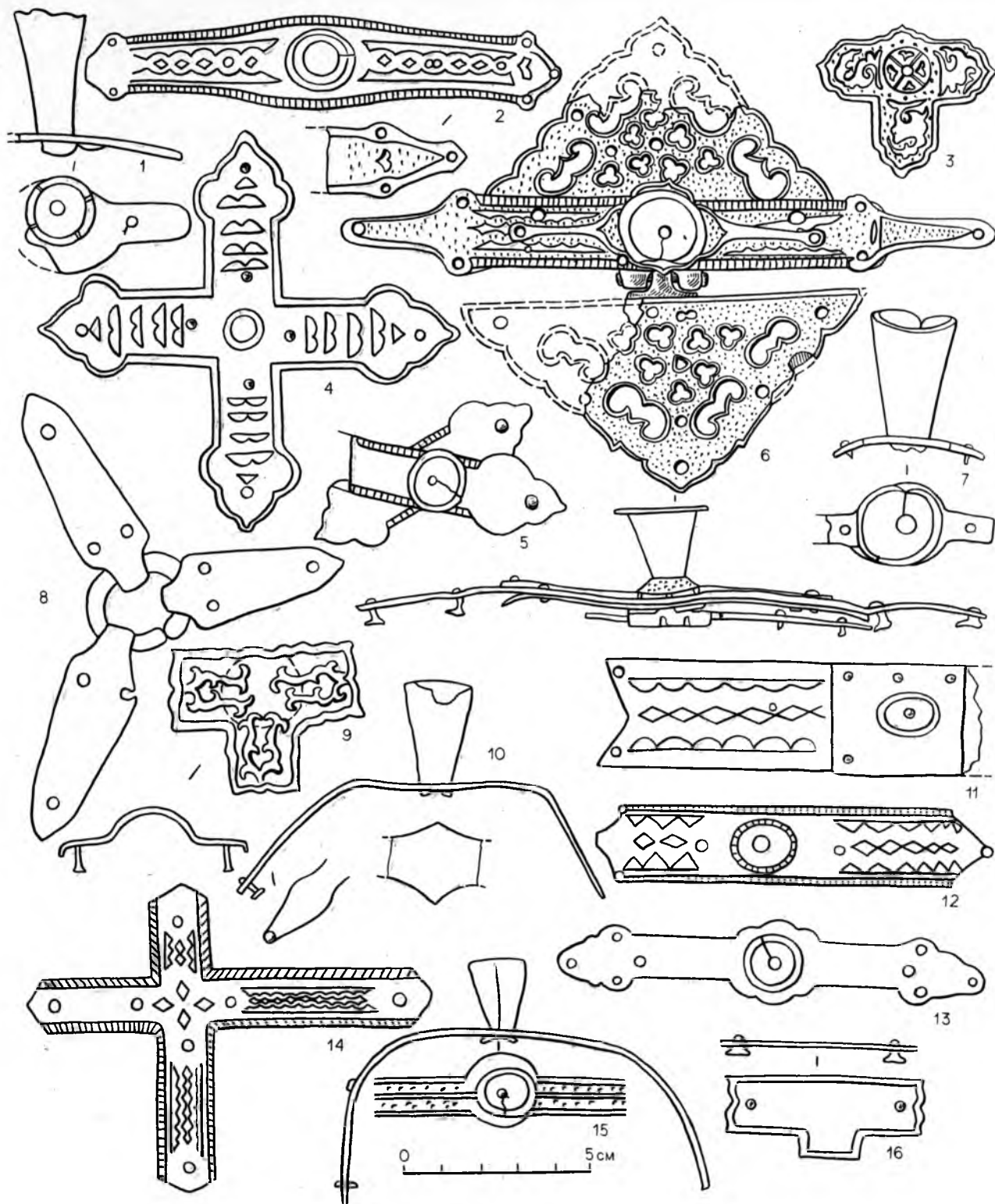

Таблица VIII. Распределители ремней аскизской культуры. Железо, аппликация серебром

1 — Оглахты II, курган 7; 2 — ГЭ-5531/1828; 1830 (Торгашина); 3 — Чернова, курган 12; 4 — ГЭ-5531/1851; 5 — Самохвал I, курган 2; 6 — ГЭ-СК/318; 7 — Оглахты II, курган 2; 8 — ГЭ-5531/1819 (Торгашина); 9 — Бай-Булуи, курган 22; 10 — Телсей III,

курган 8; 11, 16 — Кизек тигей, курган 2; 12 — Оглахты III, курган 8; 13 — Шанчи курган 12; 14 — ГЭ-325/36 (Большая Иня); 15 — ММ-6855; 17, 19 — Све таг, курган 18 — Кизек тигей, курган 1

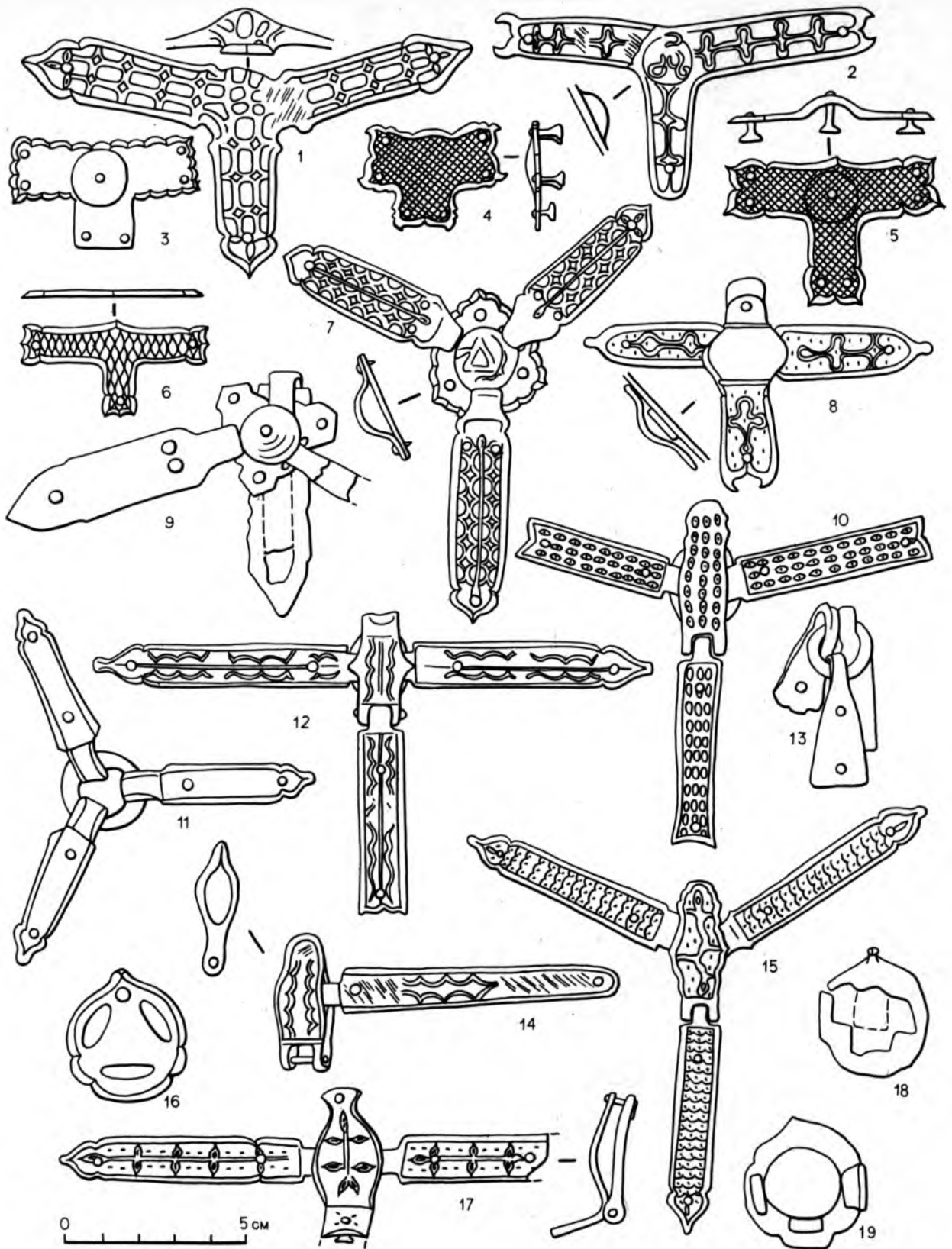

Таблица IX. Намеренные наконечники и бронзовые гарнитурь аскизской культуры

1, 6, 7, 9, 13 — из раннеаскизских (эйлигхемских) курганов; 3, 8, 10, 14 — предметы, сохраняющие архаичные черты облика; 2, 4, 5, 11, 12 — бронзовые пряжки и бляшки из женских погребений; 15—54 — формы завершений наконечников малиновского этапа; 55—79 — формы завершений наконечников каменского этапа

1, 3, 8, 10, 15—79 — железо; 2, 4—7, 9, 11—14 — бронза

1, 6, 9, 13 — Анжевка; 2 — Оглахты III, курган 7; 3 — Оглахты II, курган 5; 4, 10 — Самохвал II, курган 9; 5 — Оглахты I, курган 1; 7 — Шанчиг, курган 12; 8 — Думная гора; 11 — Оглахты III, курган 5; 12 — Самохвал II, курган 7; 14, 15, 34 — Оглахты II, курган 2; 16, 17, 31, 40 — Оглахты III, курган 4; 18 — ГЭ-5531/1863; 19, 43 — Малиновка, курган 1; 20, 51 — Оглахты VII, курган 1; 21 — Самохвал I, курган 2; 22, 47 —

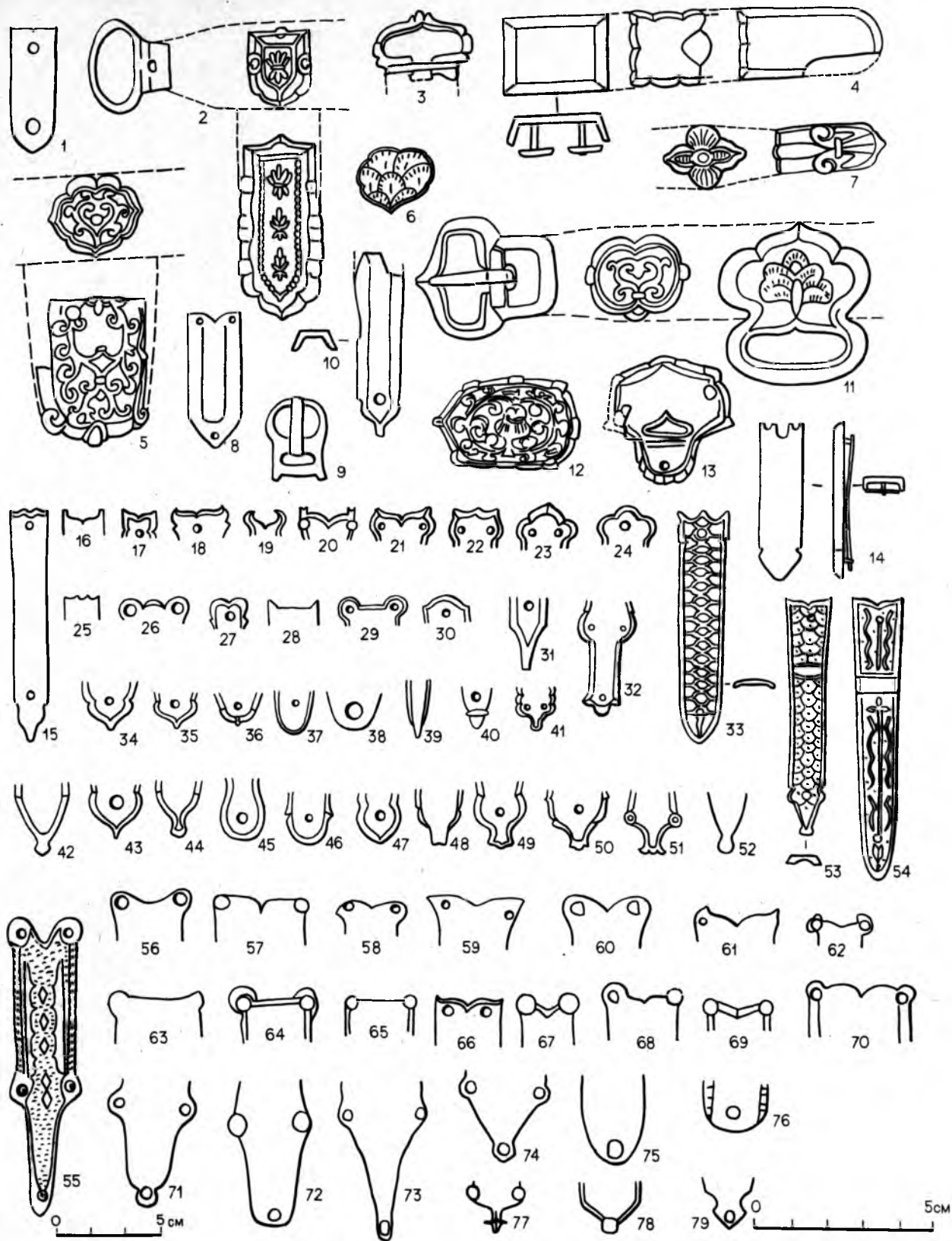
ГИМ-49439/459; 23 — Кизек тигей, курган 1; 24 — Самохвал I, курган 1; 25, 30, 37 — Демир-Суг I, курган 1; 26 — Самохвал II, курган 5; 27, 36, 41 — Самохвал II, курган 6; 28, 38 — Потрошилова; 29, 50 — ГИМ-49439/468; 32 — ГЭ-5531/1832 (Торгашина); 33 — ГЭ-5531/1822 (Торгашина); 35 — Оглахты III, курган 12; 39, 53, 54 — Оглахты III, курган 8; 42, 48 — Уюк Тарлык, курган 51; 44 — ГЭ-5531/1827 (Торгашина); 45 — ГЭ-5531/1826 (Торгашина); 46 — ГИМ-49439/460; 49 — ГИМ-49439/461; 52 — Оглахты III, курган 3; 55 — ГИМ-49439/466; 56 — ММ-3392; 57, 73 — ММ-7130 (Каптырева); 58 — Быстрая, курган 1; 59, 71 — ГИМ-49439/543; 60, 72 — ММ-7138; 61, 79 — ММ-7684; 62 — ММ-7134; 63 — ММ-7679; 64 — ММ-7137; 65 — ММ-3391; 66 — ММ-7269; 67 — ММ-8069; 68, 75 — ММ-7755; 69, 78 — ММ-7598 (Батени); 70 — ММ-7759; 74 — ММ-7136; 76 — ММ-7261; 77 — Самохвал II, курган 1.



Таблица X. Шарнирные подвески малиновского (1—31) и каменского (32—49) этапов и наконечники нащечных ремней узды каменского этапа (50—72). Железо с серебряной аппликацией, прорезной узор

1—40 — накладки с одной подвеской; 41—49 — накладки с двумя подвесками
 1 — Светаг, курган 1; 2 — ММ-6994; 3, 28 — ММ-9808 (Быстрая); 4, 20 — Оглахты II, курган 4; 5 — Оглахты III, курган 10; 6, 27 — ГЭ-5531/1825 (Торгашина); 7, 26 — Демир-Суг I, курган 1; 8 — ММ-7775; 9, 24 — Оглахты III, курган 2; 10, 22 — ГЭ-5531/1823 (Торгашина); 11 — ММ-7623; 12, 30 — ММ-5226 (Тюхтяты); 13 — Оглахты III, курган 3; 14, 21 — Телсей III, курган 8; 15, 19 — Оглахты II, курган 8; 16, 18 — Хара хая II, курган 14; 17 — Ак-Полах (Степняк); 23 — Малиновка, курган 1; 25 — Бай Даг, курган 10 (69); 29 — Чернова, курган 12; 31 — ММ-7740;

32 — Каменка V, курган 3; 33 — ММ-7171; 34 — ММ-7173; 35 — ММ-7760; 36, 38 — ГИМ-49439/55; 37 — ММ-7260 (Жерлык); 39 — ММ-7749; 40 — МАЭС ТГУ-6272/63 (Шунеры); 41 — ММ-7689; 42 — ММ-7757; 43 — ММ-7760; 44 — ММ-8071; 45 — ММ-7188; 46 — ММ-7147; 47 — ММ-8072; 48 — ММ-7143; 49 — ГИМ-49439/524
 50, 66 — Канско-Перевозинское; 51 — ММ-6074; 52 — ММ-7299; 53, 56, 70 — Самохвал II, курган 1; 54, 72 — Абакан; 55, 61 — ММ-6075; 57 — ГИМ-49439/478; 58 — ММ-6278; 59 — ММ-6276; 60 — ММ-6277 (Шелаболина); 62, 68 — ММ-6078; 63, 64 — ММ-7752; 65 — ММ-6280; 67 — ГИМ-49439/479; 69 — ММ-6079; 71 — ММ-5955

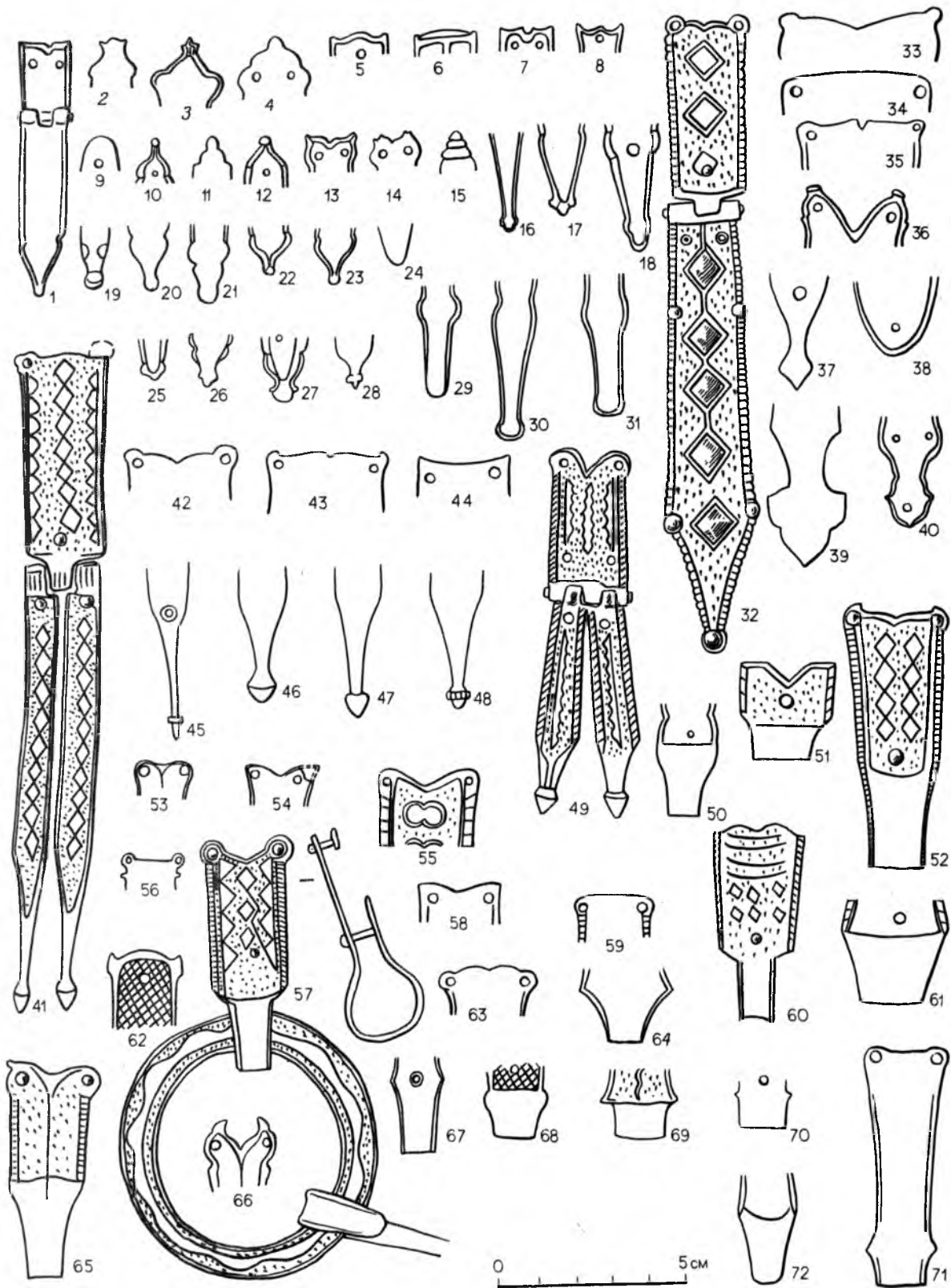

Таблица XI. Наконечники нащечных ремней узды малиновского этапа (1—57), разновремен-
ные бляхи (58—60, 66—92) и ременные обоймы (61—65)

1—58, 60—65, 67—92 — железо и железо с аппликацией серебром; 59 — камень; 66 —
бронза
1 — Оглахты II, курган 13; 2 — Яконур, курган 4; 3 — Эялиг-Хем III, курган 1;
4 — ММ-6111; 5 — ММ-5607; 6 — ММ-6107 (Городок); 7, 52 — ГЭ-3975/853; 8 — Чер-
нова, курган 12; 9, 42 — Уюк-Тарлык, курган 51; 10, 49 — ММ-6116 (Кавказское);
11, 15, 43 — ММ-7293; 12, 53 — ММ-6115 (Беллык); 13, 47 — ММ-6110; 14, 46 —
ММ-6109; 16 — Кубекова; 17 — ММ-6106; 18, 56 — ММ-6083 (Потрошилова); 19,
54 — ГИМ-49439/493; 20, 44 — ММ-6108 (Городок); 21 — ММ-6127 (Анаш); 22, 51 —
ММ-6349 (Каптырева); 23 — ММ-9844 (Тува); 24, 55 — ГЭ-1296/217 (Беллык);
25, 45 — ММ-6124; 26 — ГИМ-49439/498; 27, 57 — ММ-8442; 28 — МАЭ-252/178 (Бей-
ское); 29, 48 — ММ-6118 (Батени); 30 — ГЭ-СК/405 (Кривинская); 31 — ГИМ-
49439/без №; 32, 50, 92 — Хара хая II, курган 9; 33 — ММ-6087 (Батени); 34, 41 —

ГИМ-49439/546; 35 — ММ-5638 (Черемушка); 36 — ГЭ-5531/1799; 37 — ММ-6077;
38, 39 — ММ-6080; 40 — ММ-6122 (Нижний Сузтук); 58 — Оглахты III, курган 4; 59,
77 — Кизек тигей, курган 1; 60 — Кизек тигей, курган 2; 61, 71—73, 85, 87 — Само-
хвал II, курган 6; 62 — Оглахты II, курган 5; 63 — Самохвал II, курган 1; 64, 66, 68 —
Оглахты II, курган 2; 65 — Оглахты II, курган 9; 67 — Оглахты III, курган 3; 69 —
Означенное VI, курган 1; 70, 82, 88 — Самохвал III, курган 12; 74 — Национальный му-
зей, Хельсинки, собрание Товостина, № 916 (по Tallgren A. M., 1917, pl. XI, fig. 6)
(Каменка); 75 — ММ-7504 (Анаш); 76 — Оглахты II, курган 7; 78 — Све таг, курган 1;
79 — Оглахты III, курган 2; 80 — Кокэль, курган 17; 81 — Малиновка, курган 1;
83, 89 — Каменка V, курган 3; 84 — Самохвал I, курган 5; 86 — Самохвал II, курган 8;
90 — Хара хая II, курган 13; 91 — ММ-7278

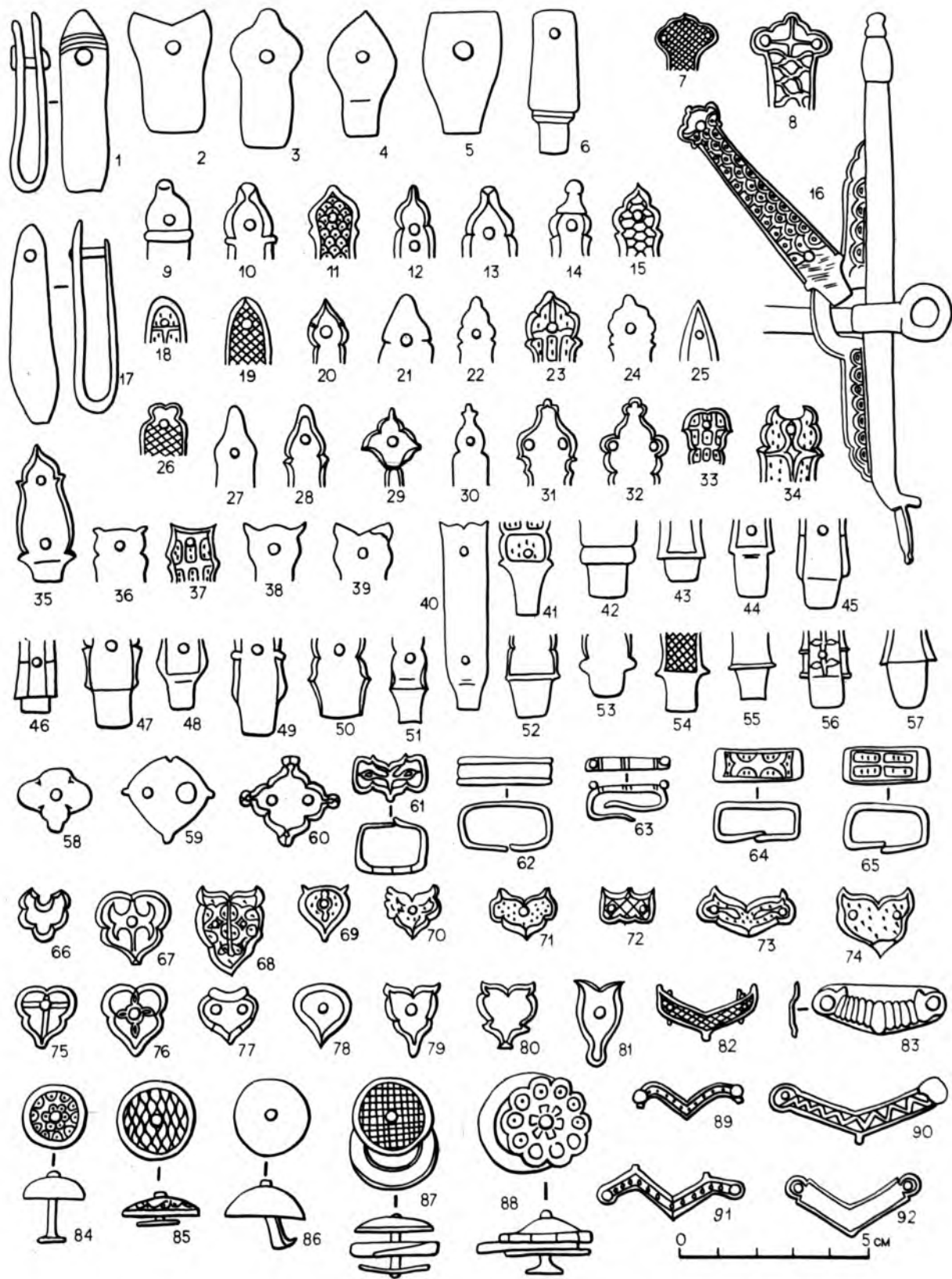

Таблица XII. Неподвижнощитковые пряжки (1—22); пряжки-крюки (23, 24, 29—31) и пряжка-петля (28) малиновского этапа. Т-образные накладки (25—27, 32—42)

1, 2, 4—14, 16—41 — железо, 3, 15, 42 — железо с аппликацией серебра
 1, 2 — короткощитковые; 3—15 — среднешитковые; 16—22 — длиннощитковые
 1, 2 — Оглахты II, курган 2; 3 — ММ-7626 (Батени); 4, 8—11, 14, 31 — Эялиг-Хем III;
 5 — Узун хая, грот I; 6, 13 — Оглахты II, курган 5; 7 — Све таг, курган I; 12, 20, 22, 23,
 35 — Малиновка, курган I; 15 — КАИФ МГУ-Д65/34 (Хара хазы, Белый Яр);
 16, 17, 39 — Оглахты III, курган 4; 18 — Уюк-Тарлык, курган 51; 19, 21, 28 — Ог-

лахты II, курган 4; 24, 27 — Оглахты II, курган 8; 25 — Оглахты II, курган 7; 29
 Ортаа-Хем II, курган 8; 30 — Хара хая II, курган 8; 32 — Оглахты II, курган 5;
 33 — Самохвал II, курган 11; 34 — Оглахты III, курган 2; 36 — Оглахты III, курган 1;
 37 — Быстрая, курган 1; 38 — Оглахты III, курган 8; 40 — Оглахты IV, курган 1;
 41 — Каменка V, курган 3; 42 — МАЭ-252/160 (Анаш)

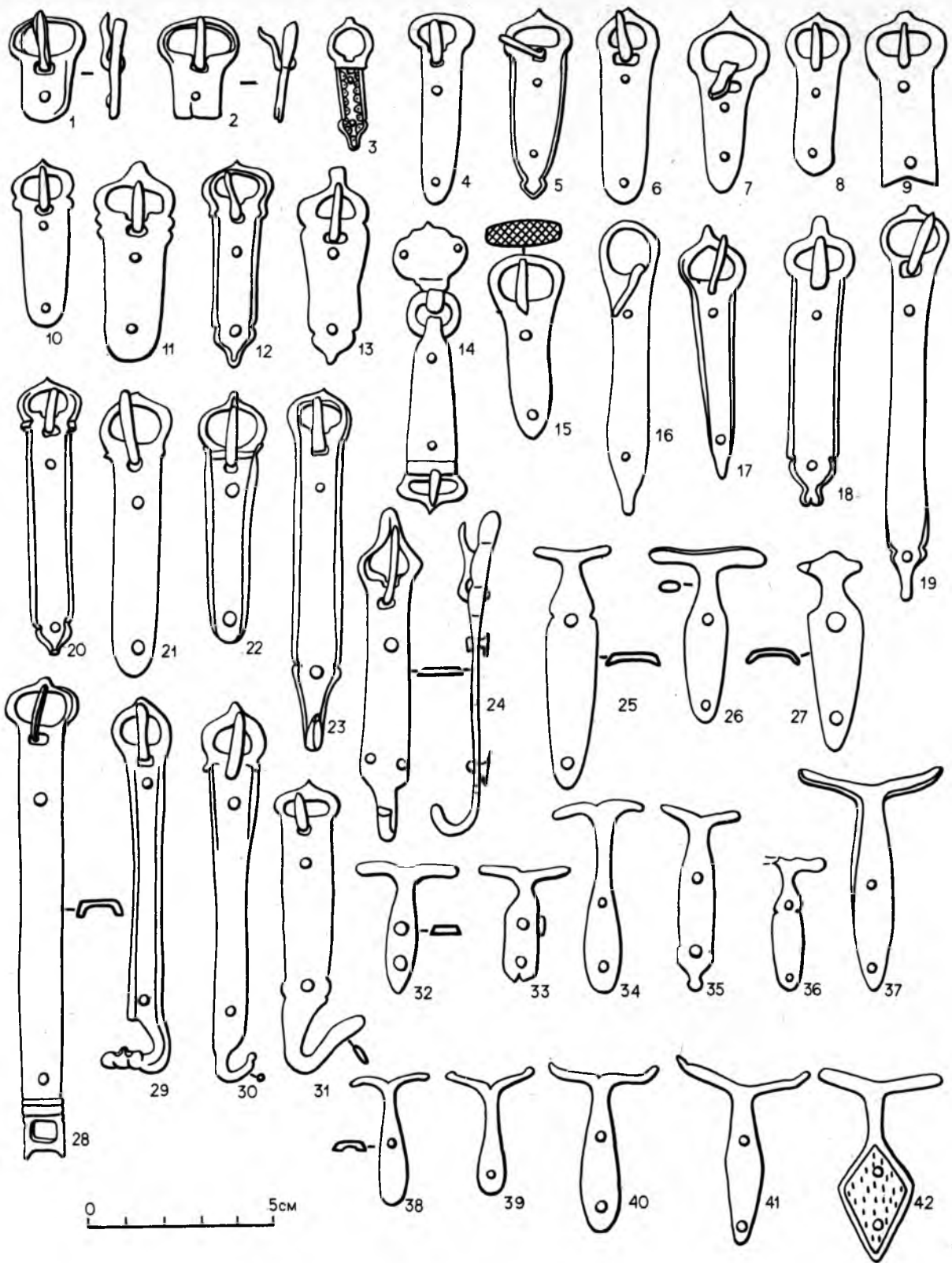

Таблица XIII. Рамчатые пряжки аскизской культуры

1—13, 16—23, 25—28, 32—42, 44, 46 — железо; 14, 24, 29—31, 43, 45 — железо с аппликацией серебром
 1, 4, 5, 10, 36, 39 — Малиновка, курган 1; 2 — Оглахты II, курган 5; 3, 32, 35 — Уюк-Тарлык, курган 51; 6 — Оглахты III, курган 8; 7 — Оглахты II, курган 7; 8 — Хара хая II, курган 8; 9 — Оглахты II, курган 9; 11 — Эялиг-Хем III; 12 — Хара хая II, курган 9; 13, 30, 40 — Све таг, курган 1; 14 — ГИМ-49439/54, 15 — Оглахты II, курган 3; 16 — Оглахты III, курган 5; 17, 38 — Оглахты II, курган 2; 18, 27 — Быстрая,

курган 1; 19, 22 — Оглахты VII, курган 1; 20 — Оглахты III, курган 1; 21 — Оглахты IV, курган 1; 23 — ГИМ-49439/509; 24 — ГИМ-49439/53; 25 — Оглахты III, курган 9; 26, 29 — Самохвал II, курган 6; 28 — Кизек тигей, курган 2; 31 — Пестуновка; 33 — Оглахты II, курган 13; 34 — ГЭ-350/32; 37 — Шанчиг, курган 14; 41 — Демир-Суг I, курган 1; 42 — Кубекова; 43 — ГИМ-49439/453; 44 — Оглахты III, курган 6; 45 — МАЭ-252/156 (Анаш); 46 — Оглахты II, курган 5 (с элементом реконструкции)

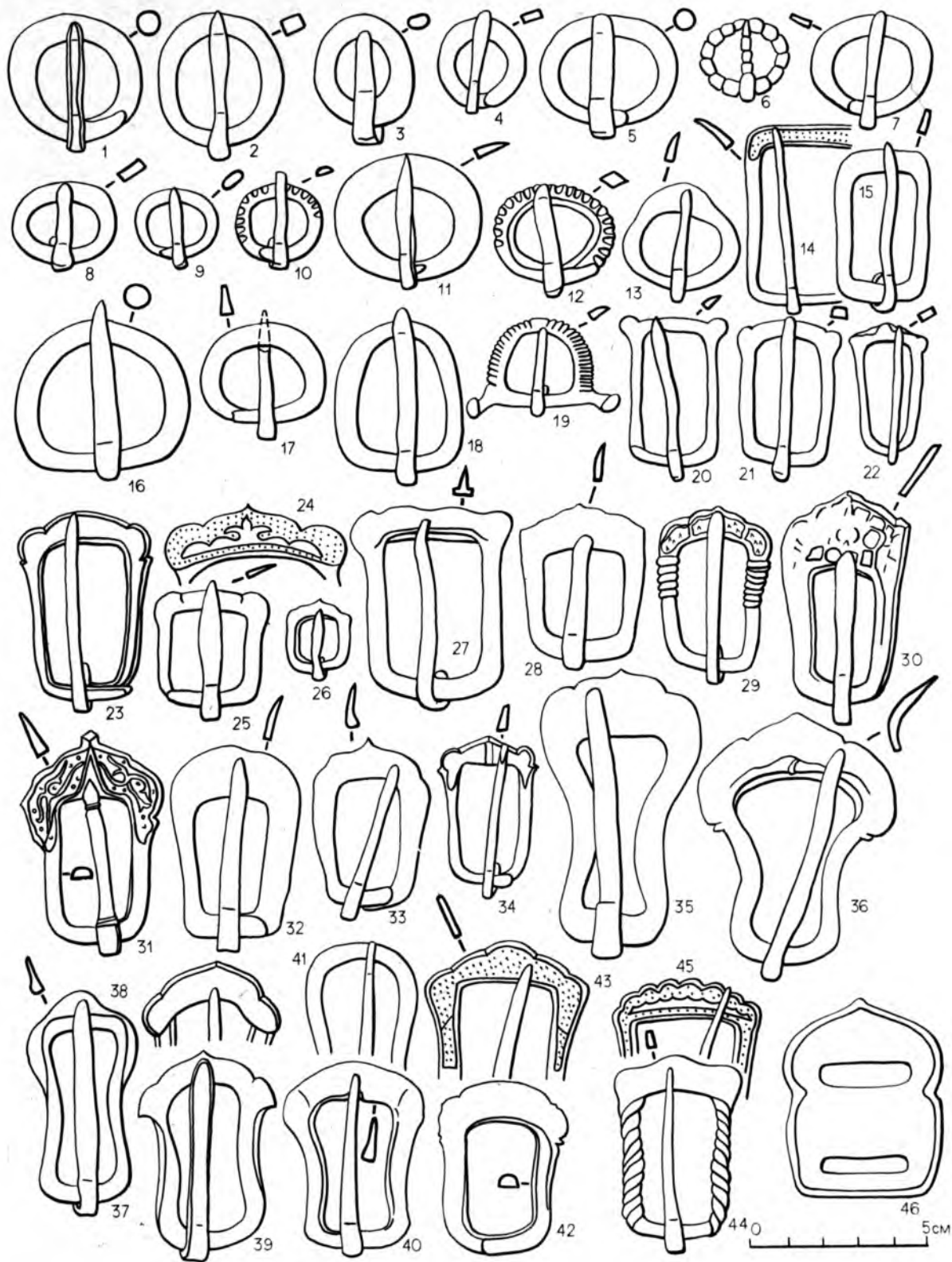

Таблица XIV. Бляшки с кольцами и подвесные наконечники (1—18); пряжки-петли (19—29); бляхи-лунницы (30, 31), прорезные бляхи (32, 33), седельные бляхи и пробой (34—39), седельные накладки (40—44). Малиновский и каменский этапы

1, 12, 14, 31—33, 36 — железо с серебряной паикацией, 41—44 — бронза, 2, 11, 13, 15—20, 34, 35, 37—40 — железо
1 — Оглахты II, курган 9; 2 — ММ-8078; 3 — ММ-8092; 4, 8 — Эйлиг-Хем III; 5 — Малиновка, курган 1; 6, 21 — Оглахты III, курган 3; 7, 18 — Оглахты III, курган 4; 9 — Оглахты II, курган 8; 10, 38 — Чернова, курган 12; 11 — Бай-Даг, курган 10 (69); 12 — Оглахты II, курган 13; 13, 22 — Узун хая, грот 1, 14 — Хара хая II, курган 13; 15,

16, 23 — Хара хая II, курган 9; 17 — Све таг, курган 6; 19 — Уюк-Тарлык, курган 51; 20 — Кубекова; 24 — Ак-Таш, курган 9; 25 — Оглахты II, курган 7; 26 — Самохвал I, курган 1; 27 — ГЭ-5531/1842; 28—30 — Каменка, V, курган 3; 31 — ГЭ-5531/1843; 32 — Самохвал II, курган 6; 33 — Оглахты VII, курган 1; 34 — Кизек тигей, курган 2; 35 — Кокэль, курган 17; 36, 40 — Пестуновка, 37 — Све таг, курган 3; 39 — Оглахты II, курган 3; 41—44 — Каменка (ГЭ-1126/408)

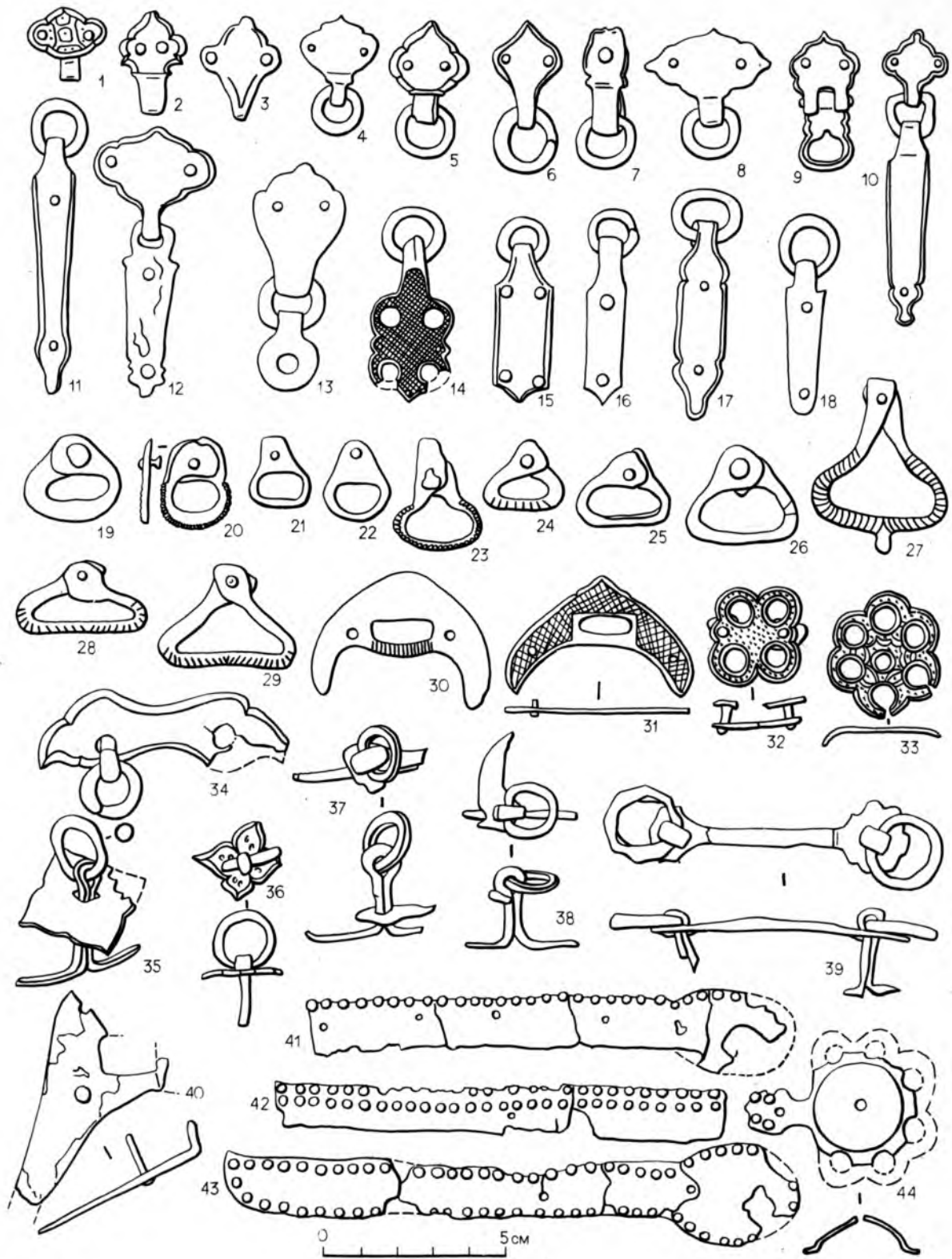

Таблица XV. Стремена айлигхемского периода (конец X — начало XI в.)

1—3, 5 — железо; 4 — дерево

1 — Айлиг-Хем III, курган 3; 2 — Уюк-Тарлык, курган 51; 3 — Анжевка; 4 — Узуи хая, грот 1; 5 — Айлиг-Хем III, курган 2

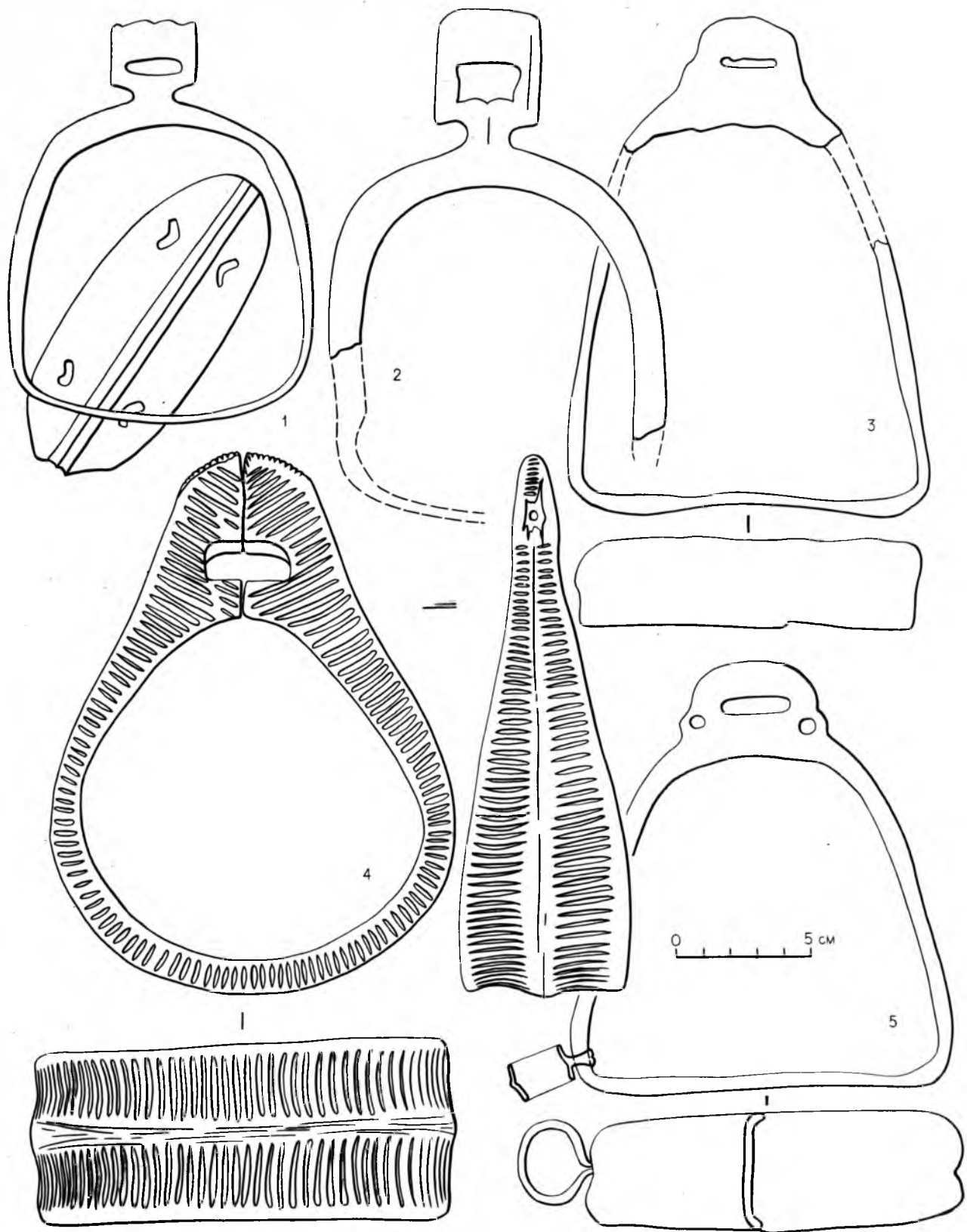

Таблица XVI. Стремена конца малиновского этапа (черновский период) (1, 3) и каменного этапа XIII—XIV вв. (2, 4—8)

1—3, 5, 7, 9 — железо; 4, 6, 8 — с аппликацией серебром
 1 — Чернова, курган 12; 2 — Канско-Перевозинское; 3 — Ах-Полак (Степняк); 4, 5,
 7 — Самохвал II, курган 1; 6 — ММ-8293; 8, 9 — Часовенная Гора, могила 2

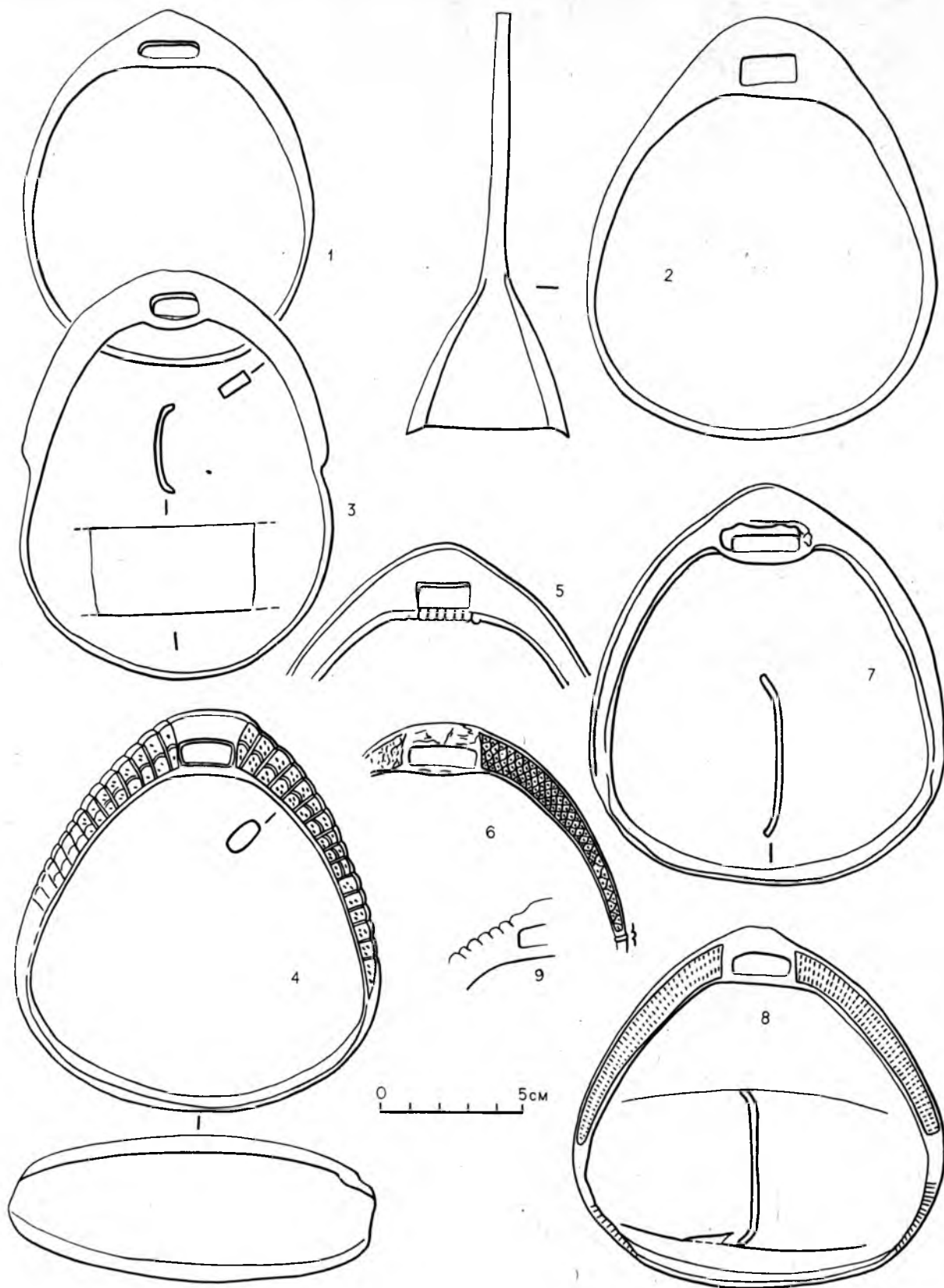

Таблица XVII. Комплекс предметов каменного этапа из собрания О. Б. Згерского-Струмилло (ГИМ-49439/105—150; комплекс 6). Случайная находка

1—13, 15—18, 20, 21 — железо; 14, 19 — железо с аппликацией серебром

1 — № 111; 2 — 141; 3 — 110; 4 — 127, 144; 5 — 136; 6 — 123; 7 — 120; 8 — 121; 9 — 112; 10 — 108; 11 — 105; 12 — 109; 13 — 142; 14 — 133, 140, 128; 15 — 125; 16 — 114, 118; 17 — 135; 18 — 137 (см. табл. VI, 29); 19 — без №; 20 — 132; 21 — 126, 147, 145

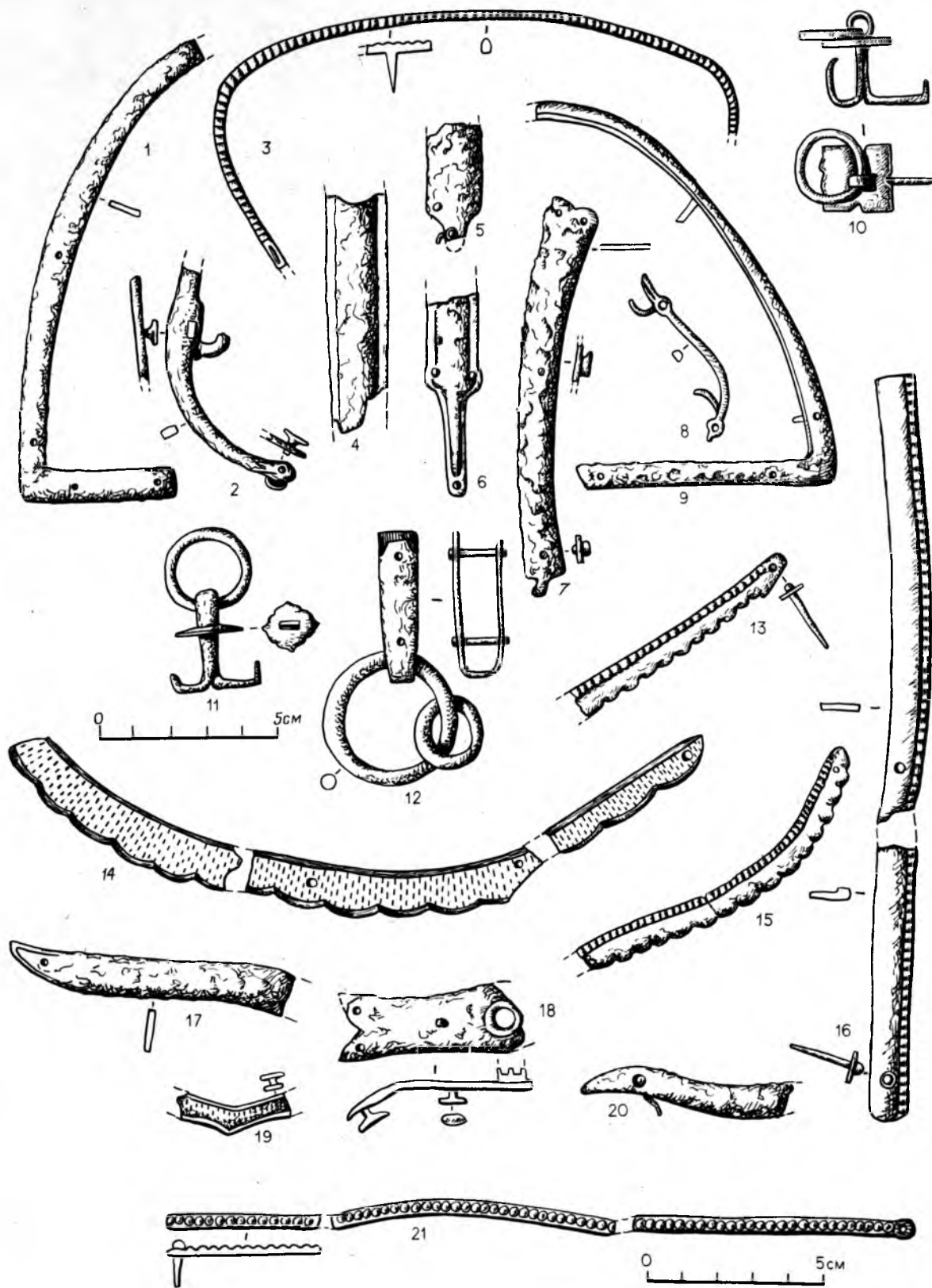

Таблица XVIII. Навершие ручек плетей (1—5), вток копьей или пики (6), ножи (7, 10—13, 15, 16, 21), штыковидные ножи (8, 9), стреловидное навершие (14), перекрестье (17) и наконечник ножен (20) кинжала; накладки лука (18, 19)

3—5 — бронза; 14 — серебро; 15 — железо и дерево; 18, 19 — рог; 8 — железо с аппликацией серебром; остальное — железо

Ножи (группа стальных, разряд черешковых, раздел прямых): 7 — отдел несимметричнотреугольных; 10—12, 15, 21 — отдел равнотреугольных; 13, 16 — отдел козырьковых; 7, 15, 16 — типы двухпоровых; 10, 12 — тип верхнепоровых; 11, 13, 21 — типы нижнепоровых

1 — Уюк-Тарлык, курган 51; 2 — Ак-Полак (Степняк); 3 — ММ-712 (Потрошилова); 4 — ММ-713; 5 — ММ-711; 6 — Оглахты III, курган 3; 7 — Оглахты I, курган 1; 8 — ММ-8380; 9 — Эйлиг-Хем III, курган 4; 10 — Оглахты III, курган 8; 11 — Самохвал II, курган 11; 12, 14 — Часовенная Гора, могила 2; 13 — Петровский; 15 — Узунхая, грот 1; 16 — Оглахты II, курган 2; 17, 20 — Пестуновка; 18, 19 — Оглахты II, курган 5; 21 — Потрошилова

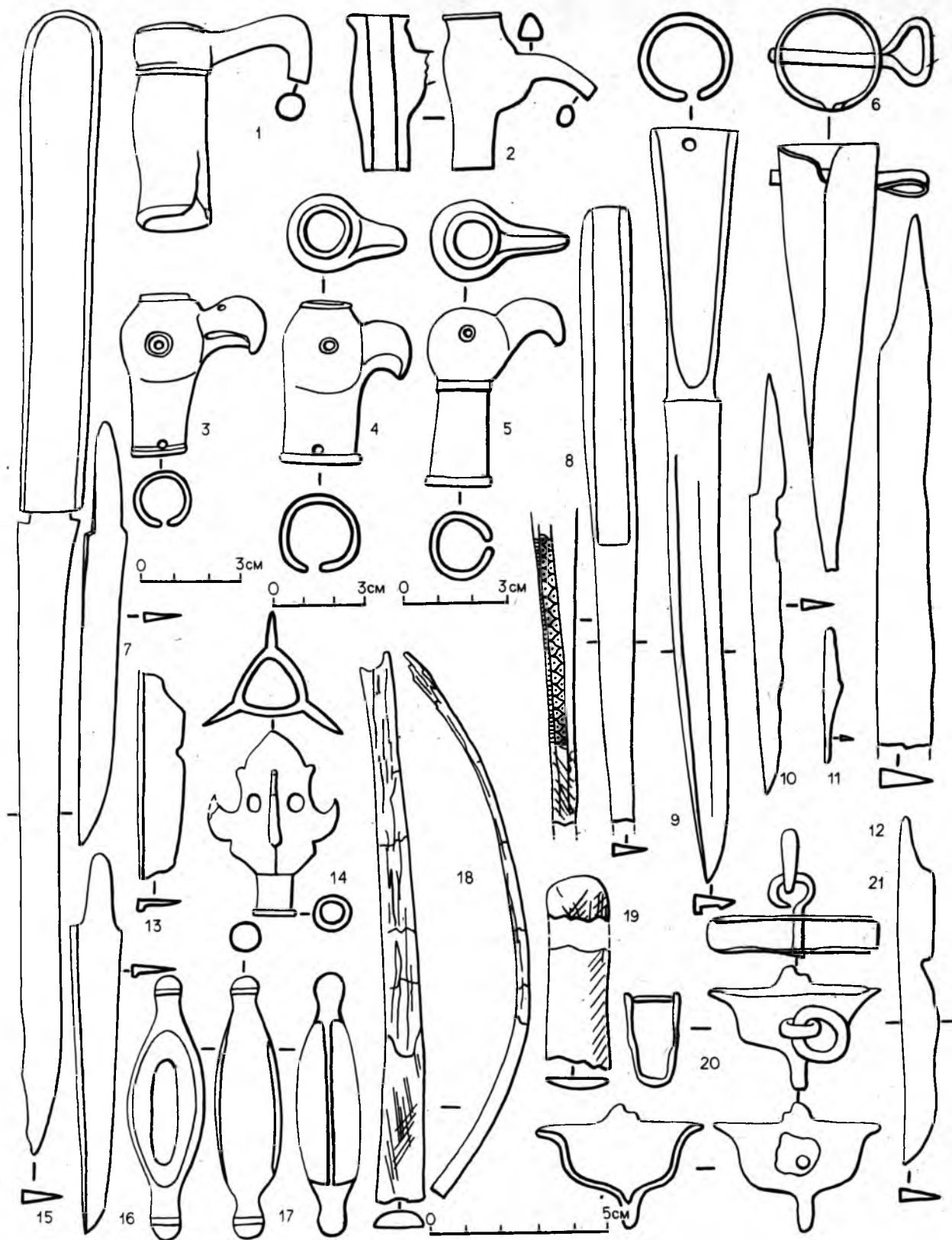

Таблица XIX. Наконечники стрел аскизской культуры. Железо

1 — тип 1; 2 — тип 2; 3 — тип 3; 4 — тип 4; 5 — тип 5; 6 — тип 6; 7 — тип 7, 8 — тип 8; 9 — тип 9; 10 — тип 10; 11 — тип 11; 12 — тип 12; 13, 14 — тип 13; 15 — тип 14; 16 — тип 15; 17 — тип 16; 18 — тип 17; 19 — тип 18; 20 — тип 19; 21 — тип 20; 22 — тип 21; 23, 24 — тип 22; 25 — тип 23; 26 — тип 24; 27 — тип 25; 28 — тип 26; 29 — тип 27; 30, 31 — тип 28; 32 — тип 29; 33—35 — тип 30; 36 — тип 31; 37, 38 — тип 32; 39 — тип 33; 40 — тип 34; 41 — тип 35; 42—44 — тип 36; 45, 46 — тип 37; 47 — тип 38; 48 — тип 43, 49 — тип 39; 50 — тип 41; 51, 54 — тип 42; 52 — тип 40а; 53 — тип 40б; 55 — тип 44

1, 3, 19, 28, 53 — Эялиг-Хем III, курган 2; 2 — Кизек тигей, курган 6; 4, 29 — Оглахты II, курган 1; 5, 6 — Часовенная Гора, могила 2; 7—9, 14, 17, 44 — Анжевка; 10—12 — Канско-Перевозинское; 13, 20—22, 24, 27, 34, 38, 45, 54 — Уюк-Тарлык, курган 51; 15, 41 — Эялиг-Хем III; 16, 30—32, 37, 46, 48 — Шанчиг, курган 12; 18, 23 — Эялиг-Хем III, курган 3; 25 — Оглахты IV, курган 3; 26 — Оглахты II, курган 4; 33, 35 — Бай-Даг, курган 10 (69); 36, 40, 50, 55 — Чернова, курган 12; 39, 51 — Шанчиг, курган 23; 42 — Берег Енисея, курган 1; 43 — Означенное VI, курган 1; 47 — Самохвал II, курган 11; 49 — Потрошилова; 52 — Оглахты IV, курган 2

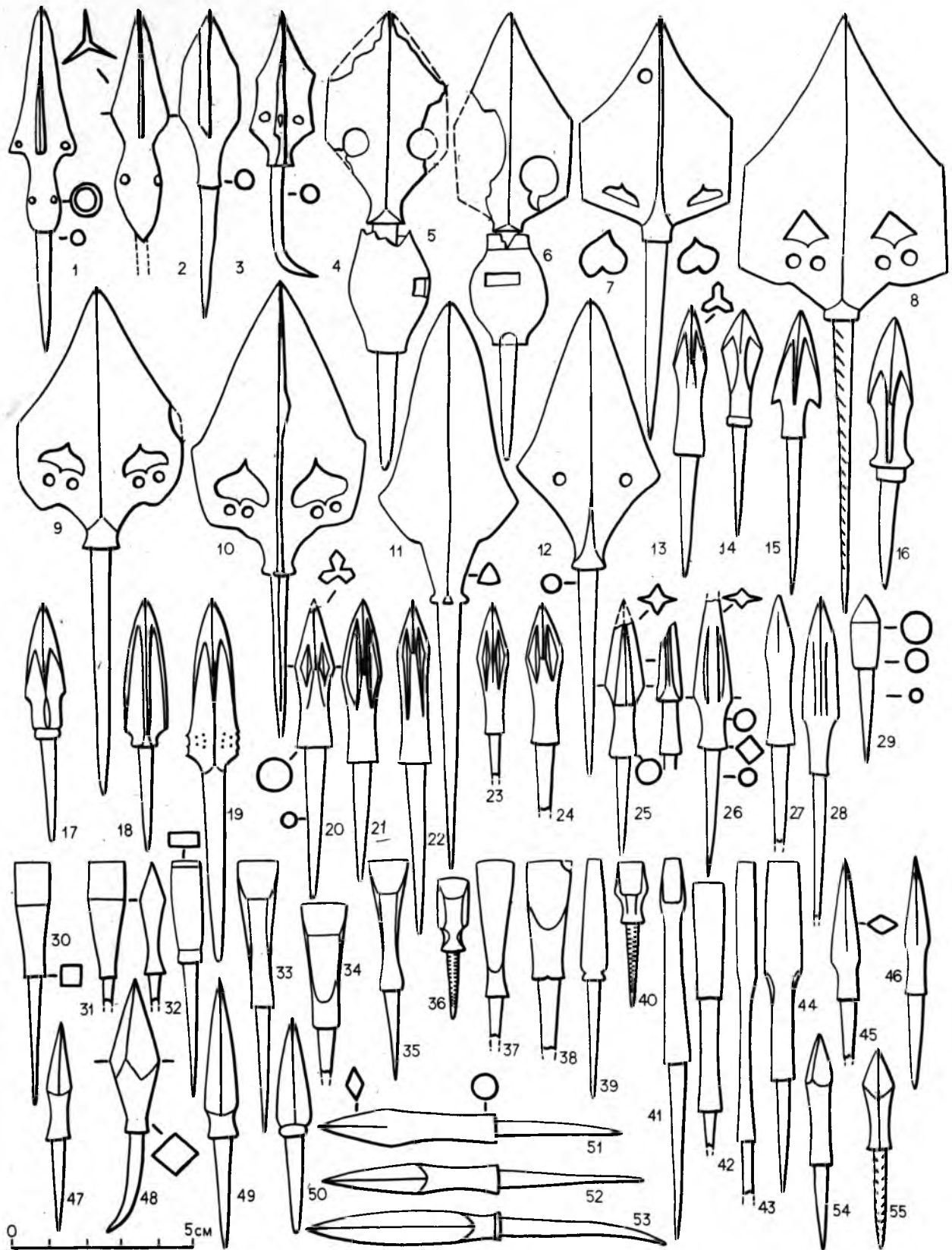

Таблица XX. Наконечники стрел аскизской культуры (продолжение). Железо.

1 — тип 45; 2 — тип 46; 3 — тип 47; 4, 5 — тип 48; 6, 7 — тип 49; 8 — тип 50; 9 — тип 51; 10 — тип 52; 11 — тип 53; 12 — тип 54; 13 — тип 55; 14 — тип 56; 15 — тип 57; 16, 17 — тип 58; 18 — тип 59; 19 — тип 60; 20 — тип 61; 21 — тип 62; 22 — тип 63; 23 — тип 64; 24—26 — тип 65; 27 — тип 66; 28 — тип 67; 29 — тип 68; 30 — тип 69; 31, 32 — тип 70a₁; 33, 34 — тип 70a₂; 35 — тип 70b₁; 36 — тип 70b₂; 37 — тип 71a₁; 38 — тип 71a₂; 39 — тип 71b; 40, 41 — тип 72; 42, 43 — тип 73a; 44, 45 — тип 73b; 46—48 — тип 74a; 49, 50 — тип 74b; 51 — тип 75; 52, 53 — тип 76a; 54 — тип 76b; 55 — тип 77; 56 — тип 78; 57 — тип 79; 58—60 — тип 80; 61 — тип 81; 62 — тип 83; 63 — тип 82
1, 16 — Кизек тигей, курган I; 2 — Оглахты II, курган 4; 3, 12 — Шанчиг, курган 23; 4—6, 10, 14, 15, 51 — Шанчиг, курган 12; 7 — Анжевка; 8 — Чернова, курган 12; 9 —

Оглахты II, курган 8; 11 — Све таг, курган 3; 13, 28 — Лугавское, 17 — Све таг, курган 1; 18 — Самохвал III, курган 10; 19 — Оглахты II, курган 5; 20 — Ладейское; 21, 62 — Демир-Суг I, курган 1; 22 — Ак-Таш, курган 9; 23, 29, 34, 39—42, 44, 46, 47, 56, 61 — Уюк-Тарлык, курган 51; 24 — Ак-Таш, курган 27; 25 — Потрошилова; 26 — Оглахты II, курган 13; 27, 52 — Эйлиг-Хем III, курган 2; 30 — Оглахты IV, курган 2; 31, 32, 35 — Оглахты III, курган 3; 33 — Оглахты III, курган 4; 36 — ГЭ-1296/196 (Кавказское); 37 — Быстрая, курган 1; 38, 57, 58 — Малиновка, курган 1; 43, 45 — Оглахты III, курган 4; 48—50, 55 — Эйлиг-Хем III; 53 — ММ-43380; 54 — ММ-8313; 59, 60 — Узун хая, грот 1; 63 — Эйлиг-Хем III, курган 3

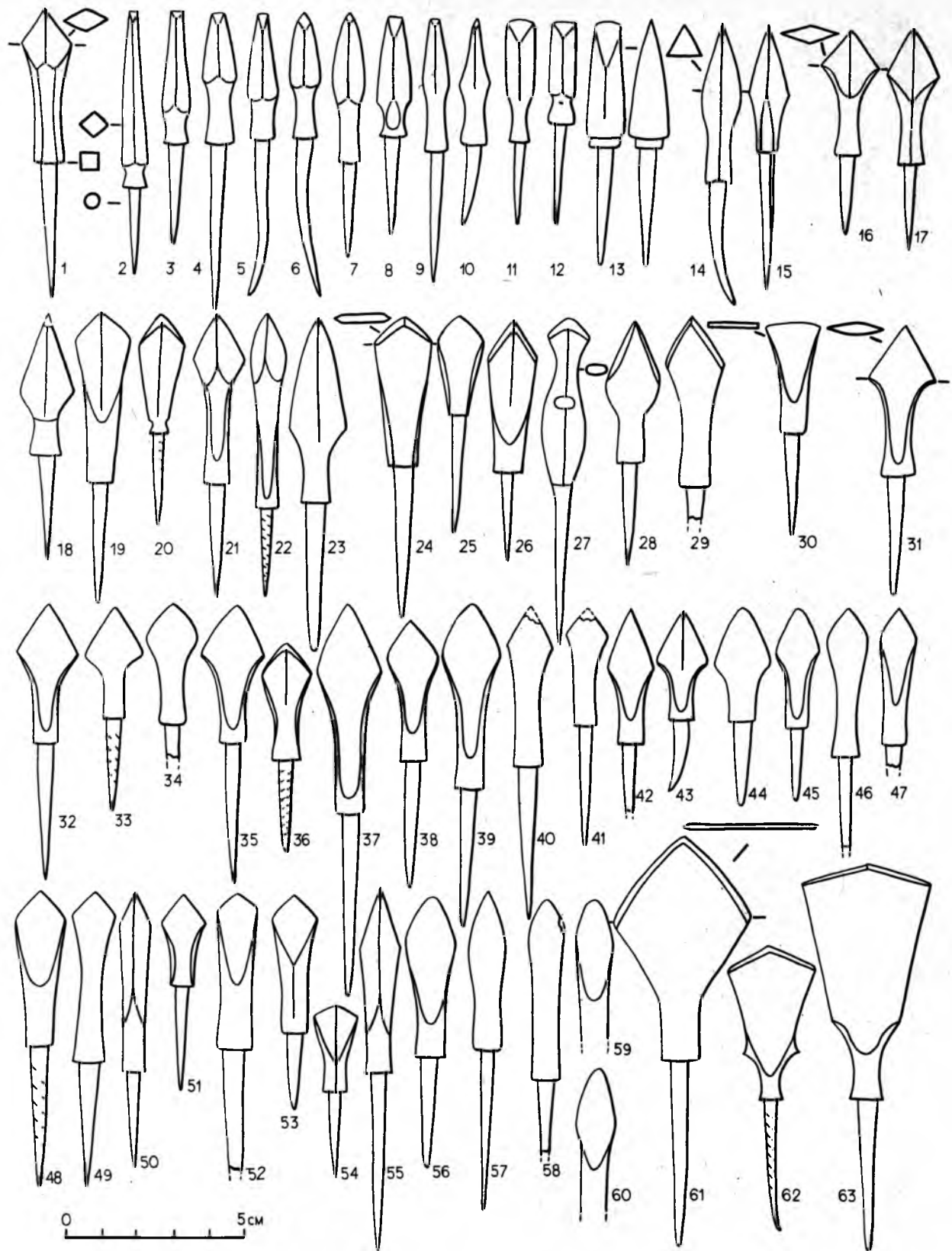

Таблица XXI. Наконечники стрел (1—17), крюки (18—33) и петли (34) на пластинах (малиновский этап)

1—19, 21—34 — железо; 20 — железо с аппликацией серебром
 1 — тип 84; 2 — тип 85; 3 — тип 86; 4 — тип 87; 5 — тип 88; 6 — тип 89; 7 — тип 90;
 8 — тип 91; 9, 10 — тип 92; 11 — тип 93; 12 — тип 94; 13 — тип 95; 14, 15 — тип 96;
 16 — тип 97; 17 — тип 98
 1 — Эялиг-Хем III, курган 3; 2 — Демир-Суг I, курган 1; 3 — Канско-Перевозинское;
 4, 5 — Шанчиг, курган 12; 6, 7, 28, 29 — Уюк-Тарлык, курган 51; 8, 30 — Лугавское;
 9, 17 — Малиновка, курган 1; 10, 12, 13, 14 — Ортаа-Хем II, курган 8; 11 — ГЭ-1133/

81; 15 — Каменка V, курган 3 (подтип равнобедренных; Урбюн I, курган 2 — подтип длинноплечих); 16 — Оглахты III, курган 6; 18, 19, 33 — Оглахты III, курган 3;
 20 — ММ-7252 (Шушенское); 21 — ГИМ-49439/483; 22 — ММ-7257; 23 — ММ-7256;
 24 — Свет таг, курган 1; 25 — Хара хая II, курган 8; 26 — Кокаль, курган 17; 27 — Бай-
 Даг, курган 10 (69); 31 — ММ-8066; 32 — Оглахты II, курган 4; 34 — Чинге II,
 курган 14

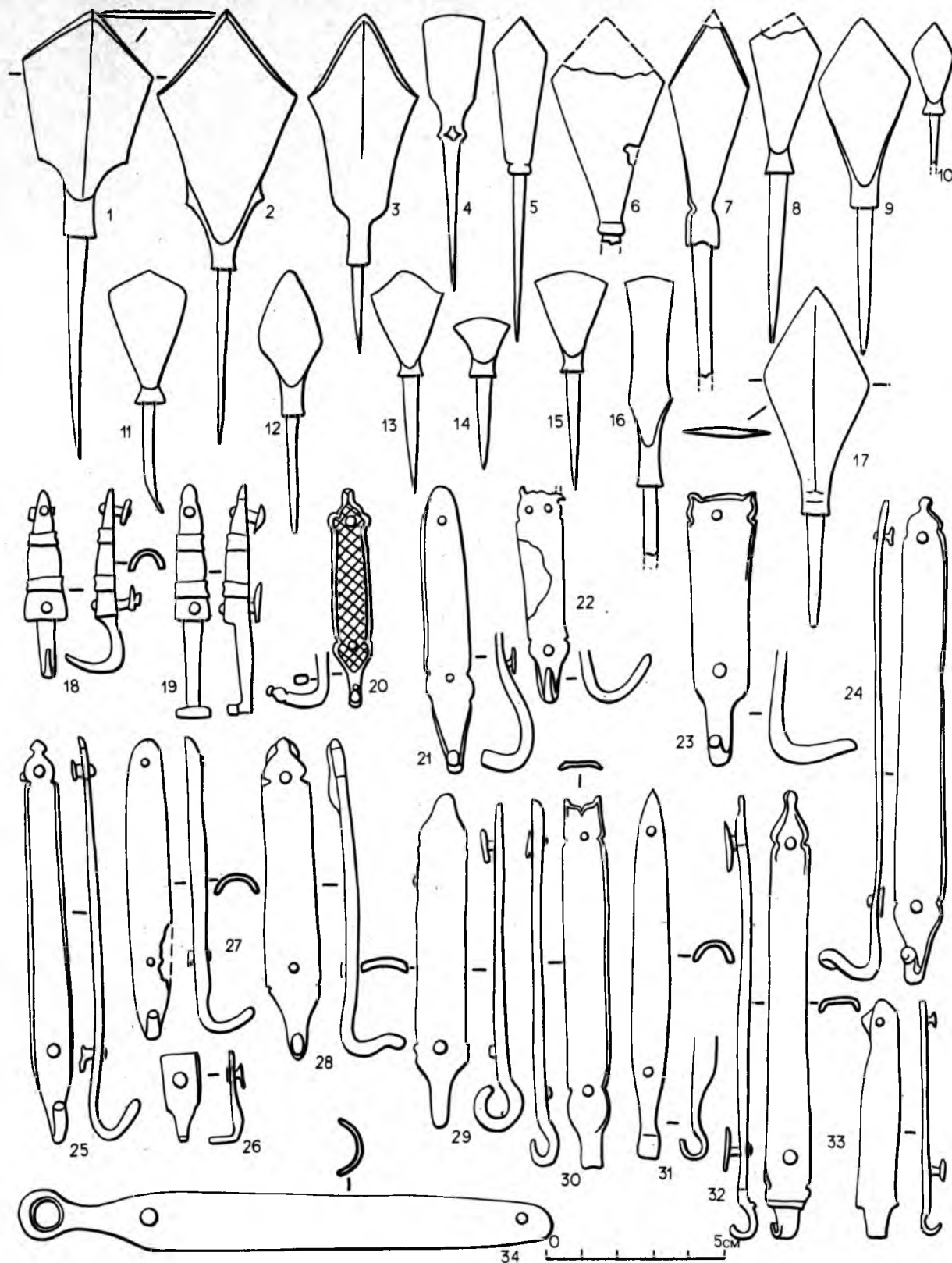

Таблица XXII. Боковые крюки на пластинах (1—5) и крюки на кольцах (6—15, 18—20) малиновского и каменского (12) этапов; крюки (16, 21—27) и петли (17) на пластинах (каменский этап)

1—11, 13—15, 18—21, 24—27 — железо; 12 — штампованная бронза; 16—17 — бронза с инкрустацией золотом (заклепки железные); 22, 23 — железо с аппликацией серебром; 1 — Салдам, курган 14; 2, 9 — Узун хая, грот I; 3, 11 — Оглахты II, курган 5; 4 — ММ-7158; 5 — ММ-7159; 6 — Самохвал III, курган 10; 7 — Оглахты III, курган 8; 8 — Све таг, курган 1; 10 — Оглахты VII, курган 1; 12 — ММ-7268; 13 — Абаканский

чаатас, курган 3; 14 — Оглахты III, курган 4; 15 — Эялиг-Хем III; 16, 17 — Боржи; 18, 19 — Уюк-Тарлык, курган 51; 20 — Чинге II, курган 14; 21 — Каменка V, курган 3; 22 — ГИМ-49439/62; 23 — ГИМ-49439/542; 24 — ММ-8065; 25 — ГИМ-49439/46; 26 — ММ-7255; 27 — Берг Енисея, курган 2

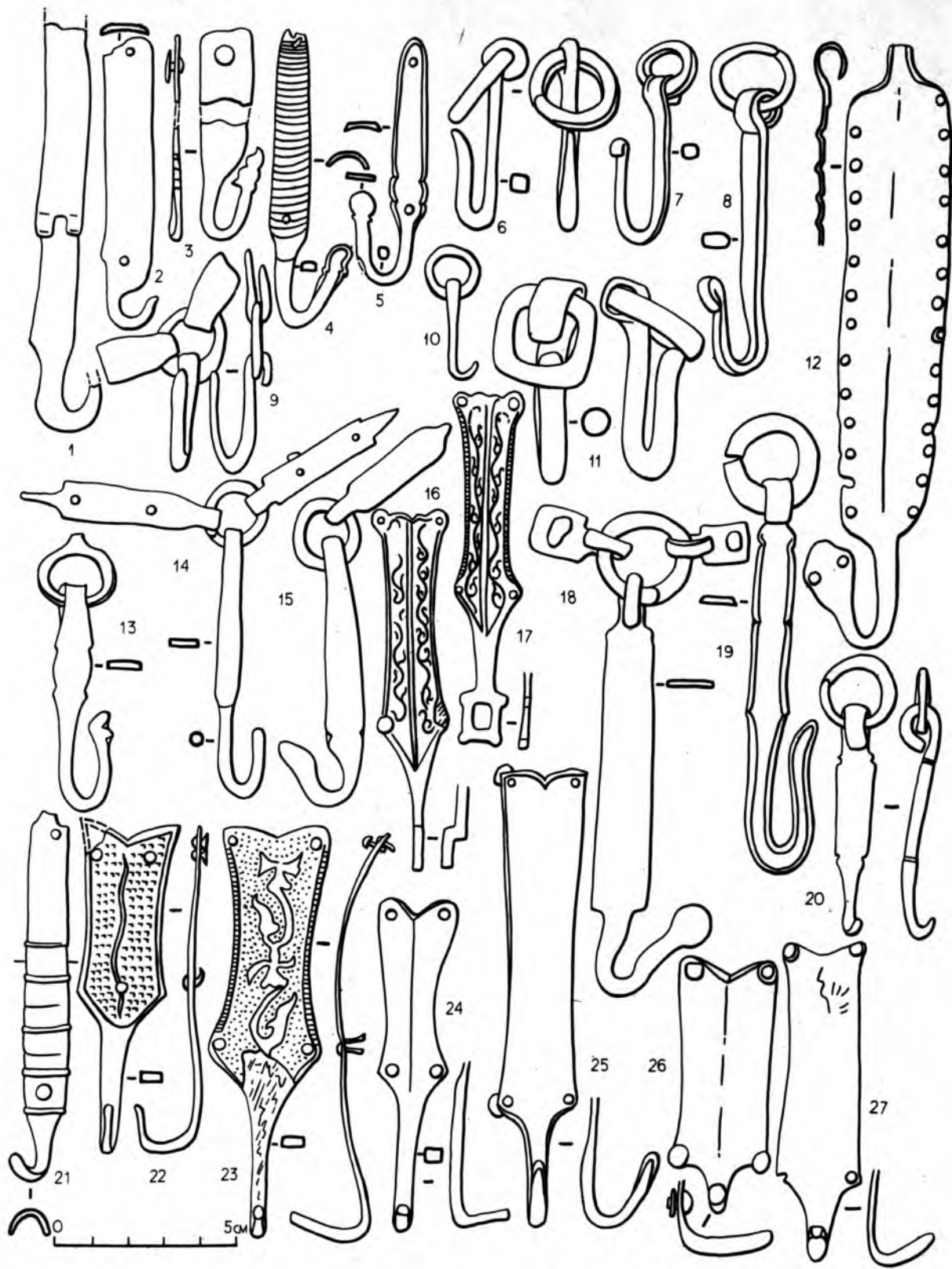

Таблица XXIII. Пинцеты (1, 2, 10–13), кресала (3–5), крюк для шнуровки (6), шилья (7–9), напильники (14–18), молоток-напильник (19), вилки (20–22). Малиновский и каменный этапы

1, 19, 20 — железо с аппликацией серебром; 2–4, 6–18, 21, 22 — железо; 5 — железо и дерево (аналогия: Бай-Даг, курган 10 (69)); 7, 9 — Оглахты II, курган 4; 8 — Све таг, курган I; 10 — Эйлиг-Хем III, курган 3; 11, 21 — Каменка V, курган 3; 12 — Оглахты II, курган 9; 13 — ГИМ-49439/278; 15 — Самохвал—Нижняя Согра; 16 — ККМ-122/301 (с. Шушь); 17 — ММ-7977; 18 — ММ-7979; 20 — ММ-7063; 22 — ГИМ-49439/157

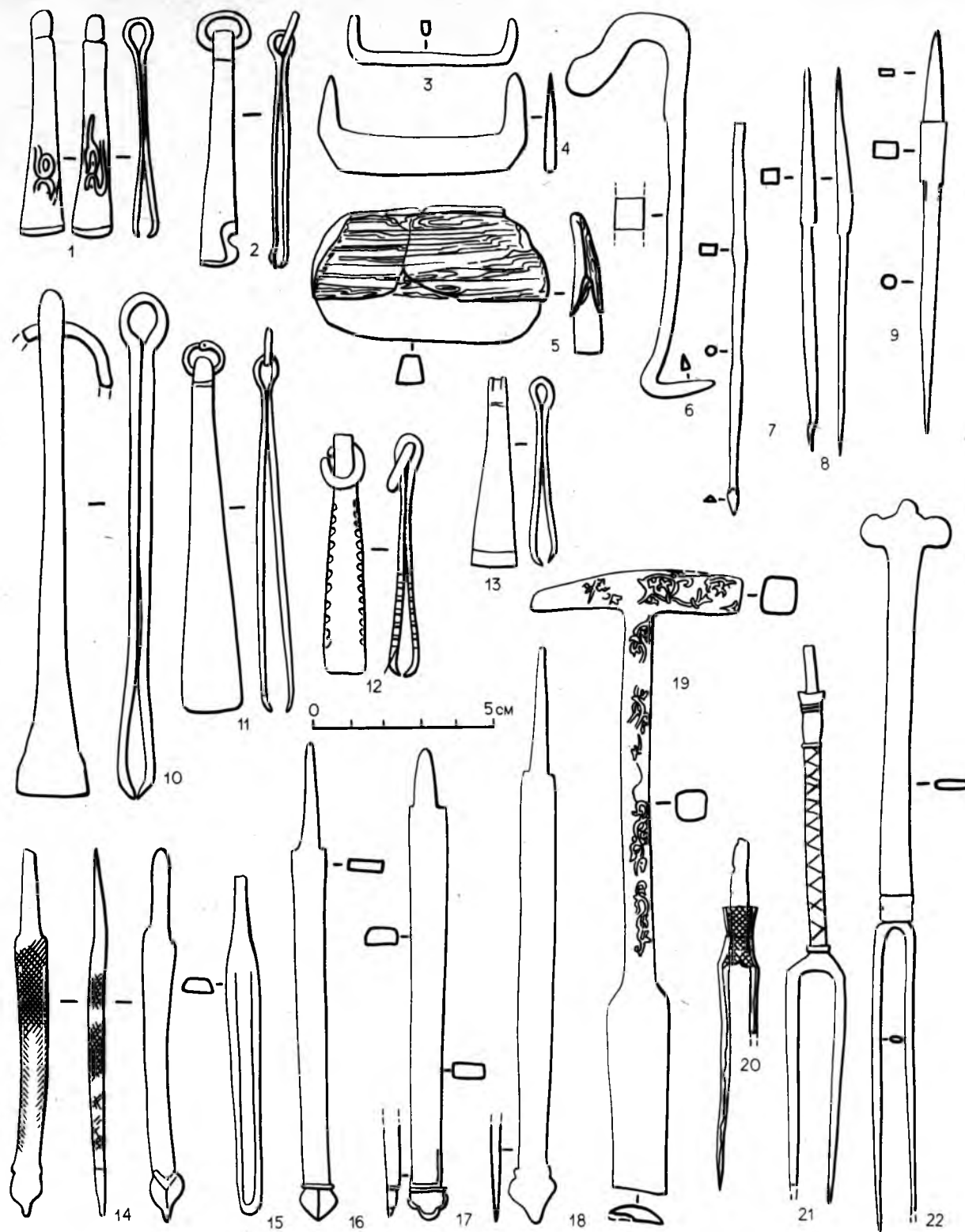

Таблица XXIV. Части сосудов (1—3) и формы тесел, характерные для малиновского (4—7) и каменского (8—10) этапов

1—3 — керамика; 4—10 — железо

1—2 — бастион Оглахтинской крепости; 3 — Сае таг, курган 3; 4 — Оглахты II, курган 2; 5 — Потрошилова; 6 — Эялиг-Хем III, курган 3; 7 — Узун хая, грот I;

8 — Чернова, курган 12 (черновский период малиновского этапа); 9 — Оглахты IV курган 1 (черновский период); 10 — Часовенная Гора, могила 2

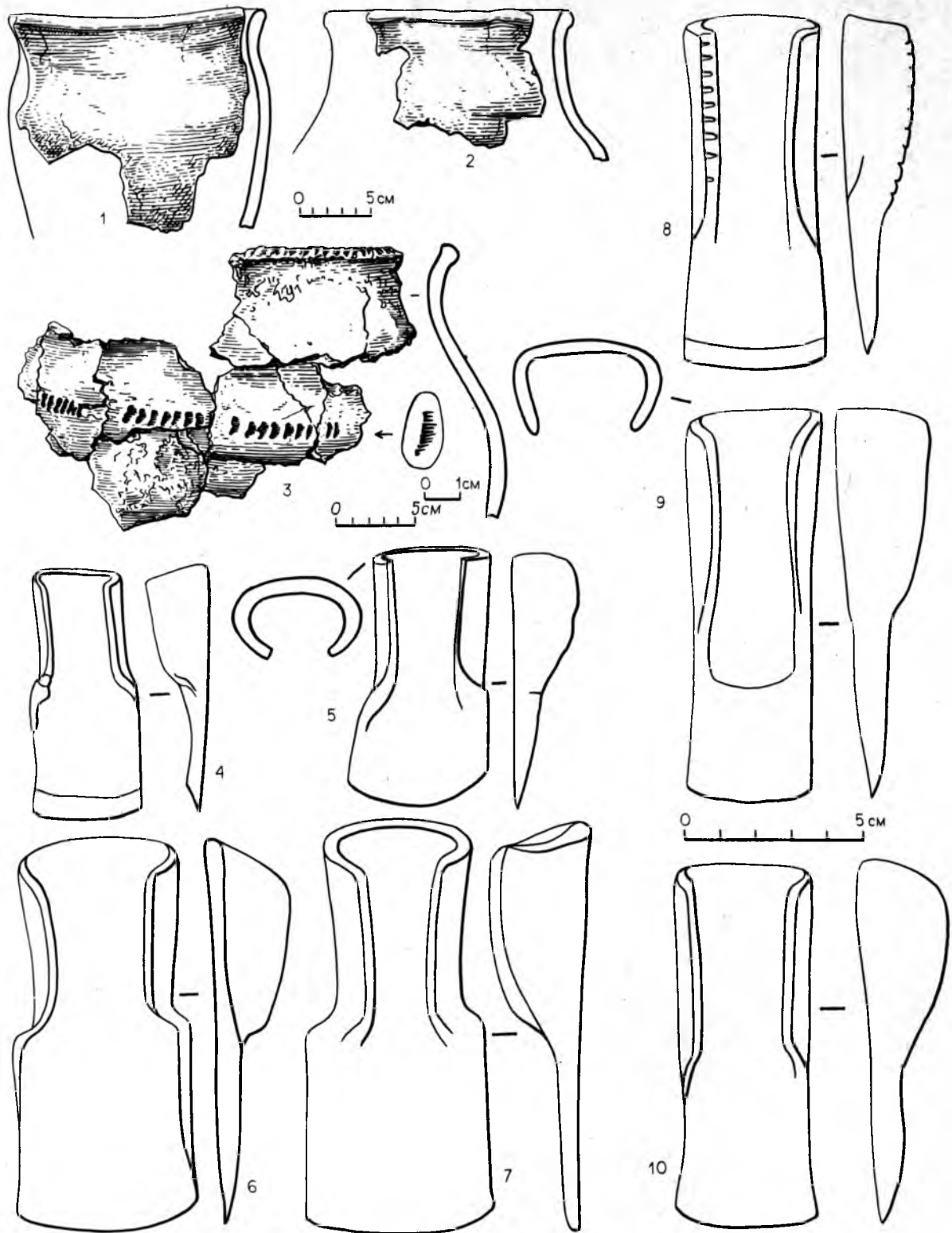

Таблица XXV. Характерный инвентарь женских погребений

1—4, 6—14, 18, 19, 32, 33 — булавки; 5, 15—17 — серьги; 20—29 — бусы; 30, 31 — пуговицы; 34, 35 — пряслица; 36, 37 — монеты
 5, 36, 37 — бронза; 15 — серебро и мрамор; 16, 30, 31 — серебро; 17 — серебро и стекло; 20—22, 24—26 — сердолик; 23 — хрусталь; 27—29 — стекло с серебром; 34, 35 — керамика; 12, 19 — железо с аппликацией серебром; остальное — железо
 1, 15, 25, 26, 37 — Оглахты II, курган 7; 2 — МАЭС ТГУ, без №; 3 — Означенное VII, курган 3; 4, 20, 22, 30, 31 — Оглахты III, курган 8; 5 — мужская серьга, Узун

хая, грот 1; 6 — ММ-без №; 7 — Самохвал II, курган 9; 8 — ММ-1250; 9 — ММ-1245; 10 — ММ-9824 (Метихова); 11 — ОМК-4490 (место находки неизвестно); 12, 13 — ММ-без №; 14 — ГЭ-1126/510 (Сабинское); 16, 19, 36 — Оглахты III, курган 5; 17 — Улуг-Бюк I, курган 1; 18 — ММ-7006 (Черемушка); 21 — Оглахты III, курган 10; 23, 24, 27—29, 35 — Оглахты II, курган 9; 32 — ММ-1248; 33 — ГЭ-3975/917; 34 — Оглахты II, курган 14

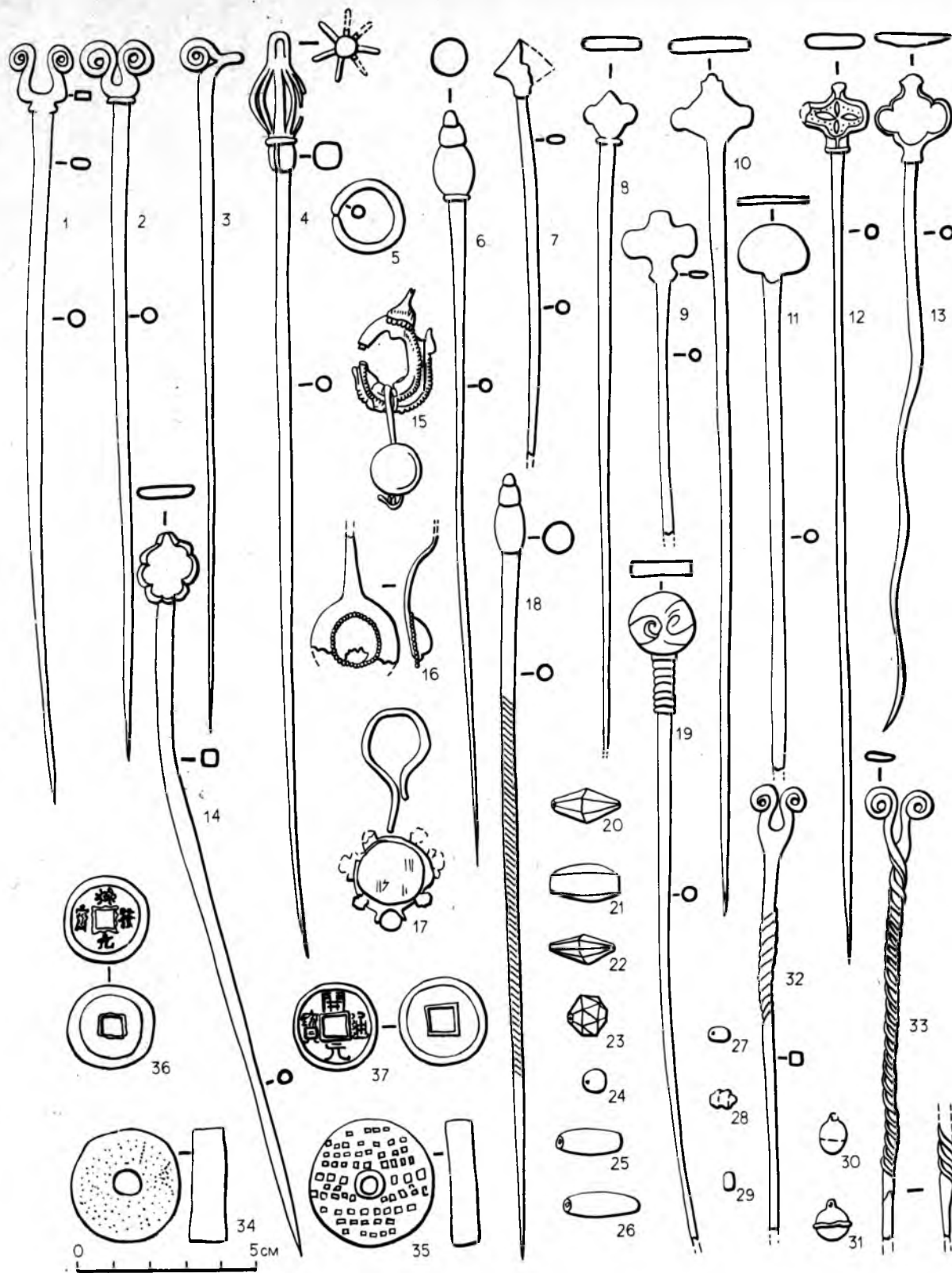

Таблица XXVI. Схемы основных орнаментальных мотивов, известных на железных изделиях малиновского этапа, покрытых серебряной аппликацией



Таблица XXVII. Пример инвентарного комплекса эйлигхемского периода малиновского этапа. Уюк-Тарлык, курган 51. Железо. МАЭС ТГУ-6041

1 — инв. № 66; 2 — № 44; 3 — № 69; 4 — № 70; 5 — № 57 (аналогичны №№ 63, 91);
 6 — № 54; 7 — № 53 (и № 65); 8 — № 56 (и № 62); 9 — № 55 (и 2 экз. № 1086);
 10 — № 60; 11 — № 41; 12 — № 67; 13 — № 100 (и № 22); 14 — № 136; 15 — № 135;
 16 — № 29; 17 — № 68d; 18 — № 37; 19 — № 52; 20 — № 133; 21 — № 122; 22, 23 —

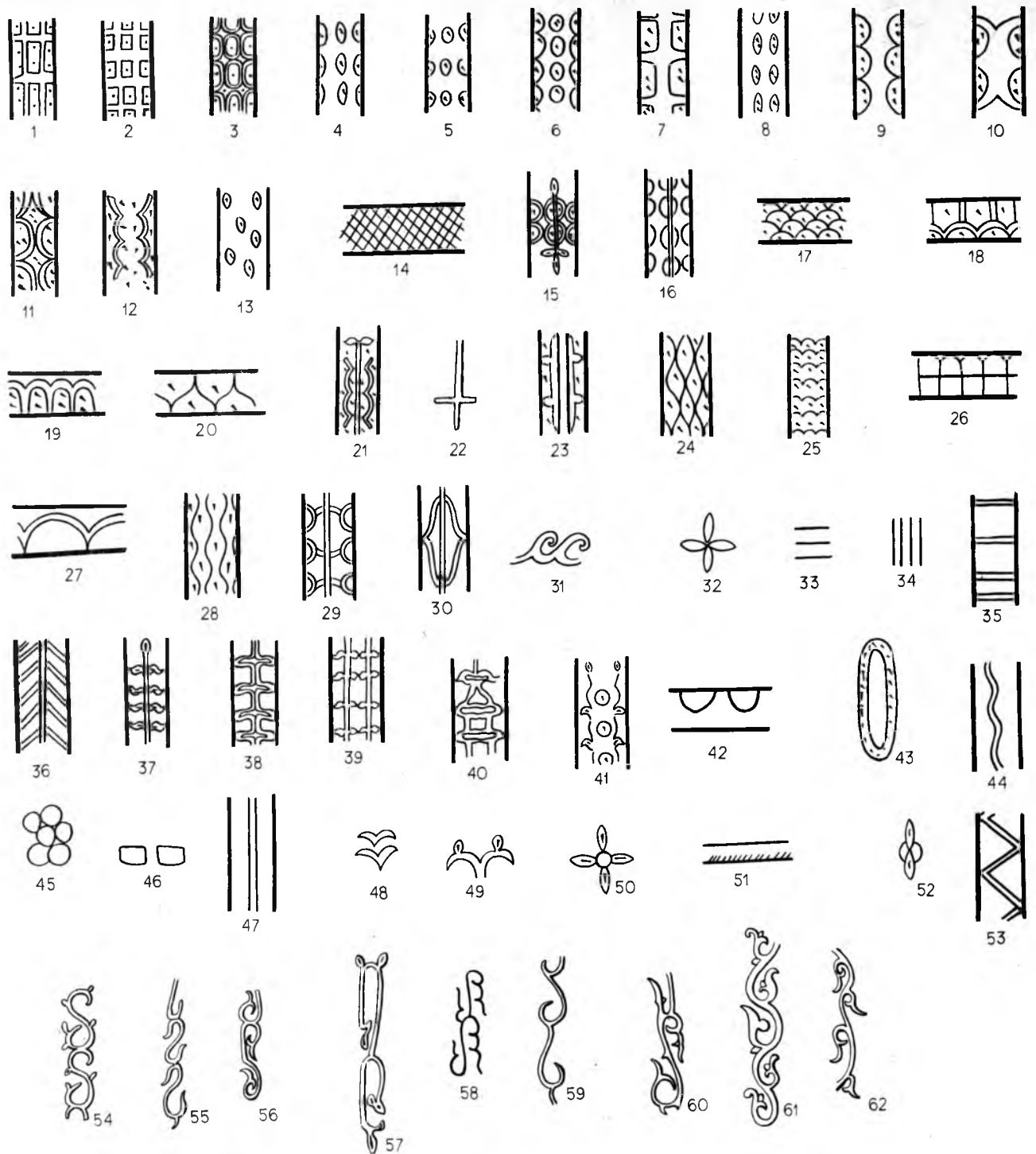
№ 91; 24 — № 134; 25 — № 51; 26 — № 45; 27 — № 24; 28 — № 73; 29 — № 61; 30 —
 № 43; 31 — № 50. См. также приложение 1, № 5 и табл. XIX, 38; XX, 29 (6 экз.), 32
 (аналогичен № 48), 34 (7 экз.), 40, 41

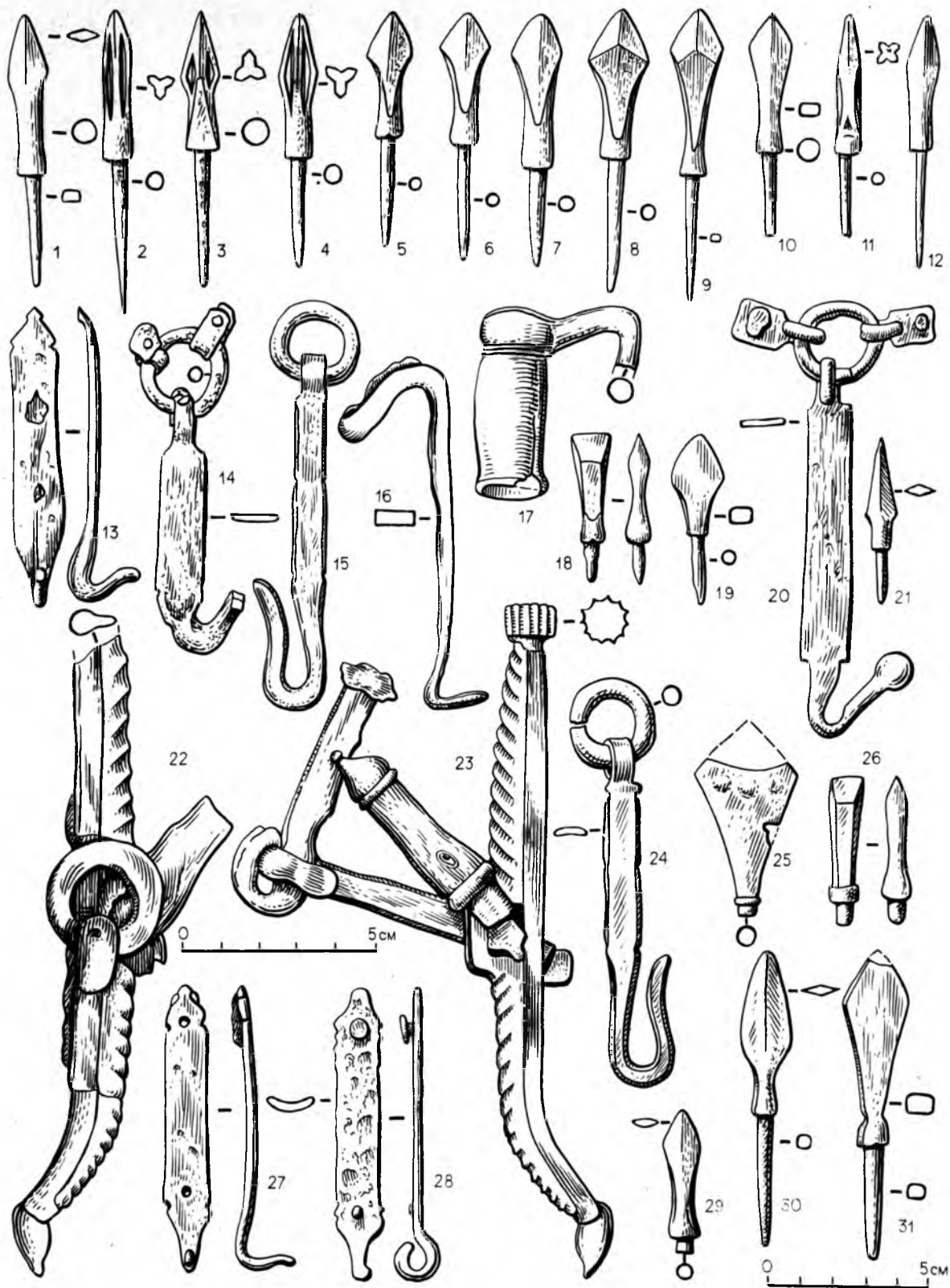

Таблица XXVIII. Уюк-Тарлык, курган 51 (продолжение)

1—9, 12—15, 17—24, 26—35 — железо; 10, 11, 16, 25 — железо с аппликацией серебром
 1 — инв. № 23; 2 — № 35; 3 — № 32; 4 — № 33; 5 — № 34 (аналогичны №№ 58, 59, 68, 121); 6 — № 31; 7 — № 39; 8 — № 38; 9 — № 146; 10 — № 83; 11 — № 137; 12 — № 87 (и №№ 84, 17 — завершение сердцевидное I с бутоноподобной фигурой); 13 — № 94; 14 — № 81; 15 — № 95; 16 — № 138 (и № 132); 17 — № 28; 18 — № 93; 19 — № 130 (и №№ 19, 131); 20 — № 98 (и №№ 46, 75—77); 21 — № 143; 22 — № 74; 23 — № 25; 24 — № 47; 25 — № 139 (также № 109 и I экз. без №); 26 — № 141; 27 — № 86; 28 — № 119; 29 — № 80; 30 — № 85в (парный — № 108г); 31 — № 97; 32 — № 85с (парный — № 85а); 33 — № 114; 34 — № 27; 35 — № 107

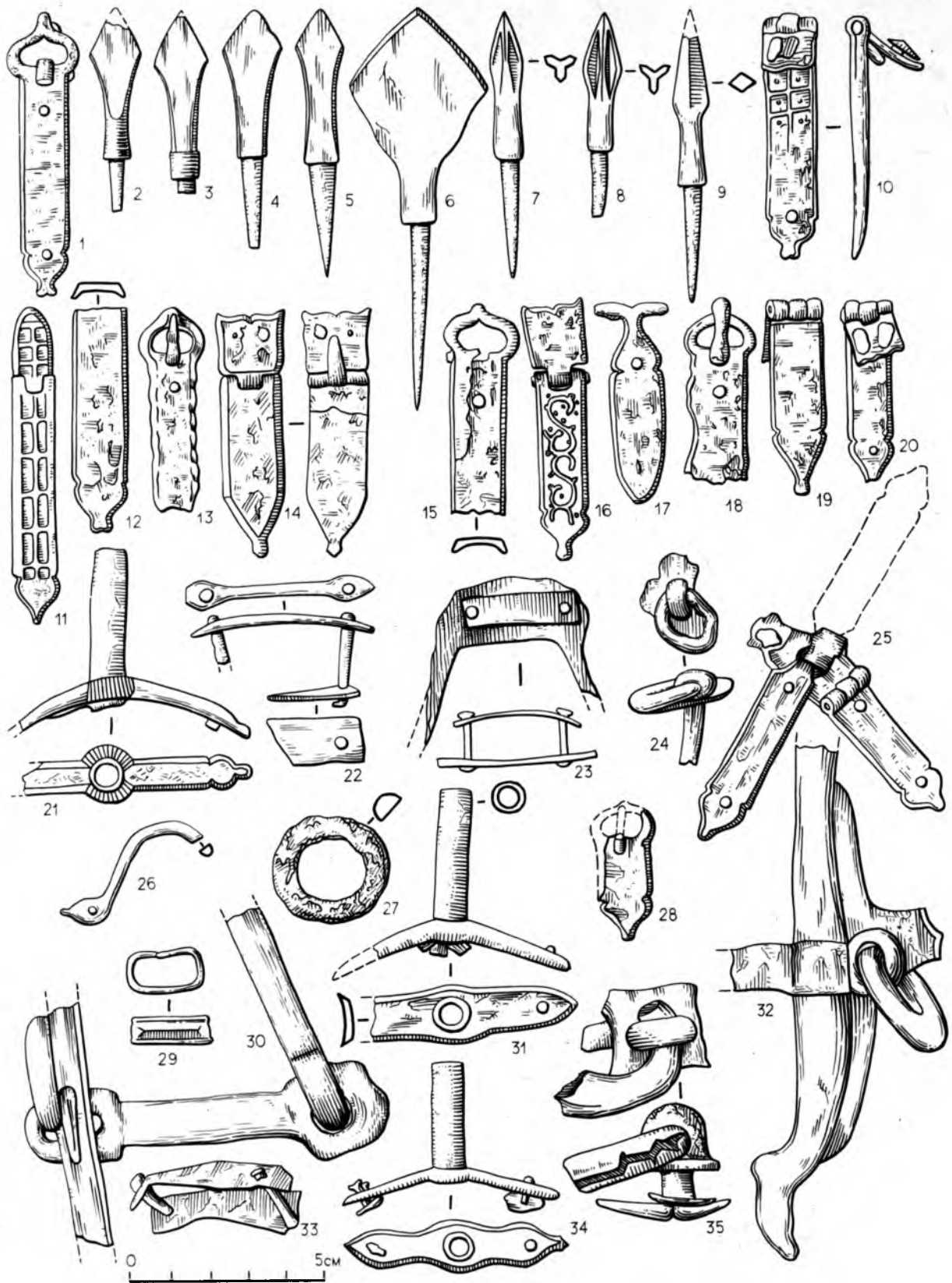

Таблица XXIX. Уюк-Тарлык, курган 51 (окончание — 1—12) и Бай-Булуң, курган 22 (13).
Эйлигхемский период малиновского этапа

1, 3—11, 13 — железо, 2 — с остатками аппликации серебром, 12 — кость
 1 — инв. № 145; 2 — № 49; 3 — № 50 (аналогичен № 18); 4 — № 144 (и № 126); 5 — № 90; 6 — № 105г
 (дужки с подножкой — № 88); 7 — № 89; 8 — № 108с; 9 — № 72; 10 — № 78; 11 — №№ 71, 79; 12 — № 129;
 13 — МАЭС ТГУ-6041/204



Таблица XXX. Пример инвентарного комплекса оглактинского периода малиновского этапа.
Све таг, курган 1. Железо

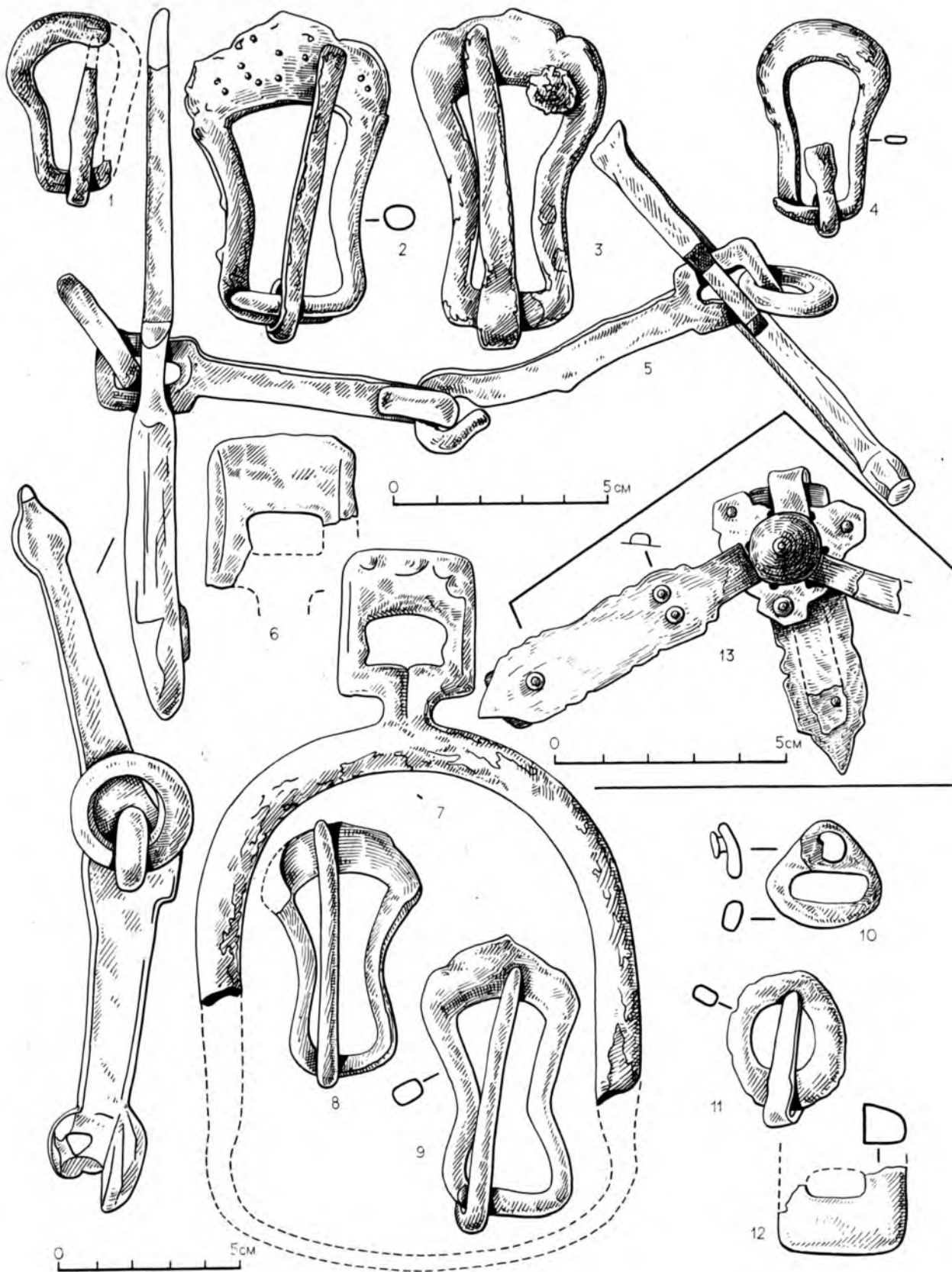

Таблица XXXI. Све таг, курган I (продолжение). Железо, аппликация серебром
 1, 2 — 5 экз.; 6 — два из пяти обломков; 13 — один для восьми обломков. См. Приложение I, № 26

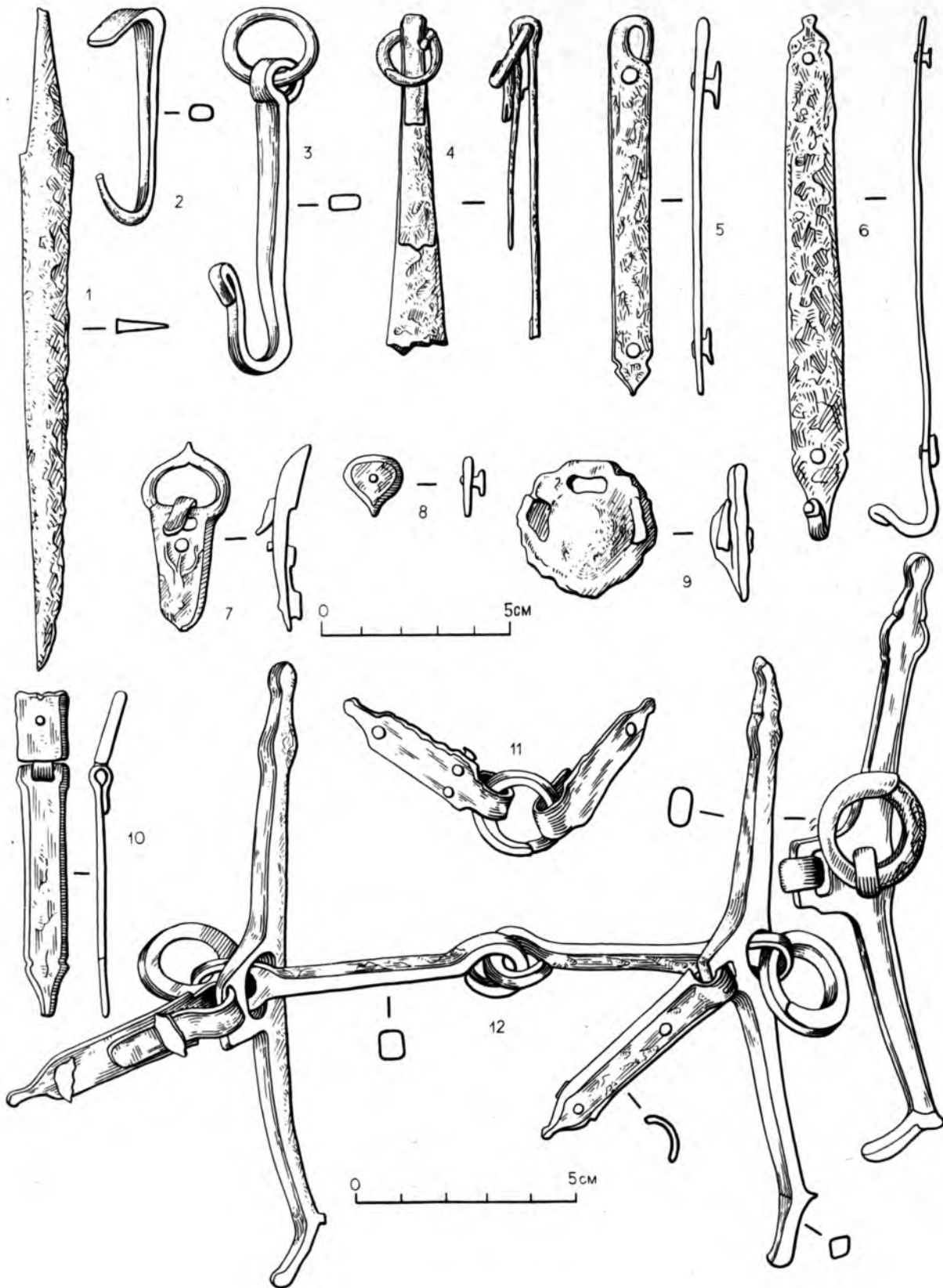

Таблица XXXII. Све таг, курган I (окончание — 1—10) и Оглахты IV, курган 2 (11—17).
Оглахтинский период малиновского этапа

1—5, 7—17 — железо, 6 — железо с аппликацией серебром. 3, 4 — 8 экз.; 12 — 3 экз.; 16 — 2 экз.

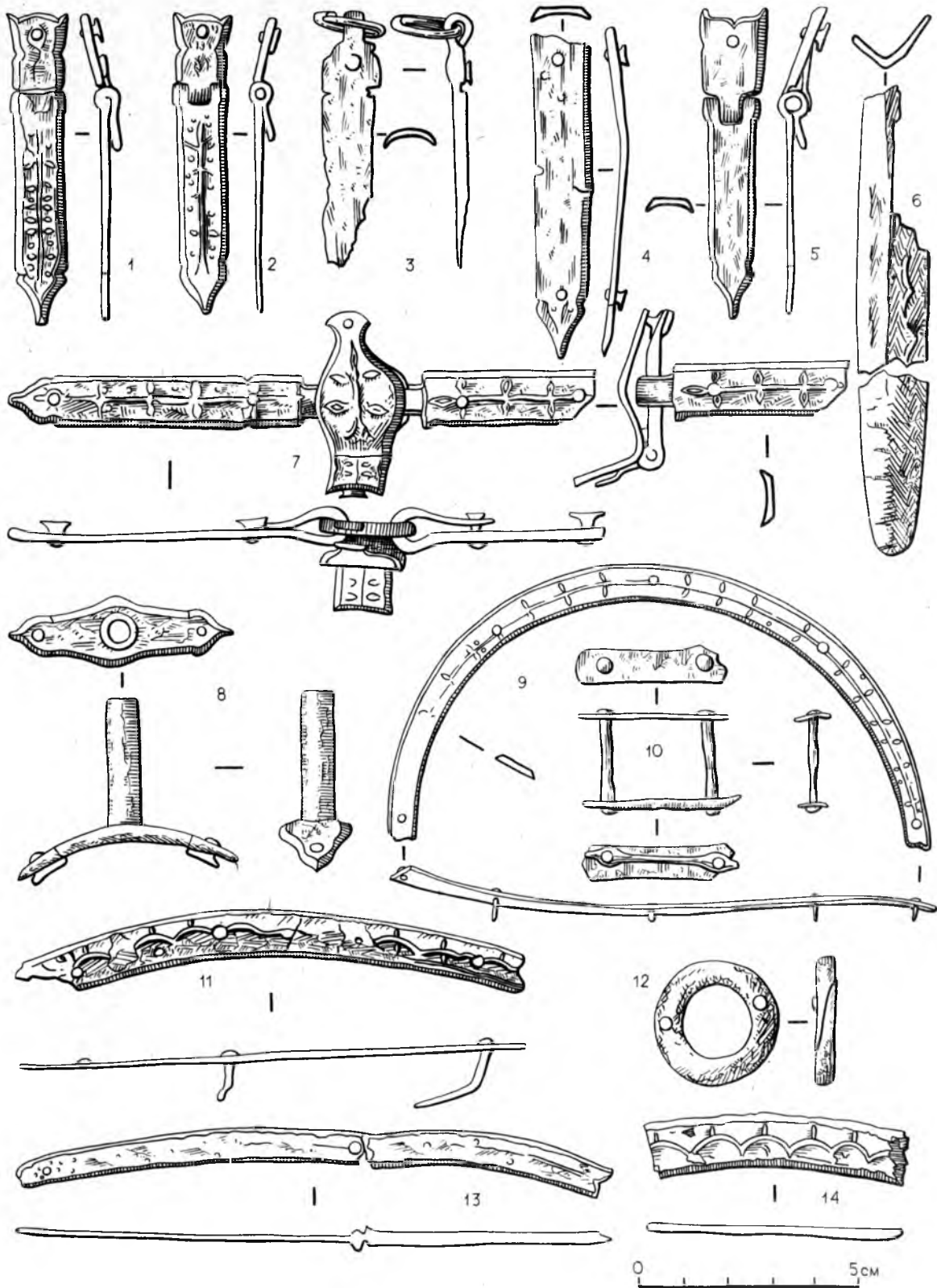

Таблица XXXIII. Примеры инвентарных комплексов оглахтинского (1—13) и черновского (14—21) периодов малиновского этапа. Ак-Таш, курганы 9 (1—12) и 27 (13). Чернова, курган 12 (14—21)

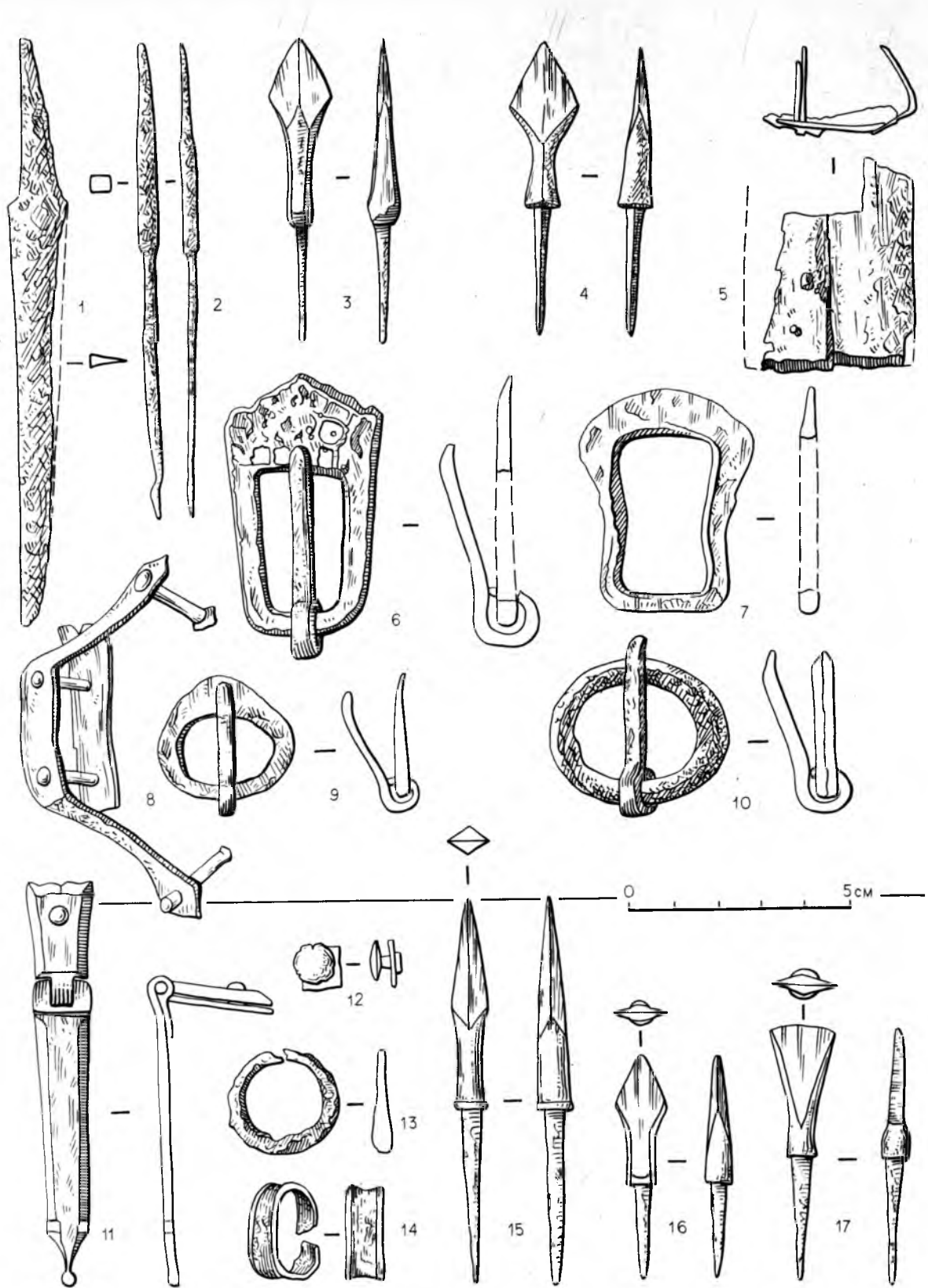
1—15, 18—21 — железо; 16, 17 — с аппликацией серебром. 20 — 2 экз.

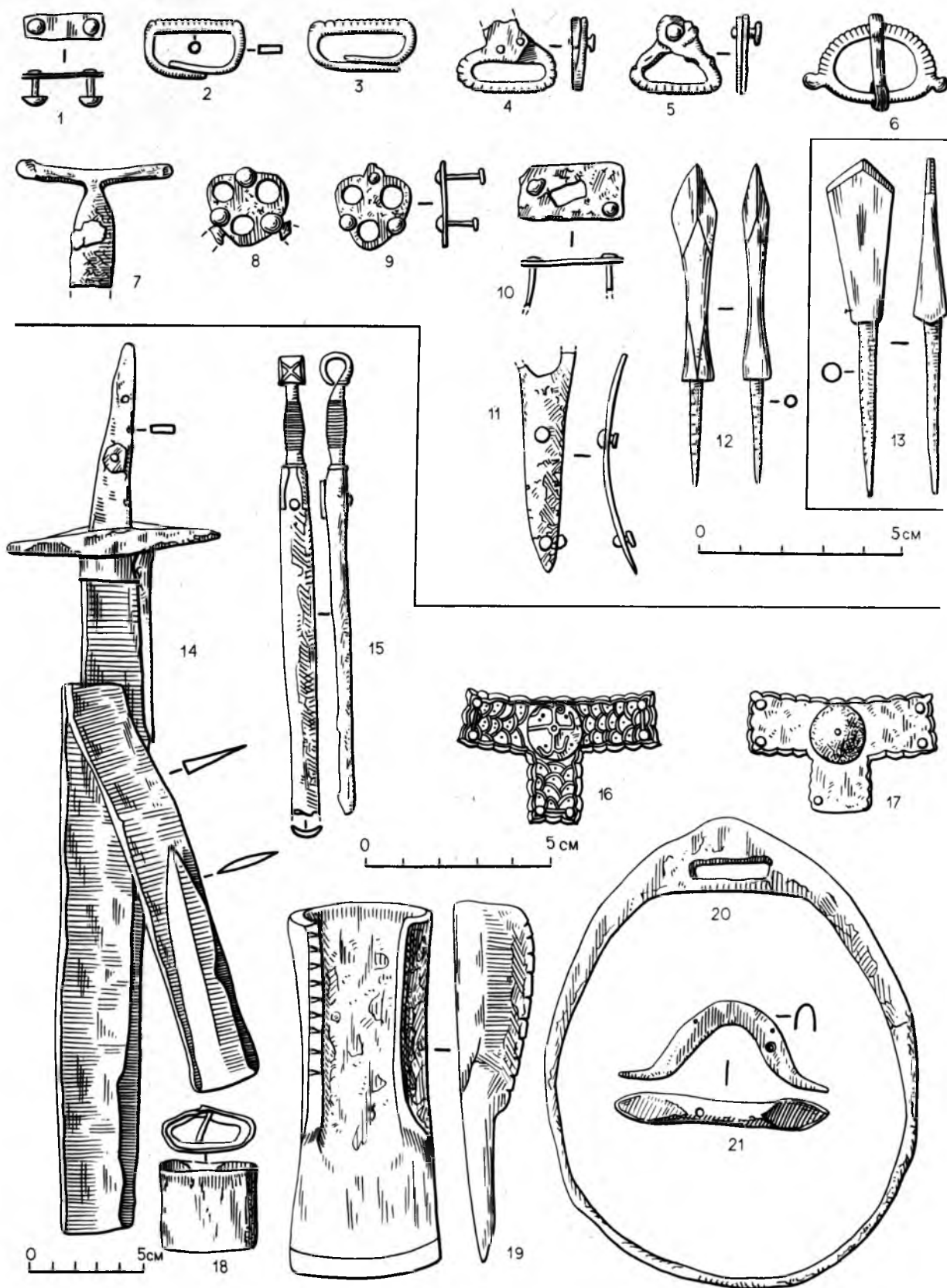

Таблица XXXIV. Чернова, курган 12 (продолжение; см. также рис. 4 и 28)

1, 3, 12, 14, 17 — железо с аппликацией серебра; 2, 4—11, 13, 15, 16 — железо; 3, 12 — по б. обломков



Таблица XXXV. Ак-Полак (Степняк). Черновский период каменного этапа
 1, 2, 6, 7, 9, 10, 12, 15—17 — железо; 3—5, 8, 11, 13, 14 — железо с аппликацией серебром

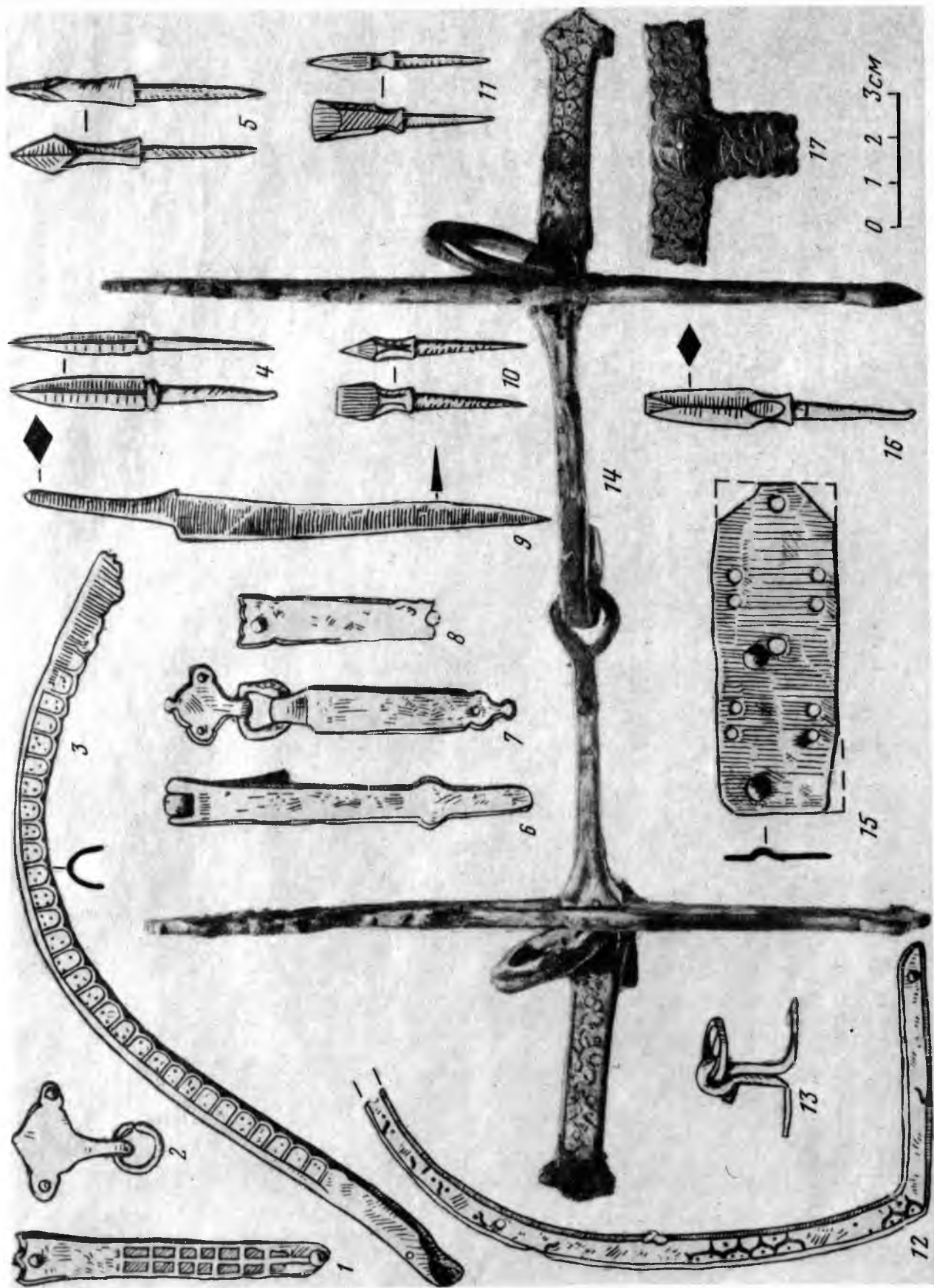

Таблица XXXVI. Пример инвентарного комплекса каменного этапа. Канско-Перевозинское
 1—3, 5, 6 — железо. 4 — железо с аппликацией серебром; 6 — 2 экз.

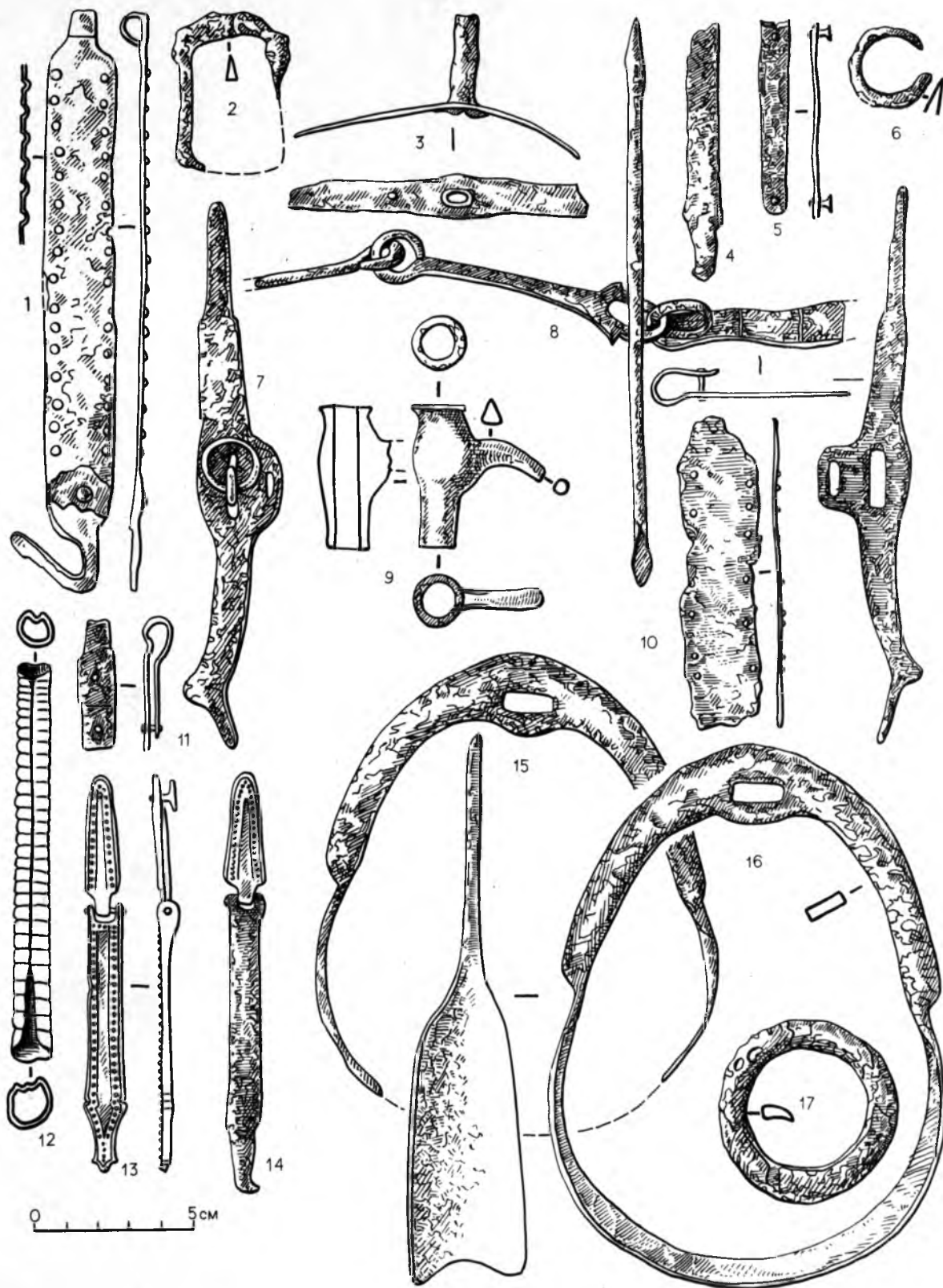

Таблица XXXVII. Инвентарь погребений курганной группы Берг Енисей. Каменский этап
 1—13 — курган 3; 14—22 — курган 2; 23—29 — курган 1; 7, 17, 23 — керамика; 5, 18, 21, 22 — бронза; 14 — бронза
 и железо (заклепки и язычок); остальное — железо

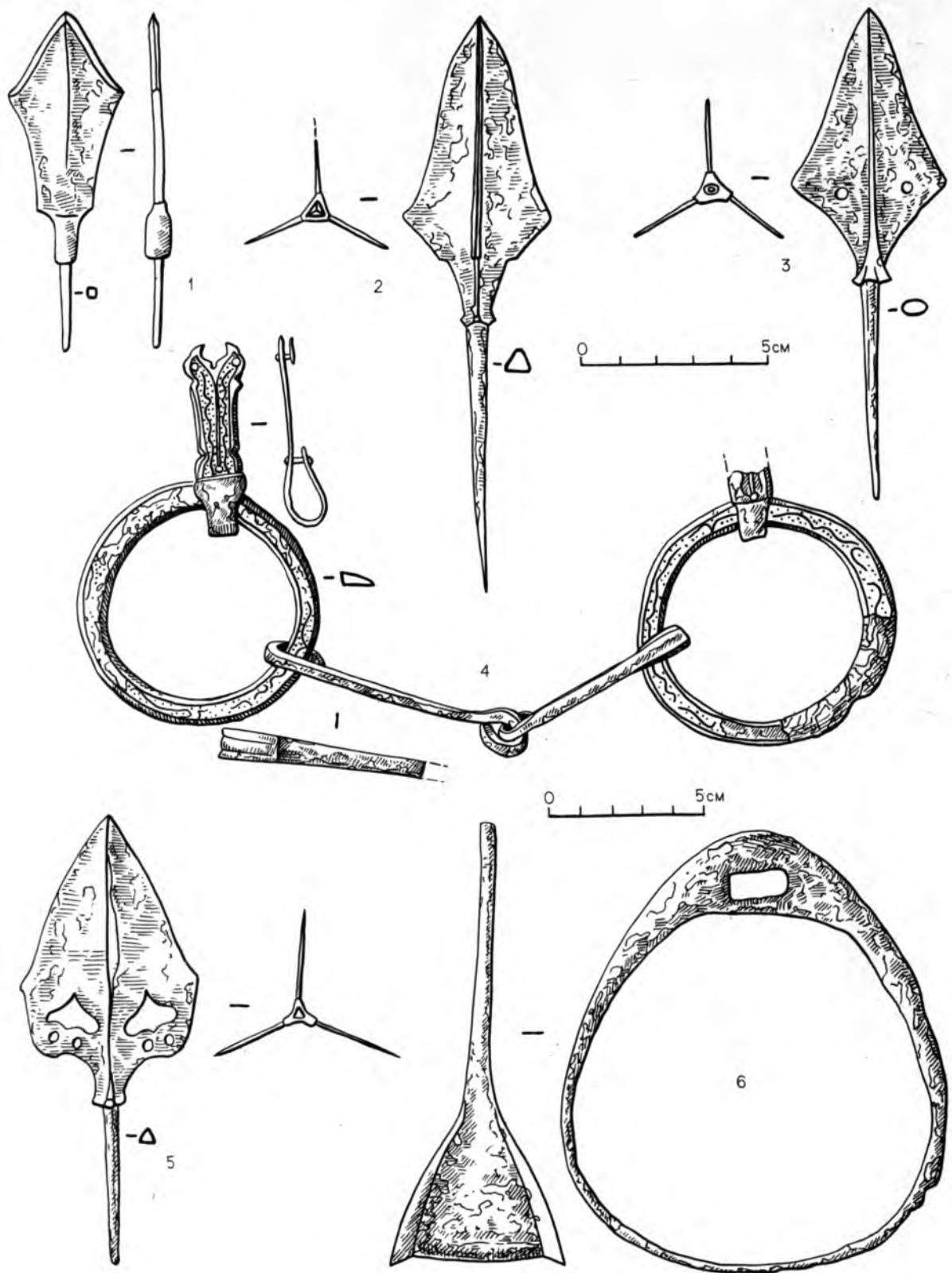

Таблица XXXVIII. Берг Енисея (продолжение) и комплексы случайных находок.
Каменный этап

1—4 — курган 2; 5—16 — курган 1; 17—20 — собрание О. Б. Згерского-Струмилло, Хакасско-Минусинская котловина, ГИМ-49439, комплекс 5; 21—25 — собрание П. Е. Островских, Анаш, МАЭ-252
3, 4 — бронза; 12, 18—25 — железо с аппликацией серебром; остальное — железо; инв. №: 17—475, 18—464; 19—470; 20—465; 21—159; 22—157; 23—158; 24—156; 25—160

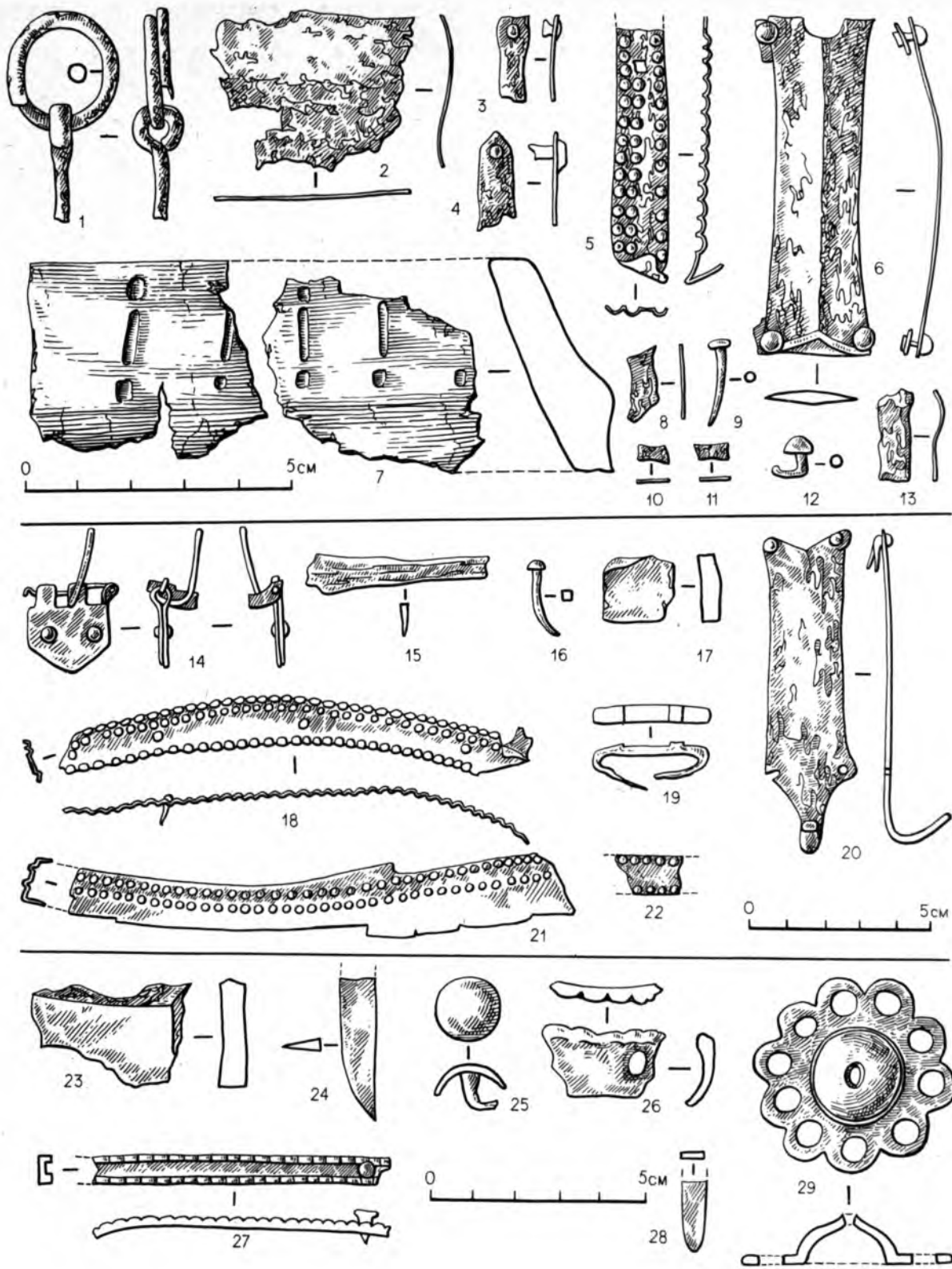
СПИСОК СОКРАЩЕНИЙ

| | | | |
|-----------------|---|-------------|---|
| АО | — Археологические открытия | МИА | — Материалы и исследования по археологии СССР |
| ВАУ | — Вопросы археологии Урала | ММ | — Минусинский музей |
| ВМЭ | — Вестник Московского университета | МЭН СССР | — Музей этнографии народов СССР |
| ГИМ | — Государственный Исторический музей | ОМК | — Омский музей краеведения |
| ГЭ | — Государственный Эрмитаж | СА | — Советская археология |
| ИА | — Институт археологии АН СССР | САИ | — Свод археологических источников |
| ИВСОРГО | — Известия Восточно-Сибирского отдела Русского географического общества | СО АН СССР | — Сибирское отделение АН СССР |
| ИГУ | — Иркутский государственный университет | ТГИМ | — Труды Государственного Исторического музея |
| ИИФФ СО АН СССР | — Институт истории, философии и филологии Сибирского отделения АН СССР | ТИИАЭ | — Труды института истории, археологии и этнографии АН КазССР |
| ИКМ | — Иркутский краеведческий музей | ТКМ | — Тувинский краеведческий музей |
| ИЛАИ | — Известия Лаборатории археологических исследований | ТТКАЭЭ | — Труды Тувинской комплексной археолого-этнографической экспедиции |
| КАИФ МГУ | — Кафедра археологии исторического факультета Московского государственного университета | УЗТНИИЯЛИ | — Ученые записки Тувинского научно-исследовательского института языка, литературы и истории |
| ККМ | — Красноярский краеведческий музей | УЗХНИИЯЛИ | — Ученые записки Хакасского научно-исследовательского института языка, литературы и истории |
| КСИА | — Краткие сообщения Института археологии АН СССР | Хак. НИИЯЛИ | — Хакасский научно-исследовательский институт языка, литературы и истории |
| КСИИМК | — Краткие сообщения Института истории материальной культуры | ХОКМ | — Хакасский областной краеведческий музей |
| ЛОИА | — Ленинградское отделение Института археологии АН СССР | ЭВ | — Эпиграфика Востока |
| МАЭ | — Музей антропологии и этнографии | АЕ | — Archaeologiai Ertesito |
| МАЭС ТГУ | — Музей археологии и этнографии Сибири Томского государственного университета | Tov. | — Collection Tovostine. Собрание Товостина. Национальный музей. Хельсинки |

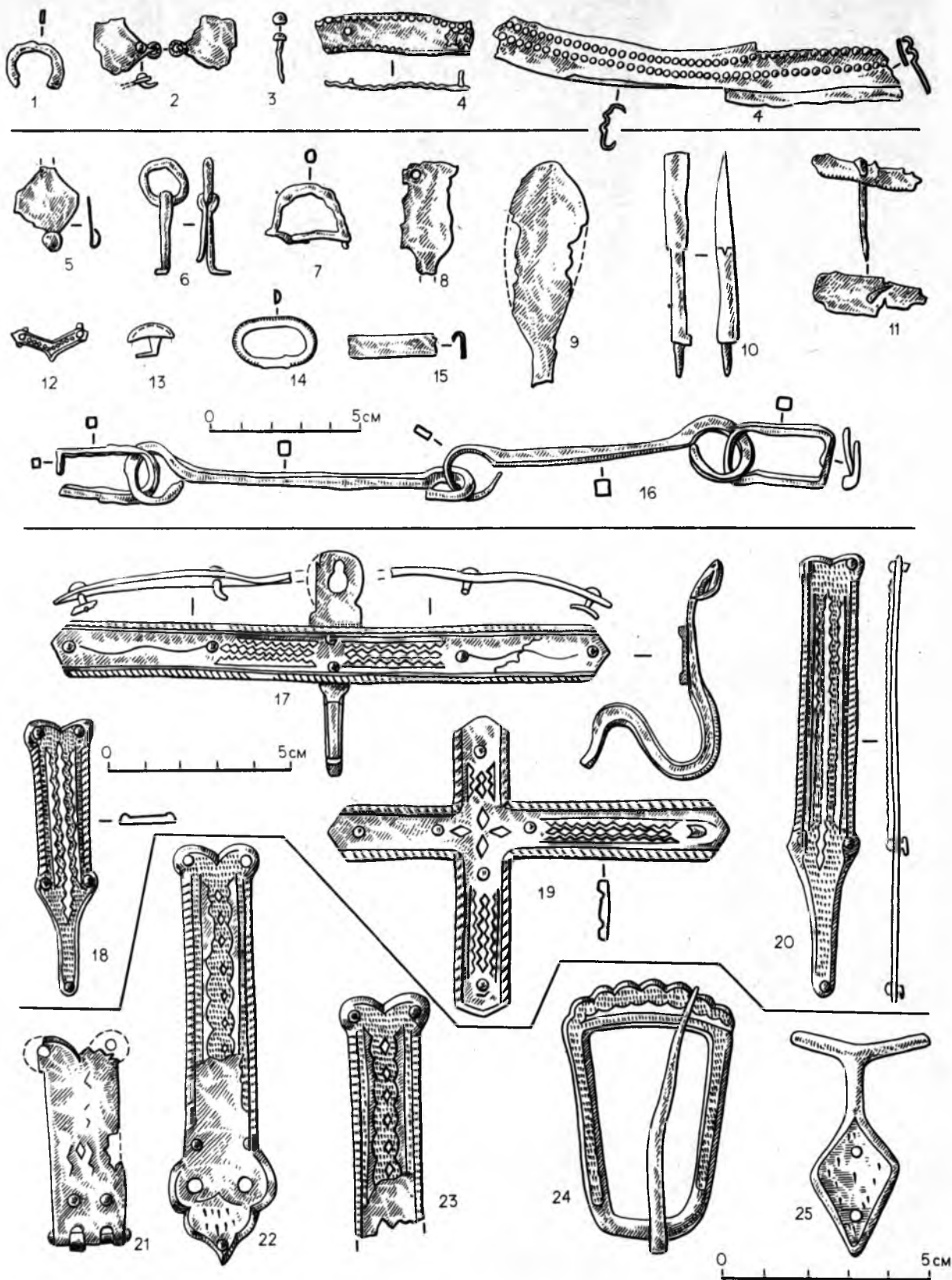
ОГЛАВЛЕНИЕ

| | |
|--|-----|
| Предисловие | 5 |
| Глава 1. Состояние изученности аскизских памятников | 6 |
| Глава 2. Типология курганного инвентаря | 9 |
| Классификация | 11 |
| Глава 3. Происхождение аскизской культуры | 21 |
| Конское снаряжение | 22 |
| Оружие | 37 |
| Бытовые предметы | 39 |
| Орнамент | 42 |
| Глава 4. Развитие аскизской культуры с конца X до XIII в. (малиновский этап) | 44 |
| Видоизменения предметов | 45 |
| Эйлигхемский период (конец X — начало XI в.) | 48 |
| Оглахтинский период (середина XI — начало XII в.) | 51 |
| Черновский период (середина XII — начало XIII в.) | 54 |
| Глава 5. Аскизская культура в XIII—XIV вв. (каменный этап) | 55 |
| Происхождение инвентаря | 56 |
| Датировка каменного этапа | 64 |
| Каменные курганы и судьба древнехакасского государства | 67 |
| Заключение | 69 |
| Приложения | 71 |
| Приложение I. Перечень комплексов аскизской культуры конца X—XIV в. | 71 |
| Приложение II. Перечень основных категорий аскизского инвентаря конца X—XIV в. | 76 |
| Список использованной литературы | 85 |
| Список сокращений | 127 |

Игорь Леонидович Кызласов

**Аскизская культура
Южной Сибири. X—XIV вв.**

Утверждено к печати

ордена Трудового Красного Знамени Институтом археологии АН СССР

Редактор издательства Е. П. Прохоров. Художественный редактор Н. Н. Власик.
Технические редакторы Л. И. Куприянова, З. Б. Павлюк. Корректор Е. Н. Белоусова

ИБ № 26857

Сдано в набор 07.04.83. Подписано к печати 16.12.83. Т-21733. Формат 60×90¹/₈

Бумага тип. № 2 кн-журн. Гарнитура литературная

Печать офсетная. Усл. печ. л. 16. Усл. кр-отт. 16,25. Уч.-изд. л. 19,9. Тираж 1000 экз.

Тип. зак. 307. Цена 2 р. 80 к.

Издательство «Наука» 117864 ГСП-7, Москва В-485 Профсоюзная ул., 90

Ордена Трудового Красного Знамени

Первая типография издательства «Наука» 199034, Ленинград В-34, 9 линия, 12

