

Пьер ВИЙМАР

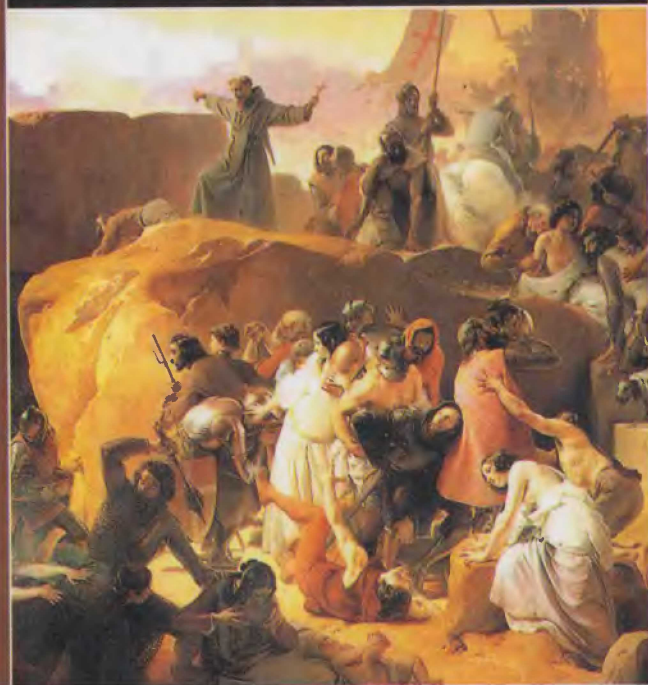

Крестовые походы

*...появление людей, закованных в железо,
повергло мусульманский мир в ужас.*

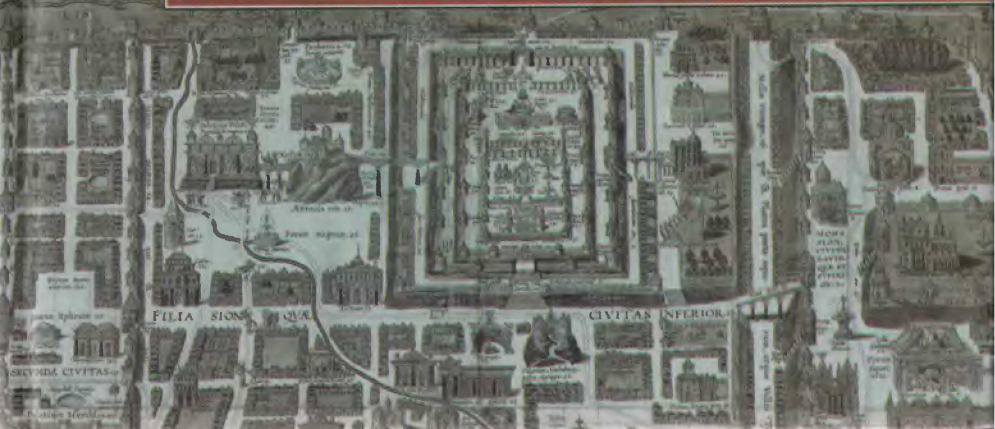

Историческая библиотека

Пьер
ВИЙМАР

Крестовые походы

Миф и реальность
священной войны

УДК 94(100)"04/14"

ББК 63.3(0)4

В42

Серия «Историческая библиотека» основана в 2001 году

Pierre Willemart

LES CROISADES

MYTHE ET RÉALITÉ DE LA GUERRE SAINTE

Перевод с французского Д.А. Журавлевой

Научный редактор А.Ю. Карачинский

Серийное оформление С.Е. Власова

Компьютерный дизайн Ю.М. Мардановой

Подписано в печать 17.02.06. Формат 84×108^{1/32}.

Усл. печ. л. 20,16. Тираж 5000 экз. Заказ № 570.

Виймар, П.

В42 Крестовые походы: Миф и реальность священной войны / Пьер Виймар; пер. с фр. Д.А. Журавлевой. — СПб.: Евразия, 2006. — 383, [1] с. — (Историческая библиотека).

ISBN 5-8071-0192-8

Книга французского ученого Пьера Виймара посвящена истории крестовых походов.

Автор подробно анализирует столкновение воинов христовых с мусульманами и византийцами, создание христианских королевств и политику исламских правителей, отвоевавших земли, захваченные крестоносцами.

УДК 94(100)"04/14".

ББК 63.3(0)4

© Перевод. Д.А. Журавлева, 2006

© Евразия, 2006

© Оформление.

ООО «Издательство АСТ», 2006

ПРЕДИСЛОВИЕ К РУССКОМУ ИЗДАНИЮ

Крестовые походы представляют собой одно из самых головокружительных и привлекательных авантур мировой истории и средневековой истории в частности. Уже сами крестоносцы часто удивлялись своим достижениям. Историографы крестовых походов долгое время пытались объяснить их начало социально-экономическими причинами — избытком воинской силы и безземельной знати, введением в оборот нового вида упряжи, жадной наживы: трудно было поверить, что толпы людей, забросив своих родных, дом, имущество (письмо графа Стефана Блуаского и воспоминания сенешаля Жана де Жуанвиля ясно показывают, насколько тяжка была для многих воинов христианской армии разлука с близкими), отправились в Святую Землю лишь ради того, чтобы отвоевать Гроб Господень. Конечно, история крестового движения сразу стала клубком противоречий. Исследователи до сих пор спорят, чем являлись походы западноевропейцев на Восток для человечества — еще одной страницей кровавого разгула или цивилизаторской миссией. Необычайно интересна и проблема создания на побережье Средиземного моря в Леванте, и в Месопотамии, крестовых государств — своеобразных анклавов Западной Европы, куда участники походов привнесли свои обычаи, политические традиции и культуру.

В отечественной историографии проблема крестовых походов, при всей ее притягательности для историка, до недавнего времени была изучена довольно однобоко. В ней уделялось пристальное внимание магистральным сюжетам этого значимого события — началу и организации похода, маршруте, первых столкновениях с византийцами и мусульманами, взятии Никеи, Антиохии и, конечно Иерусалима. На этом повествование обрывалось, и начиналось лишь с 40-х гг. XII столетия, когда в дорогу пустились участники второго крестового похода (редким исключением стали книга М. А. Заборова и диссертационный труд С. И. Лучицкой, где читатель мог

познакомиться с жизнью Иерусалимского королевства). Уже сам неординарный характер экспедиций с Запада притягивал внимание отечественных исследователей прежде всего к *самим* крестовым походам, а не к христианским государствам в Святой Земле, основанным по их завершении. И если Иерусалимскому королевству, по вполне понятным причинам повезло больше — его изучали гораздо подробнее — то княжество Антиохийское, графства Эдесское и Триполитанское остались в его тени. Даже современники не всегда отдавали должное этим политическим образованиям — взять хотя бы французского короля Людовика VII, одного из предводителей второго крестового похода, который, вместо того, чтобы сражаться в княжестве Антиохийском (от участи которого во многом тогда зависела судьба всех христианских государств Леванта), отправился в Иерусалимское королевство и завяз в долгой и бессмысленной осаде Дамаска.

За кадром российских исследований до недавнего времени оставался и разнообразный, противоречивый мусульманский мир, каким он был в эпоху крестовых походов — а ведь от него напрямую зависело все, что происходило в христианских государствах Леванта. Все внимание авторов сосредоточено именно на крестоносцах — и кажется, что войны Христовы сражались с чередой безликих и молчаливых мусульманских витязей. Читатель лишь мельком встречает в книгах имена мосульского атабега Кербоги, дамаского атабега Тюгтекина, о которых мы не имеем ни малейшего представления. Лишь в конце этой вереницы противников крестоносцев мы встречаем блистательного Саладина. Своеобразным символом пренебрежения историков этим предметом исследования является утрата произведения одного из самых талантливых деятелей крестоносной Святой Земли Вильгельма Тирского об мусульманских правителях Востока. В западноевропейской исторической мысли только исследователи Рене Груссе и Клод Каэн открыли эту страницы существования крестоносцев на Востоке.

Перевод книга французского историка П. Виймара в известной степени позволяет исправить создавшуюся в отечественной исторической литературе ситуацию. Автор подробно рассматривает как сами крестовые походы, так и создание

всех крестоносных государств (которым посвящены отдельные главы), перемены, которые произошли в мусульманском мире, борьбу за объединение мусульманского Востока, историю исламских правителей, которые вели войну против европейских поселенцев. Ценным дополнением к книге является глава об архитектуре государств крестоносцев, автором которой является Э. Виймар.

Карачинский А. Ю.

Посвящается
Элен

ЧАСТЬ ПЕРВАЯ

ОТ ИДЕИ
К ДЕЛУ



ВИЗАНТИЙСКИЙ КРЕСТОВЫЙ ПОХОД

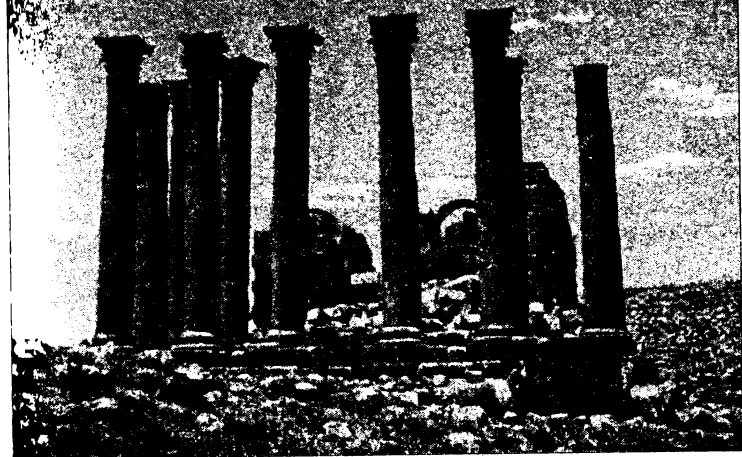

Слава Господу, победившему Агарян!

*Восхищение в цирке Константинополя,
обращенное к полководцам — победителям мусульман*

Я пойду в Мекку, взяв с собой великое множество солдат, подобных темной ночи. Я овладею этим городом, дабы воздвигнуть там трон лучшему из сынов человеческих [Христу]. Затем я направлюсь в Иерусалим. Я завоюю Восток и Запад и повсюду распространю религию Христову!

Речь Никифора Фоки

В эпоху, когда уже никто не оспаривал главенство Европы, обычно вспоминали лишь о тех крестовых походах, которые организовывались на Западе с целью отобрать у мусульман контроль над святыми местами в Сирии и Палестине. Подобная позиция была в корне неверной, ибо она исключала крестовые походы, совершенные византийскими императорами. Задолго до западных рыцарей, *василевсы*, защитники христианства на Востоке, стали

отправлять свои войска в Святой Иерусалим. Византийцы не нуждались в поводе, чтобы оправдать свои попытки завоевания Сирии: противостояние между Византийской империей и Халифатом началось со времен арабского нашествия и захвата первыми халифами самых богатых провинций восточной христианской империи. Поэтому сирийская война была всего лишь попыткой вернуть захваченную собственность; тот факт, что противники были, помимо прочего, неверными, непримиримыми врагами Христовой веры, лишь усиливал неудержимое стремление византийских полководцев отвоевать утраченные земли...

Не забудем, на протяжении нескольких веков на Анатолию, источник богатства и пополнения военной силы Византии, арабские войска совершали набеги и волей эмиров Алеппо, Киликии и Верхней Месопотамии она была отдана на поток и разорение. К тому же нападения мусульман угрожали не только дальним рубежам империи: Крит, перекресток восточного Средиземноморья, стал центром пиратства, которое ставило под удар византийскую торговлю; когда пираты не опустошали побережья Греции или Анатолии, они регулярно разоряли Эгейские острова.

Завоевание Никифором Фокой* острова Крита (961 г.), сто тридцать семь лет пребывавшего под властью арабов, было первой большой победой христиан со времен триумфальных мусульманских завоеваний VII в. Как только критская преграда была устранена, византийская экспансия приняла более решительный характер благодаря развитию боевых действий на море и наземным кампаниям. Византийские легионы все чаще и чаще нарушали некогда установленную ценой больших усилий арабско-византийскую границу: через Киликийские Ворота они выходили к Тарсу (Tarsus) и Аназарбу (Anasarva) — крепостям, центрам сосредоточения войск и базам, откуда начинались арабские походы на Анатолию; через трудные проходы

* *Никифор Фока* — византийский император в 963–969 гг. (Примеч. ред.)

Тавра, завоевав Мелитену (Малатию), они дошли до Самосаты (Самсата) и расположились на берегах Евфрата. Основной плацдарм в Самосате расширился, можно сказать, что «Евфрат снова стал исходным рубежом, а Тигр — целью римских легионов». Захват Германикеи (Мараша) открыл последнюю дорогу к покорению Сирии. Контроль над этими путями, имеющими большую стратегическую важность для Византии, по-прежнему сохранял свое значение в эпоху западных походов. Достаточно скоро после потери их латинянами развитие и сохранение христианских владений в Палестине окажется под угрозой.

Завладев дорогами, ведущими в Сирию, императорские войска шли от одной победы к другой, но ни одна из них не повлекла за собой столько последствий, сколько взятие Алеппо (23 декабря 962 г.): «Византийские пехотинцы, преследуя по темным и извилистым улицам и лабиринтам базаров сарацинок Алеппо, подсознательно мстили за три века беспрестанных бедствий, три века неслыханных страданий, причиненных несчастным христианским народам Малой Азии и Сирии. В большой мечети разместили конюшню, но сопротивление цитадели все же помешало полностью захватить город; поэтому после убийств и грабежа Никифор Фока увел свои войска на христианские земли» (*Шлумбергер*).

Рассказ о взятии Алеппо вызывает в памяти повествование о взятии и разграблении Иерусалима уцелевшими участниками первого крестового похода западноевропейцев. В данном случае речь идет не об обычной войне, которую вели противоборствующие политическими сторонами, но о жестокой боине, типичной для всего духа «святой войны», царящего в этих походах (чтобы еще сильнее подчеркнуть особый характер сражений, византийские императоры пытались возвести солдат, убитых неприятелем, в ранг мучеников).

Никифор Фока, возведенный на трон верными наемниками, — преданность последних обеспечивалась выделяемой

им долей добычи — придал Византии новый импульс. Воевать было уже недостаточно, следовало также унижить, обесчестить противника и таким образом возвеличить императора и его войска. В оскорбительном послании, адресованном багдадскому двору, император напоминал о своих триумфальных победах и перечислял свои будущие завоевания: «Антиохия недалеко от меня; скоро я дойду до нее с моими доблестными воинами, так же как я достигну Дамаска, владения моих предков, и своей печатью верну им господство над ним! О, вы, живущие в песчаных пустынях, горе вам! Возвращайтесь в Аравию, вашу настоящую родину. Скоро своим мечом я поражу силы Египта, и его сокровища пополнят мою добычу... Горе вам, жители Харрана! Вот войска греков, которые, словно гроза, обрушатся на вас. То же постигнет и жителей Низиба, Мосула и жителей Джазиры, что принадлежит моим предкам и всему нашему античному государству. Бегите, жители Багдада, спешите скрыться и горе вам, ибо вашей ослабевшей империи осталось недолго жить». Эта программа начала выполняться пункт за пунктом: Кипр был отвоеван, Киликия полностью захвачена, а убитое, взятое в рабство или переселенное в другие места мусульманское население заменено восточными христианами (чьи потомки, к тому же, сыграют одну из основных ролей в латинских походах); Джазира подверглась жестоким набегам, целью которых было повергнуть население в ужас и в корне пресечь всякую попытку сопротивления. Совершив ряд убийств и грабежей, передовые войска возвращались к границе христианского государства, ведя за собой множество пленников, домашнего скота и неся богатую добычу.

Ошеломленный мусульманский мир попытался отреагировать, но, как сообщает Рене Груссе*, из этого не получилось ничего, кроме теологического послания, составленного каким-то ученым из Ташкента! Поэтому император-

* *Груссе, Рене* — французский ученый, специалист по истории крестовых походов. (Примеч. ред.)

солдат пошел еще дальше: благодаря одному, впрочем, весьма смелому маневру, он проник в центральную Сирию. Не считаясь с укреплениями Антиохии и Алеппо, двумя грозными воротами Леванта со стороны Анатолии, он прошел по богатой долине Оронта; впереди него неслась жуткая слава, ибо каждый штурм сопровождался убийствами, грабежом и пожарами. Маарат ан-Нуман, Куфр Таб, Шейзар, Хама, Хомс... Затем, внезапно свернув к побережью, он появился перед Триполи, который не стал осаждать из-за нехватки времени. После этого он направился на север, по дороге овладев Тортосой, Аркой и Джебайлом (Библосом), императорская армия вела за собой более ста тысяч пленных.

Антиохия, оставленная василевсом для следующего похода, была взята слабым разведывательным корпусом, которому в действительности помогали местные христиане, несмотря на огромный риск без раздумий предавшие мусульманского властителя. Тяжелый удар был нанесен по Умме, «общине правоверных», затем византийцы, продолжая двигаться в том же темпе, навязали свою власть и самому Алеппо; корпус египетской армии попытался осадить Антиохию, но без особого усердия (970 г.). Завоевание Иерусалима казалось уже близким, но события, произошедшие как в христианском, так и в мусульманском мире, разрушили эти чересчур оптимистичные планы.

Хотя убийство Никифора Фоки и приход к власти его ближайшего помощника и соперника Иоанна Цимисхия* несколько не замедлили событий на восточном фронте, в Египте и на юге Палестины произошли глубокие изменения! В то время, как среднеазиатский мусульманский мир переживал политический упадок, новая династия Фатимидов из Ифрикии захватила Египет и установила там власть, вступившую в соперничество с аббасидским халифатом Багдада. Разумеется, разделение исламского мира на два

* Иоанн Цимисхий — византийский император в 969—976 гг. (Примеч. ред.)

религиозных полюса в дальнейшем значительно его ослабило, чем воспользовались западноевропейские воины в конце XI в. Тем не менее, новое египетское правительство некоторое время придерживалось агрессивной политики, которая имела для византийского крестового похода самые роковые последствия.

Заимствовав план и методы правления у своего предшественника, Цимисхий организовал большой поход на Месопотамию в надежде добраться до Багдада. Эта кампания 972 г. была особо жестокой для мусульман: воины должны были разорять, разрушать, опустошать земли и сеять панику, чтобы спровоцировать бегство мусульман из городов и деревень, таким образом, облегчив последующий захват страны: «Цимисхий, которого также называли Кир Иоанн, повел войну против мусульман и прославился блестящими победами, отметив свой путь повсеместным разрушением и кровопролитием. Он уничтожил до основания триста городов и крепостей и дошел до рубежей Багдада» (*Матвей Эдесский*).

Лишь в 975 г. начался первый хорошо организованный крестовый поход. После долгого сбора войск в Антиохии Цимисхий начал военную кампанию в начале весны, когда первые урожаи и трава уже могли обеспечить пропитание коннице. Повторяя путь Никифора Фоки, он прошел по долине Оронта, где взамен уплаты крупной контрибуции пощадил несколько основных городов, но позволил своим легионам проявить жестокость по отношению к оказавшему сопротивление Баальбеку. А затем, вместо того, чтобы двинуться на Иерусалим, он повернул к Дамаску, чей правитель позвал его к себе! То была одна из тех самых хитростей восточной политики, которые так долго сбивали с толку западных историков. Дамаском тогда правил турецкий атабек* Афтекин. Лавируя между

* *Атабек* (досл. — отец — принц) — титул арабского военачальника, управлявшего городом или регионом при номинальном государе из династии Сельджукидов. (*Примеч. ред.*)

Аббасидами и Фатимидами, он стремился добиться для себя суверенной власти. Поэтому, ухватившись за возможность, которую предоставлял ему поход василевса, он поспешил позвать его в Дамаск и признать его власть. У этого подчинения существовало множество преимуществ: оно не только защищало его владения от разорения, чинимого христианскими войнами во время походов, но также обеспечивало независимость атабека от соперничающих халифов, при этом безопасность союза обеспечивалась господствующей военной силой, чей политический центр находился — и этим преимуществом нельзя было пренебречь — недалеко от берегов Барада.

Император принял оказанные ему почести и обещание платить дань; он поспешил утвердить право атабека на его владения. Безжалостная священная война отступала перед политической реальностью, и восточно-христианские хронисты, поведавшие нам об этом событии, не смогли удержаться, чтобы не высказать легкое удивление столь быстро достигнутым согласием. Цимисхий принял оммаж Афтекина в присутствии всех византийских придворных: сидя на высоком императорском троне, в окружении своих войск, он принял покорившегося турка и приказал ему со всеми его эмирами и конницей разыграть представление атаки. Эта «джигитовка» прошла в блеске развевающихся на ветру шелковых одежд и сверкающего на солнце драгоценного оружия. Таким образом, с помощью воинов Дамаска христианские войска знакомились с ужасной атакой турецко-арабских эскадронов. Не успела еще осесть пыль, как атабек пустил лошадь в бешеный галоп, резко осадил ее в нескольких метрах от императорского трона и, спрыгнув, простерся ниц и поцеловал землю. Удовлетворенный знаками почтения, оказанными у его ног, василевс похвалил атабека, приказал ему подняться и освободил его от военной контрибуции, оставив лишь ежегодную дань. Афтекин снова простерся ниц, и опять Цимисхий приказал ему подняться, попросив у него в знак

дружбы красивую арабскую кобылу, на которой тот так ловко скакал.

Каждый из участников этой игры находил в ней свою выгоду, но особенную яркость этот момент приобретает в устах панегириков и пропагандистов византийского крестового похода! Все детали этой кампании известны нам благодаря длинному письму, адресованному триумфатором своему вассалу, армянскому царю Ашоту III. Это письмо имеет огромную историческую ценность, ибо оно документально подтверждает византийские притязания на территорию, отобранную у мусульманского мира крестоносцами из Западной Европы; в нем следует искать истоки множества трудностей, драм и предательств, которые осложняли отношения христиан Востока и Запада: «Мы направились к Тивериадскому озеру, где наш Господь сотворил чудо с двумя рыбами и пятью ячменными хлебами. Мы решили осадить город Тивериаду, но жители его явились к нам, чтобы объявить о своей покорности, и, как и жители Дамаска, принесли множество подарков. Они попросили нас поставить во главе их города одного из наших командующих и подписали обещание хранить нам верность и всю жизнь платить дань. Мы не стали их грабить, потому что это была родина Апостолов. То же случилось и в Назарете, где Дева Мария услышала из уст ангела Благую весть. Дойдя до горы Фавор, мы поднялись к месту преображения Христа, Бога нашего. Во время стоянки к нам пришли жители Иерусалима, чтобы просить нашего покровительства и умолять нас о милости. Они просили у нас правителя, признали себя нашими подданными и согласились принять нашу власть. Мы желали освободить Гроб Господень от поругания мусульман. Мы назначили наместников во всех покоренных нами областях, которые стали выплачивать нам дань — в Бейсане, в Геннисарете, в Акре. Жители дали письменное обещание пожизненно платить нам ежегодную дань и подчиниться нашей власти. Оттуда мы направились на

берег моря, к Кесарии, которая была покорена. Если бы проклятые африканцы не укрылись в прибрежных крепостях, мы бы вошли, с Господней помощью, в Святой град Иерусалим и смогли бы помолиться в этих почитаемых местах».

Как ни близко подошли войска Цимисхия к Святому граду, поход закончился неудачно, так как василевс опасался, что его пути сообщения, подвоза продовольствия и пути к отступлению могут оказаться отрезанными совместными действиями фатимидских гарнизонов (которых он пренебрежительно называл «африканцами»). Подобная ситуация повторится несколько раз во времена латинских походов. Чтобы не попасться в ловушку на суровом и пустынном иудейском плоскогорье, император Византии отступит к северу. Безусловно, в продолжение императорского письма подробно сообщается о новых завоеваниях, но нам следует воспринимать их как компенсации, смягчающие неудачу похода на Иерусалим: Бейрут и Джебайл взяты приступом, Сидон начал переговоры, и, если мощные укрепления Триполи в очередной раз сделали попытку взять его приступом бессмысленной, солдатня отыгралась на пригородах, заваливая колодцы, срубая оливковые деревья, круша виноградники и фруктовые деревья, засоряя сложную систему оросительных каналов. Мусульманские воины усвоят этот урок тотальной войны: тогда христианские монахи и хронисты будут оглашать рыданиями стены монастырей, «заплачут кровавыми слезами», как говорится на Востоке.

Парадоксальным образом василевс сообщит о своем триумфе в тексте, который следовало бы отнести к «моментам истории, подлежащим забвению», настолько ясно в нем прослеживается бахвальство, навеянное желанием вести пропаганду: «...теперь вся Финикия, Палестина и Сирия освобождены от тирании мусульман и подчиняются правителям римлянам. Помимо этого, в нашей власти находится великая гора Ливан. Все арабы, занимавшие ее,

попали к нам в руки. Наше правление в Сирии было мягким, человечным и доброжелательным. Империя Креста простерлась далеко во все стороны. Повсюду в этих местах почитают и прославляют имя Бога. Повсюду установлено мое владычество во всей славе и величии. И наши уста не устают возносить благодарственные хвалы Богу за то, что Он даровал нам столь славные победы».

К великому сожалению для Империи, лишь области Антиохии и нижнего течения Оронта были присоединены достаточно надежно, а земли между Латтакией и Дамаском, напротив, подвергались ответным набегам противника. После смерти Цимисхия трон в Константинополе перешел законной династии, но парадоксальным образом Василий II, несмотря на то, что был самым прославленным полководцем из всех когда-либо существовавших на Востоке, ни разу не попытался возобновить поход на Святой город. Справедливости ради нужно заметить, что на это у него не было времени: ему пришлось выдерживать натиск многочисленных и опасных русских и болгарских нашествий, отражать нападения, бороться со славянскими пиратами, подавлять мятеж императорских подданных на юге Италии и множество восстаний крупных феодалов Анатолии; поэтому ему пришлось ограничиться лишь поддержанием *status quo* в Северной Сирии.

Однако грозный Василий был озабочен происходящим на сирийской границе, и каждый хронист повествует, с какой энергией и какой решительностью император приказал переместить свои лучшие войска с болгарской границы на границу с Ороном: «В году 994 войска Фатимидов, зная, что император задержался в Болгарии, попытались совершить нападение на Алеппо, которым правил мусульманин — вассал империи. Дука Антиохии, отправившийся на помощь Алеппо, попал в засаду, и его войска были наголову разбиты.

Узнав о победе врага, василевс покинул поле битвы, где сражался с болгарам, собрал своих ветеранов, дал им

оружие и каждому двух ездовых мулов, они ехали на одном, а другого держали про запас для смены. Имперские войска пересекли заснеженную Анатолию в рекордный срок за шестнадцать дней и проникли в Северную Сирию через проходы Тавра. Присоединив по пути гарнизоны из крепостей, Василий II появился перед Алеппо с большой армией; осаждающие город египтяне были застигнуты врасплох, снялись с лагеря и бежали. Изменив границу за счет территорий сирийских эмиров, отважный василевс снова пересек Анатолию и Фракию, чтобы вновь обратиться к своему смертельному врагу — болгарам (995 г.)» (Л. Брейер).

Вскоре присутствие Византии в Северной Сирии снова было поставлено под вопрос, и Василий II был вынужден организовать новый поход; в основных чертах он проходил по маршруту первого похода Никифора Фоки: имперская армия прошла по долине Оронта, вышла к Триполи через Хомский проход и вернулась на землю Империи, пройдя по сирийскому побережью. Но то был последний раз! Освобождение Святых мест потеряло свою былую притягательность, уступив место понятию единой и могучей Византийской империи, чья захватническая политика была направлена теперь на Балканы и Италию, либо на далекую кавказскую границу. Однако потеря интереса к захвату Иерусалима имеет тем меньше оправданий, если учитывать, что правящий халиф из династии Фатимидов, грозный Аль-Хаким преследовал христиан и (если верить христианским хронистам, которые будут стремиться оправдать латинское вмешательство в запутанную ситуацию на Востоке) осквернял Гроб Господень.

Тем не менее, Василий II отказался от сирийских походов не по собственной прихоти. Причина заключалась не только в том, что Фатимиды не представляли больше никакой опасности с тех пор, как их династия вышла на арену ближневосточной политики, и положение в Сирии характеризовалось более или менее ясно выраженным

желанием двух государств поддерживать status quo (что легло в основу всех соглашений и заключенного между Василием II и Аль-Хакимом перемирия). Но причина была и в том, что из Закавказья приходили тревожные слухи о нашествии тюрок*, народа воинов, только что вышедшего из степей центральной Азии.

Византийцы и Фатимиды опасались неистовства этих кочевников по вполне понятным причинам; и те и другие знали о доблести, мужестве и воинских качествах турок; более века восточные правители, как христиане, так и мусульмане, доверяли свою охрану страже, набранной из турецких рабов; и все чаще и чаще на мусульманской земле турецкий полководец заменял арабского эмира. Такое проникновение турок в военно-политическую систему Востока уже вызвало массу проблем: просто невозможно сосчитать все отдельные попытки получить независимость, вторжения, удачные походы, многочисленные вмешательства турок во все области жизни. Если уж несколькими из этих воинов придавалось такое большое значение, чего же можно было ждать от вторжения целого народа столь грозных воителей?

Чтобы уберечь государство от нашествия, которое он считал неминуемым, Василий II решил устроить на востоке гигантскую защитную зону, которая по его замыслу должна была остановить любую попытку проникновения в страну со стороны центральной Азии; единственным препятствием к осуществлению этой идеи была чрезвычайная обидчивость армянских и грузинских князей из этого региона. Константинопольская политика, пустившая в ход оружие, золото и дипломатию, вскоре смогла обратить этих недоверчивых феодалов в подданных императорского величества, ибо первые турецкие набеги пришлось как нельзя кстати, чтобы заставить князей более или менее добровольно отказаться от владений, слишком сильно подвер-

* Далее согласно традиции «тюрки» будут именоваться «турками» (турки-сельджуки). (Примеч. ред.)

гающихся набегам; взамен они получили придворные титулы и обширные владения в центральной Анатолии.

Описывать процесс захвата земель Империей в связи с турецким вторжением не входит в задачи данной работы; нам достаточно лишь привести в качестве примера рассказ о событиях, произошедших в маленьком царстве Васпуракан (область, расположенная между озерами Ван и Урмиах), которые проливают свет на имперскую политику и отступление христиан перед угрозой кочевников. В армянской хронике монаха Матвея Эдесского повествуется о происходившем в 1018 г.: «В это время собрался дикий народ неверных, называемых турками. Придя в движение, они вошли в провинцию Васпуракан и всех христиан предали мечу». Далее монах снова отмечает: «До этого дня мы не видели турецкую конницу. Армяне, оказавшись лицом к лицу с неприятелем, увидели этих странного вида людей: вооруженные луками с развевающимися, словно у женщин, волосами. Они не умели обороняться от стрел неверных, однако бесстрашно ринулись на них, обнажив мечи». Матвей использует длинную перифразу, чтобы попытаться объяснить резню христиан, которые попали в тщательно приготовленную западню и были пригвождены к земле стрелами, «не сумев даже приблизиться к сидящим в засаде лучникам».

Три года спустя царь Васпуракана отдал свое владение Василию II, получив взамен придворный титул и владения в районе Севастии (Сиваса). Царь покинул Васпуракан в сопровождении 14000 человек, не считая женщин и детей. История сурово осудит это жалкое бегство, оставившее приграничную область незащищенной и обеспечившее лишь несколько лет передышки. Укрепленный рубеж Василия II представлял собой гарнизоны, скрытые за стенами возведенных ценой больших усилий крепостей. Однако на самом деле несколько не мешал отрядам кочевников, которые словно ради забавы переходили христианскую границу.

Суматохи, которую подняло появление турецкого народа, было достаточно, чтобы обратить военные устремления византийцев на восток Кавказа. Освобождение Иерусалима, казавшееся неизбежным во времена Цимисхия, теперь сильно уступало стратегическим проблемам, возникшим в связи с необходимостью оборонять христианскую империю. К тому же существовали две дополнительные причины, из-за которых восточное христианство отказалось от завоевания Иерусалима: одна теологического, другая материального характера. Первая зависела от самой теории имперской власти, которую теологи свели к формуле «один Бог на небе, один император на земле»; она предполагала, что «земное царство Бога находилось там, где находился его представитель, василевс — автократор ромеев». Второй причиной было большое количество святых мощей, находившихся как в Константинополе, так и в других городах и поселениях Империи; эти вещественные свидетельства, овеянные мистикой времен зарождения христианства, отвлекали паломников от посещения Святой земли!

Поэтому латинское вторжение некоторым образом зависело от провала византийских крестовых походов. Тем не менее, Византия никогда не откажется ни от права оказывать моральное влияние на весь христианский мир, ни от своих притязаний на киликийские и сирийские земли, возвращенные благодаря «ее» крестовому походу.

2 ТУРЕЦКАЯ САБЛЯ И ФРАНКСКИЙ МЕЧ



Турки и греки глазами армян

Кто расскажет обо всех бедах армянского народа, всех страданиях, которые они перенесли от турок, этих свирепых зверей, пьющих кровь? Наше царство лишилось своих законных правителей, которых у нас отняли лживые защитники, слабый, женоподобный, подлый народ греков... Тех самых греков, которые сотворили из умения проворно обращаться в бегство свое доброе имя и славу.

Матвей Эдесский, Хроника

Франки глазами мусульман

Моментом возникновения могущества франков, их влияния, нашествий на мусульманские страны и завоеваний, благодаря которым они приобрели часть своих территорий следует считать именно 478 [1085] год. Таким образом, как мы уже видели, они овладели городом Толедо и другими городами Испании. В году 483 [1091] они переправились на остров Сицилию и захватили ее, оттуда они пошли в Африку, где покорили несколько областей, которые вскоре были у них отвоеваны.

Ибн аль Асир, Полный свод всеобщей истории

Турки глазами франков

Турки и туркмены имеют одни корни; они родом с земель, расположенных в северной части Сирии. Это грубые и малопривлекательные люди. У них нет ни страны, ни поселений, они постоянно передвигаются в поисках пастбищ для своих животных. Никто из них не жил ни в замке, ни в крепости... Они идут вместе со всем своим имуществом, рабами и слугами, табунами лошадей, стадами быков, коров и овец.. В них заключено все их богатство. Они не обрабатывают землю, ничего не знают о торговле, ибо у них нет денег; чтобы удовлетворять свои потребности, они довольствуются тем, что обменивают животных, сыр и молоко... Эти люди за весьма короткое время завоевали не только персидское государство, но и все арабские земли. Скоро они будут господствовать над всем Востоком... Эти люди после великих завоеваний пожелали захватить Египет, который славился в те времена силой и богатством; они вошли в Сирию и овладели этой страной и основными городами, среди которых был и Святой Иерусалим. Они подвергли гонениям жителей, мучили их и обложили небывалыми донныне налогами и данью.

Гильом Тирский, История деяний в заморских землях

В правление Василия II Византийская империя достигла максимального развития; мы видели, как это могущественное государство было вынуждено полностью изменить политику, чтобы воспрепятствовать возможному нашествию турецких кочевников. Ожидаемый удар был все же нанесен, но в совершенно неожиданной форме; турецкое вторжение в Анатолию и туркменские налеты были лишь вторичным проявлением огромного наплыва турок, который завершился победой султана под теоретической властью халифа: турки полностью завладели всей восточной политической системой от Хорасана до границ с Византией и Египтом.

Современнику Василия II, удачливому предводителю турецкого разбойничьего отряда, удалось основать государство, простиравшееся от Хорасана до северной Индии, которую он к тому же продолжал завоевывать. Пока

непривычный климат разлагал боевой дух и истощал силы грубых степных воинов, турецко-монгольский клан Сельджуков восстал и захватил Хорасан. Пока Тогрул Бек, глава клана, настойчиво стремился провести в жизнь свою политическую программу, его неугомонные родственники грабили и расхищали кто персидские провинции, кто Грузию, кто Армению, кто Месопотамию. В то время как большинство турецких воинов практиковали древние шаманские ритуалы, принесенные из центральной Азии, соратники Тугриль Бека благодаря набожным миссионерам, жившим на границах мусульманского мира, исповедовали ислам. Обращение в эту религию являлось необходимым условием для тех, кто хотел сделать политическую карьеру на арабско-персидской земле, и тем более для тех, кто рассчитывал заполучить верховный титул султана. Эта причина объясняет тот факт, что Сельджуки исповедовали ортодоксальный упрощенный ислам.

Взлет Тогрул Бека, сопровождающийся приведением в порядок персидского государственного строя, подчиняется строгой логике: его карьера началась в Нишапуре (Хорасане), продолжилась в Рее и Испахане, где он возродил персидскую империю, и дошла до Багдада, где халиф, владыка правоверных, пожаловал ему официальный титул султана, правителя Востока и Запада (1055 г.). Новый правитель стремился заставить признать свою власть на всей территории, находящейся под религиозным покровительством аббасидского халифа; за несколько лет он заложил основы мощного, несмотря на свою протяженность, государства с персидской административной структурой, турецкой военной силой и культурным блеском арабской науки и диалектики. Не последнее место среди парадоксов турецкого завоевания занимает именно этот переход от анархии кочевых племен к оседлому образу жизни.

В качестве временного правителя, возведенного на этот пост аббасидским халифом, высшим авторитетом ортодоксального Ислама, турецкий султан обязан был стать

непримиримым врагом фатимидского халифа в Каире, который, разделив Общину правоверных, отнял у нее большую и богатую часть территории Ислама. Если на выступление против Египта турецкого султана толкали политические обстоятельства, то долг любого мусульманского правителя вести «священную войну» должен был неумолимо привести его к завоеванию Византийской империи.

Тем не менее, одной из первых целей Тогрул Бека было упрочить и заставить уважать свою власть на всей подчиняющейся ему земле; поэтому он стремился, прежде всего, отвоевать некоторые территории, захваченные византийцами во время походов времен Василия II: многолюдный город Эдессу, взятый около 1031 г. благодаря неслыханному мужеству неизвестного военачальника одного пограничного гарнизона, несколько небольших арабско-курдских эмиратов, отделенных армянскими княжествами и захваченных христианской армией наудачу. Но византийские военачальники довели искусство фортификации и технику осады до совершенства: они использовали метательные машины, нефть, горючие вещества, вели подкопы. В силу обстоятельств, поход, который султан повел против восточной империи, являлся классической кампанией, похожей на все прежние исламо-византийские войны. Однако осадные войны не были коньком турецких войск, которые не могли проявить в них свои обычные качества.

Воины Тогрул Бека долго бы топтались перед небольшим городом Манцикерт, если бы один любопытный случай не побудил их сняться с лагеря. Во время этой долгой осады одна турецкая баллиста разрушала крепостную стену, что сильно усложняло оборону города жителями; один франкский наемник, состоявший на службе Византии, решился совершить поступок, своей дерзостью граничивший с безумием: «Легко вооружившись, он спрятал три горшка с нефтью под одеждой и, оседлав лучшую лошадь гарнизона, устремился во вражеский лагерь. Чтобы его

приняли за посланника, он размахивал копьём с наколотым на него письмом. Осаждающие, привыкшие к появлениям гонцов, пропустили его. Поравнявшись с баллистой, он швырнул один за другим три горшка с нефтью, которые тотчас же загорелись. Пораженные турки кинулись к оружию, но не смогли ни потушить огонь, пожиравший баллисту, ни остановить франка, галопом вернувшегося в город» (*Матвей Эдесский*). Несколько дней спустя Тогрул Бек снялся с лагеря.

Равновесие сил могло бы сохраняться еще долго, если бы его постоянно не нарушали неуправляемые банды: многочисленные отряды туркменских грабителей обрушились на византийскую территорию — Румскую землю, как они ее называли — не только ради того, чтобы грабить, но также чтобы не подчиняться суровому султанскому порядку. Часто случалось, что султанские военачальники, когда пытались призвать отряд кочевников к повиновению, то в ответ слышали: «Либо наш повелитель султан позволит нам передвигаться как нам вздумается в поисках пастбищ (подразумевалось: «и тем хуже для полей и владений оседлых подданных»), либо мы перейдем на Румскую землю». Иногда можно было наблюдать неожиданное зрелище — как непокорные грабители искали укрытия на византийской территории, а за ними по пятам гнался отряд султанских воинов. Случалось и такое, что пришедшие из-за границы два отряда принимались грабить и собирать добычу, каждый сам за себя, а в это время с высоты своих стен греки, поборники стратегии, ждали, пока эти дикари соизволят начать вести с ними нормальную войну!

Пока византийские гарнизоны ждали войны, туркмены добрались до центральной Анатолии. До смерти султана в 1063 г. подобные налеты производились спонтанно, безо всякого плана. Что касается византийских стратегов, они придерживались единой тактики: позволить кочевникам пройти, а напасть на них только на обратном

пути, когда они, обремененные добычей, направляясь в основной лагерь в Азербайджане, будут вынуждены замедлить ход из-за пленников! Если такой прием и может вызвать улыбку, то последствия его были самыми пагубными, ибо постоянная незащищенность привела к уменьшению населения в византийской Анатолии и к падению Империи. Правда, стоит добавить, что некоторые видели в такой тактике и достаточно преимуществ, так как отнятая добыча оставалась у тех пограничных войск, которые осмелились напасть на туркмен и отобрать у них награбленное!

Алп Арслан, племянник и наследник Тогрул Бека, продолжил его политику; он ограничился тем, что принудил Византию пойти на небольшие уступки в плане границ, а в основном ревниво стремился насадить свой авторитет в среде кочевников. Без сомнения, Алп Арслан слишком хорошо помнил, как именно его собственный клан некогда обошелся с турецким завоевателем Хорасана, Афганистана и Индии. Стремление контролировать передвижения кочевников может показаться странным, настолько велика была разница в силе между султаном, его государством, войсками и несколькими разбойничьими отрядами кочующих воинов. Однако в будущем подобное беспокойство оправдало себя, поскольку персидские сельджуки с началом вырождения окончательно погрязшей в арабско-персидских интригах династии не смогут помешать потомкам банд кочевников, обосновавшихся в Анатолии, основать сельджукское государство в Руме, чье военное влияние и стратегическое положение внесут свою лепту в окончательный провал франкской колонизации Сирии.

Взятие Алп Арсланом нескольких крупных городов у восточной границы снова открыло туркменам путь в Анатолию, и они устремились туда следом за султанскими войсками. Предводитель наиболее отважного отряда уже хвастался, что видел вдалеке море Константинополя. Византия теряла свою жизненную энергию, когда на престол

взошел Роман IV Диоген, император-полководец. Немыслимыми для почти пустой императорской казны усилиями он собрал разношерстное войско. Вместе с ним он обходил все области Анатолии, от Понтийских гор до проходов Тавра, от Фригий до Северной Сирии. Отдельные отряды истреблялись туркменами, но большой армии никак не удавалось настигнуть банды грабителей.

После трех лет похода, не принесшего ощутимых результатов, Роман Диоген в 1071 г. решил следовать политике Василия II, восстановив восточную заградительную зону, уничтоженную Алп Арсланом. Он привел свою армию (более ста тысяч человек) в район озера Ван; но тогда, в августе 1071 г. его войска были измучены несколькими неделями перехода по пыльным дорогам Анатолии, страдали от жажды, дневного зноя и сильного ночного холода. Маневренность была затруднена из-за наличия большого количества тяжелых повозок с поклажей и всем необходимым для осады (настоящая одержимость классической войной!).

Вторжение Диогена застало Алп Арслана врасплох в тот момент, когда он с небольшим отрядом проводил операцию по наведению порядка в Джазире (северная Месопотамия). Султан с войском, которое ему удалось собрать, поспешил подняться на высокое плоскогорье. Решающее сражение произошло в нескольких километрах от Манцикерта. Христианская армия, утомленная долгой кампанией, деморализованная предательством многих солдат-дезертиров, покинутая некоторыми своими предводителями, завидующими Диогену, была разбита наголову. Сразу после захода солнца василевс — властелин ромеев, потомок Константина и Юстиниана, был брошен к ногам турецкого султана. Хотя последний доказал свою необычайную снисходительность, ограничившись данью, несколькими исправлениями границы и формальным обещанием покорности со стороны византийцев, восточная христианская империя так никогда не оправилась после поражения

при Манцикерте. Как только защитная зона была разрушена, турки все чаще и чаще стали чувствовать себя на плоскогорье Анатолии как дома, так что скоро превратили ее в турецкую землю. Несколько лет спустя Константинополь был вынужден только констатировать полный провал любой попытки Византии снова вернуться на плоскогорье: «Страна опустела. После нашествия турок выжившие убежали, опасаясь их возвращения. За несколько лет Каппадокия, Фригия, Вифиния и Пафлагония потеряли большую часть своего греческого населения. Долины и равнины, простирающиеся от Кесарии и Севастии до Никеи и Сард оставались почти пустыми. И поскольку они остались невозделанными, туркмены, добившись своего, с удовлетворением разбивали там шатры и пасли стада...» (Ж. Лоран).

Византия, удрученная драматическими последствиями военного поражения Диогена, погрязла в политических смутах: поражение привело к анархии, возникла толпа соперников, которые принялись добиваться титула монарха. Чтобы подкрепить свои права действиями, им нужны были войска и золото; захватчики и претенденты вербовали турецкие разбойничьи отряды, повели их к «царице», доверив им охрану самых красивых христианских поселений и предоставив в качестве награды возможность грабить богатейшие провинции Империи! Чтобы окончательно разрушить государство, которое они стремились завоевать, эти честолюбцы призвали на помощь гарнизоны крепостей, которые еще находились в Северной Сирии, в Месопотамии, на Евфрате, в Армении и Грузии. Необходимо отметить, что спустя десять лет после Манцикерта, в 1081 г. вся Анатолия была во власти турок, поскольку «иноземные союзники превратились в хозяев. Их банды, проходя по стране, нападали на мирные маленькие города Вифинии, грабили деревни, перекрывали пути сообщения между Константинополем и Анатолией. В Хризополисе они еще жили в шатрах и лагерях, но в Никее,

куда они зашли без борьбы, как друзья, они быстро устранили все христианское население города» (Ж. Лоран).

Таким образом, участники первого латинского крестового похода, попав в Азию, оказались лицом к лицу с турками и были вынуждены отбить у них Никею, ставшую тем временем столицей турецкой Анатолии. А ведь Никея находилась совсем рядом с Константинополем и в каких-нибудь двадцати километрах от Мраморного моря; это значит, что поражение при Манцикерте в сочетании с легкомыслием греков имело весьма серьезные последствия. Восточно-христианская империя окончательно потеряла и имя, и престиж, и авторитет в вопросе ведения дел христианства и уж совсем была не способна вести войну против мусульман.

Катастрофа, пошатнувшая восточную империю, не могла оставить латинян равнодушными, тем более что последние только что сумели проявить себя, одержав несколько значительных побед над «неверными». Интересно познакомиться с точкой зрения латинян по поводу вторжения турок в Анатолию, высказанной Гильомом Тирским: «Наш Господь Иисус Христос допустил это бедствие, чтобы покарать свой народ. В ту эпоху в Константинополе царствовал император, который мудро правил своим государством; звали его Роман по прозвищу Диоген. Тогда с дальнего Востока пришел весьма могущественный турок, имя которому было Бельфет (от Абул Фат, арабского имени Алп Арслана). Турок повел за собой весь народ Персии и Ассирии... его войска были столь многочисленны, что казалось, будто они покрывают всю землю. Этот народ шел, ведя за собой лошадей и верблюдов, быков, лошадей и мелкий скот в таком огромном количестве, что едва можно было в это поверить. Продемонстрировав свои силы, Бельфет зашел на территорию империи Константинополя. Тотчас же он начал захватывать страны и разорять их. Он легко овладевал встречавшимися на пути крепостями и замками, ибо ничто не могло ему

противостоять. Если же он и встречал на пути сопротивление, все тотчас же уничтожалось и сравнивалось с землей».

Гильом Тирский, быть может, не совсем верно уловил своеобразие турецкого нашествия, но совершенно правильно отобразил его последствия: крах Византийской империи на деле был крахом всего христианства. Удар был тем сильнее, что в то же время внезапно встал вопрос о продолжении длинной и трудной испанской *реконкисты* — войны, которую вели Кастилия и Арагон. Несмотря на французскую военную поддержку, а также из-за гористой местности Арагон одерживал лишь незначительные победы, в то время как Кастилии сопутствовал успех: в мае 1085 г. Альфонс VI вошел в Толедо и объявил себя императором. Однако вскоре триумф кастильцев был поставлен под угрозу ответным наступлением ислама. Альморавиды, союз берберских кочевых племен, воспламененные суровой верой, основали военно-религиозное государство. Придя в Испанию, они сначала объединили различные мусульманские государства полуострова. А затем начали победоносный *джихад*, священную войну против Кастилии и Арагона. На землях от Андалусии до устья Эбро и Балеарских островов появилось обширное военное королевство: его ресурсы были огромны, потому что по ту сторону пролива Гибралтар оно владело землями, расположенными между Сенегалом и Алжиром. На тот момент могущество Альморавидов пресекало всякую попытку продвижения христианства. Было очевидным, что вторжение Альморавидов, с одной стороны, и турецкое нашествие, с другой, произвели сильное впечатление на высшие круги христианского мира и в первую очередь — на папство.

Действительно, присутствие Альморавидов вблизи от христианской Европы должно было особенно беспокоить монахов Ключни, непосредственно заинтересованных в делах Испании (кастильские монархи щедро осыпали Ключни

дарами в честь своих побед над Исламом, и орден играл важную политическо-религиозную роль в формирующемся христианском государстве). Крупный монастырский центр должен был поделиться своими тревогами с папством, с которым он был тесно связан. Без сомнения, последнее ощутило, что наступление турок и Альморавидов таит в себе новую и грозную опасность для «паствы Христовой».

Сегодня хорошо известно, что до проповеди папы Урбана II никто не задавался идеей совершить крестовый поход к Святым местам. Папа же был сильно озабочен новым витком мусульманского нашествия. Все христианство должно было перейти к обороне, и, поскольку лучшая защита — это нападение, понтифик, без сомнения, мечтал о резком повороте, который, поразив ислам в самое сердце, позволил бы восстановить христианство в Испании и Византийской империи.

Что бы ни говорили некоторые историки, военный поход на Восток, каким бы сложным он ни казался, не обязательно был сопряжен с огромным риском, поскольку искатели приключений, более или менее связанные с папством, успешно боролись с мусульманами Сицилии, несмотря на немногочисленные войска и ограниченные средства. Нормандцы, ибо речь идет о них, играли определяющую, если не главную роль в мире Средиземноморья во времена крестовых походов; поэтому нам следует познакомиться с ними поближе. Они проникли в южную Италию приблизительно в эпоху первых турецких набегов на восточную Анатолию. Эту область, которая все еще находилась под властью Византии и являлась последним клочком ее некогда обширных итальянских владений, прежде чем стать предметом разграбления нормандских банд, терзали постоянные мятежи населения и налеты мусульманских пиратов Сицилии.

Легко завербованные мятежниками и представителями имперской власти, нормандцы вскоре стали сами себе

хозяева: они забыли своих лангобардских и византийских господ и начали вести жестокую войну с местными жителями, грабя, разоряя, сжигая церкви, разрушая очаги культуры, с утонченной жестокостью мучая пленников. Используя подобные методы, очень похожие на приемы турецких кочевников, нормандцы, пришедшие в южную Италию, незамедлительно основали ряд маленьких феодальных княжеств. Поначалу папа, разгневанный их грабежами и тем, как они обращались с итальянским населением, отлучил их от церкви, попытавшись одолеть их с помощью военной силы. Когда его войска были разбиты, он был вынужден волей-неволей сделать их своими союзниками и вассалами.

Казалось, ничто уже не должно было остановить неистовство нормандцев. Процесс развития их власти напоминает продвижение турок в Анатолии: в 1071 г. (год поражения Византии в битве при Манцикерте) они отвоевывают у Византийской империи Бари, сбросив в море последних представителей греческой власти Италии; в 1084 г. (когда турки укрепляли Никею) они разоряют Рим, и делают это ко всему прочему с помощью мусульманских солдат! Поводом к наступлению стал призыв о помощи, с которым к нормандцам обратился папа Григорий VII, окруженный в замке Св. Ангела германскими войсками императора Генриха IV. Во время германского нападения на папство один юный лотарингский феодал проявил способность на военном поприще. Вскоре он станет верным вассалом Святого Престола; звали его Готфрид Бульонский.

Отныне нормандский экспансионизм мог пойти двумя путями: либо завоевать мусульманскую Сицилию, либо выступить в поход на Константинополь и европейские провинции Империи. Между всеми сицилийскими эмирами существовал глубокий раскол, но их военной силой пренебрегать не следовало. Византийцы много раз пытались занять этот большой остров, но все тщетно. Но

нормандцы были люди иной закалки, чем греки, и они были твердо настроены овладеть во что бы то ни стало этим земным раем, называемым Сицилией. Их планы снискали поддержку и расположение всего христианского населения Средиземноморья, ибо они могли бы положить конец пиратству сицилийских мусульман и, освободив Тирренское море, позволили бы развивать флот Генуи и Пизы. Роль, которую сыграл флот этих двух городов-республик во время первого крестового похода, даст возможность лучше понять стратегическую важность контроля над Сицилией во времена, когда навигация сводилась всего лишь к каботажному плаванью. Поскольку христианский флот не мог плавать вдоль берегов Туниса и Триполи (в Берберии), он должен был пробираться через пролив Мессины и делать остановку на островах, прежде чем направиться к Леванту.

Однако удачливый авантюрист Роберт Гвискар мечтал только лишь об одном — занять трон василевса. Действительно константинопольская анархия давала почву дерзким мечтаниям сына мелкого феодала из Контантена. В 1081 г., когда византийская Анатолия практически находилась в руках турок, нормандцы Гвискара напали на империю с тыла. Они высадились в Дураццо (нынешняя Албания) и прошли по Эгнатиевой дороге к столице Босфора. Обстоятельства им благоприятствовали, ибо даже папство поддерживало эту военную кампанию. С 1054 г. честолюбивый Михаил Керуларий, патриарх Константинополя, своими требованиями и притязаниями спровоцировал теологический разрыв и раскол между двумя полюсами христианского мира. Папа больше не нес ответственность за эту отбившуюся от его общины часть паствы. Образумить греков — это было почти что богоугодным делом... Кампания Гвискара в Македонии и Эпире, сопровождавшаяся жестокостями и насилием, уже тогда заложила основы четвертого крестового похода. Но на первый раз Византия нашла силы, чтобы

дать достойный ответ: трон василевса занял Алексей Комнин, также удачливый авантюрист, вступивший в войну с нормандцами. После многих лет беспрестанных налетов ему удалось отразить нападение... благодаря турецким войскам, услужливо предоставленным ему правителем Nikeи!

Подобное использование христианскими правителями наемных мусульманских воинов является одним из камней преткновения, когда мы пытаемся понять средиземноморский и восточный мир в эпоху крестовых походов. Алексей Комнин сражается против нормандцев с помощью турок из Nikeи, которые отобрали у него всю Анатолию. Гвискар с мусульманскими войсками спешит защитить папу, осажденного германцами. Что же говорить о том, что какой-то мусульманин из «нормандских» войск молился и творил намаз прямо в базилике Св. Петра... разрушенной, разграбленной и сожженной защитниками папы! В это время нормандские феодалы вели непримиримую войну с сицилийскими эмирами; а Алексей Комнин вербовал нормандских солдат, чтобы пополнить свои войска и держать турок из Nikeи как можно дальше от своей столицы! Таков был изменчивый мир Средиземноморья, такова была мозаика Леванта, с которой скоро пришлось столкнуться западным воинам. В то время как лучшим умам XX в. с трудом удается распутать клубок хитросплетений союзов, племен, этносов, государств и религиозных сект Ближнего Востока, нам необходимо отметить, что франкские вожди так быстро и удачно сблизятся с Востоком, что за несколько месяцев научатся использовать как мусульманские разногласия — Фатимидов против турок, арабов против турок и бедуинов против оседлых народов, так и соперничество между христианами — армян против греков, сирийцев против армян. Но они будут испытывать ответные удары константинопольских интриг, ибо столица павшей, униженной и ослабевшей Империи все же продолжала оставаться сценой, на

которой разворачивались многочисленные политические повороты. Между Багдадом, Каиром и Константинополем будет вестись тонкая игра вокруг латинских колоний Леванта. Лишь франкский меч сможет разрубить эти путы, как некогда турецкая сабля разрушила арабско-персидские козни.

К КОНСТАНТИНОПОЛЮ, «ЦАРЬГРАДУ»



В тот год до нас стали доходить слухи о появлении франкских армий, идущих с Мраморного моря в неисчислимом множестве; так как эти известия следовали одно за другим не прекращаясь, люди пугались, узнав это, и теряли голову, слыша, что они продвигаются все дальше. Эти слухи подтвердил король Дауд Ибн Сулейман Ибн Котломуш, чьи земли располагались ближе всего к войскам упомянутых франков. Он принялся собирать армию, нанимать добровольцев и проповедовать священную войну, и призвал всех туркменов, кого только мог разыскать, прийти ему на помощь в борьбе против франков; многие из них отозвались, как отозвалась и армия его брата, что укрепило его дух и увеличило решимость. Он подошел к проходам, дорогам и путям, по которым они должны были пройти, и безжалостно убил всех, кто попал к нему в руки, и было их великое множество.

Ибн аль-Каланиси, История Дамаска с 1075 по 1154 г.

У Алексея не было времени отдохнуть, потому как до него дошел слух о приближении неисчислимых франкских войск. Он страшился их появления ибо хорошо знал неудержимость

их натиска, их переменчивый и непостоянный характер, как и все, что было в природе кельтов, и все, что из нее вытекает; он знал, что они всегда готовы поживиться богатствами и что при первой же возможности они готовы без зазрения совести нарушить свои договоры. Тем не менее, василевс не терял мужества и принял все меры, чтобы приготовиться к сражению, если того потребуют обстоятельства. Действительность оказалась гораздо страшнее слухов. Ибо весь Запад, все варварские народы, живущие в странах, которые расположены по ту сторону Адриатики и до Геркулесовых Столпов, все те, кто кочевали большими толпами вместе со всей семьей, перейдя Европу, шли по Азии... Появлению такого количества людей предшествовал налет саранчи, которая пощадилла урожай, но разорила все виноградники, истребив их. Это был знак, как предсказали прорицатели, что огромная кельтская армия не будет вмешиваться в дела христиан, но поразит, одолеет сарацинских варваров.

Анна Комнина, Алексиада

«С приближением срока, о котором Господь наш Иисус Христос ежедневно возвещает верующим в Евангелии, где говорит: *Кто хочет идти за Мною, отвергнись себя, и возьми крест свой, и следуй за Мною*, во всех областях Галлии сделалось большое волнение, и каждый, чистый сердцем и умом, кто желал следовать за Господом и верно нести за ним крест, поспешил встать на путь к Гробу Господню» (Аноним). Вот уже некоторое время красивая легенда о божественном повелении начать крестовый поход не в ходу среди историков. Образ Петра Отшельника, которому было откровение о том, что он должен освободить Гроб Господень, о чем он рассказал, главе христианского мира, годится лишь для иллюстрации детских сказок. История и легенда в этой эпопее средневекового христианства слишком часто перемешивались, поэтому нам стоит вернуться к концепции, более приближенной к реальности.

Ссылки на то, что турки плохо обращались с христианскими паломниками, притесняли их, едва ли будут звучать

убедительно, хотя постоянные завоевания Святого города турками и Фатимидами отнюдь не облегчали доступ паломников в Святые места. За несколько лет до начала походов Иерусалим и основная часть Палестины, действительно, были присоединены к территориям персидского султана-сельджука, великого Мелик Шаха, сына Алп Арслана. Однако восточные христиане единодушно восхваляют достоинства его правления; эти похвалы тем более ценны, что исходят они из уст Матвея Эдесского, армянского монаха, чрезвычайно чувствительного к малейшим проявлениям антихристианской деятельности: «Мелик Шах проявил свою доброту, милосердие и благорасположение к верующим во Христа». Знаменитые притеснения западных путешественников, начавшиеся со времени захвата Иерусалима турками (1078 г.), все же не уменьшали количество паломников, отправлявшихся в Святую Землю. Разумеется, многочисленные путешественники сообщали папе о политических изменениях, происходящих в Леванте.

Первую причину начала крестовых походов следует искать в Испании. Как мы видели, ее дела вот уже полвека живо интересовали римских пап, которые многократно призывали французскую знать оказать содействие испанским христианам в ведении *реконкисты*. В их глазах вмешательство французского рыцарства было необходимым для удачного завершения реконкисты. Если папы быстро отказались от своих притязаний на суверенитет над завоеванными мусульманскими странами (испанские государи совершенно не намеревались увеличивать вотчину Св. Петра), то они обратили взор к переустройству религиозной иерархии на территориях, вновь ставших христианскими. Влияние испанской войны было решающим: опираясь на полученный опыт, Урбан II основывал свою политику борьбы с неверными на активном участии западного рыцарства.

Второй фактор: участие Святого Престола в восточной политике. Папство страдало от раскола и намерева-

лось сделать все возможное, чтобы вернуться к единству Церкви. Средства для достижения этой цели были столь же многочисленны, как и разнообразны: уступки в теологическом плане, военная помощь василевсу в борьбе со множеством врагов, а также, в случае необходимости, подчинение себе Византийской империи и Православной церкви более радикальными методами. Нет никаких сомнений, что папство с интересом и любопытством следило за попыткой нормандцев завоевать Константинополь.

Большинство современных исследований приписывают идею заключения соглашения с Алексеем Комнином папе Урбану II: западная военная поддержка компенсировала бы возвращение к единой Церкви. С этой точки зрения можно считать, что крестовый поход был задуман папой как военная экспедиция, в цели которой входило нанести удар по стратегически важной части мусульманского мира и помочь попавшему в трудное положение василевсу. Именно отсюда проистекает некая двойственность крестового движения. Что касается выбора Иерусалима, то лишь он один притягивал к себе христианский мир: завоевание этого города повредило бы исламу, поскольку Иерусалим и для этой религии был одним из святых городов.

Все эти политические мотивы будут скрыты за умелой пропагандой, основывающейся на *excitatoria*, документах, составленных постфактум. Их будут распространять после осады Антиохии, и особенно после успешного окончания похода. Чтобы добиться дополнительного притока войск, эти «листовки» будут ставить на первое место святость миссии крестоносцев; они будут обливать грязью турок и арабов с целью ускорить развитие священной войны, но помимо этого (именно в этом воплотятся все старания нормандской пропаганды) они заклеят предательство Византии в отношении всего христианства в целом и крестового похода в частности, хотя, как они утверждали, последний и был начат по призыву василевса.

Краткий обзор политического положения на Западе подтвердит, что Святой Престол имел острую необходимость утвердить себя как высшую власть, авторитет и совесть христианского мира: долгая борьба с германскими императорами за инвеституру* уже несколько раз чуть было не привела его к полному краху, и это существенно отразилось на папской власти. Не являлся ли поход на Восток возможностью восстановить ее престиж и внушить почтение европейским правителям, напомнив им об императоре в Византии и взяв под свою эгиду лучших воинов западного рыцарства?

Похоже, что именно весной 1095 г. на соборе в Пьяченце Урбан II принял посольство от Алексея Комнина, описавшее ему печальное положение, в котором находилась Византийская империя. Кажется, для папы эта просьба о помощи была решающей. По окончании собора вся курия пересекла Альпы и направилась в Пюи. Там Урбан II долго совещался с епископом Адемаром Монтейским: последний родом был из южной знати, посвятившей себя войне в Испании; к тому же незадолго до 1087 г. он совершил паломничество в Иерусалим. Именно в Пюи, по всей вероятности, было принято решение начать крестовый поход. Папа со свитой снова отправился на юг, где встретился с графом Раймундом Тулузским, живущим тогда в Комта Венессин, на берегах Роны. Урбан II со свитой остановился в Ключи, где и был выработан порядок ведения похода. Наконец, осенью 1095 г. был созван Клермонский собор, который историки и хронисты считают отправной точкой крестоносного движения. Что бы там ни говорилось, первые заседания в Клермоне не вызвали никакого воодушевления; церковная терминология

* Борьба за инвеституру — конфликт между германскими императорами и римскими папами за право назначать епископов. Это столкновение вылилось и в соперничество за главенство в христианском мире, на которое претендовал и император, и папа. (Примеч. ред.)

едва ли годилась для того, чтобы вызвать массовое воодушевление в народе.

Собор начался с рассмотрения различных проблем, стоявших перед Церковью. Интересный момент: путем голосования было принято решение даровать прощение грехов всем тем, кто предпримет поход в Святую Землю с благочестивыми целями. Немного позже папа объявил о своем намерении организовать вооруженную экспедицию в Палестину. Епископ Пюи взялся сопровождать войска, и Урбан II назначил его своим легатом. Несколько дней спустя посланники от Раймунда Сен-Жилльского сообщили о согласии своего господина присоединиться к ним. План, разработанный Урбаном, выглядел довольно скромным: он предполагал простое выступление маленькой армии рыцарей, которыми руководили бы Адемар Монтейский и Раймунд Сен-Жилльский. Он не рассчитывал на огромный подъем воодушевления, которое после несколько невыразительного начала похода охватит всю Западную Европу и значительно отодвинет сроки выполнения задачи.

Слова *Deus lo volt!* (*Так хочет Бог!*), выкрикнутые в Клермоне горсткой верующих, моментально стали известны по всей стране. Вскоре их стали повторять множество народных проповедников, таких как Петр Отшельник. В это время папа прилагал все усилия для подготовки провансальской экспедиции. Он назначил место и дату сбора войск — Пюи, 15 августа 1096 г. В поход могли отправиться лишь те, кто был в состоянии носить оружие, так как армия не нуждалась ни в женщинах, ни в стариках, ни в слишком молодых воинах. Монахи могли отправиться в поход лишь с позволения своего настоятеля, а миряне, прежде чем дать обет крестоносца, должны были просить совета у опытных духовных лиц. Но данный обет нельзя было взять назад, а отступничество каралось отлучением от церкви.

Это суровое обязательство компенсировалось тщательно разработанной правовой системой, носившей церковный

характер (безусловно, сказывалось влияние Ключни) — крестоносцы обладали как духовными преимуществами (им было даровано прощение грехов), так и материальными: пока они будут отсутствовать, их имущество перейдет в руки Церкви (в данном случае в лице местного епископа), если бы кто-то попытался его присвоить, его бы отлучили; было запрещено привлекать их к суду; и на время своего отсутствия они должны были получить безоговорочную отсрочку всех своих долгов.

Благодаря множеству мер предосторожности провансальская армия, но только она одна, должна была состоять из крестоносцев, набранных в соответствии с пожеланиями папы; между тем на Восток уже двигались неуправляемые войска: банды Вальтера Неимущего достигли Константинополя в середине июля, вскоре к ним присоединилось ополчение Петра Отшельника, вышедшее из Кельна приблизительно в Пасху и состоящее из простолюдинов, пеших воинов, бродяг и преступников, которым Петр Отшельник отпустил их грехи: «Упомянутый Петр первым подошел к Константинополю третьего числа в августовские календы, вместе с ним подошло большинство германцев. Среди них были лангобарды и множество других. Василевс приказал снабдить их продовольствием по мере возможности города и сказал им: не переходите Рукав до прихода основной армии, ибо вас недостаточно, чтобы сразиться с турками. Но христиане повели себя недостойно — они разрушали и сжигали дворцы в городе, снимали свинец, которым были покрыты церкви, и продавали его грекам, так что император, разгневавшись, приказал переправить их через Босфор» (Аноним).

Оказавшись в Анатолии, эти странные паломники продолжали опустошать все вокруг. Вскоре разрозненные банды разделились на группы, говорящие на одном языке. Никейские турки быстро справились с действующими безо всякой согласованности войсками: в первую очередь были захвачены врасплох и разбиты лангобарды

(т. е. южные итальянцы). Франки, пришедшие им на помощь, попали в засаду; обеспокоенная Анна Комнина сообщает, что «повсюду лежали трупы убитых воинов. Когда их собрали, это была не куча, не курган, и даже не холм, но гора огромной высоты, так велико было нагромождение тел». Что касается германцев, они тоже поняли, что воевать с турками было куда трудней, чем грабить их. Они укрылись в одной крепости. «Турки тотчас же осадили ее и лишили воды. И наши так мучились от жажды, что вскрывали жилы лошадей и ослов, чтобы напиться их крови; другие бросали пояса и одежду в отхожие места и высасывали из них влагу; некоторые мочились в руки товарищей и затем пили; были и такие, кто рыл сырую землю, так сильно их терзала жажда». Многие сдались и приняли ислам. «Все те, кто отказались отречься от Господа, были убиты; одних, захваченных живыми, отделили друг от друга, словно овец, другие стали мишенями для турок, третьи были проданы или раздарены, словно животные. Одни увели свою добычу домой, другие в Хорасан, в Антиохию, в Алеппо, туда, где они жили» (Аноним).

Узнав об этом поражении, василевс отрядил часть флота, чтобы спасти Петра Отшельника и его спутников — единственно уцелевших из огромного народного ополчения. Предупрежденный дипломатами и хорошо осведомленный Алексей Комнин понял, что должен обеспечить безопасность Петра, ибо легенды о нем уже давно превзошли реальную власть отшельника. Оказавшись перед лицом императора, монах обвинил «своих» крестоносцев во всех грехах: «Гордый латинянин обличил тех, кто не повиновался ему и следовал за ним лишь по своей прихоти; он назвал их ворами и разбойниками» (Анна Комнина).

Так закончился народный крестовый поход. Хотя другие войска, возглавляемые вождями-мародерами из долины Рейна, еще даже не дошли до византийской границы, они уже дали о себе знать чередой жутких избиений, как,

например, уничтожение еврейских поселений в Шпайере, Майнце, Кельне, Трире и Вормсе. Эти банды, дурная слава о которых неслась далеко впереди них, были уничтожены, как только выступили на венгерскую территорию.

Вопреки плану, выработанному папой Урбаном II, образовались еще три феодальные армии: лотарингская, французская и нормандская, или южно-итальянская. Воины лотарингской экспедиции (пришедшие из Лотарингии, Нидерландов и рейнских земель) изначально представляли собой императорскую армию, но набор рыцарей велся независимо от конфликтов, имевших место между Генрихом IV и папством. Бесспорным лидером этой армии был Готфрид Бульонский, сын графа Булонского, сам бывший герцогом Нижней Лотарингии. Его сопровождали братья: Балдуин и Евстафий Булонские. Как отметил Рене Груссе, ядром экспедиции являлись валлоны. Французская армия состояла под началом Гуго де Вермандуа, брата короля Франции, поскольку Филипп I был отлучен от церкви и не мог принять участие в походе. В эту армию входили отряды из северной Франции и королевского домена: Нормандии, Шампани, Фландрии и Иль-де-Франса. Командовали ими граф Блуа, герцог Нормандии Роберт Коротконогий и граф Фландрии Роберт Иерусалимский. Наконец, нормандцы из Италии (лангобарды, как называет их Анна Комнина) тоже сформировали свою армию. Эти легкие на подъем воины, уже дважды нападавшие на Византийскую империю, не замедлили откликнуться на призыв с Востока. «Когда Боэмунд Победитель, осаждавший город Амальфи, услышал о прибытии состоящего из франков несчетного народа христиан, который желал отправиться к Гробу Господню и сразиться с язычниками, он приказал разузнать, каким оружием они пользуются в битве, какой символ Христа был у них в пути, каков их боевой клич. Ему ответили по порядку: у них оружие, надлежащее для ведения войны, на плече или на груди у них крест Христов, они одновременно выпускают

клич: Так хочет Бог! Так хочет Бог! Тотчас же Боэмунд приказал разрезать на кресты свой драгоценный плащ и раздать их воинам. Тогда множество рыцарей, осаждавших город, стремительно бросились к нему... Вернувшись на свою землю, сеньор Боэмунд стал усердно готовиться к походу к Гробу Господню» (Аноним).

Лотарингская армия выступила первой; она придерживалась пути, по которому несколько месяцев назад шли грабившие всех подряд отряды народного ополчения. Ее полководцам требовалось немало терпения и ловкости, чтобы ослабить недоверчивость и унять неприязнь, которые были вызваны их предшественниками. Тем не менее, проход через немецкие и венгерские земли не вызвал особых затруднений, и вскоре лотарингцы достигли византийских границ. Герцог Готфрид принял византийских послов где-то южнее Белграда и заключил с ними соглашение: армия обещала защищать земли Империи, при условии регулярного снабжения ее продовольствием на всей территории владений Алексея Комнина. Договор строго соблюдался до берегов Мраморного моря, где армия осадилась и разграбила город Селимбрию (нынешняя Силиврия), что не могло не усилить опасения самодержца по отношению к латинянам.

Попытаемся понять цели и реакцию противостоящих сторон: император принимает крестовый поход как помощь, высланную папой, дабы ликвидировать последствия победы, одержанной турками при Манцикерте; однако он совершенно не предполагает совершить ответный шаг, который так ждет он него Рим — согласиться на объединение Церквей. Количество и сила лотарингских войск заставляют его опасаться за безопасность своего трона, столицы или всего государства; поэтому он пытается заручиться поддержкой крестоносцев и использует для этого такие же методы, какие применяли в течение столетий его предшественники по отношению к своим наемным войскам: золото, подарки и титулы для военачальников в обмен на

клятву верно служить Империи; чтобы избежать беспорядков в рядах солдатни, всем мужчинам выплачивается жалование.

Было очевидно, что бароны не собирались просто так приносить императору потребованную у них ленную присягу: например, Готфрид Бульонский, крупный феодал Германской империи, откликнулся на призыв папы занять Иерусалим (уже продав большую часть своего имущества!); но он совершенно не знал о том, что крестовый поход мог быть рассмотрен как помощь Византии, впрочем, будучи вассалом западного императора Генриха IV, он не мог даже представить возможность принести клятву верности императору Востока. Итак, василевс хотел использовать крестовый поход в своих целях, а крестоносцы ждали его помощи и даже участия в походе на Иерусалим.

После разграбления Селимбрии василевс приказал Готфриду подойти вместе со своими войсками к подножию стен Константинополя и явиться к императорскому двору. Герцог охотно выполнил первый приказ, но от аудиенции уклонился. Лотарингцы встали у городских стен в конце декабря 1096 г. Кто знаком с климатом Стамбула, может легко представить мучения, обрушившиеся на пришедших с севера крестоносцев — дождь, туман, тающий снег, мелкий град, и довершал все северный шквалистый ветер с Босфора. Для того, чтобы заставить баронов уступить ему, Алексей прекратил поставку продовольствия крестоносцам; лотарингцы в ответ стали регулярно грабить окрестности. В конце концов уступил сам император; он возобновил снабжение армии провизией и позволил крестоносцам обосноваться на другом берегу бухты Золотой Рог, там, где сегодня возвышаются Пера и Галата. Несмотря на многочисленные ходы имперской канцелярии, Готфрид уклонялся от ответа. На самом деле он ждал прихода других латинских войск, чтобы заставить императора уступить. Вот что говорит об этом дочь василевса: «Итак,

он ждал прихода Боэмунда и других графов. Ибо если Петр предпринял этот великий поход с целью поклониться Гробу Господню, то другие, особенно Боэмунд, давно питали ненависть к Самодержцу и искали удобного случая отомстить... на первый взгляд они шли в поход на Иерусалим, а на деле они хотели свергнуть Самодержца и захватить столицу. Василевс, давно знавший об их коварстве, уже собрал дополнительные войска; они должны были следить за тем, чтобы Готфрид не отправил послание Боэмунду или кому-то из графов, шедших за ним или навстречу ему, и преградить им путь».

Раздраженные имперскими придирками, лотарингцы перешли в наступление: спалив свой лагерь в Галате, они снова перешли Золотой Рог и обосновались напротив земляных крепостных валов. Между греками и латинянами начались стычки, хронисты обеих сторон оспаривают друг у друга победу; лишенные продовольствия, не имеющие никаких вестей от других армий, Готфрид с ближайшими помощниками были вынуждены сдаться. «Так Готфрид вскоре был принужден подчиниться воле василевса. Посему он отправился к нему и принес требуемую клятву, обещав, что все города, местности и крепости, которые он захватил, и которые до этого принадлежали империи ромеев, будут переданы военачальнику, специально назначенному для этого василевсом. Когда он дал эту клятву и получил много денег, он стал называться гостем и сотрапезником василевса; после богатого пира он переправился через Пролив. Тогда василевс приказал дать им провизии в изобилии» (*Анна Комнина*).

Так Алексею Комнину удалось совершить замечательный политический ход, по крайней мере, он был в этом убежден. Отныне для Константинополя латинский крестовый поход становился частью византийского похода. Поэтому византийцы будут неустанно требовать исполнения клятвы и возвращения некогда принадлежащих им земель, а именно всей Анатолии, Северной Сирии и, безусловно,

Антиохии, Эдессы, быть может, Триполи и Иерусалима! Клятва Готфрида Бульонского легла тяжким бременем на все латинские поселения Леванта!

Едва лотарингская армия перешла на другой берег Пролива, как появились нормандские отряды Боэмунда Тарентского. Они пересекли Адриатическое море и в ноябре 1096 г. высадились в Валоне (нынешней Албании). Мы знаем, как византийцы боялись прихода нормандской армии и насколько император опасался «коварства» Боэмунда. Однако последний решил поставить все на карту крестовых походов и не захотел из-за рискованного поступка лишаться папского благоволения и покровительства, ни тем более подвергать опасности прекрасную армию, которая позволяла ему надеяться на приобретение восточных владений, что было гораздо более соблазнительно, чем завоевание нескольких балканских провинций, к тому же разоренных кампаниями его отца, Роберта Гвискара. «Тогда Боэмунд держал совет со своими войсками, вселяя храбрость, призывая их к милосердию и смирению, прося воздержаться от грабежа этой земли, которая принадлежит христианам, и не брать ничего лишнего, кроме того, что им нужно для пропитания» (Аноним).

Несмотря на строгий порядок, поддерживаемый в нормандской армии, произошла стычка у Вардарского прохода, когда византийские наемники (турки), следившие за продвижением армии, внезапно напали на арьергард. Только храбрость Танкреда, который в сопровождении двух тысяч солдат бросился в реку и переплыл на другой берег, позволила сдержать натиск неприятеля. Боэмунд, по-прежнему придерживаясь миролюбивой тактики, отпустил пленников, захваченных его племянником, понимая, что возобновление военных действий разрушит его планы, и удвоил бдительность. Чтобы избежать любой неожиданности, нормандские военачальники приказали тщательно разведывать пути продвижения армии. Но подобная мера замедлила ее ход; и они были счастливы заключить новый

договор с византийскими посланниками. В войсках постоянно стал находиться представитель императора: «...когда мы проходили мимо их городов, он давал приказ жителям приносить провизию... но они никому из нас не позволялось пройти за городские стены» (Аноним).

Чтобы обрисовать состояние духа простых крестоносцев, интересно вспомнить, что приказы Боэмунда часто оспаривались: по дороге войска, которыми командовал Танкред, захотели разграбить город, где можно было взять богатую добычу; сыну Роберта Гвискара понадобилось употребить все свое влияние, чтобы противостоять им. Этот инцидент произошел вечером, а на следующее утро из города вышла процессия — жители с крестом в руках шли воздать почести Боэмунду, который радостно их принял и позволил им с ликованием уйти: вот еще один из незначительных фактов, которые упускаются теоретиками, но которые лишь усиливали намерение нормандца обосноваться на Востоке с помощью политики, защищающей интересы местных христиан.

Чем ближе нормандская армия подходила к Константинополю, тем больше становилось посланников; византийцы, все еще опасаясь нападения, постоянно требовали новых доказательств доброй воли, так что в Серресе (Македония) Боэмунд отдал приказ вернуть жителям всех животных, отобранных мародерами. Дабы устранить новые препятствия, князь Тарентский «оставил свою армию и, взяв с собой небольшое число рыцарей, направился к Константинополю, чтобы договориться с императором... Император, узнавший, что досточтимый Боэмунд пришел к нему, приказал с честью принять его и разместить со всевозможной обходительностью за городской стеной. После этого он призвал его к себе, чтобы втайне с ним побеседовать» (Аноним). Такова латинская версия событий, но насколько она разнится с тем, что говорит Анна Комнина! Она не только досконально знает о том, откуда Боэмунд родом, но и с глубоким удовлетворением отмечает,

что он не благородного происхождения; чтобы унять страх византийцев, она подчеркивает слабость его помощников и скудость его военной казны.

Что касается Алексея, то он стремился заручиться поддержкой Боэмунда и отправить его армию в Анатолию, пока другие войска тоже не стали лагерем под стенами города; объединив силы, они могли под влиянием грозного нормандца попытаться осадить столицу. К его великому удивлению, Боэмунд проявил готовность к сотрудничеству и буквально на следующий день после своего прихода принес ту же клятву, что и Готфрид Бульонский. «Когда это свершилось, василевс выбрал зал своего дворца и приказал выложить весь пол всевозможными сокровищами: одеждой, золотыми и серебряными монетами, ценными вещами; зал был так наполнен, что невозможно было сделать и шагу. Придворному, который должен был показать все эти сокровища Боэмунду, император приказал незаметно открыть самые большие двери. Вид всех сокровищ ослепил гостя, который воскликнул: „Если бы я владел такими богатствами, я бы стал повелителем многих земель“. — „Отныне это все твое, — отвечал ему тот, — по милости василевса“» (*Анна Комнина*).

В качестве награды за свое повиновение Боэмунд просил самый высокий титул в имперской иерархии: титул доместика Востока (верховного главнокомандующего всех армий азиатской части империи); подобное звание могло бы сделать его представителем имперской власти как по отношению к другим крестоносцам, так и по отношению к восточным христианам. Алексей, раскрыв хитрость Боэмунда, не стал отвечать ему прямым отказом, а обнадежил красивыми фразами: «Твой час еще не настал; но с твоим рвением и твоей верностью ждать осталось недолго». Как же потешался византийский двор над чересчур доверчивым нормандцем!

Однако ценное свидетельство кого-то из свиты Боэмунда говорит, что в армии лангобардцев ходили другие

слухи: «Храбрейшему Боэмунду император пообещал, что если он добровольно принесет клятву, то получит от него помимо Антиохии, землю длиной в пятнадцать дней пути шириной в восемь; он поклялся, что если Боэмунд сдержит свою клятву, то он сдержит свою». Однако этот союз с автократом породил внезапный конфликт в военных кругах лангобардцев. Танкред, чтобы избежать клятвы верности, неожиданно перешел пролив и присоединился к лотарингцам, но другие вожди не проявили никаких угрызений совести, в чем их после горько упрекали «пехотинцы» крестового похода. Они знали о первом возмущенном отказе сеньоров принести присягу василевсу, затем об их скором союзе; вот откуда разочарование в словах Анонима: «Как столь храбрые и суровые рыцари смогли так поступить? Вероятно, их вынудила к тому жестокая необходимость. Быть может, снова случится такое, что наши вожди нас разочаруют. Что же в итоге они сделают? Они скажут, что в силу необходимости им пришлось волей-неволей подчиниться воле императора!»

Ропот простых воинов, бескорыстных крестоносцев, у которых не было за душой ничего кроме храбрости и страданий, которые не рассчитывали ни на богатые завоевания, ни на восточные владения и ради освобождения Гроба Господня рисковали только своей жизнью, будет все усиливаться. Зависть и эгоизм «предводителей» будут раздражать их все сильнее; и последние будут вынуждены волей-неволей с этим считаться. Этот «протест» делает одновременно ближе, человечнее и трогательнее настоящих неизвестных героев истории крестовых походов.

Провансальская армия прибыла третьей по счету. Раймунд Сен-Жилльский, граф Тулузы и маркграф Прованса, был первым крупным бароном, который поддержал планы понтифика. Потому он вскоре стал ревниво следить за остальными латинскими военачальниками. Его войска, набранные в Лангедоке и Провансе, выступили в поход в октябре 1096 г., но потеряли всю зиму в переходах

через северную Италию, Хорватию и Далмацию. Продвигаясь вдоль побережья, они дошли до Дураццо (нынешняя Албания) и направились по Эгнатиевой дороге, где перед ними прошли нормандцы. Как за теми, так и за другими следили византийские наемники, с которыми иногда случались достаточно серьезные столкновения. Например, в Роцце (нынешнем Кесане) жители так враждебно встретили армию Тулузы, что воины не выдержали. С криками «Тулуза, Тулуза» они кинулись в атаку, овладели городом и разграбили его до основания; по иронии судьбы это был тот самый город, жители которого за десять дней до этого встречали нормандскую армию торжественной процессией!

Спустя несколько дней в Родосто (нынешнем Текериде) византийцы попытались отомстить. Их войскам был нанесен большой ущерб, а атака отбита. Именно тогда василевс призвал Раймунда Сен-Жилльского оставить своих воинов и прибыть в Константинополь. Как только граф Тулузский уехал, его армия вновь подверглась нападению со стороны императорских войск, но на этот раз последние одержали победу. Уязвленный подобным предательством, граф Сен-Жилльский дерзко разговаривал с василевсом, выступая в качестве военачальника папской армии. Даже сама мысль о присяге Алексею привела его в ярость. Не для того взял он крест, говорил он, чтобы найти себе другого господина, вместо Того, ради которого он оставил свою страну и владения! С другой стороны, если бы василевс со своими силами присоединился к походу на Иерусалим, он охотно признал бы его главенство. Такому прямому и дерзкому предложению Алексей мог противопоставить всего лишь типично восточное словословие, говоря о невозможности присоединиться к армии. Категорический отказ графа Сен-Жилльского, т. е. единственного военачальника, назначенного папой Урбаном II, сильно уменьшал значимость клятв других графов. Латинский поход не стал подобием византийского

похода. Не будет преувеличением сказать, что начиная с этого момента, равновесие сил на Востоке изменится в пользу латинян. Как только провансальские войска прибыли в Константинополь, граф Сен-Жилльский принялся искать подходящий случай, чтобы отплатить имперским войскам за предательство в Родосто. Потребовалась вся ловкость баронов и вся мудрость Адемара Монтейского, чтобы заставить его отказаться от этой идеи. Все, чего добились от Раймунда многочисленные послы василевса, — это простое обещание, данное им от своего имени и от имени своих воинов не наносить вред жизни и владениям императора Алексея!

Французские крестоносные войска последними зашли на территорию Византийской империи. В отсутствии своего главного предводителя, Гуго де Вермандуа, который вот уже около года пользовался императорским гостеприимством, поход возглавили Роберт Коротконогий, герцог Нормандии, и его шурин Стефан Блуаский. Они пришли в Италию, получили в Риме благословение понтифика, а затем через Бриндизи добрались до Дураццо. После этого они, следуя за лангобардами и тулузцами, направились по Эгнатиевой дороге к Константинополю. Ни одно происшествие не помешало продвижению французской армии, а отношения с греческим населением были настолько хорошими, что в хрониках нет ни одного упрека их поведению. Французским крестоносцам было даже позволено посещать основные церкви Константинополя... правда, небольшими группами и в строго определенное время! Мы охотно верим хронисту Фульхерию Шартрскому, когда он рассказывает о восхищении солдат, увидевших богатство императорского города. Бароны тоже могли получить награду в виде денег или разнообразных подарков, после того, как принесут клятву верности. Граф Блуа в письме к жене превозносит щедрость василевса, хвалится, что тот принимает его как собственного сына, и заканчивает письмо восторженным заявлением: «На земле

сегодня нет человека, подобного императору Алексею». Действительно, Стефан Блуаский был далеко не блестящим полководцем и жизни в военном лагере предпочитал позолоченную роскошь константинопольского двора.

После того, как последняя армия прошла в Анатолию, все войска находились в состоянии боевой готовности.

ДОЛГИЙ ПОХОД

**Армянин: сражение**

Удрученные взятием Никеи, персы понесли жалобу султану Кылыч Арслану, восседавшему в Мелитене, и поведали ему о своем поражении. Владыка собрал несчетное войско и отправился навстречу франкам на землю Никеи. Завязалась битва, ужасная для обеих сторон, две армии яростно кидались друг на друга и бились, словно свирепые звери... Этот день стал великим и знаменательным, ибо Султан командовал шестьюстами тысячами воинов, но франки одержали победу, обратили персов в бегство и безжалостно уничтожили их. Равнина была усеяна телами, добыча была безмерной, а пленных насчитывались тысячи. Добытое золото и серебро невозможно было сосчитать.

Матвей Эдесский

Византийка: победа

Крестоносцы не долго преследовали противников: однако они дошли до турецких укреплений, где остановились отдохнуть. После этого варварская армия была уничтожена; выжив-

шие рассеялись по округе, покинув своих жен и детей, ибо отныне они были не способны противостоять латинянам и искали спасения в бегстве.

Анна Комнина

Житель Дамаска: тяжесть поражения

Франки победили его, разбили его армию, убили и взяли в плен людей, все разграбили и многих увели в рабство. Туркмены обратились в бегство после того, как у них забрали большинство лошадей, а царь греков купил у франков множество рабов и увел их в Константинополь. Поскольку известия об этом позорном для Ислама исходе следовали одно за другим, многих обуяла паника, страх и тревога возросли.

Ибн аль-Каланиси

Латинянин:

добыча и воздание должного врагам

Мы взяли значительную добычу, состоящую из золота, серебра, лошадей, ослов, верблюдов, овец, быков и множества других вещей, которые не можем сосчитать. Если бы Господь не был с нами во время этой битвы, если бы он не послал нам в помощь другую армию, никто из нас не смог бы остаться в живых, ибо с третьего по девятый час битва не прерывалась. Кому достанет мудрости и учености, чтобы описать пронизательность, воинские дарования и доблесть турок? Они полагали себя способными устрашить народ франков угрозой стрел, как устрашили они арабов, сарацин, армян, сирийцев и греков. Но если так угодно будет Господу Богу, они никогда не сравняются с нашими воинами. По правде говоря, они ведут свое происхождение от франков и утверждают, что никто, помимо них и франков не может называться рыцарем. Я скажу правду, и никто ее не опровергнет: несомненно, если бы они твердо придерживались веры Христа и были христианами, не нашлось бы никого, кто бы сравнялся с ними в силе, храбрости и ратном искусстве.

Аноним

Толпы крестоносцев, собравшиеся на северном берегу Никомедийского залива, выступили в поход в начале мая

1097 г. Готфрид, взявший на себя временное командование походом, выслал вперед авангард из трех тысяч человек, вооруженных топорами, чтобы рубить деревья и расширять дорогу, по которой могли бы пройти пилигримы. «Так мы дошли до Никеи, столицы Романии, в четвертый день до майских нон и стали там лагерем» (Аноним).

Стоявший на одном из самых красивых и самых широких озер Вифинии и окруженный внушительной крепостной стеной, город, казалось, был способен оказывать активное сопротивление: длина первой оборонительной стены составляла 4427 метров, высота крепостных стен достигала 9 метров, а толщина от 4 до 6 метров; через каждые 35 метров возвышалась мощная полукруглая башня. Вскоре возникли большие сложности с пропитанием осаждавших; Боэмунд, оставшийся в Константинополе при дворе императора Алексея, старался не только ускорять отправку подвод с продовольствием, но и следить за их регулярностью. Тем не менее, несмотря на численность, латинские войска не сумели сомкнуть плотное кольцо вокруг города: южная часть крепостной стены, в соответствии с планом нападения доставшаяся графу Тулузскому, оставалась свободной, чем и воспользовался турецкий гарнизон, чтобы обеспечить себя провизией.

В принципе, через открытые ворота в этой части стены должно было пройти и вызванное мусульманское подкрепление, однако тулузская армия сумела занять эти позиции незадолго до его появления. Таким образом, когда турецкие отряды стали вскачь спускаться с холма, они натолкнулись прямо на франков: «Граф Тулузский решительно атаковал их и одержал победу, и они бежали, бросив множество убитых. Но на помощь им пришли другие турки, полные ликования и предчувствия скорой победы, у них были с собой веревки, чтобы увести нас в Хорасан. Радостно они начали спускаться с холма, но по мере того, как они спускались, все больше их гибло на месте, а наши рубили им головы. И с помощью метательных орудий

наши рыцари метали отрубленные головы за городские стены, дабы посеять ужас в рядах турок» (Аноним).

Стремясь извлечь максимальную выгоду из этой победы, граф Сен-Жилльский внезапно начал штурм: гарнизон выстоял, и даже разрушение одной башни, подкопанной саперами тулузской армии, никак не повлияло на ведение осады. Благодаря озеру осажденные легко могли прорвать окружение, ограниченное крепостной стеной: барки Никеи шли бесконечной вереницей, они привозили фураж и провизию, а также небольшие отряды, которые прочесывали местность, безжалостно истребляя одиноких паломников и фуражиров христианской армии. Будучи не в состоянии остановить движение турецких барок, латиняне обратились с призывом о помощи к Алексею Комнину, который приказал флотилии подойти к берегам Мраморного моря, как можно ближе к озеру. Длинные упряжки быков протащили византийские барки через поля и холмы: «В день, когда барки были доставлены, их не стали сразу же спускать на воду; а когда настала ночь, на борт взошли хорошо вооруженные туркополы (вспомогательные воины турецкого происхождения). На рассвете флотилия в боевом порядке вышла на середину озера и направилась к городу. Увидев ее, турки пребывали в недоумении, не понимая, чьи это были корабли — турецкие или императорские. Когда они поняли, что это были императорские войска, то, охваченные ужасом, они принялись плакать и стенать, тогда как франки ликовали и славили Бога». Потеряв контроль над озером, никейские турки вскоре пали духом: они боялись жестокости штурма, о неотвратимости которого говорили латинские приготовления. Император Алексей тоже опасался последствий штурма то ли потому, что предводитель франков, отличавшийся беспримерной храбростью, мог отказаться отдать ему завоеванный город, то ли потому, что грабеж, который победители не преминули бы начать, оставил бы от города лишь камни да штукатурку. Перед лицом общей опасности

между гарнизоном и василевсом возникло некое подобие взаимопонимания, и император отправил к туркам одного из своих приближенных. Было решено, что в случае капитуляции турки со своими семьями и всем имуществом вверят свои жизни императору, а он в дальнейшем дарует им свободу.

За несколько минут до установленного крестоносцами времени штурма над башнями крепости взвились императорские знамена (26 июня 1097 г.). Безусловно, Никея была отнята у турок, но крестоносцы остались без добычи, на которую рассчитывали. Раймунд Сен-Жилльский и Танкред напрасно во всеуслышанье заявляли о коварных махинациях императорской политики, имперские войска оставались непоколебимыми, и, под предлогом предотвращения грабежа, крестоносцам запретили даже входить в покоренный город! Такая политика являлась законным следствием клятвы, которую принесли друг другу василевс и верховные бароны; тем не менее, с психологической точки зрения это являлось ошибкой, как и то, что василевс не пожелал сам возглавить христианский поход. Разумеется, Алексей должен был оставаться в западной Анатолии для того, чтобы уничтожить турок, обосновавшихся в Ионии и на всей прибрежной полосе полуострова. Разумеется, он послал корпус императорской армии под командованием Татикия (крещеного турка), который сопровождал западноевропейские войска. Тем не менее, крестоносцы будут говорить о том, что василевс Алексей предал «армию Христа». Эта армия, действовавшая в Никее от имени императора, обретет прежнюю свободу по мере продвижения в глубь Анатолии. При входе в Северную Сирию торжественные обещания будут так прочно забыты, что об обещании императору отдать Антиохию никто из баронов даже и не вспомнит.

28 июня 1097 г. отряды латинян один за другим покинули Никею; они решили пересечь юго-восточную часть Анатолии. Но, как только они добрались до первых возвы-

шенностей плато, добывать пропитание стало все сложнее. Дабы облегчить эту задачу, армия разделилась на два корпуса, что к тому же ускорило ее продвижение. В авангарде, плотно сомкнув ряды, ехали нормандцы из Франции и Италии, чуть позади двигалась основная часть войска под предводительством Адемара Монтейского, Готфрида Бульонского, Раймунда Сен-Жилльского и Гуго де Вермандуа. Находясь в засаде по сторонам длинной колонны, анатолийские турки следили за ней с момента выхода из Никеи. Как только армия разделилась на два корпуса, они решились атаковать. Чтобы противостоять христианскому вторжению два главных турецких правителя Анатолии — Кылыч Арслан, правитель Никеи, потерявший вместе со столицей семью и все имущество, и эмир Гази ибн Данишменд, правитель Каппадокии и Понта, забыли о вражде. Все турецкие войска, находившиеся на территории бывшей Византийской империи объединились, чтобы попытаться в одной битве разбить христианские войска: «Они яростно атаковали Боэмунда и его соратников... Мудрый Боэмунд, увидев вдалеке несчетное множество турок, испускавших дьявольские вопли, приказал своим рыцарям тотчас же спешиться и поставить палатки. Не успели они сделать это, как он вновь обратился к рыцарям: „Сеньоры и доблестные рыцари Христовы, со всех сторон нас ожидает тяжелая битва. Пусть все рыцари храбро двинутся вперед, а пехотинцы быстро и осторожно разобьют лагерь“. Когда это было сделано, нас уже со всех сторон окружили турки, которые сражались, метали дротики и посылали стрелы на необычайно дальнейшее расстояние. И мы, хотя и были не способны им противостоять и выдержать натиск такого большого количества врагов, в едином порыве выступили им навстречу. Даже наши женщины в тот день были нам великой подмогой, поднося воду сражающимся и постоянно ободряя их в сражении, наступлении и при защите». Рассказ Анонима вполне ясен и исключает разные толкования:

авангард был застигнут врасплох и окружен! Все же Боэмунд успел предупредить герцога Готфрида, и только благодаря быстрому появлению второго корпуса армии этот день завершился победой франков.

В сопровождении пятидесяти рыцарей Готфрид первым явился на помощь. За ним в полном составе скакал лотарингский корпус, далее следовали все отряды франкской армии. На поле битвы буквально хлынула вся латинская конница: под прикрытием холмов корпус под командованием папского легата предпринял обходной маневр. Кылыч Арслан увидел происходящее, когда его войска были почти полностью окружены. Бегство было всеобщим: «С приближением наших рыцарей, турки, сарацины и все варварские народы тотчас же обратились в бегство через горные ущелья и равнины... Они с удивительной быстротой добрались до своего лагеря, но долго там оставаться не могли. Тогда они продолжили отступление, и мы преследовали их и убивали в течение всего дня» (Аноним).

Войска отдохнули несколько дней недалеко от места сражения, находящегося в нескольких километрах от византийского города Дорилеи (нынешний Эскишехир). 4 июля они снова направились к Филомелиону (Аскшехиру) и Иконию (Конье). Армия жестоко страдала от голода и жажды: эта местность была голой и пустынной, да еще вдобавок Кылыч Арслан приказал вывезти оттуда всех жителей, сжечь урожай и отравить воду в редких колодцах. Пеший переход через Фригию и Ликаонию в июле месяце под раскаленным солнцем и при слепящем свете был настоящим испытанием сил: «Мы преследовали турок через пустыни, иссушенные и обезлюдившие земли, откуда трудно было выйти живыми. Нас беспрестанно мучили голод и жажда, и нам почти нечего было есть кроме терновника, который мы рвали и терли меж руками: вот такой скудной пищей мы кормились. Там умерла большая часть наших лошадей, так что многие наши рыцари

оказались пешими. Из-за нехватки лошадей мы брали вместо них быков, и при крайней нужде нашу поклажу несли козы, бараны и собаки» (Аноним).

Примерно 15 августа армия дошла до Икония: несколько богатых пастбищ смогли восполнить недостаток лошадей, но войско не нашло ни пропитания, ни каких-либо припасов. С момента поражения при Дорилее турки придерживались правила сжигать землю... «Когда они подходили к крепости или к городу, они обманывали местных жителей и говорили: „Мы победили всех христиан, и наша победа была такова, что ни один из них больше никогда не осмелится выступить против нас. Дайте же нам войти“. Ворвавшись в город, они грабили церкви, жилища и все остальное; уводили с собой лошадей, ослов, мулов, уносили золото и серебро и все, что могли найти; брали с собой сыновей христиан и сжигали все, что могло быть пригодным, но всегда трепетали и убегали при нашем появлении» (Аноним). Единственную помощь крестоносцам оказывали местные христиане, которые благо-разумно прятались во время прохода турецкого арьергарда. Сами терпя лишения, они не могли обеспечить пропитание, но зато они давали весьма полезные советы крестоносцам: «Жители этой местности убеждали и предупреждали нас, чтобы мы взяли с собой бурдюки, наполненные водой, ибо в течение целого дня ходьбы мы испытывали большую нужду в воде. Мы сделали так, пока не добрались до реки, где стали лагерем на два дня».

Франкская армия обошла с юга степи Соленого озера; в конце этого долгого перехода, там, где вода падала со скал, укрывшись под сенью листвы, их ожидала турецкая конница. Несмотря на огромную усталость, франки разбили их в первой же атаке. Самому Кылыч Арслану не оставалось ничего иного, как последовать за своими убегающими воинами. Это была последняя попытка сельджуков из Никеи остановить христианскую армию; западные крестоносцы полностью сломали турецкую мощь Малой

Азии! Последняя битва произошла при Геракле Каппадокийской (Эрегли), всего лишь в нескольких километрах от нынешнего Гюлекбогази, ущелья Киликийских Ворот. Это ущелье было одним из немногочисленных проходов через Тавр, оно давало возможность без особых сложностей перейти с Анатолийского плоскогорья на богатую равнину Киликии и было традиционным путем следования из западной Анатолии в Северную Сирию. Это была самая короткая и самая доступная из всех дорог, ее преимущество заключалось в том, что она пролежала через плодородные земли. Несмотря на эти достоинства, основная часть армии свернула и направилась на северо-восток, в горы Каппадокии.

Что же произошло? Для начала отбросим гипотезу о том, что крестоносцы ошиблись направлением: они отлично ориентировались на вражеской территории; местные проводники, византийские разведчики и даже сами латиняне, знавшие местность, направляли и контролировали продвижение армии. Поэтому нам следует обратиться к другим причинам: турецкое поражение представлялось столь полным, что, казалось, нужно сделать последнее усилие, дабы окончательно изгнать мусульман из Анатолии. Доверив охрану городов и крепостей восточным христианам, бароны могли рассчитывать на то, что в случае возвращения мусульман они окажут им активное сопротивление. До сегодняшнего дня некоторые историки видят в этом обходном маневре явное свидетельство следования крестоносным войском византийской политике, ссылаясь на то, что Константинополь хотел восстановить свое господство в регионе, в котором власть турок была слабее. На подобное заявление мы спрашиваем: почему же в этом регионе власть турок была слабей, чем в других? И если латинский поход проходил по указке Алексея Комнина, возвращая ему огромный регион со всеми городами и крепостями, как объяснить тот факт, что мы не находим упоминания об этом в записках его собственной

дочери Анны, автора византийской хроники, в которой содержится наибольшее количество информации о событиях первого крестового похода? Не стоит ли усматривать в этом желание некоторых баронов обеспечить себе пути к отступлению, если сражения, в которых они будут участвовать, завершатся не в их пользу?

Армия пришла в Кесарию Каппадокийскую (Кайзери), повернула на восток, затем взяла прежнее направление на юг, в сторону Сирии. Близость Сирии ударяла как хмельное вино в головы предводителей войны. Воодушевленный добычей, доставшейся после первых побед, Боэмунд рыскал по округе, чтобы перехватить войска эмира Данишменда, который по донесениям разведчиков следил за продвижением христианской армии. Раймунд Сен-Жилльский направил конный отряд к Антиохии, потому что местные христиане утверждали, будто турецкий гарнизон спешно отступил из города, который будет принадлежать тому, кто захочет его занять. Но Боэмунду не удалось настичь турецкого эмира, а провансальский отряд с сожалением убедился в том, что гарнизон Антиохии намерен ее защищать.

Теперь дадим слово простым солдатам, составляющим основную часть армии: «Мы, остававшиеся в Коксоне, вышли оттуда и направились в дьявольские горы, такие высокие и с такими узкими проходами, что на тропинке, идущей по склону, ни один человек не смел обогнуть другого; лошади срывались и падали с обрывов, и каждое вьючное животное увлекало туда другое. Со всех сторон рыцари пребывали в унынии и били себя руками от горя и отчаяния, спрашивая, что им делать с собой и своим оружием. Они продавали свои щиты и хорошие кольчуги со шлемами за три-пять денье или за какую-нибудь мелочь. Те, кто не мог их продать, просто выбрасывали их и продолжали путь. Выйдя из этих ненавистных гор, мы достигли города под названием Мараш. Жители радостно вышли нам навстречу, и мы получили много пищи и

пребывали там в окружении всеобщего изобилия, ожидая прихода сеньора Боэмунда» (Аноним).

Мало-помалу в Мараше собрались различные франкские отряды: сначала Боэмунд, затем провансальский отряд и, наконец, войска двух баронов, которые отделились от основной армии у Киликийских Ворот, чуть раньше внезапного поворота на север. Нам следует вернуться к истории этих двух авантюристов и тому, что они делали, когда отделились от основной армии. Танкред, племянник Боэмунда, первым прошел сквозь Киликийские Ворота с маленьким отрядом преданных ему людей, вышел к Тарсу, обратил в бегство турецкий гарнизон, который рискнул выйти за городскую стену, завладел нижним городом, где к нему вскорости присоединились местные христиане. Тут появилось более внушительное войско Балдуина Булонского, брата Готфрида Бульонского. Он стал беззастенчиво предлагать Танкреду вместе разграбить город: «Войдем вместе и разграбим город: пусть тот, кто захватит больше, оставит все себе, а тот, кто может взять, возьмет!» Получив гневный отказ Танкреда, Балдуин изгнал маленький нормандский отряд *manu militari* (силой). Затем он объявил себя сеньором Тарса и установил там свое правление. В почитаемом городе, где родился апостол Павел, ему услужливо была предложена помощь одного пирата — подданного графа Булонского, отца Балдуина; тот привел в Левант целую флотилию с фламандскими паломниками на борту. Именно этому необычному крестоносцу Балдуин доверил охрану Тарса. В это время Танкред дошел до Аданы, занятой бургундским бароном, еще одним человеком, кто отправился в Иерусалим в надежде разбогатеть! Несколько дней спустя нормандец овладел крепостью Мамистра, разграбив ее до основания. Когда лотарингская армия Балдуина Булонского в свою очередь дошла до стен крепости, их встретила туча стрел: нормандцы мстили за то, что их изгнали из Тарса! Сражение вскоре приняло серьезный оборот, но простые

участники крестового похода вынудили двух предводителей заключить перемирие. Братоубийственное сражение крестоносцев на границе Сирии дает возможность представить всю жадность сеньоров, вспыхнувшую при виде восточной роскоши, но также и то, что вожди забыли о своей клятве верности василевсу; когда богатые киликийские города — Тарс, Мамаистра — оказывались в их власти, мысль об исполнении императорской присяги даже не приходила им в голову. Действительно, Константинополь был далеко, земли были богатыми, а жители только и ждали какого-нибудь военачальника, которому можно было доверить свою защиту. Бацилла завоевания так глубоко проникла в разум Балдуина, что не прошло и сорока восьми часов после его прибытия в Мараш, как неумный брат Готфрида Бульонского снова пустился в путь. С помощью армянских советников, проявлявших, как и он, немалую заинтересованность в этом деле, он основал княжество, первое государство крестоносцев на Востоке. Политическое устройство латарингского графства Эдессы (нынешней Урфы) являлось своего рода результатом искусной стратегии. Несмотря на эгоистические причины, которые привели к его возникновению, графство и его основатели никогда не изменяли и не отворачивались от идеи крестового похода, ибо в действительно опасной ситуации они сумели спасти большую армию. Мы вернемся к этой теме, как и к другим франкским политическим системам, после рассказа о походе на Иерусалим.

5 ВОСЕМЬ МЕСЯЦЕВ СТРАДАНИЙ



Михаил Сириец утверждает, что Антиохия должна была пасть от рук франков

В то время, когда франки были в Константинополе, Антиохия подверглась землетрясению, и посреди основания одной из рухнувших башен нашли огромное подземелье, где находились большие бронзовые фигуры, изображающие франков на конях, в их одеждах, с копьями, мечами и тому подобным оружием из бронзы; они были скованы и стянуты железными цепями. Турецкий султан Баги-Зиян приказал спрашивать и справляться о них, но так как не нашел никого, кто бы знал, для чего они предназначались, и ни одной записи, говорящей о них, все подумали, что это были идолы, которым поклонялись язычники. Поэтому по приказу султана их разбили. Но потом нашлась одна слепая старуха, которая сказала: «Я слышала от старых людей, что под такой-то башней хранятся талисманы против народа франков, чтобы помешать им выступить и пересечь море». И когда правитель сам услышал об этом из уст старухи, он раскаялся, что разбил их, и спросил ее: «Слышала ли ты, как они были отлиты? Можно ли их сделать заново?» И когда она ответила «нет», они ударили ее и убили.

16 октября 1097 г. армия отправилась в путь и покинула Мараш. Тяжелый переход через ущелья Анатолии уже был основательно забыт: дорога на Антиохию (нынешнюю Антакью) пролегла через необычайно богатые места. Небольшие города, где жили христиане, армяне или сирийцы, не сговариваясь, поднимали восстания, убивая или обращая в бегство мусульманские гарнизоны, сбрасывая турецкую власть, которая давно дискредитировала себя интригами и соперничеством.

Дорога, по которой шли крестоносцы, пересекала Оронт в месте, называемом «Железный мост», самой важной точке пути между Алеппо и Антиохией; обычно здесь караваны, путники и торговцы, стремящиеся попасть в крупный торговый центр Северной Сирии, платили пошлину за товары и дорогу. «По мере того, как мы приближались к железному мосту, наши передовые отряды, обыкновенно шедшие перед нами, обнаружили впереди внушительный отряд турок, которые спешили на помощь в Антиохию; они атаковали их и разбили наголову. Одержав победу, наши по милости Божией завладели огромной добычей из лошадей, верблюдов, мулов и ослов, нагруженных зерном и вином» (Аноним).

Не прошло и полдня с момента захвата Железного моста, как Бозмунд и его конница увидели вдали стены Антиохии. Город, чья оборонительная система могла сравниться только с константинопольской, пользовался славой неприступного. Византийцы укрепляли его с 970 по 1085 год, до момента, когда турки завладели им хитростью. Четыреста башен возвышались над огромной крепостной стеной, с севера которой находились болота, с юга и востока — головокружительные отвесные склоны горы Сильпиус, а на западе — укрепленный склон к Оронту. Бозмунд ограничился самыми быстрыми приготовлениями: он заблокировал ворота Св. Павла, ведущие на Алеппо. Другие христианские воины расположились в определенном порядке от ворот Собаки до ворот Сада. Несмотря на



Антиохия в эпоху Первого крестового похода

многочисленность, христиане могли охватить лишь четверть от общего периметра крепостной стены (шесть километров с востока на запад, четыре — с севера на юг). Если осада и велась, то полной блокады не было, поскольку у гарнизона оставалась возможность действовать со стороны Латтакии, гавани Св. Симеона и особенно со стороны цитадели, возведенной на вершине горы Сильпиус. «Мы осаждали трое ворот города. С другой его стороны у нас не было достаточно места, чтобы вести осаду, потому что нам мешала гора, через которую был лишь один узкий проход» (Аноним). Боевой дух крестоносцев пропал впустую, ибо они не сделали ни одной серьезной

попытки захватить крепость. Это было серьезной ошибкой, которую отметили все хронисты. «Наши неприятели турки, находившиеся в городе, так нас боялись, что в течение 15 дней ни один из них не осмеливался напасть на кого-нибудь из наших». Мало-помалу гарнизон одумался и начал совершать вылазки из города и окружать паломников. Для крестоносцев возможность быстрой победы была упущена. Больше такого случая не представится, и они смогут занять город лишь после того, как сумеют полностью окружить его. Но какой ценой! Вместо того, чтобы направить все силы на общее дело, они разменивались по мелочам, что повлекло за собой, как мы увидим, самые пагубные последствия.

Гарнизон, воодушевленный грозным Баги-Зияном, бывшим атабеком султана Мелик Шаха, активно защищался, что поставило христиан в трудное положение. Воину, фуражиру, паломнику или монаху, вышедшему за пределы лагеря, грозила опасность быть зарубленным мусульманскими передовыми отрядами или попасть к ним в плен. Боэмунд попытался провести диверсию против крепости Харим (расположенной в нескольких километрах на восток от Антиохии). Он выманил гарнизон в открытое поле, увлек их в засаду и захватил толпу пленников, которых приказал обезглавить перед воротами городской стены, осаждаемой его рыцарями. Готфрид приказал навести pontонный мост через Оронт, чтобы можно было переправляться на левый берег реки и наладить таким образом прямую связь с гаванью Св. Симеона, где только что бросили якорь первые генуэзские корабли с подкреплением и провизией (17 ноября 1097 г.).

Однако мусульман мало беспокоили франкские маневры, тем более, что они рассчитывали на поддержку всех исламских областей Ближнего Востока. Отрывок хроники Алеппо (Кемаль ад-Дин) свидетельствует об уверенности гарнизона: «Франки (да проклянет их Господь!), став перед Антиохией, прорыли между своим лагерем и городом

широкий ров, дабы защищаться от нападений гарнизона из-за превосходства, которое он имел над ними, ибо атакам осажденных почти всегда сопутствовала удача. Со своей стороны Баги-Зиян искал помощи повсюду, как в ближних, так и в дальних землях».

Чтобы оградить себя от последствий внезапных вылазок, бароны возвели укрепление, позволявшее отражать вражеские налеты с тыла. Оно было построено в рекордные сроки на холме, называемом Морегар или Мальрегар и возвышающемся над той частью крепостной стены, которую осаждал Боэмунд. Основные войска по очереди стояли там гарнизоном. Укрепление обеспечило армии некую защиту, но с середины декабря возникла другая проблема, потребовавшая немедленного решения. Продовольствие было на исходе, и некоторые съестные припасы совершенно закончились. Историки долго распространялись о бессмысленной трате продуктов, о бесстыдном грабеже богатых земель Антиохии и отсутствии предусмотрительности у крестоносцев, которые не позаботились о том, чтобы сделать запасы. Не споря с тем, что беспорядок, небрежность и бессмысленная трата продуктов действительно имели место, нам все же следует признать, что кочевой образ жизни крестоносцев вкуче со сложностями передвижения делал накопление и хранение запасов затруднительным. К тому же небольшие отряды, отправленные за продовольствием или фуражом, непременно гибли либо при столкновениях с более многочисленными силами, либо попадая в тщательно приготовленную засаду. Поэтому советом сеньоров было решено направить на вражескую территорию большой отряд с целью грабежа. Несколько дней спустя после Рождества двадцать тысяч человек покинули лагерь. Это были если не самые отборные, то по крайней мере прекрасно вооруженные войска. Возглавляемые Боэмундом и графом Фландрским, они проникли на сарацинскую территорию (они тонко различали земли, населенные мусуль-

манами — юг и восток Антиохии, и северные и западные области, где жили местные христиане). Этот налет закончился необычным образом. Военная экспедиция наткнулась на правителей центральной Сирии, которые готовились к выступлению, чтобы снять осаду с Антиохии. Этой армией командовал Дукак Мелик, правитель Дамаска, его сопровождали турецкий атабек Тугтекин и арабский князь Хомса; для союзников открывалась заманчивая возможность уничтожить самые опасные части армии захватчиков. Сражение между ними состоялось 31 декабря 1097 г. Франки, несмотря на численное превосходство противника, сохранили хладнокровие; тем не менее, они не посмели двинуться дальше, со своей стороны мусульманам пришлось отказаться от намерения освободить Антиохию, и они вернулись на исходные позиции. «Продовольственная» экспедиция возвратилась в лагерь, принеся с собой славу вместо добычи.

С потерей этой последней надежды голод стал ощущаться еще сильнее, и боевой дух воинов заметно ослаб. К тому же войска, продолжавшие осаду, понесли значительные потери из-за разделения армии: не упуская ни единой возможности нанести серьезный удар, турки гарнизона воспользовались походом за продовольствием, чтобы совершить крупную вылазку. Вначале они испытали способность осаждающего корпуса к сопротивлению, атаковав его в наиболее слабых местах. Затем в ночь на 29 декабря 1097 г. они пошли в атаку. «Эти ужасные варвары появились ночью и свирепо набросились на нас. Они убили большое число наших рыцарей и пехотинцев, которые не были достаточно хорошо защищены. В этот печальный день епископ (речь идет о папском легате) потерял даже своего сенешаля, который нес и охранял хоругвь, и если бы не было реки, они бы еще чаще наступали на нас и причинили бы еще больший вред нашим людям» (Аноним). Аноним хоть и участвовал в этой схватке, но сообщает нам о ней очень немного;

ведь будучи воином итало-нормандской армии, он просто опускает те события, которые могли бы бросить тень на славу его сеньора Боэмунда. А однако в течение именно той ночи соперник Боэмунда, граф Тулузский, чуть не захватил Антиохию. Как только турки ринулись в атаку, граф Сен-Жилльский во главе отряда конницы разбил толпу противника. Он был уже в двух шагах от города, вот-вот мог проникнуть туда вместе с бежавшими турками, как вдруг ряды христиан охватила внезапная паника, обратившая уже показавшуюся близкой победу в поражение. Турки восстановили порядок в рядах, снова пошли в атаку и принялись рубить рассеявшихся по полю пехотинцев. В рассказе Аноним упоминает хоругвь легата Адемара Монтейского: победители захватили ее, осквернили, надругались, а затем в насмешку выставили на вершине башни. На этом стяге была изображена Божья Матерь города Пюи, почитаемая всей южной Францией. Длительность осады и сопровождавшие ее трудности все больше озлобляли воинов: началось убийство пленников, осквернение могил и памятников культуры, многочисленные и разнообразные злодеяния... Это было началом ужасной «священной войны», вскоре она приведет к всеобщим избиениям, которые будут иметь самые печальные последствия для западноевропейских рыцарей, обосновавшихся в Леванте.

Поскольку в ходе экспедиции за продовольствием не удалось ничего добыть, было необходимо обратиться к армянам или сирийцам: «Увидев, что наши вернулись почти с пустыми руками, они решили отправиться по горам и окрестностям, чтобы найти и купить зерна и провизии и привезти это в лагерь, где царил голод. Они продавали нам груз одного осла, стоивший сто двадцать су. И тогда много из наших умерло, не имея денег заплатить такую высокую цену» (Аноним). Разумеется, армянские и сирийские хронисты видели эту картину совсем по-другому: без преданности и самоотверженности восточных христиан

большая армия погибла бы полностью. Матвей Эдесский даже превозносит бескорыстие монахов с Черной горы, которые щедро снабжали крестоносцев продовольствием. Рене Груссе придерживается золотой середины. Заметим лишь, что голод безжалостно свирепствовал лишь среди самых бедных участников похода: «Мы испытывали крайнюю нужду: турки теснили нас со всех сторон, так что никто не осмеливался выйти из палаток, потому что, с одной стороны, они притесняли нас, а с другой, нас мучил голод; и не было нам ни помощи, ни поддержки. Неимущие и обездоленные бежали на Кипр, в Римскую землю, в горы; тем более, мы не осмеливались двинуться к морю, опасаясь ненавистных турок, у нас не оставалось никакого выхода... Бедность и нужда, посланные нам Господом за наши грехи, были таковы, что во всей армии не нашлось бы и тысячи рыцарей, у которых остались бы лошади в добром состоянии» (Аноним). Поход грозил вот-вот остановиться. И, если мотивы простых пехотинцев легко понять (в общем-то, проявился обыкновенный рефлекс самосохранения), то дезертирство Гийома Шарпентье (Плотника), виконта Мелена, оправдать уже сложнее; что касается Петра Отшельника, то его бегство свидетельствует о трусости и заурядности этого человека: убежав вместе, они были перехвачены Танкредом и с позором возвращены в лагерь.

В январе 1098 г. возросло смятение, которое было вызвано практически всеобщим голодом, постоянными стычками с охваченным фанатизмом гарнизоном и эпидемиями, пришедшими с сезоном дождей. На этом крестоносцы, признав свой провал, могли бы и завершить свой поход. Однако один барон упорно продолжал поддерживать слабеющих, восхвалять отважных, вновь поднимать войска, угнетенные морально и ослабевшие физически: то был Боэмунд Тарентский. Мы рассказали, как он заключил союз с василевсом, при условии, что ему будут отданы обширные владения. С согласия императора

или без того нормандец решил остановить свой выбор на плодородных землях Антиохии. Чтобы совет предводителей похода признал за ним право первенства в случае, если город будет взят, он прибегнул к следующей хитрости: однажды утром, когда воины пребывали в особенно мрачном расположении духа, он объявил о своем твердом желании вернуться в Италию. Он ссылался на то, что смерть косила его людей и лошадей и оправдывал свое желание возвратиться нехваткой денежных ресурсов. Взамен он брал на себя обязательство по возвращении в Италию выслать подкрепление, чтобы позволить армии (или тому, что от нее останется) продолжить поход к Святому городу. На самом деле он отнюдь не собирался возвращаться, но хотел еще до победы обеспечить свои права на этот город, так, чтобы они были признаны феодальным правом. Бароны слишком ценили энергию и мастерство Боэмунда, чтобы не понять, что его отъезд будет означать неминуемый крах экспедиции. Поэтому они без колебаний уступили ему все права на Антиохию и ее окрестности. Только граф Тулузский, представитель понтифика, требовал передать ему основную часть завоеванных в будущем земель. Помимо сопротивления графа Сен-Жильского существовало еще одно препятствие, которое могло сорвать передачу Боэмунду прав сеньора: этим препятствием был небольшой византийский отряд, под командованием Татикия сопровождавший латинян. Как только город будет взят, они должны были объявить его собственностью своего господина, василевса, и не будет ничего проще как отстранить Боэмунда, напомнив всем о клятве верности, данной императору Алексею. Ничего не зная о горестях, страданиях и потерях крестоносцев, Империя завладеет богатой Антиохией, «жемчужиной Сирии», посредством всего лишь нескольких сундуков с золотом. Чтобы никто не расстроил его планов захвата Леванта, князь Тарентский должен был сделать так, чтобы Татикий

исчез. Поскольку невозможно было уничтожить его силой (бароны признавали императора своим сюзереном и верховным союзником и не допустили бы открытого посягательства на его представителя), он прибегнул к хитрости. Турок Татикий представлялся подходящей с психологической точки зрения фигурой для плетения интриг: Боэмунд ловко предупредил его о ненависти, которую якобы питали к нему бароны — как будто предводители похода втайне обвиняли его в заключение сделки с братьями по крови; они собирались заманить его в ловушку и убить, но он, Боэмунд, верный вассал василевса, не пожелал участвовать в этом позорном деле. Представитель императора испугался, тепло поблагодарил нормандца и отправился на Кипр, откуда, как он утверждал, собирался снабжать христианский лагерь провизией и посылать подкрепление; к тому же он обязался восполнить резерв лошадей, необходимых для восстановления наступательной силы христианских войск. Как только Татикий уехал, Боэмунд разразился жалобами и проклятиями, и весь лагерь крестоносцев заклеил трусость и предательство императорского посланника и его господина Алексея Комнина. Такое странное бегство серьезно повлияет на будущие отношения между франкскими поселенцами и Византийской империей: несмотря на несколько недолгих периодов сотрудничества, империя будет в своих интересах, а порой даже в интересах мусульман Сирии и Месопотамии беспрестанно стараться выдворить латинян из Леванта.

Каковы бы ни были его причины, бегство Татикия пришлось очень некстати, ибо к берегам Оронта приближалась внушительная турецкая армия. Ридван, сельджукский мелик Алеппо, в сопровождении Артукида Сукмана и туркменских войск, спешили на помощь Антиохии. Боэмунд, чувствовавший себя отныне как дома, возглавил небольшой отряд латинской конницы (700 всадников), в то время как пехота продолжала осаду. Конница незаметно

покинула лагерь и направилась к Железному мосту между Антиохийским озером и берегом Оронта. В этом превосходно выбранном с точки зрения стратегии месте обходные маневры были невозможны, и турецкие лучники, которые, следуя традиционной тактике, попытались обстрелять франкскую конницу, мешали друг другу. Выждав благоприятный момент, Боэмунд приказал коннице атаковать: она смела все на своем пути, отбросив лучников к пехотинцам, а их в свою очередь — к сарацинской коннице. Железный вихрь снес до основания мусульманский лагерь, где пытались обороняться несколько отрядов. Ни один из франкских рыцарей не задержался для грабежа, они остановились лишь для того, чтобы дать отдохнуть лошадям, а затем плотными рядами, нога к ноге, опустили длинные копья из ясеня и снова бросились в атаку. Атака следовала одна за другой, превращая поражение противника в полную катастрофу. Город Харим, расположенный в тридцати километрах от Антиохии, первым осознал масштаб победы: христианское население взбунтовалось, изгнало алеппский гарнизон и призвало крестоносцев. Захваченная добыча была огромной, а продовольствия, доставленного в лагерь, хватило, чтобы положить конец голоду.

Пехотинцам, остававшимся у стен города, тоже сопутствовала удача: они смогли оттеснить турок, вышедших на помощь войску, которое направлялось снять осаду; в течение четырех дней баллисты и катапульты забрасывали деморализованный город головами мусульман, погибших в битве при озере.

Каждый день все более утверждаясь в роли предводителя осаждавших, Боэмунд дошел в своей «галантности» до того, что подарил триста голов посланникам фатимидского халифа Каира, пришедших обсудить возможность заключения союза — франко-египетского альянса, чтобы изгнать турок, их султана и аббасидского халифа из Месопотамии (февраль 1098 г.).

Победа укрепила веру христиан, которые сразу стянули кольцо осады: им пришлось — правда, с запозданием — последовать советам византийских инженеров, которые, подъехав к городу, предложили построить ряд укреплений, обеспечивших эффективную блокаду. «Наши вожди собрались на совет и сказали: прежде чем терять наших людей, построим замок на горе Магомерия, что перед воротами города, там, где находится мост... Граф Тулузский заговорил первым: „Дайте мне необходимую помощь, чтобы возвести этот замок, и я построю его и буду охранять“. Боэмунд отвечал: „Если вам и остальным будет угодно, я отправлюсь с вами в гавань Св. Симеона, чтобы привести оттуда людей, способных справиться с этим делом; пусть те, кто останется здесь, возведут укрепления со всех сторон, чтобы обороняться“» (Аноним).

Был выбран небольшой холм над рекой; на нем стояли две мечети, а надгробные камни занимали все свободное пространство вокруг. В один из самых тяжелых моментов осады ночью там произошло тяжелое столкновение между турецким гарнизоном и тулузским отрядом. Турки поняли, что они должны любой ценой остановить строительство укрепления. Поэтому они предприняли безумно отважный шаг: пока отряд «диверсантов» готовил засаду возвращающимся из гавани Св. Симеона, все имеющиеся в наличии силы атаковали укрепление Магомерии, уже охраняемое пехотинцами. В то время, когда последние кое-как удерживали натиск, внезапно появились Раймунд Сен-Жилльский и Боэмунд, которых турки считали уже убитыми. Придя в ярость из-за непредвиденных потерь, вызванных попаданием в засаду, они повели конницу в бешеную атаку. «Рыцари истинного Бога, вооруженные знаком креста, яростно бросились вперед и храбро атаковали турок, которые бежали через узкий мост к городским воротам; те, кто не сумел живым перебежать мост из-за сбившихся в одну кучу людей и лошадей, там

и встретили свою вечную смерть вместе с дьяволом и его ангелами. А мы, одержав верх, теснили и низвергали их в реку. Быстрые воды реки были окрашены кровью турок, и если кто-то из них пытался забраться на мост или добраться до берега вплавь, его разили наши воины, бежавшие по берегам реки. Крики и вопли наших воинов и турков доносились до неба... Христианки из города появлялись у бойниц на крепостной стене и смотрели на плачевную участь турок, тайком хлопая в ладоши; по приказу турецких военачальников армяне и сирийцы по доброй воле или по принуждению бросали в нас копья... Лишь ночь смогла разъединить нас» (Аноним).

На следующий день турки снова совершили вылазку, чтобы похоронить убитых. Крестоносцы тотчас же разорили могилы, с целью добыть оружие, драгоценности и всевозможные ценные предметы, захороненные вместе с воинами. Они отрезали врагам головы, которые затем кидали как попало в общий ров. Хронисты — современники осады — уверяли, что ведя счет головам, франки могли составить представление о количестве павших в сражении. Затем победители уничтожили обе мечети на кладбище: с помощью полученных материалов вкупе с надгробными камнями удалось закончить укрепление на горе Магомерии.

Поскольку средневековая нетерпимость была одинаково характерна и христианам и мусульманам, бессмысленно подробно останавливаться на ужасах священной войны; необходимо, однако, отметить кровавую и с точки зрения психологии болезненную жестокость западноевропейских воинов, отметившую их пребывание в Леванте. Оцепенение надолго овладеет всем сирийским миром, но именно эти эксцессы первого крестового похода будут способствовать возрождению и распространению *джихада*, который в конце XI в. уже не практиковался.

Что касается осады, то гарнизону оставался лишь один путь к отходу, по направлению к Латтакии; между тем, на

западных склонах горы Кассиус возвышался монастырь и форт, взятие которых дало бы осаждающим решающее преимущество. «Наши воины держали совет и единодушно сказали: „Выберем одного из нас, чтобы надежно охранять этот замок и преградить неприятелю путь к равнине или к горам, не позволяя ему войти или выйти из города“. Танкред первым выступил перед остальными и сказал: „Если бы я знал, какую выгоду мне это принесет, я бы занял этот замок со своими людьми, а что до дороги, на которой нас столь часто атакуют наши враги, я встану грудью и смогу преградить ее“». Ему было обещано чetyреста марок серебра. Танкред отправился в путь со своими доблестными рыцарями и воинами. Он преградил все пути туркам, так что никто не осмеливался выйти за городские ворота, чтобы заpastись фуражом, дровами или необходимыми продуктами питания. Танкред остался там со своими воинами и начал расширять блокаду города. «В тот же день значительное число армян и сирийцев в полной безопасности подходили со стороны гор, принося туркам еду для пропитания города. Танкред выступил им навстречу, захватил их со всей провизией, зерном, вином, ячменем, маслом и другими подобными припасами» (Аноним).

Вот текст, свидетельствующий об отсутствии помощи, которую могли бы оказать местные христиане своим западным собратьям. Такое будет происходить часто, и это усложнит работу историков XX в.; последние никак не могли признать то, что восточные христиане весьма настороженно относились к богоугодному делу. Они забывали, что сирийцы и армяне считали себя, прежде всего, народами Востока и испытывали симпатию к турецким или арабским правителям и что долгое сосуществование научило их понимать и иногда даже ценить их.

Читатель мог бы удивиться, что до сего момента мы обращаемся лишь к западным хроникам. Отсутствие подлинных мусульманских документов объясняется тем, что

никто на Востоке еще не воспринимал крестовый поход как нечто совершенно особенное. Турки и арабы считали, что имеют дело с византийской армией наемников (проход латинян через Константинополь и их вассальная присяга подтверждали эту версию), в задачи которой якобы входило немного изменить границы Империи. За первые годы крестового похода латиняне были известны мусульманам только под именем «рум» (ромей), т. е. византийцы, подданные восточной Римской империи. Идея заключения союза между крестоносцами и Фатимидами говорит о том, что цели похода не афишировались: действительно, если бы египтяне знали, что точкой назначения похода был Иерусалим, ни о каком сотрудничестве между ними не могло бы быть и речи. Напротив, одним из результатов заключения союза, на которые рассчитывал Каир, должно было стать включение Палестины во владения Фатимидов. В любом случае ни один из жителей Леванта, ни мусульманин, ни христианин, не мог предвидеть, что там навсегда обоснуются латинские переселенцы и создадут независимые государства; обычно нашествие захватнических армий оставляло более или менее глубокие раны, которые заживали, как только воины, нагруженные добычей, возвращались в родные края. Даже если бы сирийцы знали о заявленных причинах начатого похода (освобождение Гроба Господня и защита местных христиан от тирании турок), они не нашли бы в своем прошлом ничего, что могло бы оправдать подобное мщение.

Несмотря на сопутствующую крестоносцам удачу и блокаду, наконец-то принесшую свои плоды, осада могла затянуться еще надолго. Если бы крестоносцы дважды не разбивали спешившие на помощь войска под предводительством сирийских эмиров (первым командовали князья Дамаска и Хомса, вторым — сельджукский правитель Алеппо), они с трудом смогли бы оказать сопротивление гигантской армии, собранной великим султа-

ном сельджуков; командовал ею его подчиненный, мосульский атабек. Эти войска уже выступили: было бы крайне опасно их атаковать на открытой местности, сражаясь при этом с гарнизоном Антиохии, чья отвага и энергия была уже известна. Оказывать сопротивление армии султана было бы идеально, находясь за городскими стенами!

Боэмунду, который смог наладить связь в крепости, удалось занять одну башню; вскоре город был взят штурмом, но цитаделью, ключом к оборонительной системе, овладеть не удалось. Как и все средневековые укрепления Сирии и Месопотамии, цитадель, расположенная на вершине Антиохийской горы и примыкавшая к крепостной стене, имела собственные ворота, выходящие на равнину: они дадут возможность вспомогательной армии ввести через них подкрепление гарнизону, чтобы напасть на христиан с тыла.

Хроника Ибн аль-Каланиси представляет нам мусульманскую версию этих событий: «В конце джумады первой этого года [начало июня 1098 г.] было объявлено, что жители Антиохии, оружейники из свиты Баги-Зияна, замыслили заговор против Антиохии и заключили договор с франками, чтобы сдать ее из-за вреда и ущерба, нанесенных им эмиром. Они воспользовались случаем, чтобы продать франкам одну из городских башен в той части стены, которая примыкает к Горе, и оттуда ночью ввели их в город; на рассвете они издали боевой клич. Баги-Зиян обратился в бегство и покинул город, смешавшись с большой толпой, из которой ни один человек не остался целым и невредимым. Когда он проезжал мимо Арманаса, деревни вблизи от Маарат Мисрейна, он упал с лошади; один из его спутников взял его за руку и вновь посадил в седло, но он не удержался, снова упал и умер. Пусть Господь смилостивится над ним. В Антиохии мужчины, женщины и дети были убиты, взяты в плен, обращены в рабство в несметном числе; около трех тысяч человек

укрылись в цитадели и защищались. Тех, кому Господь предопределил спастись, были спасены».

Лаконизм анонимного западного хрониста дает нам возможность самим представить, как выглядело взятие Антиохии Христовым войском: «Весь город был завален трупами, так что нельзя было находиться там из-за зловония. По улицам можно было пройти, лишь ступая по телам убитых».

АНТИОХИЯ ИЛИ ИЕРУСАЛИМ?



Затем в поход выступили провансальцы и гасконцы, и те, кто живет у Олерона, с ними сэнтонжцы и Петр де Кастильон, а также наши рыцари из Лимузена и Оверни. Они двинулись вперед в беспорядке, но это все были хорошие рыцари. В толпе турок они образовали плотную массу, словно монахи, совершающие крестный ход. Рыцари и пехотинцы сражались там на равных; со свистом летели копья, рвались кольчуги и их одежды. Подобной битвы не было со времен могучего Самсона, который убил льва, разрушил дворец и без усилий снес ворота Аскалона.

Тогда они показали свою храбрость, ибо они овладели Табарией, храмом Соломона, башней Давида, Гробом Господнем и всем остальным.

Боэмон, герцог Апулийский, благородный воин, вступил в бой; с ним был дон Тренкье, Роберт де Сурдеваль, Рено и Гандье, Бракас де Вальпин, Бюэль д'Ашарне, Ричард де Принсипат, маркиз Ренье, Роберт, сын Жерара, и со времен Роланда и Оливье не было ему равных по оружию. Это он вел с собой наемников из язычников. Он благосклонен при встрече и умеет держаться как при штурме, так и при рукопашной схватке,

ибо таково его ремесло. С ним шли шестьдесят тысяч человек, ни один из которых не бежал с поля боя и, придя туда пешком, ни разу не вернулся без лошади.

Когда герцог Готфрид, сеньор Бульонский, вступил в бой, он выглядел как истинный барон. Его знаменосцем, как вы уже слышали в песне, был Вальтер Германец. Готфрид облачился в кольчугу и шлем, его щит украшал лев. Он нес ясеневое копье из долины Гиона. Было у него небольшое знамя, но прикреплялось оно не простыми веревками, а серебряными цепочками. С левой стороны он нес у него стальной меч.

«Песнь об Антиохии» на провансальском языке

«На третий день после того, как мы вошли в город, турецкие разведчики появились у стен, и их армия стала лагерем на железном мосту. Они взяли штурмом одну башню и убили всех, кто там находился, и никто не избежал смерти кроме предводителя, которого мы нашли после великой битвы закованного в цепи. На следующий день языческая армия отправилась в путь, подошла к городу и расположилась между реками, где оставалась два дня» (Аноним). Крестоносцы едва смогли избежать битвы. Большая сельджукская армия атабека Кербоги должна была бы подойти к Антиохии тремя неделями раньше. Эти три недели Кербога потерял, осаждая Эдессу, где Балдуин Булонский, провозглашенный графом этого города, оказал такое активное сопротивление, что атабек, под давлением своих эмиров, наконец, двинулся на Антиохию. Но было уже поздно: огромный город пал.

Итак, Кербога совершил те же ошибки, что и латиняне за восемь месяцев до этого: он рассчитывал на скорые результаты, не использовав свой огромный численный перевес. Для начала он отстранил сына Баги-Зияна от командования цитаделью и поручил это дело одному из своих преданных мамлюков*. Затем он направил в крепость

* Мамлюк — раб, воспитанный, чтобы быть воином; его господин после обучения даровал ему свободу и принимал к себе на службу. (Примеч. ред.)

свежие силы, которые, согласно приказам, должны были при каждой атаке спускаться к нижнему городу и нападать на франков с тыла. «8 июня Кербога вооружился, и основная часть турок вместе с ним подошла к городу со стороны замка. Мы, думая, что сможем противостоять ему, приготовились к битве, но они бросились на нас с такой яростью, что мы не сумели выдержать их натиск и были вынуждены отступить в город, чьи ворота были столь тесными и узкими, что многие там и погибли, задавленные в толпе» (Аноним).

Тяжелее всего пришлось войскам, которые должны были удерживать гарнизон наверху: «Турки, запертые в цитадели внутри города, не переставали днем и ночью нападать на нас, и лишь наше оружие держало их в отдалении. Наши, чувствуя, что не могут более терпеть эти страдания, ибо те, у кого был хлеб, не могли его съесть, а те, у кого была вода, не могли ее выпить, возвели стену из камней и извести между турками и нами и построили замок с машинами, дабы обеспечить нашу безопасность. Часть турок оставалась в цитадели, чтобы сражаться с нами, другая же часть расположилась в долине возле цитадели» (Аноним).

Положение войск вскоре стало серьезным; пришлось оставить все наружные опорные пункты после того, как они были разрушены: Мальрегар, где Готфриду пришлось приложить немислимые усилия, чтобы сохранить гарнизон, Магомерию и замок Танкреда, чьим гарнизонам также пришлось укрыться за крепостной стеной. Кольцо вокруг города скоро полностью сомкнулось, и голод снова дал о себе знать, потому что запасы были почти полностью исчерпаны перед штурмом. Добавьте к этому грабеж и пожар, последовавшие за победой христиан, и вы получите полную картину всех несчастий, обрушившихся на крестоносцев: «Эти святотатцы и враги Господа так крепко заперли нас в Антиохии, что многие из наших воинов умерли от голода. Маленький хлебец стоил безант,

что уж говорить о вине. Мы ели и продавали мясо лошадей и ослов; курица стоила пятнадцать су, орех — один денье. Все было так чрезмерно дорого, а голод так велик, что мы варили и ели листья смоковницы, винограда и репейника. Другие варили и ели сухие шкуры лошадей, верблюдов, быков и буйволов» (Аноним).

Натиск врагов и муки голода деморализовали слабейших; готовые сдать командующие небольших отрядов и не имевшие денег пехотинцы пытались скрыться из города. Однако по пути они подвергались бесчисленным опасностям: им нужно было ночью спуститься по стене со стороны моря, так что их ноги и руки были ободраны до костей, а затем еще пересечь турецкие позиции! Некоторые дезертиры добрались до гавани Св. Симеона и посеяли страх среди моряков, объявив им о поражении армии и ее уничтожении в стенах только что завоеванной Антиохии. Ужас овладел командами: корабли, бросившие якорь вблизи устья реки, на веслах выходили в море, где ставили парус; наибольшая часть флота, стоявшая на якоре выше русла Оронта, была застигнута во время маневра. Несколько горящих стрел подожгли корабли, ни один из них не успел пристать к берегу; что же до моряков, уцелевших после пожара, их зарубили или увели в рабство. Команды, успевшие поднять якорь, донесли до Кипра новость, что вся армия погибла.

К каким бы катастрофическим последствиям ни привела трусость нескольких человек, предательство графа Стефана Блуаского стало еще более пагубным. Сказавшись больным, он направился в Александретту (Искендерун). Остальные бароны без колебаний приписали эту «болезнь» приближению большой турецкой армии Кербоги. Граф Блуа позднее утверждал, что он хотел вернуться в осажденный город, но размеры турецкого лагеря убедили его в неминуемом поражении его собратьев. Поэтому он спешно снялся с лагеря в Александретте и через Тарс вернулся в Анатолию. После пятнадцати дней пути он

встретил Алексея Комнина и его легионы возле Филомелиона.

Василевс спешил в Антиохию на помощь латинской армии. Чтобы оправдать свое бегство, граф Стефан без колебаний сообщил Алексею о полном поражении армии, посоветовав быстро повернуть обратно, чтобы избежать встречи с победившими турками, по его словам, опьяненными кровью и убийствами. Император, уже раздумавший ворошить сирийское осиное гнездо, тотчас же отступил. Он не только сыграл на руку Боэмунду, но, согласно феодальному закону, отказался «*ipso facto*» от роли сюзерена и защитника латинских государств на Востоке. В хронике Анна Комнина утверждает, что ее отец долго колебался, прежде чем повернуть обратно, и решился сделать это лишь после глубокого психологического анализа характера латинян. Мы не можем удержаться от того, чтобы не привести вам этот отрывок полностью, потому как, по нашему мнению, он достаточно хорошо показывает, какого мнения византийцы были о франках: «Действительно, кельтские народы помимо прочих качеств обладают независимостью и сами не обращаются за советом; они не знакомы ни с военной дисциплиной, ни с искусством стратегии, но когда приходится сражаться и вести войну, ярость гремит, охватывает их сердца и все они становятся непобедимыми, как простые солдаты, так и их предводители, ибо бросаются в самую гущу вражеских рядов в непреодолимом порыве, стоит только их противникам слегка ослабить натиск; напротив, если неприятель, опытный в военном деле, продолжает расставлять им ловушки и нападает на них по всем правилам военного искусства, они от беспримерной храбрости переходят к крайней противоположности. Словом, при первом натиске кельты непобедимы, но потом их легко одолеть из-за тяжести их оружия и опрометчивой вспыльчивости их характера».

Этот анализ, каким бы правильным он ни был, все же не оправдывал себя, ибо упускал несколько важных мо-

ментов, как, например, личность Боэмунда, решившего присоединить Антиохию к своим владениям и осесть на Востоке, мистическое воодушевление крестоносцев или отсутствие у них выбора: не имеющим надежды на помощь крестоносцам оставалось победить или умереть. Чтобы сохранить то, что он считал своим городом, Боэмунд не гнушался никакими средствами: «Увидев ночью, что нельзя было найти людей, чтобы сражаться за цитадель, потому что, закрывшись в домах, одни дрожали от голода, другие — от страха перед турками, он пришел в большой гнев и приказал поджечь город с той стороны, где находился дворец Баги-Зияна. При виде этого зрелища те, кто находился в городе, покинули свои дома и все свое имущество и обратились в бегство, одни бросились к замку, другие к воротам, охраняемым графом Сен-Жилльским, третьи — к воротам герцога Готфрида, каждый к своим войскам. В этот момент поднялась сильная буря с ветром, так что никто не мог устоять на ногах. Мудрый Боэмунд был этим весьма удручен, опасаясь за церковь Св. Петра, Девы Марии и за другие. Эта буря продолжалась с третьего часа до середины ночи: церкви и дома числом до двух тысяч сгорели. Затем бушевавшее пламя угасло» (Аноним).

Уже много говорилось о сверхъестественных знаменьях, которые якобы были даны упавшей духом, истощенной и измученной армии. Остается невыясненным вопрос: проистекали ли эти откровения из западных верований или некоторые умы уже заразились мистической атмосферой Ближнего Востока, земли обетованной.

На совете баронов один священник заявил, что Господь явился ему во сне: когда он воззвал к Нему, прося о помощи и поддержке, Христос дал ему ответ, напомнив об оказанных Им милостях и упрекнув крестоносцев за их поведение после победы: «Вот вы предали преступной любви с христианскими и языческими дурными женщинами, и зловоние мерзости поднялось до неба. Благодаря

заступничеству Матери Его, Девы Марии и Св. Петра, покровителя Антиохии, Христос простил вас и сказал: „Иди и скажи Моему народу, что он вернется ко Мне, и Я вернусь к нему“» (Аноним). Обнадеженные возвращением божественной благодати, бароны торжественно поклялись положить жизнь ради торжества святого дела: «Никогда они не обратятся в бегство — ни чтобы избежать смерти, ни чтобы спасти свою жизнь». Наш неизвестный хронист был счастлив написать: «Узнав об этой клятве, вся армия преисполнилась ликованием». Тем не менее, той же ночью когда папский легат объезжал город, проверяя стражу, Боэмунд с мечом в руке, застиг нескольких дезертиров.

В этой наэлектризованной атмосфере скоро произошло еще одно удивительное событие: «Провансальский паломник Петр Варфоломей объявил, что Св. Андрей приказал ему разрыть землю в определенном месте базилики Св. Петра, где было закопано копьё, которым на Голгофе пронзили бок Спасителя... Тринадцать человек копали с утра до вечера, и он нашел копьё, как и указал; их встретили с радостью и страхом, и великое ликование охватило весь лагерь» (Аноним). Боевой дух армии вознесся на небывалую высоту. «Наши предводители приняли решение не медля отправить гонца к туркам, врагам Христовым, чтобы через переводчика спросить их: „Почему в своей гордыне они пришли на землю христиан, которая также и наша земля, стали там лагерем и принялись губить и убивать рабов Христовых?“» Можно было бы долго обсуждать цель этой миссии: что это было — шпионаж во вражеском лагере? попытка мирного урегулирования? призыв к заповедям Корана, обязывающим воинов перед началом военных действий дать неверным возможность обратиться в другую веру?

Посольство возглавил Петр Отшельник, но самым ценным человеком там был некто по имени Герловен, знавший два языка. Ответ Кербоги был однозначным: «Ваш

бог и ваше христианство нас совершенно не заботят, мы не желаем их и отвергаем их, так же как и вас. Мы пришли сюда, потому что удивлены, что ваши сеньоры и ваши вожди называют своей землю, которую мы отобрали у ставших женоподобными народов. Вам нужен наш ответ? Скорее возвращайтесь и скажите вашим сеньорам, что если они желают стать турками, отринуть бога, перед которым вы преклоняетесь, и отказаться от ваших законов, мы отдадим им эту землю, города и замки, и никто из ваших воинов больше не будет пешим, но все будут иметь лошадь, как и мы, и между нами всегда будет согласие. Если же нет, пусть знают, что в наказание будут преданы смерти или в оковах уведены в Хорасан в пожизненное рабство, и что будут нашими рабами и рабами наших детей во веки вечные» (*Гильом Турский*).

Перед началом сражения священники установили трехдневный строгий пост: крестоносцы постились (это было легко, так как есть все равно было нечего), участвовали в крестном ходе из одной церкви в другую, исповедали свои грехи, причастились телом и кровью Господними, раздали милостыню и отслужили мессы.

29 июня 1098 г. Боэмунд тщательно разработал план битвы (не будем забывать, что он единственный из франкских вождей имел большой опыт сражения с византийцами, мастерами ратного искусства); он построил войска в боевом порядке внутри стен, хотя обычно — и тому будет масса свидетельств — латиняне выходили на поле в беспорядке, а только затем строились, что создавало среди них замешательство, которым мог легко воспользоваться неприятель. Вышедшие из Антиохии войска, вероятно, были разделены на шесть корпусов (в этом вопросе тексты противоречат друг другу, одни говорят о четырех, другие о десяти): сначала шли Гуго де Вермандуа и граф Фландрский во главе французов, потом герцог Готфрид с лотарингцами, герцог Роберт с нормандцами из Нормандии, епископ Пюи с частью тулузской армии (Раймунд

Сен-Жилльский с оставшимися тулузцами должен был удерживать гарнизон в цитадели), затем нормандцы Танкреда и, наконец, воины Боэмунда. «Наши епископы и священники с толпой клириков и монахов в священном облачении вышли с нами, неся кресты, вознося молитвы и прося Господа спасти нас и уберечь от всякого зла. Остальные, поднявшись на ворота с распятием в руках, осеняли нас крестным знаменем и благословляли. Так подготовленные, построены и защищаемые крестным знаменем, мы вышли через ворота, что напротив Магомерии» (Аноним).

Турки отступили, затем разделились: часть их направилась к морю, в то время когда другие остались на месте в надежде окружить противника. Боэмунд создал седьмой корпус, который должен был помешать нападению на фланг. Этот маневр принес победу, ибо турок обуял страх и они бросились бежать, сея панику в рядах основного отряда. Некоторые подожгли траву, что было сигналом к отступлению. Замешательство турецкой армии сыграло на руку франкской коннице. Бегство стало всеобщим, и христиане праздновали полную победу; легкость, с какой она далась, настолько удивила крестоносцев, что они начали приписывать поражение мусульман то ли находке «Святого Копья», то ли строгому посту, то ли поддержке многочисленного отряда рыцарей в белых одеждах, пришедших на помощь верующим во Христа (воинства святых и ангелов). Сегодня историки объясняют разгром Кербоги раздорами, предательством и ненавистью, царившими между эмирами. Не будем забывать, что атабек был представителем Султана. Его победа могла бы положить конец феодальной вольнице в Сирии и Месопотамии; поэтому для мусульманских феодалов не было никакого смысла содействовать установлению сильной централизованной власти, от которой они первые бы и пострадали. Каждый в армии знал о жестокости и властолюбии Кербоги. И его соседи из Мосула или Джазиры

с полным основанием боялись попасть во власть этого своеобразного «вице-короля»; они поделились своими страхами с сирийскими эмирами, и каждый ждал возможности выйти из игры, не прослав при этом дезертиром!

Хронист Аль-Каланиси просто констатирует разительное несоответствие противостоящих сил: «Франки, несмотря на изнурение, атаковали армию Ислама, хотя она превосходила их в силе и численности, одолели мусульман и рассеяли их воинство; спаслись лишь те, кто имел быстрых чистокровных лошадей, но было предано мечу множество добровольцев, тех воинов Священной Войны, что горели желанием сразиться за Веру и защитить мусульман».

Командующий цитаделью тотчас же предложил сдать свою ключевую позицию. Получив соответствующие гарантии, он попросил франкское знамя, чтобы водрузить его наверху в знак капитуляции. Раймунд Сен-Жилльский приказал отдать ему свое, но солдаты-лангобарды, преданные душой и телом своему господину, воспротивились. Узнав об этом, турок вернул знамя тулузцев и поднял пурпурный стяг Боэмунда. Тем временем последний воспользовался этим случаем, чтобы заключить очень выгодный для гарнизона союз, и тем самым первым среди латинских вождей начал вести настоящую восточную политику: те воины, что желали принять христианство, оставались с ним, а те, кто хотел уйти, могли сделать это, взяв все свое имущество, и им не причинили никакого вреда. Хотя этот договор неукоснительно соблюдался обеими армиями, стоит все же отметить, что окрестные жители-христиане убивали на дороге в Алеппо убегающих турок, которые рассчитывали примкнуть в городе к войскам мелика Ридвана.

Историков XX в. удивляет тот факт, что франки тотчас же не пошли на Иерусалим; подобное непонимание кабинетных исследователей проистекает из полного незнания погодных условий Ближнего Востока во время

сильной летней жары. «На совете было решено, что пока мы не можем идти в землю язычников, ибо в летнее время она слишком бесплодна и лишена воды; поэтому мы согласились задержаться до ноябрьских календ». Аноним добавляет: «Сеньоры разошлись, и каждый отправился на свою землю, чтобы там ожидать условленного срока»... но не будем пока забегать вперед.

После победы крестоносцы попытались уладить щекотливый вопрос с Антиохией. Хотя они теоретически и уважали права императора, большинство баронов согласилось признать власть Боэмунда над городом. Раймунд Сен-Жилльский, чьи воины занимали несколько стратегически важных точек, также остановил свой выбор на этом городе на реке Оронт; чтобы расстроить планы Боэмунда, он выступил в роли защитника императорских прав. Однако стоит вспомнить, что в Константинополе Раймунд Сен-Жилльский был категорически против принесения вассальной присяги Алексею Комнину, тогда как герцог Апулийский охотно объявил себя ленником самодержца.

Совет баронов принял решение о совместном управлении тулузцев и лангобардов в Антиохии и направил послов к василевсу. Они должны были передать ему Антиохию на определенных условиях — ему следовало лично принять город и вместе со своими легионами участвовать в походе на Иерусалим.

Раймунд Сен-Жилльский занимал дворец Баги-Зияна, ворота возле моста и замок Магомерию. Боэмунд присвоил цитадель, главные ворота, крепостную стену и другие укрепленные точки. Оба соперника собирали все необходимое для войны и делали запасы провизии.

В это время Антиохия была охвачена эпидемией; и главной жертвой ее стал папский легат Адемар Монтейский (1 августа 1098 г.): «По воле Божьей он покинул этот мир и почил в Господе в день Св. Петра в Узах. И охватила великая скорбь воинство Христово, ибо папский легат был поддержкой бедным и советником богатым. Он говорил:

„Ни один из вас не будет спасен, если он не почитает и не утешает бедных; без них вы не можете быть спасены, без вас они не могут жить. Поэтому нужно, чтобы они ежедневно возносили молитвы Богу, перед которым вы столь часто грешите. Поэтому заклинаю вас ради Бога любить их и помогать им, насколько в ваших силах“» (Аноним).

Простые воины потеряли в лице легата заступника, а крестовый поход остался без духовного наставника. При епископе Пюи вожди скрывали свои личные амбиции; с его кончиной маски упали, обнажив алчность предводителей похода.

Мы не можем рассказывать о многочисленных военных походах местного значения, в которых участвовали различные отряды за месяцы ожидания, проведенные в Антиохии. Если эти вылазки малоинтересны с точки зрения стратегии, то психологические последствия их, напротив, весьма важны: они дали возможность крестоносцам познакомиться с разнообразием этнических групп Сирии и невероятной феодальной мозаикой Ближнего Востока.

5 ноября 1098 г. бароны держали совет в церкви Св. Петра в Антиохии: во главу угла ставился вопрос о продолжении похода, но для начала требовалось уладить еще один острый вопрос — кто будет владеть Антиохией. Противостояние Боэмунда и Раймунда Сен-Жилльского становилось все непримиримее. Князь Тарентский наизусть цитировал текст соглашения, заключенного с остальными. Чтобы убедить их, он предъявил список расходов, которые он понес, чтобы овладеть городом. Что касается Раймунда Сен-Жилльского, то он ссылаясь на клятву, данную василевсу по совету Боэмунда. Препирательства длились много дней. В конце концов, устав от споров, Раймунд присоединился к решению остальных баронов с условием, что Боэмунд будет сопровождать армию до Иерусалима. Этот шаг, который нам может показаться сдачей позиций, на самом деле являлся хитростью, ибо Боэмунд хотел остаться в Антиохии, чтобы защищать ее от

атак вернувшегося неприятеля. Чтобы надежно закрепиться на этой земле, он пытался задержать латинские войска как можно дольше.

В конце ноября граф Сен-Жильский пустился в путь и, пройдя через Ругью (нынешняя Риха) и Аль-Барру, подошел к Маарат ан-Нуману и осадил его; остальные присоединились к нему чуть позже. Не выдержав упорного сопротивления, бароны сняли осаду, оставив на месте лишь соперников, боровшихся за Антиохию.

Незадолго до штурма Боэмунд послал гонца сказать сарацинским предводителям, чтобы они с женами, детьми и всем имуществом укрылись во дворце, расположенном повыше воротами; он пообещал сохранить им жизнь: «Затем наши воины проникли в город и забрали все, что посчитали ценным в домах или тайниках. С наступлением дня повсюду, где они обнаруживали неприятеля, мужчину или женщину, они убивали его. Не было ни одного уголка в городе, не покрытого телами сарацинов, и едва можно было пройти по улицам города, не наступив на убитого. Боэмунд схватил тех, кому повелел укрыться во дворце, отобрал у них все, чем они владели, золото, серебро и прочие драгоценности, приказал одних убить, а других увести в Антиохию, чтобы там продать». Однако не все смогли получить то, что им требовалось. «Были такие среди наших, кто не смог найти то, в чем испытывал нужду, как вследствие длительности остановки, так и из-за невозможности прокормить себя, ибо вне города они не могли ничего взять. Поэтому они испарывали тела, потому что в животах у них находили спрятанные безанты, другие сдирали с мертвецов кожу по кусочкам и варили, чтобы есть» (Аноним).

Взятие города и последовавшая за этим резня, к которой добавилось клятвopреступление Боэмунда, оставили более глубокий след на ближневосточных сообществах, чем потеря Антиохии; большой сирийский город, население которого составляли в основном христиане, имел не

такое значение для приверженцев ислама, как несчастья маленького мусульманского города Маарат ан-Нуман. Вот точка зрения Ибн аль-Каланиси на этот эпизод: «Франки взяли штурмом крепостные стены Маарат ан-Нумана с востока и севера. Они придвинули свою башню к стене, что была ниже ее, и оттуда обрушились на мусульман. Битва за крепостную стену продолжалась до захода солнца 14 мухаррама [11 декабря]; когда франки забрались на стену, городские жители отступили и обратились в бегство. До этого они получили множество посланий от франков, в которых они требовали начать переговоры и сдать город с тем, чтобы сохранить свои жизни и свое имущество, и согласиться принять префекта. Такой исход был невозможен из-за раздоров между жителями и решения и приговора Аллаха. Франки завладели городом после вечерней молитвы, и многие воины обоих лагерей встретили свою смерть. Когда жители укрылись в домах аль-Ма'ары, чтобы защищаться, франки, которые обещали сохранить им жизнь, подло с ними поступили, поставили виселицы, возвышавшиеся над городом, обложили данью горожан, не сдержали ни одного обещания, разграбили все, что нашли, и требовали у людей невозможного».

С взятием Маарат ан-Нумана произошел резкий поворот: отныне в случае сопротивления крестоносное ополчение будет применять тактику репрессий, стремясь таким образом нагнать ужас на жителей. Она лишь усилит сопротивление и породит у мусульман желание начать ответный крестовый поход. С этого времени в письмах арабов, разносимых беженцами, которые смогли ускользнуть, оставив все имущество крестоносцам, все чаще мелькают жалобы и проклятия. Среди первых пропагандистов, ратующих за священную войну против христианских захватчиков, беженцы из Маарат аль-Нумана занимают особое место. Горожанин возвращается в свой дом после прохода франков: «Я не знаю, что это — пастбище диких зверей или мой дом, мой родной кров! Я повернулся к нему и

голосом, полным слез, с сердцем, разрывающимся от любви и скорби, спросил: „О, дом, почему судьба вынесла нам и тебе столь несправедливый приговор?“» Житель Маарат-Мисейна, небольшого городка, лежащего между Алеппо и Оронтом, еще проще говорит о катастрофе, бедствии, постигшем его безо всякой на то причины: «Я из города, друг мой, который был обречен Богом на разрушение. Они погубили всех жителей, предав мечу и стариков и детей».

Армия тщетно надеялась на импульс, необходимый для продолжения паломничества. Прибрав к рукам большую часть добычи, Боэмунд вернулся в Антиохию, оставив графа Раймунда Сен-Жилльского разбираться с «простолюдинами», которые хотели немедленно идти «к гробу». Граф Тулузский созвал в Рихе совет баронов. Все поспешили к нему, и граф Сен-Жилльский, желавший вновь взять командование походом в свои руки, предложил выплачивать им жалование: он пообещал десять тысяч су золотом Готфриду и герцогу Нормандскому, шесть тысяч графу Фландрскому и пять тысяч Танкреду. Боэмунд отверг любую попытку договориться, потребовав предварительной передачи ему части Антиохии, занятой тулузским отрядом. Узнав об этих распрях, простые пехотинцы, все еще находящиеся в Маарат ан-Нумане, пришли в возмущение: «Что же это — споры об Антиохии, споры о Маарре, во всяком месте, какое посылает нам Бог, начинаются раздоры между нашими графами! Что же касается Маарры, покончим с предметом тяжбы, разрушив город!» (*Раймунд Ажилльский*).

И действительно, город был разорен. Стены, мечети, жилища — все было сожжено и разрушено, а Раймунд Сен-Жилльский лишился самых ценных территориальных завоеваний. Будучи уязвленным, он мог бы нанести ответный удар, но осознал преподанный ему урок и смирился. С большой торжественностью он в виде кающегося грешника босой вышел из Маарата и направился на юг, т. е. к Иерусалиму. Таким образом, христианское воинство

возглавил граф Тулузский: он мог получить это место благодаря своему золоту, а получил благодаря смирению... и, безусловно, умению использовать сплоченность простого народа в религиозных целях крестового похода.

Тулузская армия дошла до Куфр Таба, где к ней присоединились войска герцога Нормандского и Танкреда. Продвижение армии и ее снабжение продовольствием облегчалось более или менее мирными отношениями графа Раймунда Сен-Жилльского с небольшими арабскими княжествами центральной Сирии. В конце концов, речь могла пойти о политике вооруженного сосуществования, поскольку арабы были рады избавиться от тяжелой турецкой опеки. Подобное сосуществование, единственная политика, приносящая плоды на Востоке, увы, периодически оказывалось под угрозой из-за убийств и мистическо-религиозного фанатизма крестоносцев. Эти крайности делали позицию эмиров, выступавших за сосуществование с западными захватчиками, неустойчивой; через несколько лет они будут окружены презрением, с которым будут относиться ко всем, кто предал свою религию ради того, чтобы сохранить подобие политической власти.

Из Куфр Таба армия направилась к Шейзару (Кесарии), затем, через Масиаф и Рафанию достигла Гисн эль-Акрада (будущего Крака де Шевалье). Так как франки хотели пройти без остановок, сирийские эмиры склоняли голову перед надвигающейся бурей, приносили обычные дары (золото, провизию, стада) и стремились как можно быстрее спровадить оккупантов к соседям, а те, в свою очередь, спешили призвать их продолжить путь на юг, к далекому Иерусалиму. От Гисн эль-Акрада армия вышла на побережье и рассыпалась по богатой равнине Аккара. Этот регион (поля, города и крепости) принадлежал эмиру Триполи. Поначалу Раймунд Сен-Жилльский пытался обложить его военной контрибуцией в соответствии с его богатством. Чтобы добиться своего, он безжалостно разорил окрестности Арки (Аркаса).

«От армии графа Раймунда отделились Раймунд Пиле и Раймунд, виконт Туреньский. Они подошли к городу Тортосе, обороняемому множеством язычников, и яростно атаковали его. Когда наступил вечер, они отошли к другому месту и стали там лагерем, разведя большие костры, как будто там находилась вся армия. Язычники, охваченные ужасом, тайком бежали ночью, бросив город со всеми его богатствами; в нем был помимо прочего порт с выходом на море. На следующий день наши воины приготовились атаковать, но город был пуст. Они зашли в него и расположились там до времени, когда осадили Аркас. Возле него был другой город, называемый Маракия: эмир, управлявший им, повел переговоры с нашими воинами и впустил их в город с их знаменами» (Аноним). Удачное взятие Тортосы (укрепленного порта, имевшего сообщение с генуэзской, фламандской и императорской флотилиями) породило у графа Сен-Жильского желание, задержаться на этой сирийско-ливанской *ривьере*, так походившей на прекрасные земли его родного Юга. Богатые восточные города, окруженные роскошными садами, были куда более привлекательны, чем трудный поход по суровому и унылому Иудейскому плоскогорью...

Крестовый поход не нуждался в полководцах, он отчаянно искал свою душу.

ЗАВОЕВАНИЕ ПАЛЕСТИНЫ



По пути они овладели многими городами на побережье, но оставили самые большие крепости, которые требовалось долго осаждать, и поспешили к Иерусалиму. Окружив его стены, на которые они многократно бросались приступом, они овладели городом через месяц и убили великое множество жителей, сарацинов и иудеев. Когда они все подчинили своей власти и никто больше не оказывал сопротивления, они передали бразды правления Готфриду, которого называли королем.

Анна Комнина

Франки истребили больше семидесяти тысяч мусульман в мечети Аль-Акса: среди них было множество имамов, улемов и набожных и умерщвлявших плоть людей, которые покинули родные места, чтобы вознести молитвы в этом величественном месте. Франки унесли из храма Сакра более сорока серебряных светильников, каждый весом в три тысячи шестьсот дирхемов. Они также взяли серебряный теннур [большой светильник], весом в сорок сирийских ратлей, и сто пятьдесят

светильников меньшего размера. Добыча, захваченная франками, была огромна.

Ибн аль-Асир

До похода франков Иерусалим был отбит у турок египтянами, а когда пришли франки, то они сначала овладели Яффой, а затем подошли к Иерусалиму; в этом городе находился египтянин Аль-Афдал; они построили деревянную башню между восточными воротами и воротами Св. Стефана и овладели городом в месяце Тамузе [июле], в последний год их похода. Множество арабов были убиты, а город был завален трупами, особенно храм Геликона, называемый Сакра. Они приказали сжечь убитых. Первым правил франкский король Готфрид в течение двух лет. Затем правил Балдуин семнадцать лет.

Михаил Сириец

Во время странствий провансальских крестоносцев лотарингские, франко-фламандские и лангобардские воины задержались в Антиохии. В конце концов и они пустились в путь, обогнули гору Кассиус (в средневековье — гора Парлье) и достигли Латтакии (порта Лиш в топонимике латинского Востока). Взволнованный Боэмунд — он опасался возвращения тулузцев или императорского вмешательства — покинул соратников и вернулся в свои владения. Другие бароны продолжили путь и осадили Джебайл (Джабала). У крепостных стен их застал призыв о помощи Раймунда Тулузского.

Ходили слухи, что многочисленная армия, такая же, как у Кербоги, отправилась в путь, чтобы поразить «неверных». Этот слух старательно распускался эмиром Триполи, который надеялся испугать франкских воинов, осаждавших Аркас. Но не тут-то было: войска, стоявшие у Джабалы, пришли на помощь тулузцам, которые вели осаду, и разграбили богатые пригороды Триполи, чтобы обеспечить себя провизией.

Но осада затянулась, поскольку раздоры снова охватили лагерь крестоносцев: теперь Раймунд Сен-Жилльский

стремился использовать армию, чтобы основать свое государство; Готфрид, поневоле отказавшись от своих видов на Джабалу, не собирался помогать кому-то другому взять Аркас и желал прямо идти к Святому городу; Танкред, который считал, что граф Тулузский ему мало заплатил, прибыл в лотарингский лагерь и тоже потребовал немедленного выступления. Разногласия баронов и требования простолюдинов вынудили тулузца снять осаду и продолжить прерванный поход. Впрочем, обстоятельства складывались благоприятно: «Правитель Триполи часто отправлял гонцов к сеньорам, чтобы побудить их оставить это место и договориться с ними. Зная об этом и видя, что подходит время нового урожая (ибо в середине марта мы ели свежие бобы, а в середине апреля у нас была пшеница), наши вожди — я говорю о герцоге Готфриде, Раймунде, графе Сен-Жилльском, Роберте Нормандском, графе Фландрском — держали совет и решили, что им стоит продолжить путь на Иерусалим... Итак, мы оставили это место и достигли Триполи в пятницу 13 мая; мы остановились там на три дня. Правитель Триполи заключил договор с сеньорами и немедленно отдал им более трех сотен паломников, томившихся у него в неволе; он дал им пятнадцать тысяч безантов и пятнадцать боевых коней, стоивших больших денег; также он дал нам в изобилии коней, ослов и различного продовольствия, что обогатило армию Христову. Он договорился с предводителями похода, что если они выиграют войну, которую им готовит эмир Вавилона (фатимидский халиф Египта), и возьмут Иерусалим, он примет христианство и получит от них землю» (Аноним).

Армия отправилась по ливанской горной дороге, пересекла Нахр эль-Кельб, реку Собаки, затем подошла к Бейруту. Река Собаки обозначала границу между византийскими и египетскими владениями, на которые по традиции делилась Сиро-Палестина. Однако из-за политических изменений, вызванных франкским вторжением, египтяне

отвоевали у турок-сельджуков эту часть Леванта, которая, по их убеждению, принадлежала им. Вспомним попытку создать франко-фатимидский союз против турок (осада Антиохии). Теперь, когда Антиохия находилась в руках Боэмунда, а Иерусалим — под контролем египтян (в августе 1098 г.), союз против турок полностью потерял свой смысл. За несколько дней до перехода войсками границы фатимидские гонцы прибыли в христианский лагерь. Они предложили содействие паломничеству, если крестоносцы войдут в Иерусалим небольшими отрядами и безоружными. Бароны отвечали, что «с Божьей помощью они завершат поход все вместе в битве с поднятыми копьями». Таким образом, война с египтянами последовала за войной с турками!

Торговые города на побережье, по большей части перешедшие в сферу влияния Египта, закрыли ворота и заключили временные соглашения с крестоносцами; эти договоры облегчили проход франкских войск и обеспечили регулярное снабжение продовольствием.

Как и Триполи, Бейрут отправил гонцов для ведения переговоров с захватчиками. Но гарнизон Сидона, нападавший на одиноких паломников, не разделил это мудрое решение, несколько особенно жестоких рейдов христианской конницы жестоко их за это покарала.

На глазах населения Тира, наблюдавших с высоты крепостных стен за медленным проходом армии, к ней присоединилась часть рыцарей из Эдессы и Антиохии. Это подкрепление, подоспевшее на подходах к Иерусалиму (23 мая 1099 г.), разумеется, было встречено с радостью.

Франки шли по прибрежной полосе, через Акру, Хайфу и Цезарею, затем прошли в глубь иудейского плато и достигли Яффы. Рамла была покинута, а ее мусульманский гарнизон отошел к Иерусалиму; крестоносцы расположились в городе лагерем на три дня и оставили там отряд, чтобы обеспечить подход к Святому городу. Там

же состоялся последний военный совет: довольно значительная часть армии желала отложить поход на Иерусалим и отправиться через Синай, чтобы поразить египтян в самое сердце. Призыв о помощи христиан из Вифлеема пришелся очень кстати, он заставил умолкнуть авантюристов; наконец был отдан приказ немедленно выступить. Армия двигалась прямо на Иерусалим, в то время как лотарингский авангард под командованием Балдуина де Бурга и Танкреда выступил на Вифлеем. Вот как рассказывает об этом неизвестный крестоносец, за которым мы неотступно следовали до нынешней минуты: «И мы, вне себя от ликования, дошли до города Иерусалима во вторник, за восемь дней до июньских ид, и чудесным образом осадили его. В понедельник [13 июня 1099 г.] мы с таким рвением повели приступ, что если бы были готовы лестницы, город пал бы под нашим натиском. Однако мы разрушили малую стену и приставили лестницу к основной стене; наши рыцари поднялись по ней и вступили в рукопашную, поражая сарацинов и защитников города ударами мечей и копий. Там полегло множество наших, но еще больше их воинов. Во время этой осады мы не могли достать хлеба в течение десяти дней, до появления гонца с наших кораблей, и мы страдали от такой нестерпимой жажды, что с большим страхом проходили до десяти миль, чтобы напиться и напоить наших лошадей и других животных. Силоамский источник, расположенный у подножия горы Сион, поддерживал нас, но среди наших воинов вода продавалась слишком дорого... мы сшивали шкуры быков и буйволов, в которых носили воду за десять миль. Вода, которую мы доставляли в этих бурдюках, была смрадной, и, так же как и зловонная вода, наш ячменный хлеб стал для нас предметом ежедневных забот и причиной мучений. Сарацины втайне устраивали нам засады и загрязняли ключи и источники; они убивали и рубили в куски всех, кого встречали, и прятали своих животных в пещерах и гротах».

В то время, как перед Иерусалимом велись приготовления к осаде, две генуэзские галеры осмелились напасть на порт Яффы. При приближении большой армии крестоносцев все население бежало из города. Четыре корабля с провизией присоединились к итальянцам. Однако этот небольшой флот не имел достаточно сил, чтобы удерживать Яффу. Поэтому моряки отправили одного гонца к баронам, с целью обеспечить доставку продовольствия и припасов до лагеря. Мощная фатимидская эскадра вынудила латинян посадить на мель свои суда и забрать с них все, что только было можно: железные детали, снасти, инструменты столяров и плотников — все было свезено в лагерь. Помощь этих мастеров (а каждый матрос был еще и плотником) дала осаждающим стратегическое преимущество. «Наши сеньоры задумались, каким образом можно взять город, чтобы проникнуть туда и поклониться гробу Нашего Спасителя. Были построены две деревянные башни и немало других устройств. Герцог Готфрид построил свою башню, снабдив ее осадными приспособлениями, то же сделал и граф Раймунд. Они приказали принести дерево из отдаленных местностей. Сарацины, увидев, что наши воины строят эти орудия, всячески укрепляли город и ночью наращивали башни. Затем наши сеньоры определили самую слабую часть крепостной стены, приказали в ночь на субботу подвезти туда наши осадные орудия и один деревянный замок: это было с восточной стороны. Они установили их на рассвете, затем за воскресенье, понедельник и вторник приготовили и снарядили башню. В южной части граф Сен-Жилльский подготавливал свою башню. В то время мы так страдали от жажды, что один человек не мог за один день получить достаточно воды, чтобы утолить жажду» (Аноним).

Если передвижные башни давали франкской армии военное преимущество, то священники и клирики перед решающей атакой обеспечивали религиозный настрой. Крестный ход прошел 8 июля; процессия двигалась вдоль

городских стен, осыпаемая проклятиями и богохульствами мусульман, собравшихся наверху. Разумеется, западные хронисты объясняют последовавшую за победой жуткую резню оскорбленными чувствами крестоносцев. Легко оправдать преступное безумие, охватившее победителей, простой фразой, вышедшей из-под пера Гильома Тирского: «отомстить за поруганного Христа».

Штурм начался в ночь со среды 13 на четверг 14 июля: «Мы яростно напали на город со всех сторон... В пятницу рано, утром мы пошли на приступ города, но не смогли нанести ему вред; и пребывали мы в ошеломлении и великом испуге. Затем с приближением того часа, когда Господь наш Иисус Христос принял за нас смертные страдания на Кресте, наши рыцари, стоявшие на башне, яростно бились с неприятелем. В этот момент один из наших рыцарей по имени Летольд, поднялся на городскую стену. Едва только он оказался наверху, как все защитники города оставили стены и побежали через город, а наши воины преследовали их и гнались за ними, убивая и пронзая мечом до храма Соломона, где была такая бойня, что наши воины стояли по лодыжки в крови» (*Гильом Тирский*).

Западные источники умалчивают об одном интересном факте. Крестоносцы так спешили овладеть городом, потому что египтяне начали поход, чтобы уничтожить их. Поэтому им, как некогда в Антиохии, нужно было захватить город до появления вспомогательной армии, ибо оказывать сопротивление гарнизону, вышедшему навстречу подоспевшей подмоге, было бы для них практически невозможно. Вот как описывает и комментирует эту осаду житель Дамаска Ибн аль-Каланиси: «Они отправились в путь к Иерусалиму, напали на жителей и захватили их, возведя башню, которую придвинули вплотную к крепостной стене. Они знали, что Аль-Афдал вышел из Египта с многочисленным войском, чтобы начать против них Священную Войну, напасть на них, спасти город и защитить

от их натиска. Поэтому они удвоили усилия и продолжали штурм до конца того дня, затем отошли, объявив своим противникам, что продолжат штурм на следующий день. Поэтому защитники города сняли войска, ушли с городских стен в час захода солнца [восточные авторы говорят о трех часах пополудни], но франки снова пошли на штурм и, поднявшись на башню, оттуда перешли на городскую стену; защитники отступили, и крестоносцы ринулись в город и захватили его, однако часть защитников спаслась в михрабе. Множество людей было убито; иудеи собрались в их церкви, и франки сожгли их там заживо».

Обратимся на минуту к штурму 15 июля 1099 г. Проникнув в город по лестницам, лотарингцы открыли ворота, чтобы впустить основную часть войска. Танкред, присоединившийся к окружению Готфрида, тотчас принялся тянуть одеяло на себя: он занялся самым доходным делом, прибрав к рукам золото и серебро из Куббат аль-Сакры (*Templum Domini*). В это время провансальцы топтались у башни Давида, цитадели города. Когда египетский главнокомандующий увидел, что Иерусалим взят, то сдался графу Тулузскому, пообещавшему сохранить ему жизнь в обмен на выкуп. Как только цитадель была захвачена, провансальцы, тем не менее, не стали лишать себя возможности поучаствовать во всеобщем избиении: «Они шли по улице с мечом в руке. Они убивали всех жителей, которых встречали на своем пути, не щадя ни женщин, ни детей, невзирая на крики и мольбы о пощаде. На земле было столько трупов и отрубленных голов, что нельзя было пройти. Пешие воины были более других охвачены неистовством: они ходили по городу и взмахом топора или булавы убивали турок, попадавших им под руку» (*Гильом Тирский*).

Менее откровенный Аноним отмечает: «Крестоносцы рассеялись по всему городу, хватая золото, серебро, коней и мулов, грабя дома, полные всякого добра».

Мусульмане сначала пытались оказывать сопротивление в священном месте Харам аль-Шариф; затем они укрылись в мечети Аль-Акса (храм Соломона), и именно там разыгралась самая ужасная бойня всех крестовых походов: «Сарацины, укрывшиеся в храме Соломона, вели с нашими жесточайшее сражение в течение всего дня, так что храм был весь залит их кровью. Наконец, поразив язычников, наши захватили в храме множество мужчин и женщин и убили или пощадили их по своему разумению. На кровле храма укрылось множество язычников обоего пола, которым Танкред и Гастон Беарнский отдали свои знамена в знак того, что они спаслись». Гильом Тирский, официальный хронист арденской династии*, испытывал отвращение при виде насилия, произошедшего в храме Соломона: «Вид такого количества трупов был невыносим, но убивавшие выглядели так же ужасно, как и их жертвы: они были в крови с головы до ног. В черте храма находилось более десяти тысяч трупов, к этому числу следует добавить те, которые валялись на улицах города. Пешие воины бежали по маленьким улицам и переулкам в поисках неприятелей и добычи...»

Не будем забывать — бароны условились, что в случае взятия города каждый присваивает себе дома, которые захватит, и все, что сможет добыть по ходу сражения: вожди вешали на захваченных домах свои хоругви, рыцари — щиты, а простолюдины — шапку или меч, чтобы показать, что это место уже принадлежит им, и другие не пытались захватить его.

После победы бароны созвали совет и решили прекратить резню: они условились разместить на башнях стражу и укрепить сторожевые посты у потерн, чтобы никто не мог проникнуть в город без разрешения, прежде чем они

* Имеется в виду арденн-анжуйская династия иерусалимских королей (1099–1187 гг.); родоначальниками которой стали Готфрид Бульонский и его брат Балдуин I. (Примеч. ред.)

назначат правителя, который хранил бы город и управлял им. Их опасения имели под собой почву, ибо в окрестностях Святого града было полно неприятелей: следовало предотвратить внезапное нападение на городские ворота. Как только необходимые меры были приняты, бароны разошлись, и каждый вернулся в свое жилище. Они вымылись и надели чистую одежду. Затем они босиком, стеноя и плача, направились в те места города, где побывал Иисус Христос во время своей земной жизни. Они целовали землю там, где ступала его нога. Местные священники и христиане вышли навстречу торжественной процессии и провели крестоносцев к храму Гроба Господня. Ночь они провели в молитвах, но наутро паломники поднялись на крышу мечети Аль-Акса, где толпились пленники Танкреда и Гастона Беарнского, «напали на сарацин, мужчин и женщин, и, обнажив мечи, обезглавили их. Некоторые бросились с крыши храма вниз. Увидев это, Танкред преисполнился негодованием». Мы не знаем, был ли гнев нормандца вызван потерей ожидаемого выкупа, на который он рассчитывал, оскорблением его знамени или политической ошибкой, ставившей под сомнение слово франка. Граф Тулузский имел большую власть над своими войсками: он приказал отвести пленников из башни Давида к Аскалону; этот шаг навлек на него обвинения в неверности и измене со стороны хронистов, поддерживающих лотарингскую партию.

Иерусалим был завален трупами: июльский зной вынуждал баронов принять срочные и решительные меры. Они прекрасно помнили о следующих одна за другой эпидемиях при осаде Антиохии, которые опустошили ряды войск, измученных битвами, ранениями и голодом. «Было приказано выбросить из города всех убитых сарацинов из-за ужасного запаха, ибо весь город был завален трупами. Уцелевшие сарацины переносили мертвых к воротам, складывая их в кучи высотой с дом. Никто никогда не видел и не слышал о подобном избиении язычников:

вокруг города были сложены костры, и никто, кроме Бога, не ведал их числа. Наши на совете решили, что каждый раздаст милостыню и вознесет молитвы, и Бог выберет того, кто Ему будет угоден, чтобы властвовать над другими и править городом» (Аноним).

Отдохнув неделю, бароны сошлись, чтобы избрать одного из них. Едва они собрались, как их прервали многочисленные клирики и священники, которые требовали отложить выбор сеньора города, пока они сами не назначат патриарха Иерусалима. Духовная власть, говорили они, всегда должна преобладать над светской. В этом случае князь Иерусалима занимал бы всего лишь второе место, был бы заместником патриарха.

По убеждению клириков, поскольку крестовый поход был организован Святым Престолом (Урбаном II), то Иерусалим был еще одним «наследием Св. Петра», или, по меньшей мере, церковным княжеством, каких было немало на Востоке. Вакантное место патриарха Иерусалима — последний греческий патриарх, носивший этот титул (он бежал на Кипр), незадолго до этого умер — придавало дополнительный вес церковным притязаниям.

Самым видным персонажем этого «заговора священников» был Арнульф, капеллан герцога Нормандского; мы еще встретимся с ним на протяжении истории Иерусалимского королевства. Характер прелата, его страсть к наживе и сомнительные моральные качества заставили баронов отвергнуть этот план.

Среди баронов было всего лишь четверо, кто мог претендовать на титул правителя Иерусалима: герцоги Нормандский и Фландрский торопились вернуться в Европу, следовательно, оставались Раймунд Сен-Жилльский и Готфрид Бульонский.

Граф Тулузский, который содействовал возобновлению похода и финансировал значительную часть крестоносных войск, разумеется, обладал достаточным количеством

титулов, чтобы претендовать на корону, но его заносчивость, богатство и гордость раздражали других баронов. Отметим заодно, что провансальские солдаты вели против своего предводителя активную контрпропаганду; они хотели как можно скорее отправиться на родину, а восшествие их графа на трон отсрочило бы возвращение в Европу. Вследствие этих различных факторов выбор пал на Готфрида (22 июля 1099 г.). Последний отказался от королевского титула. Этот поступок, разумеется, вошел в легенду: Готфрид якобы «отказался носить золотой венец там, где Христос носил терновый». Не настаивая на этом факте, мы упомянем только, что Готфрид принял титул защитника Гроба Господня, что стало первым шагом к удовлетворению церковных притязаний (в Лотарингии титул защитника (*avoüé*) соответствовал регенту, правящему по указанию Церкви).

Выборы патриарха состоялись через несколько дней после избрания Готфрида, им стал тот самый Арнульф де Роол, принявший этот титул 1 августа 1099 г. Сама Церковь поспешит признать эти выборы недействительными, однако этим она создаст еще больше сложностей для политической власти, что придется совершенно не ко времени! С момента своего избрания Готфрид столкнулся с притязаниями Раймунда Сен-Жилльского, который, владея по праву завоевателя цитаделью и башней Давида, не желал их отдавать. Защитник Гроба Господня бушевал, гневался и угрожал. Он не мог править Иерусалимом, не владея этими крепостями. Граф Сен-Жилльский некоторое время противился, но, видя, что его поведение вызывает почти всеобщее неодобрение, в конце концов, весьма неохотно согласился отдать их, после чего собрал свое войско в Иорданской долине.

Во время осады Танкред и Евстафий Булонский завязали дружеские связи с христианами из Наблуса. После покорения Иерусалима последние призывали их к себе, чтобы передать им свой город. В то время, как они отпра-

вились в эту маленькую и не грозившую опасностями экспедицию, появился гонец от Готфрида: ходили все более и более настойчивые слухи, что большая египетская армия движется к Иерусалиму. «Два барона поспешили подняться в горы в поисках сарацинов и так дошли до Цезареи. Затем, двигаясь вдоль моря к Рамле, они встретились с многочисленными арабами, вышедшими на разведку, преследовали их и захватили многих, которые рассказали им о своем расположении, числе и месте готовящейся битвы с христианами. Узнав это, Танкред тотчас же отправил гонца в Иерусалим к герцогу Готфриду, патриарху и всем князьям, чтобы сказать им: „Знайте, что против нас в Аскалоне готовится нападение; поспешите выступить со всеми силами, какие сможете собрать!“» Получив это известие, герцог призвал вассалов к оружию, но на его призыв отозвались лишь лотарингцы и фламандцы. Он отправился в путь с патриархом и графом Фландрским. Раймунд Сен-Жилльский, по-прежнему находясь в Иорданской долине, проигнорировал призыв, а герцог Нормандский заявил, что выступит только в том случае, если нападение подтвердят его собственные разведчики. Удостоверившись в том, что египтяне действительно пошли в наступление, последние поспешили объявить об увиденном.

Нерешительность в поведении, безусловно, объясняется эгоизмом знатных вождей: они не желали сражаться ради увеличения владений лотарингского барона, воспоминание о том, как Раймунд Сен-Жилльский позвал их на помощь возле Аркаса, еще более увеличивало их недоверие.

Узнав о многочисленности наступающего фатимидского войска, Готфрид отправил послание в Иерусалим, чтобы мобилизовать последние резервы и подготовить город к войне. 10 августа франкская армия, наконец, собралась возле города Ибна (Ибелена). Она двинулась на юг, к Аскалону. «Вечером патриарх приказал огласить

всем войскам, что назавтра рано утром все должны быть готовы к битве, и тот, кто попытается захватить добычу до окончания сражения, будет отлучен; но как только она будет закончена, все смогут возвратиться с радостью, чтобы взять то, что будет предназначено им Господом» (Аноним). С восходом солнца франки заняли боевую позицию: Готфрид с лотарингцами на левом фланге, в центре — фламандцы, нормандцы и Танкред, с правого фланга — Раймунд Сен-Жилльский. Арабские историки утверждают, что франкская атака застала египтян врасплох в тот момент, когда они седлали коней и надевали доспехи (Ибн аль-Асир). Это опровергает наш анонимный хронист: «Язычники были готовы к битве. У каждого из них на шее висела фляга, позволявшая им пить, одновременно тесня нас, но, слава Богу, у них не было на это времени».

Мусульмане были опрокинуты первым же ударом, и сражение превратилось в резню: «Враги Господни были ослеплены и ошеломлены: они ясно, собственными глазами видели рыцарей Христовых, но было так, словно они не видели их вовсе, и они не осмеливались выступить против христиан, ибо страшились божественной силы. В ужасе они забирались на деревья, чтобы скрыться, но наши поражали их стрелами или копьями и сбрасывали вниз. Другие падали оземь, не осмеливаясь нападать на нас, и наши рубили им головы, как животным на базаре. Возле моря граф Сен-Жилльский убил их несчетное множество; одни бросались в море, другие разбегались в разные стороны» (Аноним).

Чтобы объяснить мусульманское поражение, нужно вспомнить, что Аль-Афдал, фатимидский визирь, был обращенным в ислам армянином, в глубине души все еще немного остававшийся христианином; разумеется, это был не лучший человек, призванный возглавить *джихад* против франков. Его поспешное отступление с поля битвы положило начало беспорядочному бегству войск, так что

христианские воины поразились легкости, с какой им далась победа.

«После того, как Аль-Афдал со своими приближенными отступил по дороге на Египет, франки осаждали Аскалон, пока не вытребовали себе дань в двадцать тысяч динаров; они начали взимать ее с населения, в это время между баронами вспыхнули ссоры, так что они снялись с лагеря, не получив ничего из этой суммы» (Ибн аль-Каланиси). Что же произошло? Жители Аскалона, деморализованные военным поражением, желали сдаться. К кому же они обратились? К единственному франкскому вождю, чья порядочность, честность и верность остались незапятнанными на земле ислама, к Раймунду Сен-Жилльскому. Он единственный не участвовал в избиении, разыгравшемся в Харам аль-Шарифе, к тому же он приказал отвести своих пленников в Аскалон. Когда Готфрид узнал, что граф Сен-Жилльский собирает захватить этот город, он объявил, что Аскалон составляет часть иерусалимских владений. Разозленный Раймунд снялся с лагеря, за ним последовали герцоги Фландрский и Нормандский. Но до этого граф Тулузский дал знать жителям Аскалона, что в одиночестве Готфрид ничего не может сделать против них и им потребуется всего лишь немного терпения, чтобы защитник Гроба Господня снял осаду.

Теперь, когда фатимидское сопротивление было уничтожено, армии было достаточно лишь появиться у городов Сахеля, чтобы создать территориальный фундамент для королевства. Вместо этого граф Тулузский приказал объявить прибрежным городам, чтобы они держали оборону; он повторил трюк с Аскалоном под стенами Арсуфа, осаждаемого Готфридом. Лотарингцы были в таком негодовании, что дважды хотели напасть на лагерь провансальцев. Со своей стороны герцоги Нормандский и Фландрский увели свои войска в Северную Сирию, где они смогли бы сесть на корабли, чтобы плыть к Константинополю,

первому этапу на пути к Западной Европе. Раймунд Сен-Жилльский тоже направился к Триполи, Тортосе и Латтакии, где у него были свои виды на землю. Эти три барона увели с собой двадцать тысяч человек.

В Палестине оставалось всего несколько сотен рыцарей. Крестовый поход подошел к концу, но было похоже, что этот поход не имел будущего. Небольшое количество воинов, оставленных или, вернее сказать, брошенных в Иерусалиме, было совершенно не способно создать какую-либо устойчивую политическую систему. Стены Иерусалима, Вифлеема, Наблуса, Рамлы и Яффы были слабой защитой против нового наступления мусульманского мира.

Эпопея заканчивалась, начиналась колонизация.

ЧАСТЬ ВТОРАЯ

ЛАТИНСКАЯ
КОЛОНИЗАЦИЯ

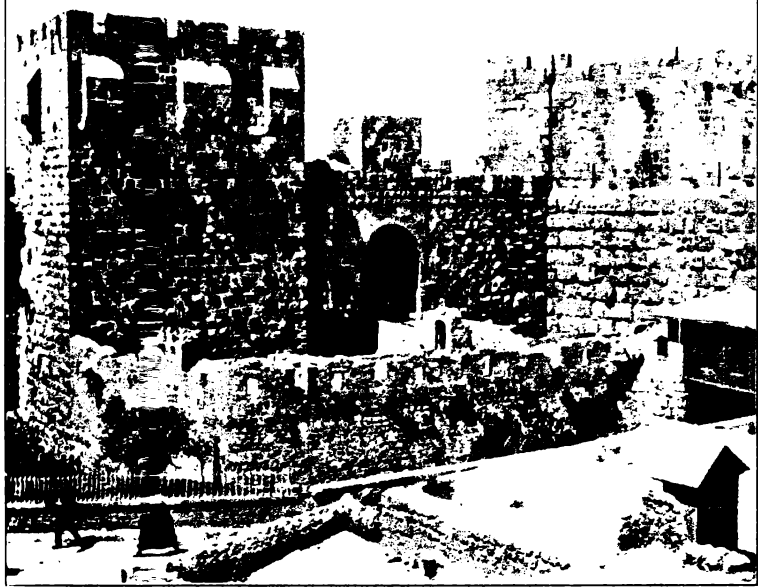

ГРАФСТВО ЭДЕССКОЕ

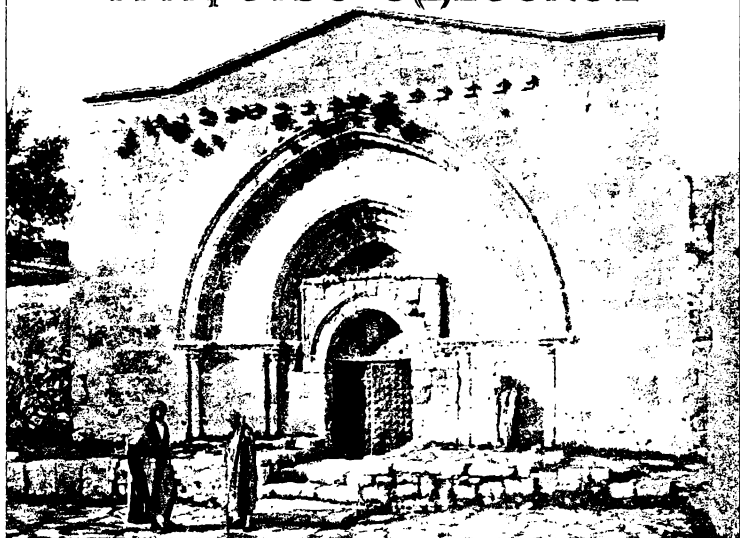

Жалоба армян на власть франков

Множество знатных людей, удостоенных различных титулов, закончили свои дни в темнице, в цепях и мучениях. У многих были выколоты глаза, отрублены нос или руки, отрезаны детородные органы, некоторые испустили дух на кресте. Франки избивали невинных младенцев из ненависти к их родителям. Эти многочисленные и невыразимые мучения были вызваны лишь корыстным желанием овладеть богатствами, имеющимися у армян. Так самыми незаконными и самыми ужасными способами они причиняли горе этим краям. Этим они были заняты ежеминутно; умами их овладели злоба и обман; они почитали все злые дела и не помышляли о том, чтобы творить добро или совершить благое дело. Мы хотели бы перечислить их злодеяния, но не осмелились сделать это, потому что находимся в их власти.

Матвей Эдесский

Большая крестоносная армия отдыхала в Мараше после трудного перехода через Антитавр, когда ее догнал

Балдуин Булонский. Его приключения в Киликии, ссоры с Танкредом свидетельствовали, скорее, о его твердом желании обосноваться на Востоке, чем идти освобождать Гроб Господень.

Не прошло и двух дней после его приезда, как он снова решил попытать судьбу; на этот раз он мог взять не более двухсот рыцарей и такое же число пехотинцев. С этим маленьким отрядом он последовал за человеком, о котором самые древние хроники говорят, как о проклятом, — за армянином Пакрадом. Когда крестоносная армия пришла в Константинополь, он находился в плену у василевса, сбежал из-под стражи и примкнул к латинской армии, когда она осаждала Никею, где и вошел в свиту честолюбивого и решительного барона Балдуина Булонского, одного из братьев Готфрида Бульонского.

Пакрад был одним из тех армян, которые вели в Киликии и горах Антитавра сложную политику лавирования между Византийской империей, турецким султанатом Персии и анатолийскими эмирами. Мечтая возродить величие армянской нации, он пытался использовать войско лотарингцев, чтобы заложить основы государства; что касается Балдуина, он понял, что в случае, если его будет сопровождать и вести Пакрад, он сможет заручиться безоговорочной поддержкой армянского населения, чтобы захватить власть.

Дабы немного обрисовать личность того, кто станет первым королем Иерусалима и настоящим основателем арденнской династии, Гильом Тирский рассказывает, что Пакрад дено и ночью уговаривал Балдуина решиться последовать за ним; он соблазнил его легким завоеванием плодородных земель и повел в район Турбесселя (Телл Башира) и Раванделя (Раван Дана) по дороге, идущей из Мараша в Антиохию (зимой 1097 г.).

Завоевание, действительно, прошло легко; присутствие крестоносцев послужило своего рода катализатором для христианского населения, которое принялось самостоя-

тельно изгонять мусульманские гарнизоны. Мятежи распространялись так быстро, что основные крепости пали еще до того, как мусульмане смогли отреагировать должным образом. За короткий промежуток времени вся страна оказалась во власти латинянина, который, разумеется, доверил ее защиту армянской знати, столь единодушно оказавшей ему помощь!

Пакрад получил город Равандель, но, быть может, слишком поспешив, этот армянин попытался захватить значительную часть добычи и дошел до того, что вступил в сговор с турками. «Верный друг» был разоблачен, его пытали, наконец, изгнали... но не раньше, чем получили обратно доверенные ему земли.

Попытка наладить франко-армянское сотрудничество провалилась прежде, чем ее стали принимать всерьез, но Балдуин и его рыцари удерживали достаточно прочно обширную территорию, ограниченную с востока Евфратом. Река, казалось, играла роль границы создававшегося франкского княжества, однако будущее Балдуина лежало по другую сторону Евфрата. Балдуин получил призыв о помощи от одного христианина, правителя большой крепости Эдессы (Урфы); армянин по имени Торос с помощью интриг стал правителем этого большого месопотамского города, но продолжал подвергаться нападкам со стороны соседей-мусульман, которые вели с ним партизанскую войну. Поэтому Торос, дабы ослабить давление соседей-эмиров на Эдесские земли, решил обратиться за помощью к франку.

И вновь в основу попытки наладить сотрудничество между франками и армянами легло недопонимание: Торос звал наемников, которым мог заплатить благодаря собственным сокровищам и богатым доходам от Эдессы. Что же касается Балдуина, знатного западного барона, то он и не думал работать на какого-то «местного военачальника», который в глазах северофранцузского феодала был всего лишь выскочкой.

Оставив верных людей охранять завоеванную страну, Балдуин взял с собой восемьдесят всадников. Турки, контролирующие территорию между Евфратом и Эдессой, тотчас же узнали о его планах и попытались остановить его продвижение. Удачно избежав одной из многочисленных засад на дороге, франки были вынуждены укрыться в небольшом укреплении, удерживаемом одним представителем мелкой армянской знати. Продержав осаду три дня, турки отошли к Самосате (Самсате). Тогда Балдуин вновь направился по дороге в Эдессу, где жители приветствовали его самым трогательным образом. Духовенство встретило его крестным ходом, сам Торос вышел к нему за стены города, а ликующие горожане кричали и пели под звуки барабанов и труб. Теплота оказанного приема убедила Балдуина в том, что он «был послан провидением» этому народу, слишком долго терпевшему мусульманское присутствие. Поэтому, когда Торос заговорил о том, чтобы взять его на службу в качестве наемника, он пригрозил все бросить и снова перейти Евфрат, чтобы посвятить себя защите новых владений. Торос был вынужден уступить: он отдал ему в пожизненное пользование половину ежегодных доходов и поступлений от города, вместе с обещанием наследования ему после смерти, так как у него не было ни сына, ни дочери. Этого было все же недостаточно, ибо горожане, чья благосклонность бесспорно принадлежала гордому барону, требовали, чтобы Балдуин принял непосредственную власть над городом. В самой большой церкви Эдессы перед всем народом прошла странная церемония усыновления: «Нагой Балдуин должен был проскользнуть между телом и рубашкой старого куропалата Тороса, прижав его к груди, и скрепить договор поцелуем». Та же церемония должна была произойти между Балдуином и женой Тороса. Отныне булонский авантюрист мог рассчитывать получить в дальнейшем Эдессу в наследство, но ему надо было еще выполнить свои обещания и, в первую очередь, победить

турок, чтобы освободить население от многочисленных податей, которые они должны были платить. Эдесса страдала от тяжелых налогов, поскольку за полусвободу, которой добился Торос для города, куропалат платил мусульманским эмирам золотом и серебром. Как только горожане убедились в возможности выступить с позиции силы, они отвергли осторожные, но дорогостоящие маневры Тороса. Они дошли даже до того, что стали упрекать его, будто он душит их налогами, наполняющими, по их мнению, его собственный карман.

Самым крупным гонителем христиан Эдессы был турецкий эмир из Самосаты Бальдук, контролировавший на анатолийском плато дорогу на Эдессу и охранявший одну из лучших переправ через реку. Не было таких притеснений, которым бы Бальдук не подверг горожан христиан: количество налогов, податей и принудительных работ увеличивалось по его прихоти, а при малейшем промедлении он уничтожал сады и поля. Эмир совершенно не боялся вооруженного восстания горожан, ибо позаботился о том, чтобы взять значительное количество заложников — детей из лучших христианских семей. «Горожане умоляли князя-союзника [Балдуина] не только избавить их от притеснений Бальдука, но и вернуть им детей» (*Гильом Тирский*). Неудивительно, что Балдуин, о власти которого над толпой мы уже знаем, постарался удовлетворить их просьбы; но, быть может, Гильом Тирский попытался обозначить таким образом заключение союза между франкским военачальником и христианами Эдессы, ставшее предпосылкой отстранения куропалата от власти...

Армянский хронист Матвей Эдесский рисует нам портрет Тороса: «Тем временем армянский вождь Константин приехал из Гаргара. Через несколько дней куропалат направил их (Балдуина и Константина) осаждать Самосату и вести войну с эмиром Бальдуком... Неверные одержали победу и поразили франков, как и местных жителей. На поле осталось около тысячи человек. Битва

состоялась на второй неделе Великого поста. Когда Балдуин вернулся, он нашел предателей, лживых советников, которые замыслили вместе с ним погубить Тороса. Последний отнюдь не заслужил такой участи, ибо много послужил городу. Благодаря его ловкой осторожности, хитрой изобретательности и отваге город был спасен от порабощения свирепым и жестоким народом мусульман. Сорок заговорщиков, взявшихся свершить этот Иудин поступок, пришли ночью в дом Балдуина и, посвятив его в свои преступные планы, пообещали отдать ему Эдессу. Балдуин дал свое согласие. Тогда они явились к армянскому вождю Константину. В пятую неделю поста он поднял против Тороса множество людей, которые в воскресенье учинили разгром в доме приближенных куропалата и захватили верхнюю часть цитадели. На следующий день заговорщики вновь собрались, чтобы окружить то место, где скрывался Торос, и яростно нападали на него. Находясь в безвыходном положении, Торос сказал им, что если они дадут клятву освободить его, он отдаст им цитадель и город, а сам с женой уйдет в Мелитену. Он дал им кресты из Варага и Макеноец, и Балдуин поклялся на этих почитаемых святынях посреди церкви Св. Апостолов, что не причинит ему никакого вреда... После того, как граф принес эту клятву, призывая в свидетели всех святых, Торос передал ему цитадель, и Балдуин вступил в нее в сопровождении всех знатных горожан... В следующий вторник, праздник сорока мучеников Севастии, жители города, вооруженные мечами и толстыми палками, толпой кинулись на Тороса и сбросили его с крепостной стены в разъяренную толпу разбушевавшейся черни. Те яростно набросились на него, и он закончил жизнь в ужасных мучениях, пронзенный мечами. Это было страшное преступление перед лицом Господа. Привязав его веревкой за ноги, они с позором протащили его через городские площади, затем воткнули его голову на копье, изрыгая проклятия, и поставили это копье напо-

тив церкви Спасителя, построенной некогда апостолом Фаддеем. Из года в год Господь своей рукой будет карать преступный город».

Итак, Балдуин стал владельцем Эдессы; разумеется, сокровища, «терпеливо» накопленные Торосом, перекочевали в его сундуки. Бывший каноник Ахена и Льежа, безденежный младший сын, авантюрист первого крестового похода стал князем богатых восточных земель и обладателем сокровищ, которые пойдут как на то, чтобы защищать владения, так и на то, чтобы унять угрызения совести некоторых крестоносцев, перед которыми отныне открывались два пути: либо продолжать долгий путь на Иерусалим, либо служить повелителю плодородной Эдессы (март 1098 г.).

Внезапное богатство, свалившееся на Балдуина, вызвало бурную реакцию; самым любопытным, безусловно, было поведение турка Бальдука — он продал ему крепость Самосату за 10000 безантов, что дало возможность графу вернуть жителям Эдессы их детей, которых турок держал в качестве заложников.

Территориальная экспансия графства вписывалась в ряд случайностей крестового похода; Балдуин не только не приобрел ничего значительного, пока франкское ополчение стояло под Антиохией, но еще и должен был противостоять ужасному натиску армии султана, которой командовал Кербога. Для мусульман осада Эдессы стала стратегической ошибкой, но Кербога, атабек Мосула, был так уверен в победе, что захотел для начала искоренить франкские владения, находящиеся вблизи его собственных земель. Осада длилась с 4 по 25 мая 1098 г., и время, потерянное под стенами Эдессы, спасло основную армию, дав ей возможность овладеть Антиохией.

Гибель мусульманского войска, напавшего на крестоносцев, подняла боевой дух франков, а долгая остановка войск в районе Антиохии сыграла на руку новому графу: он очень нуждался в западных воинах, желательно — лотарингцах, чтобы упрочить свое господство и подчинить

себе знатных армян, которым не мог простить напоминания о том, что они помогали ему прийти к власти. Поэтому он набрал множество воинов-простолюдинов, которых нанял на службу, выплачивая им жалование деньгами Тороса, а также рыцарей и мелких феодалов, которых щедро одарил фьефами.

Привлечение франкских воинов намного увеличило военную мощь создававшегося государства. Однако очень скоро армянское население будет выступать против того, что приглашенные ради пользы княжества латиняне отстраняли их от военной и политической власти.

Считая себя ограбленными тем самым властителем, которому они столь легкомысленно предались, несколько крупных лиц армянской общины Эдессы организовали заговор, чтобы свергнуть его. Они сговорились с соседями — турецкими эмирами — и для вящей безопасности перевезли свое имущество в крепости, которые все еще принадлежали им. Заговор уже близился к осуществлению, когда его раскрыли. Реакция булонца была скорой и отличалась особой жестокостью, призванной утратить возможных предателей. Организаторам выкололи глаза, простых исполнителей искалечили, а затем изгнали из города, отобрав все имущество. Множество армян было брошено в тюрьму, за них был назначен выкуп в двадцать тысяч безантов золотом. Время, когда армянское население служило опорой графу, полностью прошло, и брак Балдуина с дочерью одного армянского вельможи из горных районов уже не мог создать видимость обратного.

Среди крестоносцев никто не сомневался в выгоде того, что было сделано в Эдессе; поэтому Балдуин даже не явился на совет предводителей похода, созванный 5 ноября 1098 г. в церкви Св. Петра в Антиохии. Он не участвовал в походе на Иерусалим, предпочтя посвятить себя расширению владений.

С конца 1099 г. графство достигло наибольших размеров, включив в себя территории, расположенные по обоим

берегам Евфрата (несмотря на то, что очень долго эта река служила границей между Востоком и Западом). Это положение придало Эдесскому государству первостепенную значимость с точки зрения стратегии, но экспансия на восток, т. е. к Мардину, Дьярбакиру, Мосулу и далее к Багдаду, политическому центру Халифата, вызвала резкий отпор мусульман.

Хотя это продвижение на восток, как кажется, вполне отвечало требованиям священной войны, также верно и то, что оно было единственно возможным, поскольку на западе княжество Антиохийское не оставляло эдессцам ни малейшей надежды на присоединение новых земель; на юге эмират Алеппо по своей воле или насильно стал зависеть от Антиохии, хотя оба эти государства и продолжали враждовать между собой. Итак, умерить аппетиты правителя Эдессы оставалась способна лишь мусульманская Месопотамия. На севере графство граничило с небольшими армянскими владениями в Антитавре, которые изначально помогали латинянам. Однако вскоре, раздраженное суровостью франкского господства, армянское население стало оказывать сопротивление. Через некоторое время единичные выступления переросли в едва прикрытую войну с вторгшимися чужеземцами. В результате сложилась следующая ситуация: открытая война на востоке, настороженное наблюдение на юге и тайное сопротивление на севере.

По отношению к восточным латинским государствам Эдесса взяла на себя роль, которую приписывают ей все хронисты — «оплота христианства». Судьбой ей будет предначертано пасть после того, как ее богатые земли будут разграблены, жители изгнаны (мусульмане — франками, христиане — из-за долгой франко-турецкой войны), а крепости разрушены.

Помимо маленьких армянских владений враждебной к Эдесскому графству была хорошо защищенная турецкая Анатолия. Граф Эдесский, однако, сумел там закрепиться, взяв под свое покровительство город Мелитену (Малатью),

христианский островок, захлестываемый волнами анатолийских турок. Первым на помощь жители города позвали Боэмунда Антиохийского, но он попал в засаду и был захвачен в плен грозным турецким эмиром. Тогда, чтобы уладить дела христиан, в путь пустился граф Эдесский. За три дня форсированного марша он преодолел расстояние между Эдессой и Мелитеной, пройдя через трудные горные перевалы. Его внезапное появление обратило турок в бегство. Затем граф укрепил христианский город, стоящий на вершине плато, оставил там небольшой гарнизон и вернулся в Эдессу.

На пути в столицу графу встретился гонец из Иерусалима: его брат Готфрид умер, и лотарингские бароны, его приближенные, обосновавшиеся в Иудее, обратили взор к брату почившего — они просили его поспешить приехать, чтобы принять корону, которую Готфрид не возложил на себя из-за своей скромности, мудрости и набожности.

Балдуин быстро собрал двести всадников и восемьсот пехотинцев. Прежде чем пуститься в долгий путь к Святому граду, он препоручил свои земли одному из родственников, двоюродному брату, в течение длительного времени делившему с ним превратности пути: это был Балдуин дю Борк, или дю Бург, сын графа Гуго де Ретеля.

Поспешность, с какой граф Эдесский отправился в Иерусалим и покинул прекрасное владение, которое с упорством и настойчивостью создавал сам, еще раз показывает нам решительный характер первого короля Иерусалима. Разумеется, армянские приближенные, вассалы первого франкского правителя Эдессы не так просто объясняют ответ на призыв палестинских баронов: «Балдуин передал этот город другому Балдуину, называемому дю Бургом. Обложив жителей Эдессы данью и собрав непомерные суммы, он купил в Иерусалиме корону своего брата Готфрида».

Балдуин дю Бург попытался продолжить политику своего предшественника, но поскольку анатолийские турки

отбили у него крепость Мелитену, он был вынужден, как и его последователи, отказаться от надежды закрепиться на анатолийском плато. Поэтому франкам пришлось направить силы на Сирию и Месопотамию. Еще долгое время неудачи крестовых походов будут зависеть от невозможности обосноваться в Анатолии, что позволило бы проложить наземный путь между Западом и государствами крестоносцев в Леванте.

Конечно, нормандцы из Антиохии тоже попытались прорваться на плато, казалось, им удача улыбалась дольше, чем жителям Эдессы, но византийцы и турки, сменяя друг друга, все же изгнали их из Сирии. Анатолия осталась в руках турок и византийцев, и франкские колонии стали чахнуть из-за отсутствия притока людских сил.

Чтобы получить ощутимые результаты при продвижении на восток, графам Эдессы должны были помочь войска других крестоносных государств, особенно их соседи из Антиохии. Поэтому Балдуину дю Бургу нужно было дожидаться освобождения Боэмунда, чтобы перейти в наступление. Однако неожиданно помощь пришла со стороны одного из его родственников, Жослена де Куртене, приехавшего в Эдессу; граф Балдуин передал ему значительную часть всего государства: все владения по эту сторону Евфрата, кроме Самосаты, со стратегическим центром в городе-крепости Турбесселе. Для себя граф оставил территории Осроены, гораздо более плодородные, но также и более доступные турецким налетам со стороны Дьярбакира или отдаленной Джазиры. К тому же Балдуин дю Бург все же продолжал рассчитывать на возобновление крестового похода, который уничтожил бы ислам в его земле, в Мосуле, Багдаде и Персии. Благодаря активности мосульских турок и эмиров Дьярбакира, у нового графа Эдессы крепло убеждение, что мусульманская опасность и надежды на экспансию франков находятся на востоке.

Весной 1104 г. началось осуществление планов по возобновлению крестового похода. Было решено направ-

виться на восток, потому что Боэмунд, наконец, был свободен, а между турками начались распри. Вот как описывает это время Михаил Сириец: «Они открыто собрались большим числом в Эдессе и проводили дни, говоря промеж себя о странах и разделе городов, которые, как только они бы их захватили, должны были отойти тому или другому. Пока они теряли время в подобных разговорах, турки собрались, чтобы сразиться с ними. Франки выступили им навстречу, недовольные одни другими из-за раздела страны. Когда они подошли к Харрану, жители города вышли им навстречу и вынесли им ключи. Балдуин, граф Эдесский, в вотчине которого находился Харран, не пожелал взять ключи из страха, что когда он зайдет в город, его союзники разграбят и разорят его. Поэтому они оставили его и продолжили путь еще более разобщенными из-за того, что не вошли в Харран, чтобы оставить там свою поклажу».

Что касается сражения, о нем повествует Матвей Эдесский: «Мусульмане пошли войной на христиан, во главе их стояли Джекермиш, эмир Мосульский и Сукман, сын Артука. Франкские вожди, узнав о приближении неверных, радостно выступили им навстречу. Они находились в двух днях ходьбы от города, в месте, называемом Озульд. Вскоре завязавшаяся битва превратилась в кровавое и ужасное побоище. Мусульмане одержали верх и обрушили на христиан кары разгневанного бога. Тогда пали больше тридцати тысяч христиан, и местность обезлюдела. Балдуин и Жослен были захвачены и уведены в плен. Двое других вождей [Боэмунд и Танкред] спаслись бегством в Эдессу. Сильнее всего удручало христиан Эдессы то, что жители Харрана, отрезав отступление остаткам войска, избежавшего смерти от рук неверных, окружили гору и равнину и убили всех бегущих числом до десяти тысяч. Глубокая скорбь, стенания, печаль и рыдания — вот какое зрелище являла собой Эдесса. Все христианские поселения пребывали в отчаянии. Балдуин был

приведен в Мосул, а Жослен — в Хазанкейф, к Сукману, сыну Артука».

Сражение при Харране для франков стало настоящим бедствием. Рыцари Эдессы были убиты или брошены в темницы Мосула или Гисн Кайфы (Хазанкейфа). Возобновление крестового похода закончилось всеобщим поражением! «Для мусульман это была великая победа, равной которой до сих пор не было; боевой дух франков ослаб, их численность уменьшилась, их сила притупилась, как и их оружие, а боевой дух мусульман окреп, их рвение, с которым они защищали свою веру и сражались против неверных, усилилось и отточилось; народ поздравил себя с этой победой и утвердился во мнении, что франки были осмеяны и удача от них отвернулась» (*Ибн аль-Каланиси*).

Если бы победители действительно желали того, графство Эдесское, первое латинское государство Востока, исчезло бы еще в 1104 г.; но в мусульманском лагере начались ссоры. В то время как Джекермиш пытался завоевать столицу графства, Сукман довольствовался грабежами небольших христианских городов: благодаря конному отряду туркмен, переодетых во франков и размахивающих оружием графских воинов, ему удалось овладеть множеством небольших крепостей.

В это время Боэмунд присоединил к своему княжеству владения Жослена. Танкред со своей стороны возглавил оборону Эдессы; став во главе армянских пехотинцев, за которыми следовала хорошо организованная конница, он опрокинул лагерь осаждавших и наголову разбил их (июнь-июль 1104 г.). Боэмунд, напротив, не знал, что ему делать, ибо и византийцы и турки из Алеппо перешли в наступление.

Положение Антиохии было настолько серьезным, что Боэмунд передал правление Танкреду, а сам отправился на корабле на Запад в надежде организовать новый поход на Восток. Танкред же доверил Эдессу своему родственнику Ричарду де Принчипато.

Хотя бароны отчаянно защищали владения двух узников, они не прикладывали никаких усилий, чтобы освободить их самих. Значительные доходы от графства приходились очень кстати для покрытия затрат на оборону.

Разорение, чинимое нормандскими баронами, в высшей степени раздражало местных христиан, которые, впрочем, жалели о том, что их правители находятся в плену: жители Турбесселя явились в Гисн Кайфу, чтобы выкупить своего сеньора Жослена. Обретя свободу, последний начал переговоры, чтобы освободить своего сюзерена Балдуина дю Бурга, отдав за него астрономический выкуп в 70000 золотых монет и заключив в правильной и надлежащей форме союз с его тюремщиком атабеком.

Оказавшись на свободе, Балдуин и Жослен попытались вернуть свои владения, но нормандцы ничего не желали знать и затягивали дело. Пришлось прибегнуть к силе. Граф Балдуин, Жослен, мусульманские союзники и армянские воины встретились на поле с объединенными войсками Танкреда и правителя Алеппо... Две тысячи христиан сложили головы в этой схватке, и Балдуин потерпел разгром: «Когда жители Эдессы узнали о поражении, они впали в отчаяние. Они сожалели о Балдуине, считая его убитым. Тогда в церкви Св. Иоанна был созван совет, на котором присутствовал Бабиос, франкский архиепископ города, посовещаться, что делать далее, ибо они опасались, что Эдесса достанется Танкреду, который, вне сомнений, передаст ее Ричарду; а когда последний занимал Эдессу, то он погубил множество людей. На этом совете жители приступили к архиепископу со словами: „Пусть ваши люди и наши охраняют крепость, пока мы не узнаем, кто станет ее властителем и будет нами управлять“. На следующий день прибыли Балдуин и Жослен, которые осведомились о том, какие речи велись на этом совете. Они сочли их весьма опасными и обвинили баронов в злонамеренности. Они приказали разорить дома множества жителей и выколоть глаза невиновным людям.

Они подвергли жестоким наказаниям христиан, ибо франки легко верили самым клеветническим наговорам и находили удовольствие в том, чтобы проливать невинную кровь. Он пожелали выколоть глаза армянскому епископу Стефану; но жители, зная, что его не в чем упрекнуть, выкупили его за сумму в тысячу тахеганов» (*Матвей Эдесский*).

Военные действия между франками Эдессы и Антиохии прекратились, однако, примирение носило лишь внешний характер, и множество свидетелей говорят о том, что соперники продолжали затевать интриги друг против друга, призвав на помощь турок. По словам Матвея, «Балдуин продолжал строить козни против Танкреда». Альберт Ахенский, находящийся в тесных отношениях с лотарингцами, открыто обвиняет Танкреда в том, что он натравил турок на Эдессу: «*ex instinctu et suggestione Tancredi*» (по побуждению и внушению Танкреда).

Для мусульман пробил час *джихада*; после года приготовлений новый атабек Мосула Мавдуд пустился в путь по повелению сельждукского султана Персии (1110 г.): «Мавдуд расположил свои войска на всей равнине Эдессы. Он со всех сторон окружил город и солдатами покрыл горы и холмы вокруг. Весь Восток встал под его знамена. Все народы спасались бегством и покидали страну, оставляя ее безлюдной, а осажденные, подвергавшиеся нескончаемым нападениям, пришли в великое уныние. В течение ста дней они находились в тяжелейшем положении и крайней тревоге. Измученные атаками, они страдали от голода. Подступы к городу и выход из него удерживались полчищами врагов. Местность вокруг была завалена трупами, все пожирал огонь. Мавдуд разорил сады за городскими стенами и разрушил до основания монастыри, возвышавшиеся на горе» (*Матвей Эдесский*).

Чтобы дать отпор первому столь крупному со времен Кербоги исламскому наступлению, король Иерусалимский вновь созвал франкское ополчение и форсированным

маршем выступил из Иерусалима. Мавдуд снялся с лагеря, отошел километров на двадцать и принялся ждать...

Франкская помощь, конечно же, ослабила натиск турок на Эдессу, но никаким важным стратегическим результатам не увенчалась. Сам король Иерусалимский, несмотря на привязанность к созданному им Эдесскому государству, не мог долго держать войска вдали от своей столицы, над которой нависала угроза со стороны Египта. Как только помощь уйдет, наступление мусульман возобновится, и земли за Евфратом будут захвачены.

Крепости (и в первую очередь, Эдесса) были укреплены, снабжены провизией, и туда было направлено множество воинов, чтобы отражать будущие нападения. Вставал вопрос о судьбе простых христиан, крестьян, тысячами искавших спасения за крепостными стенами. И хотя было невозможно прокормить столько ртов во время осады, и речи быть не могло о том, чтобы отправить их обратно в разрушенные и сожженные деревни; это означало бы отдать их в рабство мусульманам.

После большого военного совета король и верховные бароны приняли решение эвакуировать беднейшее население; чтобы сохранить количество рабочих рук, необходимых для обработки земельных владений, было решено переселить их за Евфрат. Снова река начала играть роль преграды и границы между Востоком и Западом. «Вскоре вся франкская армия пришла в Самосату. Все жители Эдессы и окрестностей включая женщин и детей, которые искали убежища в городе, вышли из нее, чтобы пойти за франками... Мавдуд преследовал их от Эдессы до Евфрата, повсюду проливая кровь и истребляя живущих в городах и деревнях. Дойдя до берега реки, он устроил ужасное избиение. Франкские войска уже переправились на ту сторону. Верующие пали, сраженные мечом. Многие утонули. Те, кто бросился в воду и пытался добраться до другого берега вплавь, не сумели этого сделать. Еще более значительное число людей кинулось к кораблям. Пять

или шесть из них пошли ко дну, ибо каждый хотел найти для себя место. В этот день вся земля Эдессы была разорена и обезлюдела. Франки, стоявшие на западном берегу, видели эти трагические события и, не имея возможности остановить их, проливали горькие слезы. Мавдуд вернулся обратно, с множеством пленных и неизмеримой добычей» (*Матвей Эдесский*).

Богатая Осроена была разорена, ибо пришедшие уничтожили земли и убили крестьян-христиан. Конечно, укрепленные города остались нетронутыми, но откуда было взять деньги, чтобы заплатить оборонявшим их войскам? Опустошенные войной фьефы не могли больше компенсировать расходы, обеспечивать войска вооружением и пропитанием во время долгих кампаний.

Защиту городов за Евфратом, разумеется, могли оплачивать доходы с земель, расположенных на другом берегу реки, но ужасный поход атабека Мавдуда положил начало общему движению против крестоносцев: в тот день, когда земли Сиро-Палестины будут так же разорены военными кампаниями и перестанут приносить урожай, франкский феодализм исчезнет.

2

КНЯЖЕСТВО АНТИОХИЙСКОЕ



Бозмунд покоряется Алексею Комнину (договор в Дураццо)

Поэтому отныне я буду преданным слугой Вашего Величества, как и Вашего любезного сына и самодержца, Иоанна Порфирородного. Я ополчусь на всякого, кто осмелится противостоятъ Вашему владычеству, будь сей отступник христианном или же чуждым нашей религии, из тех, кого мы именуем язычниками (*ст. 2*).

Я буду оберегать все принадлежащие Вам земли, все города большие и малые, даже острова, одним словом, все земли и моря, находящиеся под Вашей властью от Адриатического моря до Леванта, включая великую Азию, повсюду, где простираются ромейские пределы (*ст. 6*).

Что же до Танкреда, моего племянника, я буду вести с ним беспощадную войну, если он не пожелает отринуть враждебные чувства, которые питает к Вашим Величествам, и отдать города, которые принадлежат Вам. Когда эти города будут возвращены с его согласия или без оногo, я сам стану их властителем, управляя ими по Вашей воле. Что же до городов

помимо тех, которые были мне даны, в том числе и Лаодикея Сирийская, я передам их Вашему скипетру (ст. 12).

Теперь нужно перечислить в этом документе территории и города, которые Ваши императорские Величества, избранные Господом, дадут мне: город Антиохию со всеми укреплениями и окрестными угодьями, как и Сен-Симеон, расположенный на берегу моря... стратигиды Ворзе, Артах и Телух со всеми укреплениями, равно как и Германикею с небольшими городами, которые ей подчиняются; Черная гора, все крепости на ней и вся равнина, что расстилается у ее подножия, кроме, разумеется, территории Рубенидов Льва и Феодора, армянских поданных Вашей Империи (ст. 18).

Существуют также земли, которые Ваши Величества вывели из-под власти князя города Антиохии, ибо пожелали взять их под свою власть: город Тарс, город Адана, поселения Мамистра, Анаварза, одним словом, вся территория Киликии, равно как и стратигида Лаодикея Сирийская (ст. 21).

Следующие условия касательно Эдессы не следует обходить молчанием... Это графство также отходит мне целиком и полностью со всеми крепостями и всеми территориями, которые ему подчиняются (ст. 25).

Анна Комнина

Основы будущего княжества Антиохийского были заложены еще во время наступательных действий большой армии крестоносцев. Мы рассказали о многочисленных осложнениях, которые были вызваны соперничеством Боэмунда и Раймунда Тулузского, боровшихся за право владения городом и прилегающими территориями. После возобновления крестового похода лотарингцы, фламандцы и лангобарды надолго задержались в огромном городе, прежде чем решиться направиться к Иерусалиму. Боэмунд несколько дней сопровождал Готфрида и графа Фландрского, а затем внезапно вернулся в Антиохию. В действительности он опасался императорского нападения на город, который все с большей уверенностью считал своим. Это опасение было отнюдь не беспочвенным, поскольку прежде чем направиться к Иудее, Раймунд Сен-Жилль-

ский препоручил Латтакию (в античности Лаодикею Сирийскую, а в средние века — Ла Лиш) своим византийским союзникам. Более того, в этом городе находился лучший во всей Северной Сирии порт, гораздо более безопасный, чем ненадежная бухта порта Св. Симеона (Судена). Это место обеспечивало зарождавшемуся нормандскому государству естественный выход к морю: доверив Латтакию византийцам, граф Тулузский задушил в зародыше нормандские стремления к развитию Антиохии. Для империи Алексея Комнина Латтакия, находящаяся в непосредственной близости от Кипра, была идеальной базой для похода на Северную Сирию. Если бы Боэмунд со своими войсками участвовал в походе на Иерусалим, нет никаких сомнений, что византийский корпус, которому помогли бы оставшиеся в Антиохии провансальские гарнизоны, без труда присоединил бы большой сирийский город к Империи. Поэтому нормандский вождь предпочел следить за сохранностью своих владений, а не гоняться за химерами священной войны и освобождения Святого Гроба.

Первой принятой мерой безопасности было изгнание из Антиохии провансальских гарнизонов (обосновавшихся во дворце Баги-Зияна и в башнях у ворот Моста), это произошло, как только Раймунд Сен-Жилльский достаточно углубился в земли Палестины. Вторым этапом — попытка овладеть Латтакией, но город был укреплен, там было много воинов и достаточно провизии; нехватка кораблей усложняла задачу. Нормандец не имел под рукой ни одной эскадры, чтобы блокировать порт, поскольку латинские суда, курсируя вдоль берегов Финикии и Палестины, снабжали поход продовольствием.

Однако помощь неожиданно пришла с моря: пизанский флот, насчитывающий двести кораблей, которыми командовал архиепископ Пизы Даимберт, направился на Восток с целью поддержать поход. Эта армада начала набивать руку, грабя и убивая обитателей византийских

островов — Корфу, Кефалонии и Занты; немного позже она взяла большую добычу в Эгейском море, а точнее — в Самосе, после чего преследуемая императорским флотом под командованием нашего старого знакомого византийского турка Татикия направилась на юго-восток. Этот наполовину пиратский, наполовину крестоносный флот тщетно пытался пристать к берегам Кипра и, когда ему это не удалось, присоединился к войскам Северной Сирии. С первой встречи Даимберт и Боэмунд почувствовали взаимную симпатию и решили помогать друг другу во всех начинаниях. Первой задачей союзников стало завоевание Латтакии. В то время, когда Боэмунд осаждал городские стены с суши, пизанский флот отрезал выход к морю и завладел укрепленной внешней гаванью. Все бы пошло как нельзя лучше, если бы граф Тулузский, одержав победы в Палестине, именно в этот момент не появился в Северной Сирии. Он яростно накинулся как на Даимберта, так и на Боэмунда, которого знал как человека беспринципного и жадного до наживы. Нормандец и слышать не хотел о том, чтобы отдать завоеванный город, но Даимберт сумел вывернуться, обратив все в сцену из итальянской комедии. Он выступил навстречу Раймунду, стал петь дифирамбы героям, освободившим Гроб Господень, а на слова Раймунда Сен-Жилльского, упрекавшего его за нападение на христианский город, отвечал, что Боэмунд описал ему византийцев как еретиков, турецких приспешников и врагов Святой Церкви Христовой (на Корфу, Занте и Кефалонии, на Самосе, Родосе и Кипре у пизанцев, конечно же, не было случая убедиться, что перед ними находились христиане)! «Поскольку доблестный граф Тулузский, самый знаменитый предводитель христианского ополчения, утверждал обратное, флот поспешил снять осаду, а сам Даимберт просил прощения за свою ошибку!» Итак, граф Раймунд смог войти в Латтакию, где тулузский стяг развевался рядом с императорскими знаменами.

Подведем итог расстановке сил, сложившейся в Северной Сирии. Латтакия находилась в руках Раймунда Тулузского, все больше и больше поддерживающего интересы Византии. Пизанский флот зимовал на нормандской территории, ожидая прихода весны, чтобы начать приносящие добычу военные операции. Боэмунд хватался за малейшую возможность увеличить свои владения; будучи одним из тех немногих исторических предводителей похода, кто еще не дошел до Иерусалима, он пускается в путь в 1099 г., чтобы встретить в Святом граде праздник Рождества. Даимберт и граф Эдесский Балдуин Булонский сопровождают его. Сила этой армии была столь значительна, что на протяжении всего пути никто не искал с ними стычки.

В Иерусалиме Боэмунд в свою очередь изыскивает возможность оказать услугу Даимберту, выдвинув его на пост патриарха Иерусалима (хроники, в основном неблагоприятно расположенные к церковной партии, лицом которой стал этот властный прелат, часто намекали на значительную сумму, благодаря которой архиепископ Пизы смог заставить замолчать совесть некоторых людей). Арнульф де Роол, первый избранник на патриарший престол, был столь нелюбим, что его выборы легко были признаны недействительными.

Во владениях Готфрида, хорошего воина, но посредственного политика, установилась сильная и воинственная церковная власть, решительно настроенная заставить восторжествовать цель Церкви, прелатов и клириков и создать вокруг Иерусалима новую вотчину Св. Петра. Существование едва возникшего латинского государства Иерусалима было поставлено под угрозу, и все из-за поступков Боэмунда, самого эгоистичного и самого заинтересованного в походе барона.

В главе, посвященной королевству Иерусалимскому, мы рассмотрим последствия этих церковных притязаний.

Оставив Готфрида и Даимберта вдвоем, Боэмунд и Балдуин отправились на берег Иордана, чтобы встретить

праздник Богоявления, а затем выступили на Северную Сирию.

Возвратившись в Антиохию, нормандский князь выступил с войском против владений мелика Ридвана: отряды антиохийских всадников объездили их во всех направлениях и, продолжая совершать налеты, осмелились дойти почти до южных предместий Алеппо. Принадлежавший Византии Мараш (тогда Германикея, во главе которой стоял армянин Татул, носящий пышный титул «Царя царей») тоже подвергся нормандскому нападению. Эта попытка расширить владения на север была вполне предсказуема, ибо Мараш, к которому вплотную подходил хребет Антитавра, преграждал путь в плодородную долину, что простиралась от Антиохийского озера до гавани Св. Симеона. Город был уже готов сдаться Боэмунду, когда последний получил призыв о помощи от христиан Мелитены. Нормандцы немедленно отправились в путь, так как не могли упустить такую заманчивую возможность закрепиться на анатолийском плато. Эмир Каппадокии, осаждавший Мелитену (Малатью), был предупрежден о появлении франков и устроил несколько засад на дорогах, ведущих к плато. Нормандское войско было застигнуто врасплох, окружено, попало под ливень и, в конце концов, погибло. Боэмунд и Ричард были взяты в плен, закованы в цепи и уведены в Мелитену. Тот, кого арабы называли «Меликом» франков, был разбит и взят в плен разбойничьим отрядом туркмен! Это событие стало мстью за крупные поражения анатолийских мусульман во времена первого крестового похода.

Прежде чем его увели, Боэмунд догадался отправить гонца в Эдессу, последний принес графу Балдуину его кольцо, символ власти над Антиохией. Узнав о поражении, Балдуин собрал войска и пришел в Мелитену. Победитель Мелик Гази Гюмюштекин не ожидал его появления и перевез закованных в цепи пленников в свое орлиное гнездо в Никсар (Неокесарию). Быть может, Балдуин

Эдесский и принял бы правление над Антиохией, но гонцы из Иерусалима предлагали ему корону! Как мы видели, он доверил Эдессу своему приближенному Балдуину дю Бургу и явился в Иудею. Антиохия осталась без защитника. Рыцари, обыватели, мещане и клирики, хранившие верность правлению нормандцев, вспомнили о военных качествах Танкреда, племянника их властителя, который стал князем Галилеи, вассалом и наместником Готфрида Бульонского. Танкред был счастлив, когда его вызвали в Антиохию, и он смог покинуть Палестину в тот момент, когда храброго Готфрида сменил Балдуин Булонский, его соперник по Киликии и личный враг.

Не колеблясь, Танкред бросил свое владение в Галилее (оно было оставлено за ним на три года и три месяца, по истечении этого срока король мог им распорядиться по своему усмотрению) и прибыл в Антиохию, которую, впрочем, смог получить только после того, как дал обязательство соблюдать права своего дяди Боэмунда. Едва взойдя на престол, Танкред начал военные действия. Но на этот раз ослабевшие турки Алеппо могли вздохнуть свободнее: правитель Антиохии направился в Киликию; через проход Байлан (ныне Белен) он дошел до Александретты (Искандеруна) и за время одного блестящего похода изгнал византийцев из Киликии: Мамистра, Адана и Тарс признали его владычество. (Заметим, что византийцы, которые не смогли помочь крестоносцам под Антиохией, располагали достаточным количеством времени, чтобы вновь занять Киликию, освобожденную от турок Балдуином Булонским и Танкредом!)

Затем он направил все усилия на Латтакию, которую осаждал в течение полутора лет, т. е. весь 1101-й и половину 1102 г. Если Боэмунд был в плену, то граф Тулузский вместе с подкреплением на этот раз находился где-то на северо-востоке Анатолии, и уже ничто не могло спасти город от Танкреда. С захватом города нормандское княжество Антиохии наконец-то получило хороший

порт, необходимый для поддержания сношений с латинским Востоком.

Подобное посягательство на Византию — как на переднюю часть Киликии, так и на Латтакию — обозначили резкий поворот в политической жизни государства Антиохии. Поскольку графство Эдесское помогало удерживать натиск месопотамского *джихада*, а турецкое государство Алеппо было ослаблено в военном и моральном плане, — там торжествовала еретическая секта — княжество почти не воевало с мусульманским миром; но, столкнувшись с постоянными притязаниями Империи на собственную территорию, самую важную франкскую колонию в Северной Сирии, оно было вынуждено начать изматывающую войну против власти Константинополя. Как же далеко было то время, когда христиане одним фронтом сражались с исламом! Как мы скоро увидим, Империя ответит на военные операции нормандцев, заключив формальный союз с исламским миром — как с опаснейшей месопотамской властью, так и с фатимидским государством Египта.

Перед лицом политической и военной угрозы усиление нормандской пропаганды, направленной против Империи, будет выглядеть в порядке вещей: результатом ее станут взятие Константинополя в 1204 г. и падение Византии. Западные историки будут искать самые разные предлоги, чтобы заклеить действия четвертого крестового похода; мы же просто хотим констатировать тот факт, что западная реакция на выпады Константинополя логически вытекает из череды предательств, совершенных Византийской империей по отношению к крестоносцам.

Когда до византийцев дошла весть, что их грозный противник Боэмунд взят в плен, они стали питать надежду в скором времени завоевать Антиохию. Чтобы обеспечить успех мероприятия, они попытались сделать невозможное — заставить Мелика Гази, данишмендского эмира Каппадокии, передать пленного нормандца им. Названная

цена — 260 000 динаров — была немыслима даже для такого богатого государства, как Византия. Переговоры уже близились к завершению, когда в них вмешался третий участник: султан Икония, соперник Данишмендов в Анатолии, но их союзник в борьбе против франков потребовал половину выкупа, поскольку он тоже яростно боролся против первого крестового похода.

Находящемуся в темнице Боэмунду удалось подкупить нескольких стражников, которые сообщали ему о результатах ведущихся торгов. Не желая ни при каких условиях попасть в руки имперской армии, он велел сообщить эмиру, что он может ему помочь в этом вопросе, ибо у него уже есть определенные соображения на этот счет.

Мелик спустился в темницу к Боэмунду. Он рассчитывал получить выкуп, но отнюдь не желал делиться им с султаном Икония. Пленник заметил, что византийцы являются их общими врагами, и чтобы изгнать их из Анатолии, им необходимо сотрудничать. Затем Боэмунд предложил, чтобы выкуп, по крайней мере, равный той сумме, на которую претендовал иконийский султан, т. е. 130 000 динаров, заплатили за него франки. Тотчас же было заключено соглашение, и нормандский князь обрел свободу сразу же после того, как его подданные из Антиохии доставили первую часть золота в мае 1103 г.

Ибн аль-Асир утверждал, что освобождение Боэмунда причинило мусульманам столько бед, что они свели на нет память об услугах, оказанных Меликом Гази исламу! Всего лишь четыре месяца спустя после освобождения Боэмунда турки, живущие на анатолийском плато, начали истреблять друг друга: «До нас дошли вести, что султан Икония поссорился с Данишмендом, повелителем Мелитены (сыном Мелика Гази); он был принужден выступить на него и нанести тому поражение: армия Данишменда была побеждена, его воины разбиты наголову. После этого султан Икония вновь отправился в путь и, как

говорят, пришел в Сирию» (*Ибн аль-Каланиси*). Военная хитрость Боэмунда принесла результаты, превзошедшие все ожидания!

Едва вернувшись в княжество, Боэмунд снова принялся теснить турок Алеппо. Чтобы вновь наполнить деньгами сундуки и вернуть долги, возникшие в результате его освобождения, ему было необходимо победить, захватить добычу и пленников, потребовать за них огромный выкуп и обложить всех непомерной данью.

Именно этими сложностями объясняется поспешность, с которой нормандцы стремились возобновить крестовый поход. Мы рассказали об этой попытке в главе, посвященной графству Эдесскому. Поражение франков на юге Харрана поставило под угрозу все франкские колонии Северной Сирии. Оно остановило франкское наступление на плодородную Месопотамию, точно так же, как поражение проконсула Красса, нанесенное ему парфянами на том же поле битвы (Карр — это античное название Харрана), лишило римлян надежды завоевать Восток.

Мелик Алеппо Ридван со своей конницей наблюдали за сражением у Харрана; в целях безопасности он, однако, оставался на западном берегу Евфрата. Такое поведение объясняется недоверием, питаемым Ридваном к заявлениям официального ислама, с которым он порвал все отношения. Тем не менее, как только было объявлено о победе, они без промедления поскакали, чтобы напасть на франкские крепости, угрожавшие Алеппо. При помощи восставших жителей-мусульман они сумели захватить их одну за другой. Подобное восстание было вполне естественно для мусульман, но часто случалось и такое, что христианское население, как армяне, так и сирийцы, присоединялись к мятежу. Важная крепость Артах, опора Антиохии, была сдана мелику Алеппо армянами, которые позвали его из ненависти к тирании франков. Положение франкской Антиохии было трудным!

Мятежи местных жителей вспыхивали как зажатая солома: Эльбистан, самая северная крепость княжества, взбунтовалась и призвала на помощь турок. Располагаясь между Марашем и Мелитеной, она контролировала имеющий большую значимость проход между Киликией, Анатолией, Сирией и Месопотамией. Но дадим слово армянскому хронисту Матвею Эдесскому: «Народ терпел такие притеснения, что решил жестоко за них отомстить. Жители перешли на сторону неверных. Отправив им тайное послание и призвав в свои стены конный отряд, они объединились и осадили крепость. „Уходи к своему народу, сказали они вождю франков, и да пребудет с тобой Бог“. При этих словах франки словно дикие звери в гневе бросились на жителей, и завязалась всеобщая резня. Триста франков заплатились за бедствия, которые они причинили этому краю. Земля под их ногами стала бесплодной и была покрыта одним лишь терновником. Виноградники и деревья погибли, равнины покрылись чертополохом, источники иссякли. Они положили конец любви и радости, царившим между друзьями. Всюду проникли вероломство и ненависть». Не стоит понимать обвинения, выдвигаемые монахом Матвеем против франков буквально: между тем временем, когда Боэмунд завладел Эльбистаном, и поражением при Харране прошло самое большее семь месяцев, этого периода явно недостаточно, чтобы довести землю до состояния, описанного в приведенном выше отрывке. Но в любом случае можно безошибочно утверждать, что власть франков стала невыносимой для местных христиан. Поэтому, когда византийский император тоже воспользовался поражением при Харране, чтобы перейти в наступление в Киликии, узнав об этом, армяне, греки и сирийцы неожиданно подняли восстание. Нападение облегчалось еще и тем фактом, что Империя всегда владела средиземноморским побережьем Исаврии до устья Каликадноса (ныне Гексу) с двумя мощными крепостями в Силифке

(Селевкии) и Корикосе. «Что же касается Монастра (византийского главнокомандующего), он занял Лонгиниаду, Тарс, Адану, Мамистру и, наконец, всю Киликию...» (*Анна Комнина*).

Как будто этого было недостаточно, византийская эскадра напала на Латтакию: «Кантакузин уже завладел портом и городом, однако, акрополь, который в наши времена принято называть *кулой*, оставался в руках кельтов, числом в пятьсот пехотинцев и сто всадников». Боэмунду удалось прорвать оцепление: «Он взял сколько смог пропитания, пришёл в Лаодикею и как можно скорее передал провизию в *кулу*... одновременно он уничтожил виноградники, произраставшие возле стен, чтобы они не мешали движению латинской конницы. Приняв эти меры, он отошел и вернулся в Антиохию, а в это время Кантакузин прилагал все силы к осаде, прибегал к тысячам уловок, к смелым нападениям, осадным машинам и не давал передышки латинянам, находившимся в цитадели» (*Анна Комнина*). Результат труда нормандцев разваливался прямо на глазах!

Боэмунд, повторяя Танкреда, все более видел в Византийской империи своего главного врага: он принял решение перейти через море и, собрав на Западе многочисленные войска, выступить с походом против Константинополя. Засим он призвал Танкреда из Эдессы, снова препоручил ему правление и отбыл в южную Италию (ноябрь—декабрь 1104 г.).

В Европе Боэмунд повел активную антивизантийскую пропаганду; он явился к политическим вождям средневекового Запада и попытался убедить их в необходимости уничтожить христианский Восток, чтобы обеспечить выживание франкских колоний и сохранить результаты подвигов первого крестового похода. Он собрал деньги и войска, а затем, следуя замыслам своего отца Роберта Гвискара, пересек Адриатическое море и сразу же осадил город Дураццо. После долгой и изнурительной борьбы

Боэмунд был побежден войсками Алексея Комнина и вынужден заключить мир на унижительных условиях.

Отныне нормандский князь являлся всего лишь вассалом византийского императора; он обещался вернуть территории, некогда принадлежащие Империи, и впредь все свои завоевания совершать с разрешения самодержца. Вот последнее требование, выдвинутое византийским гением интриги: Боэмунд употребит силу против Танкреда, если последний не будет соблюдать условия договора. На деле Боэмунд отдал захваченные территории Империи, а в обмен получил разрешение вновь отвоевывать земли у мусульман. Потерпев крах, бывший князь Антиохии больше не вернется на Восток, он скроется в своих итальянских владениях, где и умрет, а по поводу даты его смерти споры между специалистами ведутся до сих пор. Средневековая Европа, содрогавшаяся при рассказах о подвигах нормандского героя, никогда не забудет о том, что он был разбит при Дураццо благодаря турецким войскам, которые предоставил в распоряжение Алексея Комнина его союзник сельжудукский султан Икония.

После того, как Боэмунд покинул Восток, его преемнику досталось государство, чье политическое и военное положение было практически безнадежным, а казна окончательно опустела. В первую очередь Танкред обратился к самым богатым жителям Антиохии, местным христианам — в основном, армянам, — прося их добровольно заплатить ему большую дань. Должно быть, его аргументы были весьма убедительны, поскольку спустя короткое время князь-регент набрал рыцарей, сержантов и туркополов и выступил в поход. Зная об осторожности и педантичности, присущих нормандскому князю (он был одним из немногих предводителей похода, ни разу не побывавшим в мусульманском плену), не стоило ожидать от него необдуманных сражений, победа в которых зависит от воли случая; скорее, следовало рассчитывать на политику дальнего прицела, которая проводилась им в

жизнь с настойчивостью и достойной внимания последовательностью.

Турки Алеппо первыми напали на ослабленное государство; они же первыми и пострадали от контрнаступления Танкреда. Весной 1105 г. победа, одержанная на открытой местности над войсками Мелика Ридвана, вернула Танкреду Артах (Артезию). Год спустя Танкред, который прекрасно разбирался в отношениях между мусульманами, сумел захватить важную крепость Апамею (Фемию или Калаат эль-Мудик) в среднем течении Оронта. За время этой долгой и трудной осады нормандский гарнизон Латтакии, сильно теснимый византийцами, сдал крепость. Византийско-мусульманский сговор в очередной раз сыграл свою роль! Некоторые панегиристы Византии ссылаются на случайное совпадение. Но через несколько месяцев факты будут очевидны: византийцы и мусульмане заключали между собой союзы и соглашения в надлежащей форме. Танкред нанял пизанский флот, чтобы совершить пиратский налет на Левант. С его помощью отвоевание Латтакии завершилось к середине 1108 г., и, в соответствии с договоренностью между союзниками, пизанцы получили одну улицу в Антиохии и один район в Латтакии вместе с торговыми рядами, церковь Св. Николая, складами и торговыми лавками в порту. Плюс ко всему им была дана полная свобода торговли в княжестве, которому они не платили никаких налогов.

Продолжая восстанавливать Антиохийское княжество, Танкред захватил Киликию и завоевал Мамистру (Мисис). Ему понадобилось четыре года терпеливого труда, чтобы вернуть нормандскому государству былое могущество, хотя ему не удалось вернуть утраченные земли: значительная часть Киликии оставалась у Византии, а контроль над дорогами, ведущими на Анатолийское плато, перешел к турецким эмирам, Данишмендам и Сельджукидам.

Тяжелое положение нормандцев в Северной Сирии объясняет ту жадность, с которой они относились к боль-

шим доходам графства Эдесского. Проведя четыре года в темнице, Балдуин дю Бург объявил о желании получить обратно свое имущество: хитрый нормандец дал ему тридцать тысяч динаров в качестве выкупа, но оставил за собой фьеф; однако соглашался вернуть и его взамен на формальное признание своего господства. Это самоуправство юридически основывалось на византийском диктате, навязанном Боэмунду после поражения при Дураццо. Статья 25 этого договора гласила: «Следующие условия касательно Эдессы не следует обходить молчанием... Ибо... это графство также отдано мне лично, и мне позволено... передавать его тому, кому пожелаю, разумеется, при условии, что новый повелитель будет подчиняться приказу и воле Ваших Величеств, как вассал, облеченный той же властью и тем же величием, принимая и исполняя те же обязательства, которые я принял по отношению к Вам». Так как Боэмунд не вернулся в Антиохию, договор стал «*ipso facto*» недействительным; но как его преемник мог остаться безразличным, зная об этом притязании на землю Эдессы?

Старания византийцев, попытавшихся посеять раздор между латинскими баронами Северной Сирии, увенчались ошеломляющим успехом: притязание Антиохии на Эдессу отравило жизнь обоих государств, поставив их на край гибели. Чтобы дать отпор амбициям князя Антиохийского, Балдуин дю Бург будет вынужден отвоевывать свое графство с оружием в руках: дабы преуспеть в этом деле, он не будет гнушаться никакими союзами, даже с турецкими эмирами, самыми воинственными и поэтому самыми опасными противниками латинских поселений. Мы уже видели, что соперничество между князьями переросло в святотатственную войну, где каждый из участников, заручившись поддержкой турецких союзников, с легким сердцем грабил земли противника. Положение становилось все более трагическим; поэтому духовенство, последний оплот доктрины крестовых походов, попыталось усмирить враж-

дующих: «Во время борьбы между Танкредом и Балдуином патриарх (речь идет о Бернаре де Валансе, патриархе Антиохии), который играет для христиан ту же роль, что и имам для мусульман, и которому никто не смеет перечить, вмешался в это дело» (*Ибн аль-Асир*).

Государство Эдесское было целиком передано его законному владельцу, но заключение враждебных союзов и военные действия продолжались. По воле случая Балдуин и Танкред снова сойдутся в битве как враги, и каждый будет отчаянно сражаться, более заботясь о верности своим мусульманским союзникам, чем общим интересам людей с Запада, живущих на враждебном им Востоке.

Соперничество между Эдессой и Антиохией приобрело особенно опасный характер, когда в 1110 г. атабек Мавдуд повел в наступление большую мусульманскую армию. Поначалу Танкред не стремился оказывать помощь Эдессе; но времена, когда каждый барон поступал по своему усмотрению и в своих интересах, закончились. Отныне существовал король Иерусалима, который следил за общими владениями христиан на Востоке и принудил Танкреда присоединиться к спешившей на помощь королевской армии.

Потерпев неудачу, грозный князь Антиохии попытался повторить эдесскую операцию по захвату власти и в Триполи. Там тоже его ожидал провал благодаря бдительности иерусалимского короля; у нас будет возможность рассказать о перипетиях этого предприятия в следующей главе, посвященной графству Триполи.

Когда попытки расширения территории за счет владений соседей-франков окончились поражением, Танкред вернулся к традиционной политике борьбы с византийцами и турками. Мусульманская хроника Ибн аль-Каланиси рассказывает нам, что в 1110 г. нормандский князь вел активную деятельность: «В тот год Танкред вышел из Антиохии со своим войском и своим разбойничьим отрядом и — да покинет его Бог — направился к пограничным

крепостям Сирии; он овладел Тарсом и близлежащими землями и изгнал оттуда наместника повелителя греков, а потом вернулся в Антиохию. Затем он выступил на Шейзар и обложил этот город данью в десять тысяч динаров, причинив разорение всему краю; потом осадил Гисн эль-Акрад и вынудил гарнизон сдать его, после чего направился в Аркас».

ГРАФСТВО ТРИПОЛИ



Поскольку вы слышали рассказ о деяниях других баронов, теперь необходимо, чтобы вы узнали о том, что случилось с графом Раймундом в городе Тортоса, который он завоевал. Он постоянно расширял свои владения в ущерб врагам, стремясь оттеснить неверных и насадить веру Иисуса Христа. На расстоянии двух миль от города Триполи он выбрал величественный холм и укрепил его, выстроив на вершине мощную крепость. Холм был назван Мон-Пелерен, это имя он носит до сих пор. Благодаря этому замку он причинил столько бедствий живущим в Триполи и прочим туркам этой местности, что они более не могли ему противостоять; большинство, в конце концов, признали себя подданными доблестного графа. Не только жители окрестных городов, но и самого Триполи не осмеливались противиться его приказам и повиновались ему, как если бы он был властителем всего края.

Гильом Тирский

Раймунд Сен-Жилльский, первый барон, присоединившийся к организованному папой крестовому движению, зарекомендовал себя как один из самых опытных воинов

похода. Его характер сформировался благодаря образованию, богатству, положению барона, наконец, покровительству папы, и он резко контрастировал с авантюризмом большинства его соратников. Будучи недоверчивым, граф Тулузский отказался дать вассальную присягу византийскому императору. Вскоре он стал раздражать других баронов своими требованиями при выборе общего направления движения армии; перед Антиохией они предпочли ему князя Тарентского, что в результате подтолкнуло Раймунда, этого потенциального врага Византии, к заключению союза с Константинополем. Этот предводитель похода, обладающий непостоянным и беспокойным характером, пожелал создать свое собственное государство в Северной Сирии: возмущение пехотинцев и простолюдинов в Маарат ан-Нумане вынудило его продолжить поход на Палестину. Он попытался вновь стать верховным главнокомандующим крестоносцев, предложив другим баронам взять их на свое содержание, но тем временем настойчиво продолжал попытки закрепиться в Северной Сирии (в области Тортосы и Аркаса). Магнаты тоже возмутились и потребовали решительного и скорого наступления на иудейское плато. В который раз Раймунду пришлось оставить свою мечту о создании своего государства на Востоке. Энергия и ловкость, проявленные им на последнем этапе похода, не сумели склонить на его сторону даже его спутников, которые, когда речь зашла об установлении христианской власти в Иерусалиме, предпочли ему Готфрида Бульонского. Надежды Раймунда Сен-Жилльского не осуществились; кипя злобой, он увел свои войска в Северную Сирию. Если в Тортосе постоянно находился провансальский гарнизон, то византийские войска из Латтакии должны были удерживать натиск Боэмунда и его союзников — пизанцев. Мы уже рассказали об упреках, обращенных графом Тулузским к патриарху Даимберту. Как только осада была снята, византийцы и провансальцы установили в Латтакии совме-

стное правление. Все же это лишь ненадолго отодвинуло нормандскую угрозу: Боэмунд и его войска ждали лишь удобного момента. Чтобы оказывать сопротивление нормандским соперникам, Раймунд Сен-Жилльский должен был для начала упрочить связь с василевсом: в июне 1100 г. он прибыл в Константинополь, где император оказал ему роскошный прием. Заключенный меж ними союз предполагал измену латинскому христианству, ибо его первой целью являлось изгнание из Леванта столь воинственных и опасных для сирийского ислама нормандцев. Для графа Тулузского пойти на этот шаг означало поступиться интересами Запада в пользу империи: единственным преимуществом было то, что провансальский барон надеялся получить что-то вроде должности «вице-короля», императорского легата на всей завоеванной или подлежащей завоеванию Сиро-Палестине.

Василевс, чью изворотливость мы уже имели возможность оценить, решил поручить своему союзнику командование значительными войсками: в Константинополь стекались многочисленные западноевропейские отряды; они выступили, едва разнеслась весть о завоевании Иерусалима и победе христиан. Алексей Комнин сумел заставить их принести вассальную присягу в обмен на то, что он поможет им дойти до Сирии. Поставить Раймунда Сен-Жилльского во главе этих воинственно настроенных и недисциплинированных войск казалось ему верхом ловкости, поскольку в этом случае ненавидимые в Византии западные воины сражались бы во славу империи ромеев.

Первые появившиеся войска, лангобарды, которыми руководил архиепископ Миланский, достигли «Царьграда» в марте 1101 г. Конечно же, известность провансальского барона была необычайно высока, но лангобардских престолюдинов занимали только подвиги знаменитого италонормандского героя Боэмунда, а он как раз был заточен в отдаленной крепости в горах на северо-востоке Анатолии. Народное давление было столь велико, что волей-неволей

граф Сен-Жилльский был вынужден повести крестоносцев к Никсару, чтобы освободить своего личного врага, князя Антиохийского. Первая победа возле Ангоры (нынешней Анкары) обеспечила ему контроль над плато, но как только он дошел до восточных гор, последовали столкновения за столкновениями, вплоть до полного разгрома армии, которая попала в тщательно подготовленную анатолийскими эмирами засаду.

Раймунду, его византийским проводникам и несколькими приближенным удалось спастись, обратившись в поспешное бегство. Измученные, они достигли византийских аванпостов в районе Синопа, на Черном море. Отчаявшись и потеряв уважение соратников, граф Тулузский предстал пред грозные очи самодержца, который вот уже некоторое время немилостиво относился к неудачливому союзнику.

Вторая армия под предводительством графа Гильома II Неверского попыталась осадить Иконий и была разбита в ущельях Тавра; несколько уцелевших, потеряв все свое имущество, добрались до Антиохии в сентябре 1101 г. Анатолийская преграда встанет на пути и третьей экспедиции, возглавляемой Гильомом IX Аквитанским и Вельфом IV Баварским. Можно без преувеличения заявить, что эти три мощные армии буквально растворились при переходе через турецкую Анатолию. В действительности, только первый крестовый поход смог разрушить анатолийскую преграду: это было в первый и последний раз, так как турецкие эмиры, живущие на плато, отныне стали пресекать всякую попытку проникнуть в Сирию наземными путями.

Не следует заблуждаться: перекрытие дороги в Анатолию будет иметь самые пагубные последствия для будущего франкских государств. Систематическое уничтожение крестоносных воинств, чье прибытие обеспечивало приток населения, сильно отразится на жизни франкских колоний в Леванте. В этом деле не последнюю роль

сыграл мелик Ридван из Алеппо: этот турецкий правитель понял, что нужно было любой ценой уничтожить подкрепление, идущее с Запада, поэтому он отправил свои войска в далекую Анатолию, чтобы помочь своим турецким собратьям с плато, когда Танкред с антиохийскими войсками угрожал их столице.

Латинские колонии будут оставаться неполноценными из-за слабого демографического притока. Ограниченные возможности морского пути никогда не смогут компенсировать нехватку людей, вызванную крахом, который потерпели экспедиции, призванные заселить только что захваченные крестоносцами земли. В первые годы вторжения франков на Ближний Восток самые серьезные удары по настоящей колонизации были нанесены турецкими эмирами Анатолии. Во имя турецкого народа или ислама? Вопрос остается открытым.

После череды поражений Раймунд в сопровождении нескольких знатных рыцарей, уцелевших в сражении, поднялся на борт судна в Константинополе, чтобы плыть в Сирию. Они высадились в гавани Св. Симеона, где нормандцы поспешили поддержать неудачливых крестоносцев, а сам граф Тулузский был задержан и заточен в тюрьму под предлогом, что из-за него сгнули все экспедиции, которые он вел по территории Анатолии. Танкред освободил его лишь после того, как тот торжественно отрекся от земель в Северной Сирии, т. е. от зарождавшегося нормандского государства.

И вот знаменитый Раймунд Сен-Жилльский оказался далеко не в самом лучшем положении крестоносца, только что сошедшего на берег. Оставив на этот раз гегемонистские притязания, он приложил все силы, чтобы получить владения в местности, которая понравилась ему еще, когда он проходил по ней впервые. С 1102 г. он обосновался в Тортосе и осадил Триполи. Хронист Ибн аль-Каланиси описывает этот год так: «Фахр аль-Мольк Ибн Аммар, правитель Триполи, направил нам послание,

в нем он просил помощи в борьбе против графа Сен-Жилльского, осаждавшего Триполи с франкской армией, и обращался с настойчивой просьбой прислать ему в поддержку и подкрепление войска Дамаска; сия просьба была удовлетворена, и армия направилась в его земли. Он обратился с призывом и к эмиру — правителю Хомса, который тоже прибыл со своей армией. Эти великие числом войска собрались вместе и направились к Тортосе. Франки бросились на них, обе армии приблизились и сошлись в битве. Мусульманские войска были разбиты многобожниками и потеряли множество людей; те, кто смогли спастись, вернулись в Дамаск и Хомс, потеряв при этом своих воинов».

В литературе часто встречается утверждение, что Раймунд образовал государство якобы самостоятельно; быть может, это и красиво, но неверно, ибо всяческую помощь в этом ему оказывали византийцы, его верные союзники. Плодородный имперский дукат Кипра снабжал их продовольствием, необходимым для строительства деревом, рабочими и золотом, поддерживающим рвение провансальцев. Вот как описывает поселение Раймунда у Триполи Анна Комнина. Этот греческий текст гораздо больше приближен к экономической и политической реальности, чем латинские тексты, повествующие о тех же событиях: «Когда граф Сен-Жилльский приехал, он поднялся в горы и занял вершину холма напротив Триполи, составлявшего часть Ливанской гряды, чтобы использовать его как укрепление и перекрыть реку, что текла по его склонам в Триполи. После этого он сообщил о своих деяниях василевсу и просил его возвести могучую цитадель, пока из Хорасана не пришли значительные силы, с которыми ему предстояло сразиться. Василевс поручил строительство цитадели дуке Кипрскому, велел ему без промедления отправить по морю все необходимые материалы, равно как и строителей, которым было приказано возвести крепость в том месте, где укажет граф Сен-

Жилльский». Это место стало называться Мон-Пелерен (Гора Паломника).

Совершенно ясно, что осадить такой крупный город, как средневековый Триполи, было отнюдь не просто, поэтому граф Раймунд попытался заинтересовать и привлечь на свою сторону любого латинянина, прибывающего на Восток: торговцев, солдат, паломников и всевозможных искателей приключений. Таким образом он нанял большой генуэзский флот, стоящий на якоре возле Латтакия. Испытав на прочность за несколько дней крепостные стены Триполи, союзники пали духом. Тогда граф Тулузский привел их к прибрежной крепости Джебайл (античному Библосу): «Они напали на нее, осадили и вошли внутрь, даровав горожанам жизнь. Но как только город оказался в их власти, они поступили коварно, и, не сдержав обещания защищать город, которое дали раньше, начали притеснять население, захватывать имущество и сокровища, наносить обиды и чинить расправы» (*Ибн аль-Каланиси*).

В уплату за активную поддержку с моря генуэзцы получили треть завоеванного города. В дальнейшем мы увидим любопытные изменения, произошедшие в этой небольшой сеньории, известной под названием Жибле (*франц.*). Хотя Раймунд Сен-Жилльский и владел землями, прилегающими к Триполи, сам город оказывал сопротивление, отбивал все атаки и сумел выстоять, обеспечив благодаря золоту подвоз продовольствия со стороны моря (богатство этого предприимчивого и активного города было притчей во языцах, так же как и искусство торговли арабско-еврейского населения). Горожане Триполи не просто выдерживали натиск графа Тулузского, но часто сами переходили в наступление. Основной задачей осажденных, разумеется, стало разрушение замка Мон-Пелерен. 12 сентября 1104 г. они чуть было не добились своего: «Из Триполи пришла весть, что Фахр аль-Мольк Ибн Аммар, властитель этого города, выступил с войсками и

горожанами и двинулся на крепость, которую граф Тулузский построил, чтобы следить за ними; их нападение застало защитников крепости врасплох; они принялись убивать их, отдали крепость на разграбление, сея повсюду разрушение и пожар, и, захватив великое множество оружия, денег, драгоценных тканей и серебра, вернулись в Триполи целыми и невредимыми, принеся богатую добычу» (*Ибн аль-Каланиси*).

Некоторые мусульманские хронисты утверждают, что Раймунд Сен-Жилльский так никогда и не оправился от этого поражения. И если он и не умер от последствий сражения, то все же был вынужден существенно ослабить блокаду, поскольку несколько недель спустя после неожиданного нападения оба лагеря договорились, что франки сохраняют завоеванные владения, но будут пускать в город путешественников и торговцев и дадут возможность подвозить продовольствие. Эти незамысловатые условия на самом деле означали победу жителей Триполи. Достаточное снабжение позволяло поддерживать промышленную деятельность города, которая являлась источником благополучия и процветания. Сохранение производства обеспечивало денежные поступления, необходимые для уплаты огромных сумм за подвоз провизии (в тяжелые времена ее привозили из Египта, с Кипра или даже из нормандского княжества Антиохии), и оплаты жалованья гарнизону. Однако эта уступка была временной, поскольку удержание позиций христианами позволяло в случае необходимости снова сомкнуть блокаду.

Смерть Раймунда Сен-Жилльского прилась как раз на время перемирия, 22 июня 1105 г. Наследовал почившему графу его ближайший родственник, Гильом Иордан, граф Серданский, который тотчас же возобновил военные действия. Преемник графа продолжил линию тулузской политики, намеченной его предшественником: сохранял верность союзу с Византией, поддерживал нейтрально-настороженные отношения с нормандцами из Антиохии,

продолжал осаду Триполи и, двигаясь через ущелье Хомса, вел наступательные действия на богатые земли в долине Оронта.

Затянувшаяся осада города вынудила Ибн Аммара также заключать определенные союзы: фатимидский Египет только и ждал подходящего случая, чтобы присоединить город к своей империи, да и турецкие повелители Дамаска и Хомса тоже были готовы начать войну с франками, если Триполи отойдет к ним... Ибн Аммар попытался освободить город, наняв в Джазире туркменские банды кочевников. Но это был напрасный труд, ибо чтобы вести *джихад*, ему не хватало твердости.

С отчаяния Ибн Аммар решился воззвать к самым влиятельным людям ортодоксального ислама: к султану, светскому правителю, и халифу, блюстителю веры. Поэтому весной 1108 г. он выехал в Багдад: «Сын Аммара, отправившись в путь, взял с собой дары, которые человек его положения обычно никогда не держал в руках; это были драгоценные ткани, редкие вещи, породистые лошади. Когда кади прибыл в окрестности Багдада, султан приказал всем эмирам выйти ему навстречу и оказать ему всяческие почести; в то же время он выслал ему свою лодку с подушкой, на которой имел обыкновение восседать сам. Султан расспросил его о положении, в котором он находился, о бедах, которые принесла ему борьба с неверными, и об опасностях, которым он подвергался во время этой войны. Кади обрисовал ему положение вещей, силы неприятеля и длительность выдерживаемой осады. Он добавил, что если султан даст армию, чтобы она сопровождала его, он сможет добиться такого успеха, о котором можно только пожелать. Султан пообещал дать ему просимое» (Ибн аль-Асир, Полный свод всеобщей истории).

Ибн Аммар поручил оборону Триполи одному из двоюродных братьев, но из осторожности приказал приближенным и мамлюкам из личной охраны следить за ним.

Также из предосторожности он приказал выдать войскам полугодовое жалование вперед, а взамен потребовал принести ему торжественную клятву в верности. Едва кади отправился в поход, как вышеупомянутый двоюродный брат поднял мятеж и хотел присоединиться к фатимидскому халифу Египта: но его час еще не настал, и мятежник был брошен в темницу, несколько дней спустя его отправили в горную крепость, управляемую верными людьми Ибн Аммара.

Сельжукский султан сдержал обещание помочь Триполи: он выслал войска под командованием нескольких крупных эмиров, но вместо того, чтобы сразу же направить их к осажденному городу, он приказал им идти в Мосул, чтобы смирить непокорного атабека.

Войска султана теряли время в северной Месопотамии, а несчастный Ибн Аммар, терзаемый нетерпением и досадой, снова направился в Сахель. Сопровождаемый конницей из Дамаска, он готовился пересечь земли, подконтрольные крепости Мон-Пелерен, когда узнал, что новый заговор против его власти увенчался успехом: «Жители Триполи отправили послание к Аль-Афдалу в Египет, чтобы попросить его прислать по морю вместе с кораблями, полными зерна и другой провизии, правителя, которому они передали бы город. Они получили этого правителя, посланного Аль-Афдалом вместе с зерном. Как только он прибыл и обосновался в городе, он захватил всю семью и приближенных Фахра аль-Молька Ибн Аммара, все сокровища, его мебель и вещи и отправил их по морю в Египет. Затем кади направился к порту Джабалы, вошел туда, и население подчинилось его власти» (*Ибн аль-Каланиси*).

Такова была печальная участь единственного арабского политика, который мужественно противостоял надвигающейся волне франков. Его упорные попытки сопротивления не получили никакой поддержки от правящих кругов мусульманского мира, погрязших в междоусобицах:

владения сельджукского султана ограничивались иранским плато и долиной Месопотамии, а халифа интересовал только его соперник, фатимидский правитель Каира; оба они легко перенесли потерю сирийского Сахеля. Продолжительное продвижение франков нельзя объяснить без ссылки на разложение правящих кругов ислама. Ибн Аммар, руководивший сирийской обороной, заронил зерна сопротивления в погруженные в летаргию умы. Бесчинства дикого и безжалостного завоевания пробудили исламское население, непосредственно столкнувшееся с нашествием франков. Вместе с этим в умах все неотступнее появлялась мысль о необходимости начать *джихад*, священную войну против неверных.

После того, как Ибн Аммар был смещен египетским правителем, Гильом Иордан более не сомневался в скорой победе, но одно-единственное событие поставило под вопрос ожидаемый успех предприятия. Через три года после смерти отца Бертран, старший сын графа Сен-Жилльского приехал на Восток, чтобы заявить о своих правах на отцовское наследство. Притязания его поддерживали сорок провансальских галер с 4000 рыцарями и сержантами на борту. Тесные отношения с Генуей дали ему возможность усилить эскадру внушительным подкреплением в восемьдесят кораблей. Тулузский претендент сумел заключить союз с мощной лигурийской республикой, пообещав выделить ей часть прибыли и предоставить торговые льготы в отвоеванном государстве.

Экспедиция бросила якорь у берегов Греции и тут же принялась грабить окрестности. Император Алексей, узнав, что разбой чинился под предводительством сына его преданного союзника, приказал вызвать его в Константинополь. Он принял его весьма пышно, осыпал дарами и возобновил с сыном тот же самый договор, что был заключен и с отцом. Когда отношения между византийцами и провансальцами вновь наладились, флот направился на Восток: естественно, генуэзцы, как обычно, зашли в

гавань Св. Симеона. Танкред, правитель тех мест, тепло принял претендента на наследство, изыскивая при этом способ как-нибудь с выгодой для себя использовать эту свежую прекрасную армию. С юношеской пылкостью Бертран заявил о перешедших ему от отца правах на Антиохию, Латтакию и большую территорию, контролируемую Раймундом Тулузским во время продвижения первого крестового похода. Уклоняясь от прямого ответа на слишком прямолинейные требования, правящий князь Антиохии призвал гостя объединить усилия, чтобы изгнать византийцев из Киликии. Бертран отказался под предлогом недавно заключенного союза с василевсом. Поняв, что сын, как и отец, стал византийским агентом и что его приезд означает новое вмешательство имперской политики в дела латинского Востока, нормандец сбросил маску и велел Бертрану покинуть его государство в кратчайшие сроки. Эскадра подняла паруса и пришла в Тортосу, где Бертран сразу же взял бразды правления в свои руки. Провансальские гарнизоны, немного поколебавшись, вскоре присоединились к нему; они не могли противостоять сыну человека, которого любили и которому верно служили! Воодушевленный первым успехом, тулузец потребовал у Гильома Иордана отдать ему Мон-Пелерен. Не обращая внимания на категорический отказ графа Серданского, он начал двойную осаду: Триполи, расположенного на полуострове, и гарнизона Мон-Пелерена.

Граф Серданский обратился к Танкреду и обещал принести ему вассальную присягу в обмен на военную поддержку. Князь Антиохии прибыл со всеми рыцарями и присоединился к Гильому Иордану в районе Тортосы. Увидев грозившую ему опасность, Бертран призвал короля Иерусалимского: он требовал королевского суда, чтобы вернуть себе отцовское наследство, и объявил себя вассалом короля за это наследство. Балдуин I, честолюбивый и решительный авантюрист первого крестового похода, и не

думал упускать возможность значительно увеличить сферу влияния иерусалимского трона. Поэтому он дал знать Танкреду и Гильому Иордану, что отныне Бертран и его владения находятся под его защитой. Он призвал всех участников спора на торжественное собрание возле Триполи. Король желал использовать этот момент, чтобы раз и навсегда уладить различные междоусобицы, вспыхнувшие между обосновавшимися в Сирии франкскими баронами: граф Эдесский Балдуин дю Бург упрекал Танкреда за присвоение его владений, а Бертрана раздражала политика «свершившегося факта», на которой настаивал граф Серданский.

Королевское собрание началось в июле 1109 г.: противники высказали свою точку зрения, а Балдуин разрешил их споры, приказав баронам примириться. Наследство Раймунда Сен-Жилльского было разделено на две части: северная с центром в Тортосе и Аркасе отошла Гильому Иордану, а южная вместе с Триполи (когда последний будет взят), Мон-Пелереном и Джебайлом — Бертрану.

В связи с этой проблемой, типичной для латинских колоний, мы бы хотели обратить внимание на прекрасное знание мусульманами событий, происходящих в мире франков: «Сын графа Сен-Жилльского пришел по морю из страны франков в сопровождении шестидесяти кораблей, на борту которых были франки и генуэзцы, и встал у Триполи. Между ним и графом Серданским начались распри; Танкред, сеньор Антиохии, пришел на выручку и принял сторону графа Серданского; наконец, прибыл король Балдуин, сеньор Иерусалима со своей армией, и восстановил мир. Франки со всем ополчением осадили Триполи, стали нападать и теснить горожан, придвинув свои башни к крепостным стенам. Когда жители города увидели, что они пошли на приступ, то пали духом и признали, что поражение их было неотвратимо; их силы слабели, уступая место отчаянию, ибо египетский флот,

который должен был доставить провизию и подкрепление, запаздывал, припасы, привезенные им, истощились, а попутного ветра все не было, как пожелал того Всевышний, предрешающий исход всего происходящего. Франки... взяли город в тяжелой битве в понедельник 12 июля. Они разграбили все, что смогли найти, мужчин бросили в темницу, а женщин и детей увели в рабство; они забрали всю мебель, еду, книги и все, что нашли в библиотеках знатных людей... Правителю города и части воинов была сохранена жизнь, потому что до нападения они попросили пощады; как только город был взят, им даровали свободу, и несколько дней спустя они прибыли в Дамаск. Что же до горожан, судьба их была печальна: победители захватили их имущество и извлекли из тайников их сокровища; этих людей ожидали большие несчастья и мучительные пытки. Франки и генуэзцы договорились, что одна треть города отойдет генуэзцам, а две другие — графу Сен-Жилльскому; королю Балдуину отдали все, что он пожелал взять» (*Ибн аль-Каланиси*).

Египетский флот прибыл в Тир через восемь дней после падения Триполи; никогда еще египтяне не снаряжали подобного флота, как в этот раз для защиты и обороны Триполи: воины, корабли, военные строительные материалы, провизия — все это имелось в огромном числе; что касается продовольствия, людей и денег, их количества хватило бы на то, чтобы поддерживать город, все прибрежные крепости и местное население, подчиняющееся египетской власти, в течение года. Флот находился некоторое время возле побережья и раздавал провизию. Жители Тира, Сидона и Бейрута принимали эту помощь и жаловались на свое ненадежное положение и на неспособность противостоять нападениям франков. Но флот не мог оставаться дольше и отправился обратно к Египту, как только подул попутный ветер. Больше египтяне не станут предпринимать никаких действий против «земли Триполи», как называли ее латиняне.

Раздел графства оставался в силе лишь несколько недель, потому что Гильом Иордан погиб в стычке между оруженосцами. Латинские хронисты, обычно столь многословные, так осторожно рассказывают о данном эпизоде, что это наводит на мысль о подготовленном покушении. Как бы там ни было, Бертран поспешил захватить северную часть графства. На этот раз государство Триполи обрело свои территориальные границы; политически же оно зависело от Иерусалимского королевства: его экспансия была направлена на богатые земли Хомса и долину Оронта, но также и на долину Боке, с которой граф Бертран весной 1110 г. согласно договору желал получить треть урожая.

Когда наладились связи между Иерусалимом и Триполи, византийско-провансальские отношения потеряли свою актуальность: поэтому жители Империи не могли рассчитывать на военную поддержку во время кампаний против нормандского княжества Антиохии. Отношения между Триполи и Антиохией улучшились, так что Танкред на смертном ложе передаст свою молодую и прекрасную жену, принцессу Цецилию, молодому французскому аристократу, несшему службу при нормандском дворе: это был Понс Триполийский, сын Бертрана, внук Раймунда Сен-Жилльского. Страница была перевернута!

КОРОЛЕВСТВО ИЕРУСАЛИМСКОЕ И ЕГИПЕТСКАЯ РЕАКЦИЯ



Гильом Тирский и средневековая география

Акра:

Этот город возвышается на берегу моря, на земле, которая зовется Финикия. У него есть гавань, весьма надежная и защищенная крепостными стенами, но корабли могут в полной безопасности бросить якорь и вне стен. Город находится между горой и морем. Земли там плодородные, хорошо обработанные, на них произрастает превосходная пшеница. Там течет река под названием Бель.

Книга 10, 25

Бейрут:

Это город, стоящий на берегу моря между Сидоном и Джебайлом. Он находится в ведении архиепископа Тирского. Когда римляне владели всем миром, они покровительствовали городу, признав за ним привилегии и освободив от пошлин; по крайней мере, так написано в книге законов, называемой Дигестами... Возле этого города есть прекрасный сосновый лес, который зовут Пинуа.

Книга 11, 13

Сидон:

Он лежит на морском берегу между Бейрутом и Тиром в провинции Финикия. Это весьма красивый и древний город. Основал его Сидон, сын Ханаана, и в латинском языке город носит его имя. Подчиняется он архиепископу Тирскому. Старые тексты много о нем рассказывают, там родилась царица, основавшая Карфаген.

Книга 11, 14

Крестоносцы освободили Иерусалим от владычества Фатимидского халифата. Вспомним, что египтяне захватили город благодаря франкскому вторжению в Левант и последовавшему за этим разгрому турок; Палестина была присоединена к Империи в своих традиционных географических рамках: от Газы до реки Собаки (Нахр эль-Кельб). Но они ограничились тем, что оставили гарнизоны лишь в крупных городах, обойдя вниманием небольшие поселения и всю сельскую местность. Для историков такой подход не является чем-то неожиданным, ибо в египетской политике от Рамзеса II до султанов-мамлюков и от Мухаммеда Али до представителей «Колониального управления» Палестина всегда считалась защитной зоной на границе с долиной Нила. Естественно, Фатимиды не могли допустить, чтобы христиане захватили центр их палестинских владений. Всего лишь через несколько недель после взятия Иерусалима крестоносцами большое египетское войско выступило из Аскалона. Франки оказали яростное сопротивление и отбили нападение, но из-за раздоров между военачальниками им не удалось овладеть ни Аскалоном, ни Арсуфом, которые, кстати сказать, были готовы сами сдаться. Несколько месяцев спустя вышедшие от храма Гроба Господня войска долго будут осаждать Арсуф, который выдержит все их атаки. Франкам явно не хватало военного флота, они не могли захватить порты палестинского побережья.

Рассмотрим теперь ту сложную ситуацию, в которой оказались франки, волею судеб обосновавшиеся на иудей-

ском плато. Основной их задачей было расширить занимаемую территорию: Танкред обратил взоры к Галилее, а Готфрид — к землям вокруг Иерусалима. Турки из Дамаска оказывали им слабое сопротивление, а местные бедуины или крестьяне были не в состоянии противостоять таким искусственным воинам, какими были франки. Дорога из Иерусалима до Яффы проходила через Лидду и Рамлу и была единственным путем сообщения, соединявшим Святой град с морем; франки должны были очистить окрестности от разбойников-бедуинов, которые подстерегали процессии паломников, и обеспечить безопасность продвижения. Чтобы латинский флот, доставляющий подкрепление, провизию и людей, мог легко подойти к берегу, им необходимо было расширить контролируемую прибрежную полосу. Такое постепенное наступление на фатимидские владения неизбежно должно было вызвать резкую реакцию египтян.

Неудачная осада Арсуфа привела к тому, что захватить порты без участия латинского флота стало практически невозможно; поэтому, как только последний прибыл, уже ничто на свете не могло остановить осаду ни одной крепости на фатимидском побережье. Появление венецианской эскадры летом 1100 г. дало латинянам возможность перейти в наступление, и даже смерть защитника Гроба Господня отсрочила атаку всего на несколько дней, поскольку 20 августа союзники уже заняли Хайфу (Caiffas). Египетский гарнизон, находящийся в этой крепости, отчаянно пытался оказать сопротивление, население — по большей части еврейское — помогало ему, всячески поддерживая и воодушевляя. Увлеченные исследователи долго изучали эту жестокую битву. Была выдвинута следующая гипотеза: сражение было якобы спровоцировано евреями, бежавшими с юга Франции; они прибыли в Левант, чтобы скрыться от притеснений, вызванных яростным антисемитизмом, появившимся в то же время, что и идея священной войны. Вопрос остается

открытым, поскольку большинство хронистов, как мусульманских, так и латинских, ни слова не говорят о сопротивлении и резне в Хайфе. Завоеванный город достался Танкреду, князю Галилейскому, но венецианцы получили то, о чем упоминалось в соглашении: четверть завоеванного города и рынки в городах, уже принадлежавших христианам.

С восшествием на трон Балдуина, графа Эдесского, программа лотарингской династии продолжала неукоснительно выполняться, но борьба получила новый импульс: сильный характер короля обратил на себя внимание не только палестинских франков, но и местных мусульман, которые совершили невозможное, чтобы взять его в плен, когда он направлялся из Эдессы в Иерусалим. Имея лишь небольшой отряд, брат Готфрида нанес поражение войску турецкого мелика (правителя), в пятьдесят раз превышавшему его собственное. Решительность Балдуина I (коронованного в Рождество 1100 г. в церкви Девы Марии в Вифлееме), разумеется, свидетельствовала о том, что теократические помыслы Даимберта будут в скором времени сведены на нет.

В 1101 г. к берегам Леванта прибыл большой генуэзский флот; король принял их необычайно благосклонно, привез команду в Иерусалим, чтобы отпраздновать Пасху, а затем поспешил приставить всех к делу, начав осаду фатимидского порта. Генуэзцы, уже привыкшие к совместным военным операциям, потребовали отдать им треть добычи, как в движимом имуществе, так и в деньгах, и передать в полную их собственность торговую улицу с торговыми рядами.

Арсуф первым испытал на себе право союзников. Прежде чем началась атака, испуганные горожане пожелали капитулировать. Балдуин позволил им вместе с семьями уйти в Аскалон, взяв все, что они могли унести. Королевские войска сопровождали беглецов до аскалонских владений, защищая их от банд, состоявших из дезертиров и

искателей приключений, отбросов всевозможных армий, колесивших в то время по Палестине.

В самом начале мая франкская армия подошла к Цезарее и тотчас же начала осаду крепости, также находившейся во власти фатимидского халифа. Как мы уже говорили, генуэзские капитаны прекрасно владели искусством сооружения осадных орудий: поэтому в дело пошли камнеметы и катапульты: «Наши возвели деревянный замок, возвышавшийся над стенами и башнями города. Осаждавшие, поднявшись на вершину этого сооружения, могли сколько угодно стрелять из лука или арбалета по любой цели, находящейся внутри стен» (*Гильом Тирский*).

После 15 дней жестокой осады город был взят с первого же приступа при помощи лестниц. Простые воины, надежды которых получить большую добычу в Арсуфе не оправдались, на этот раз рассчитывали взять все своими собственными руками. Посему город стал свидетелем необычайно зверских, кровавых и варварских сцен. Некоторые современные историки пытаются смягчить их, дабы сохранить ореол святости крестового похода; другие (особенно французы) вменяют это в вину итальянским морякам, которых влекла жажда наживы, третьи проводят границу между рыцарями и народным ополчением, перекладывая ответственность за произошедшее на «простолюдинов». Как бы то ни было, подобное избиение, сравнимое лишь с битвой за Харам аль-Шариф, стирает черты, присущие священной войне, свидетельствуя о ведении колониального завоевания. «Нападающие спустились в город, затем открыли ворота перед королевской конницей, которая на всем скаку ворвалась в Цезарею. Паломники обшарили все части города, убивая мусульман, встречавшихся им на пути, не разбирая ни возраста, ни пола. Они вламывались в дома, убивали жителей и их семьи... Они ломали двери и перегородки, исследовали стены, чтобы найти замурованные в них сокровища; действительно,

последних было неисчислимое множество. Некоторые жители думали, что им удалось избежать гибели: чтобы спасти жалкие крохи богатства, они глотали золотые безанты и драгоценные камни. Когда христиане узнали об этой хитрости, они безжалостно убили всех мусульман, вспарывая им животы и вытаскивая сокровища из кишок».

И славный прелат Гильом Тирский заключает: «Из-за этой хитрости погибло много горожан. Но тем, кто не пытался спрятать сокровища, была сохранена жизнь».

Жители города, подвергшиеся нападению, собирались толпами на площадях и в местах, где, как им казалось, они могут избежать смерти. В одной части города находился храм, некогда построенный царем Иродом в честь императора Цезаря Августа. В этом здании было полно драгоценностей, стены его были сплошь мозаичные, покрытые золотыми листами. Во время осады в алтаре укрылось множество людей, искавших убежища; они думали, что там они находятся в полной безопасности, ибо это принадлежащее их религии здание считалось священным. «Наши пехотинцы сломали двери и ворвались внутрь. Избиение прекратилось только тогда, когда не осталось ни одной жертвы. Крови было столько, что она доходила до колена. Под ногами, затрудняя проход, валялись трупы. Сие зрелище было невыносимо даже для закаленных воинов. Когда грабили этот храм, нашли вазу необычайной красоты, вырезанную из светло-зеленого камня и обработанную как снаружи, так и изнутри. Генуэзцы посчитали, и так считают до сих пор, что это огромный изумруд. Они взяли ее в свою часть добычи, увезли в Геную и передали в собор, где она находится по сей день. Также были убиты все жители города. Пощадили только юных невинных девушек и маленьких детей. Король приказал вынести всю добычу на берег. Генуэзцы получили третью часть; король определил свою долю, но простым солдатам и бедным паломникам тоже досталось много

сокровищ. Оба городских бальи* были приведены к королю: первый отвечал за охрану города и ведение военных дел, на их языке мусульмане называли его «эмиром», второй ведал административными делами, вершил суд и разрешал тяжбы: его звали „кади“. Король потребовал за них большой выкуп, поэтому приказал заковать их в цепи и строго охранять» (*Гильом Тирский*).

Египтяне не могли не отреагировать на потерю двух владений в Палестине, тем более что их изгнание из опорных пунктов на побережье могло отразиться на всех возможных завоеваниях в будущем. Чтобы заставить франков ослабить блокаду Цезареи, они сформировали большой диверсионный отряд, выступивший из Аскалона. Когда он дошел до равнины Рамлы, Цезарей пала; тогда отряд вернулся обратно, чтобы переждать сильную жару.

Июнь, июль и август прошли в ожидании. Король следил за фатимидскими гарнизонами с равнины Яффы. В середине августа египтяне ускорили приготовления. 5 сентября франки тоже стали готовиться к выступлению, чтобы стать лагерем в окрестностях Рамлы, откуда им было бы удобно наблюдать за дорогами на Яффу и Иерусалим. Сражение было назначено на 6-е число. 290 рыцарей и 900 пехотинцев выглядели довольно жалко по сравнению с многочисленными фатимидскими войсками, но их боевой дух был непоколебим; за короткой клятвой последовало общее отпущение грехов и короткое королевское напутствие: «Если будете убиты, вас ждет венец мучеников. Если победите — вечная слава. Если же кто-то попытается бежать — Франция слишком далеко!» (*Фульхерий Шартрский*).

Балдуин разделил войска на пять корпусов: если три первых были почти полностью уничтожены в схватке с врагами, то два последних, которые возглавлял лично король и перед которыми шел, неся хоругвь «Животворящего

* Здесь: представители городских властей. (*Примеч. ред.*)

Креста», епископ Жерар, смяли цепь атакующих египтян и захватили вражеский лагерь; Балдуин под страхом смертной казни запретил останавливаться в нем ради грабежа. Преследование прекратилось только тогда, когда показали стены Аскалона. Победа франков была полной! Следующие дни были посвящены поиску беглецов и сбору большой добычи.

Могущественный визирь Египта Аль-Афдал был решительно настроен приложить все силы к освобождению Палестины. В мае 1102 г., спустя всего лишь семь месяцев после падения Рамлы, новая египетская армия вышла из Аскалона, она состояла из двадцати тысяч египтян и суданцев. Как и во время предыдущей кампании наступающие войска дошли до равнины Рамлы. Король, не имея достаточно сведений, решил, что речь идет всего лишь о небольшом нападении; он вышел навстречу с одним-единственным гарнизоном Святого города, не дожидаясь ни войск Самарии, ни Галилеи, ни отрядов паломников, находящихся в Яффе. Следует сказать в его оправдание, что он не мог даже предположить, как Аль-Афдал мог за столь короткий срок собрать новую армию.

Франков застали врасплох. Даже бегство не представлялось возможным: если бы они повернулись спиной к неприятелю, арабы непременно окружили бы и зарубили их. Небольшое христианское войско пошло в атаку прямо на врага: это была настоящая бойня старых рыцарей, верных соратников герцога Готфрида. У тех, кому удалось избежать смерти, не было иного выхода, как искать спасения в башне Рамлы. Эта башня только-только была построена по королевскому приказу; она обеспечивала надежное укрытие от мародеров, но не могла выстоять под напором целой армии! Положение было безнадежным. Поэтому когда настала ночь, король в сопровождении нескольких оруженосцев решил рискнуть. Его спутников догнали. Лишь он один сумел добраться до гор, где скитался несколько дней, остерегаясь фатимидских отрядов,

обходивших окрестности. Башня Рамлы была захвачена на следующее утро, а тех, кто находился внутри, убили или взяли в плен; но королевство не было уничтожено, потому что король оставался невредим.

Вот мусульманское объяснение произошедших событий: «Египетские армии вышли из Египта, чтобы оказать помощь правителям прибрежных крепостей в борьбе против нападавших на них франкских отрядов. Когда Балдуин, граф Иерусалимский [арабы долго не будут признавать правителя Иерусалима королем], узнал об их появлении, он выступил навстречу с франкской армией, состоящей из семисот рыцарей и пехотинцев, которых он выбрал сам. С ними он напал на египетскую армию, но Бог даровал ей победу над противником, который полностью был разбит. Египтяне убили большинство рыцарей и пехотинцев, а Балдуин укрылся в Рамле. Его преследовали и окружили, но он, переодевшись, выбрался из города не будучи замеченным и, ускользнув от преследователей, добрался до Яффы. Его спутники были преданы мечу, а солдаты и воины, захваченные в Рамле, были убиты или обращены в рабство и уведены в Египет» (*Ибн аль-Каланиси*).

После двух суток утомительной езды король, наконец, добрался до Арсуфа. То, что он выбрал маленький порт, было несомненной удачей: фатимидская армия, занятая осадой Яффы, отправила туда маленький отряд, который принялся грабить богатые фруктовые сады в его окрестностях; однако попытаться проникнуть в город было бы крайне рискованно. С военной точки зрения Яффа могла удерживать натиск, но смерть короля, в которой никто не сомневался, подорвала боевой дух осажденных. В Иерусалиме появлялись явные признаки деморализации: несколько франков призывали всех отступить к побережью, где в случае, если положение станет слишком тяжелым, каждый из них рассчитывал найти себе место на корабле.

Чтобы добраться до Яффы, Король взошел на борт небольшой лодки, принадлежащей английскому пирату,

который приехал попытать счастья в Леванте. С неслыханной отвагой последний повел свое судно в самую гущу фатимидской эскадры, борющейся со встречным ветром, и, насмехаясь над громоздкими судами осаждающих, доставил Балдуина целым и невредимым к причалу порта!

С его появлением оборона возобновилась, тем более, что стало прибывать подкрепление: войска Галилеи и Самарии, арьербан Иерусалима, спешили на помощь своему сеньору; постоянно приплывали новые пилигримы. 27 мая Балдуин с новыми силами перешел в наступление. Уверенные в своем численном и техническом превосходстве, осаждающие позволили христианам построиться и продвинуться вперед: вопреки всем ожиданиям победа осталась за франками, а фатимидские войска в беспорядке со всех ног кинулись в Аскалон.

Эта победа еще раз доказала, что фатимидский Египет был не в состоянии вернуть себе Палестину; несмотря на то, что его человеческие, материальные и денежные ресурсы были неисчерпаемы, династия была ослаблена дворцовыми интригами, а человек, удерживающий реальную власть, великий визирь Аль-Афдал, имеющий армянские корни, вел *джихад* не так, как подобает истинному правоверному... Некоторые историки с богатой фантазией будут говорить о его «зове христианской крови»; мы же просто считаем, что этого сделавшего карьеру выскочку в основном заботило сохранение его власти над Египтом, а непримиримая борьба против франков в Сиро-Палестине не могла послужить к увеличению его личной славы.

Неожиданная победа при Яффе все же не внесла определенности, поскольку египтяне крепко удерживали Аскалон. Единственный результат военного триумфа нашел свое выражение в строчках, вышедших из-под пера Тирского: «Lors fu li roïames empais entor set mois» (затем королевство жило в мире примерно семь месяцев).

Но мир этот был крайне неустойчивым, ибо корабли, находящиеся в фатимидских портах, только и ждали под-

ходящей возможности напасть на христианские суда, что и произошло зимой 1102 г., когда внезапная буря прибила к берегу Леванта несколько кораблей, везущих паломников на Восток. Жители Сидона, Акры и Аскалона уничтожили всех. Пока христиане не могли контролировать все побережье, таких происшествий вполне можно было ожидать. Король, сделавший свои выводы из этой трагедии, попытался весной следующего 1103 г. осадить Акру. Отсутствие флота вынудило его отступить, как только город получил продовольствие и подкрепление, доставленные эскадрами Тира и Сидона. Возможность возобновить осаду представилась ему через год, когда генуэзский флот, тот самый, что помог Раймунду Сен-Жильскому овладеть Джебайлом, отправился на юг, чтобы совершить паломничество. Балдуин нанял его на службу, заключив самую выгодную по сравнению со всеми предыдущими сделку: в случае победы граждане лигурийской республики получали третью часть из доходов от таможни Акры, треть сборов с товаров, прибывающих по морю, торговую улицу, где они имели право своего суда, наконец, свою церковь. За несколько лет произошли значительные изменения: торговые республики стали умерять свои притязания (просят одну улицу вместо трети города, полученной ими два года назад), но взамен получили крупные денежные выплаты. Это легко понять, ибо ограниченные демографические ресурсы торговых республик не позволяли им занимать большие кварталы, дарованные в побежденных городах. Им вполне хватало улицы, на которой располагались торговцы, менялы и склады для больших товаров; к тому же чаще всего эти анклавы обладали всеми правами, касающимися экстерриториальности. С другой стороны, рента, выплачиваемая серебром или золотыми монетами, была необходима, чтобы финансировать торговые операции экспансии в Леванте. В Александрии и Константинополе за покупку расплачивались монетами высокой пробы. «Также в том месяце стало известно, что Балдуин,

король франков и властитель Иерусалима, решил осадить прибрежную крепость Акру, напав на нее с земли и с моря, в чем ему помогли геноуэзцы со своими кораблями; это они с помощью девяти сотен кораблей завладели прибрежным городом Джебайл (Жибле). Они осадили город, окружив ее со всех сторон, и тотчас же завязалась битва, длившаяся до тех пор, пока правитель города и его воины уже не имели более сил сопротивляться, а жители были слишком слабы, чтобы продолжать сражение; тогда город был взят приступом. Правитель, эмир Захр ад-Дула Бина аль-Джуайуши, бежал из крепости, поскольку был не в состоянии оборонять ее и обеспечить ее защиту» (*Ибн аль-Каланиси*).

Разумеется, великий визирь Аль-Афдал должен был нанести ответный удар: в августе 1105 г. он собрал в Аскалоне новую армию. Внушительный флот, один из самых красивых, что когда-либо выходили из фатимидских военных портов, должен был упрочить его превосходство на море, а многочисленное войско турецких лучников из Дамаска придавало движению размах «исламского фронта». На этот раз у франков было время подготовиться, и столкновение снова имело место в окрестностях Рамлы. 27 августа 1105 г. после продолжительного сражения, шедшего с переменным успехом, турецкая и египетская конница обратилась в бегство, а пехота была уничтожена на месте. Узнав о поражении сухопутных войск, египетский флот поспешил укрыться в тех палестинских портах, которые все еще находились во власти Фатимидов.

Это выступление против крестового похода в 1105 г. станет последней серьезной попыткой Фатимидов изгнать франков из Палестины. Египетский халифат показал свое богатство и свою слабость: вскоре франки нападут на Египет. Много позднее, когда египетские армии вновь направятся в Палестину, во главе их будет стоять курдский султан [Саладин], безусловно, удачливый полководец, но помимо этого еще и борец за «истинную веру», и его

единодушно поддержит весь исламский мир. Но не будем забегать вперед, в настоящее время первый король Иерусалима стремится уничтожить одно за другим пиратские логова, каковыми являлись фатимидские порты Бейрут, Сидон, Тир и Аскалон.

Как мы уже видели, Триполи пал в 1109 г.; Бейрут с помощью смешанной генуэзской и пизанской эскадры был взят в 1110 г. Египетский флот не смог вовремя прийти на помощь ни к одной из этих крепостей; его попытка вернуть Бейрут позорно провалилась, как провалилась и молниеносная атака «диверсионного отряда», выступившего из Аскалона на Иерусалим в надежде застать воинов Святого города врасплох.

Год 1110-й также ознаменовался падением Сидона. Латинян связывала с этим городом старая вражда: во время прохода первой экспедиции серьезное столкновение породило ненависть между жителями города и крестоносцами. К тому же в его порту находили убежище пираты, нанешие очень большой ущерб западным флотилиям. Наконец, в сидонский гарнизон стекались дезертиры: например, бывшие солдаты Раймунда Сен-Жилльского, обратившиеся к этому способу в надежде пополнить свой кошелек в Леванте. Как настоящие отступники, они перегнули палку, возводя хулу на Деву Марию и Христа и оскверняя выливаемыми помоями хоругвь «Животворящего Креста», во главе с которой королевские войска обходили в торжественной процессии стены вражеского города (во время первой осады Сидона в 1108 г.).

Вот рассказ о взятии Сидона, написанный жителем Дамаска Ибн аль-Каланиси: «Объявили, что некий франкский король пришел с моря, приведя более шестидесяти кораблей с воинами, чтобы завершить паломничество и начать войну с Исламом. Так как он направлялся к Иерусалиму, Балдуин вышел ему навстречу и они решили вместе напасть на мусульманские страны. Вернувшись в Иерусалим, они начали осаду прибрежной крепости Сидон 3-го

Раби II 504 (19 октября 1110 г.) и окружили его с суши и с моря. Египетский флот стоял на якоре возле Тира, но он не смог прийти на помощь Сидону. Франки построили башню и с ее помощью атаковали город; она была обвязана виноградной лозой, покрыта коврами и свежими бычьими шкурами, защищавшими ее от камней и смолы; обеспечив таким образом ее защиту, они принялись с пере-
рывами в несколько дней передвигать ее с помощью колес, на которых она стояла. Когда наступил день сражения и когда башню придвинули к крепостной стене, франки воспользовались ею, чтобы начать атаку; они поместили туда воду и уксус на случай пожара, как и все, необходимое для сражения. Когда жители Сидона увидели их приготовления, их решимость ослабла. Они отправили к франкам своего кади и старейшин города, чтобы те просили Балдуина сохранить всем жизнь. Он внял их просьбам... Осада длилась сорок семь дней».



Общий план средневекового Сидона

В следующем 1111 г. Балдуин напал на Тир и Аскалон, два последних фатимидских порта в Сиро-Палестине. Египетский правитель был далеко не блестящим полководцем. «Он вступил с ним в переговоры, и они порешили, что король, получив денежный выкуп, отступит, не нанеся никакого вреда городу. Он больше был склонен к торговле, чем к войне, и поддался соблазну заключить перемирие и обеспечить безопасность путей сообщения» (*Ибн аль-Каланиси*). Аскалон признал над собой франкский протекторат,

в то время как Тир, расположенный на полуострове и верный античной традиции, готовился к ведению войны.

Настойчивость, с которой проводилась королевская политика, принесла свои плоды: прибрежная полоса оказалась в руках христиан; гарнизоны двух последних фатимидских крепостей были заперты в своих стенах, эскадры не решались напасть со стороны моря, где безраздельно царили латинские эскадры.

Утрата превосходства на море нанесла тяжелый удар не только по престижу египетской политики, но и по мусульманской торговле в восточном Средиземноморье: «В этом году стало известно, что группа странствующих торговцев покинула Тиннис, Дамьетту и Старый Каир, взяв с собой множество товаров и денег, ибо тяготились пребыванием в Египте и спешили уехать. Поскольку военный египетский флот не мог выйти в море, они попытались уплыть сами, но столкнулись с франкскими судами, которые обыскали их корабли и забрали деньги и товары, стоившие более ста тысяч динаров. Торговцев взяли в плен и принудили заплатить выкуп из того имущества, которое оставалось у них в Дамаске и других городах» (*Ибн аль-Каланиси*). Экономический застой, последовавший за франкским нашествием, сильно ударил по деловым мусульманским кругам. От Александрии до Алеппо и от Каира до Багдада торговцы с базаров, погонщики верблюдов, ремесленники и менялы будут клясть некомпетентность и беспечность своих политических руководителей, проявленные при ведении войны против франков.

Священная война, целью которой было отвоевание потерянных земель, станет единственным возможным средством на какой-то срок избавиться от безработицы. Чтобы вложить в души людей желание начать ее, деловым кругам следовало заручиться поддержкой религиозных деятелей. Когда последние были найдены, новые союзники объединили усилия, чтобы вынудить князей мусульманского города поддержать программу завоевания.

ЧАСТЬ ТРЕТЬЯ

ОТВЕТ
МУСУЛЬМАН

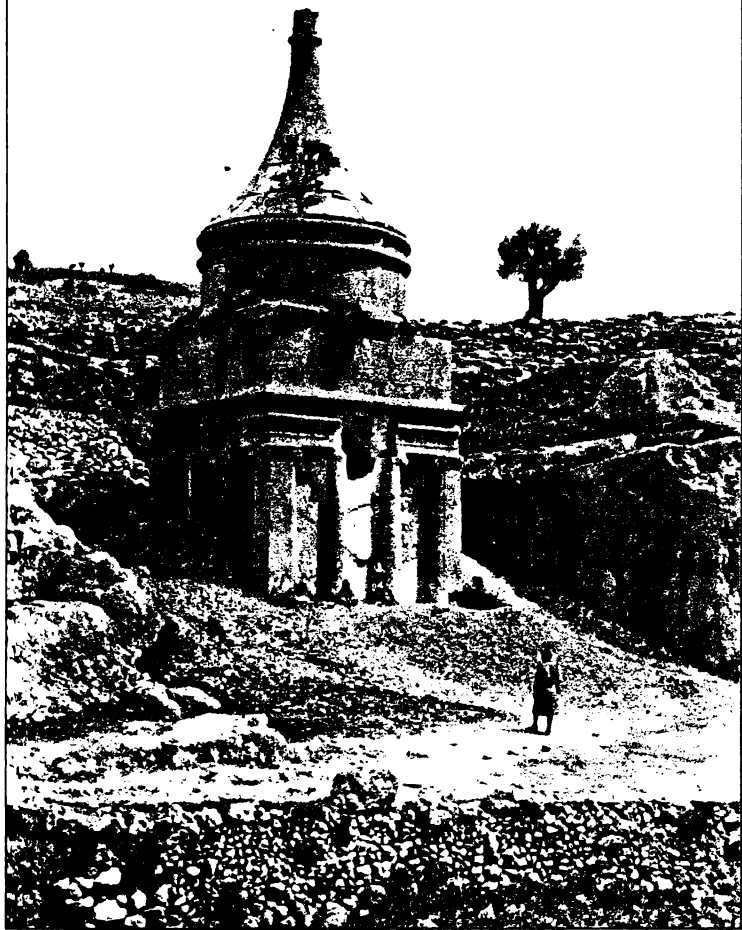

ПОХОДЫ АРМИИ СУЛТАНА ПРОТИВ КРЕСТОНОСЦЕВ

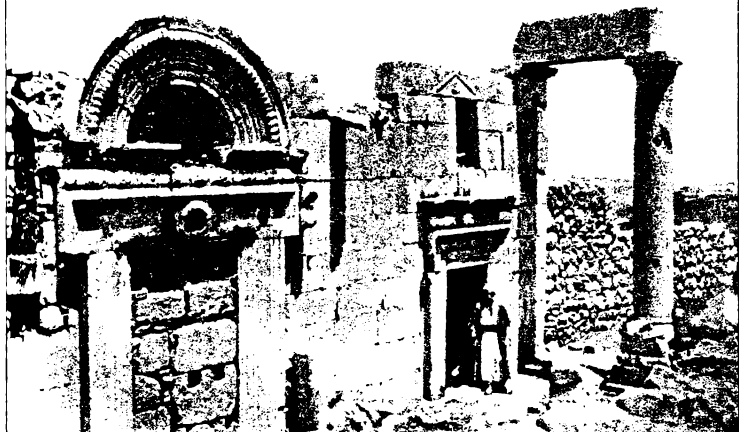

Мы смешали кровь со слезами, которых было так много, что не было никого, кто мог бы сравниться с нами (в плаче).

Как недостойно мужчины — проливать слезы, когда острые мечи зажгли пожар войны!

Кто сможет спокойно спать, оставаясь глухим к тем событиям, что пробуждают спящих?

Ваши братья в Сирии отдыхают на спинах своих лошадей или же во чреве грифов.

Жители страны Рум покрывают их позором, вы же погрязли в изнеженности, как будто вам нечего опасаться.

Сколько пролито крови! Скольким прекрасным девушкам нечем, кроме рук, прикрыть свои прелести!

Неужели предводители арабов смирятся с таким оскорблением? Неужели персидские воины стерпят подобное унижение?

Помоги им Бог, потому что они сражаются не столько ради веры, сколько из стремления постоять за честь своих женщин!

В главе, посвященной истории франкского княжества Триполи, мы рассказали, как арабский правитель этой богатой метрополии в отчаянии обратился к сельджукскому султану, светскому правителю халифата, и самому халифу, своему духовному пастырю. Настойчивые просьбы Ибн Аммара привели к созыву вспомогательной армии, но вместо того, чтобы напрямик отправиться в сирийский Сахель, эта армия остановилась у Мосула. Однако даже если бы она не была создана, идея начать поход против крестоносцев носилась в воздухе.

Парадоксальным образом власти Багдада занимало не столько катастрофическое положение ислама в Сирии, сколько те опасности, что представляло для них франкское государство Эдессы. Графство, раскинувшееся по обоим берегам Евфрата, было самым передовым из всех христианских владений на Востоке; к тому же оно являло собой прекрасный плацдарм для организации крестового похода, который мог бы нанести удар по нервным центрам месопотамского ислама. Когда турки пойдут в контрнаступление, они не выступят прямо на Сахель, где остановить колониальное завоевание было еще возможно, но направятся на земли Эдессы, которые безжалостно разорят. Столь масштабное нападение возглавил атабек Мосула Мавдуд. После долгих приготовлений он ринулся в атаку весной 1110 г. Эдесса, рассчитывающая лишь на собственные силы, не могла противиться нашествию. «Мусульманская армия была столь многочисленна, что все франки, собравшись вместе, не могли бы оказать ей сопротивление. Было решено начать священную войну, выступив к Эдессе, и осадить ее до тех пор, пока, принимая во внимание ее укрепления и средства защиты, Бог не поможет взять ее. Вся армия выступила и осадила город до начала второй декады Шаввала (со 2 по 12 мая); нападающие кольцом окружили город, не позволяя никому ни войти в него, ни выйти. Между тем, поскольку провизии в городе было незначительное количество, те,

кто находился внутри, поняли, что им угрожает гибель; а цены начали подниматься по мере того, как продолжалась осада и блокада. Когда франки осознали свое положение, они решили защитить город и принялись готовиться к битве. Опасность примирила всех. Правители франкских территорий — Танкред, сеньор Антиохии, сын графа Сен-Жилльского, сеньор Триполи и король Балдуин держали совет и дали друг другу обещание вести борьбу до конца с должным упорством и настойчивостью. Заключив этот договор, они выступили к Эдессе» (*Ибн аль-Каланиси*).

Прибытие франкского подкрепления вынудило Мавдула снять осаду, но мусульманские войска собрались у Харрана, в нескольких километрах от столицы графства. Увидев, что перевес сил не на их стороне, латиняне укрепили город и снабдили его продовольствием, а сами отошли к Самосате (расположенной на западном берегу Евфрата), уведя за собой толпы крестьян и все простое христианское население... «Как только мусульмане узнали об этом, они бросились им вдогонку, и несколько передовых отрядов конницы настигли их в тот момент, когда часть людей уже переправилась на другой берег реки. Мусульмане разграбили их личные вещи и все имущество, убили, взяли в плен или утопили большое количество людей, которые шли следом; они взяли огромную добычу: вещи, пленников и вьючных животных, но не смогли перейти реку, чтобы добраться до франков, ибо были заняты осадой Эдессы, куда и возвратились... В течение нескольких дней войска ислама оставались на берегу Евфрата, лицом к лицу с франками, затем они ушли осаждать Эдессу» (*Ибн аль-Каланиси*).

Несколько недель спустя осаждавшим пришлось сняться с лагеря, ибо земля, совершенно истощенная, была не способна давать пропитание. Государство Эдесское сохранило свое стратегическое значение для франков, но его земли за Евфратом были полностью опустошены. Экономический кризис франкского наступления предшествовал

политическому краху, который стал неотвратим из-за частых и непрекращающихся атак турок.

Для современников, особенно для сирийских мусульман, поход, организованный султаном, с позором провалился. Разорение земель Эдессы мало их волновало, поскольку они должны были терпеть репрессии со стороны франков, уязвленных резней, которую совершила турецкая конница.

Граф Эдесский, Балдуин дю Бург, которого арабы называли «малым вождем», безжалостно разорил земли своих соседей. Так он совместил желание мести с острой необходимостью пополнить кошелек.

Среди франкских князей Танкред лучше всех понимал последствия стратегии, которую турки использовали в походе против крестоносцев. Политическая сметка нормандца подсказывала ему, что он должен сделать невозможное, чтобы остановить губительный процесс: Танкред осадил Аль-Атареб и овладел им. «Населению была сохранена жизнь; те, кто хотел покинуть город, могли это сделать, те, кто хотел остаться, остались» (*Ибн аль-Каланиси*). «Танкред согласился не нарушать мир, потребовав за это немедленно заплатить ему 20000 динаров и отдать 10 очень дорогих лошадей; затем он возвратился в Антиохию; но вновь вернулся в Аль-Атареб во время сбора урожая. Сила Алеппо была значительно ослаблена взятием этого города. Танкред потребовал выплатить ему контрибуцию и отпустить всех армянских крестьян, что Ридван увел в плен. Когда пленники были отпущены, Танкред потребовал, чтобы ему отдали одну из лошадей Ридвана, которую тотчас же ему и передали. Также он приказал вернуть мусульманским крестьянам из Аль-Атареба их жен, укрывшихся в Алеппо, когда Танкред появился в их краях. Ридван отдал и их. Положение жителей Алеппо было столь критическим, что многие укрылись в Багдаде. Там, в день общей молитвы они умоляли спасти их и перебивали Хутбу, громко прося поднять армию против франков» (*Кемаль ад-Дин*).

Алеппо практически стал подвассальным для нормандцев из Антиохии. Пока жители Триполи грабили богатые предместья Хомса, король Иерусалима разорял равнину Боке, кладовую зерна турецкого княжества Дамаска. Балдуин ушел лишь после того, как заключил договор, обеспечивавший ему доходы с этой богатой земли.

На следующий год Балдуин I сумел заставить жителей Дамаска пойти на другие уступки: ему отдали половину собранного урожая из Джебеля Ауфа, Савада и Аль-Джабани. Мусульманские правители вышли из этой ситуации, обещав пойти на уступки, если франки сделают то же самое, но положение, в котором находился простой народ из провинции и торговцы, становилось все более и более драматическим. Минуя своих правителей, отчаявшийся народ воззвал к султану: «Несколько жителей отправились в Багдад, чтобы просить помощи в борьбе против франков. С их появлением к ним присоединилось большое число законников и других людей. В следующую пятницу все пришли в мечеть султана Мелик Шаха и призвали народ прийти на помощь мусульманскому миру. Они помешали совершить общую молитву и сломали *минбар* проповедника. Тогда султан пообещал выставить армию, чтобы начать священную войну. В то же время из дворца халифа был принесен новый *минбар*. Но в следующую пятницу жители Алеппо явились в дворцовую мечеть, в сам дворец халифа. К ним примкнуло множество жителей города. Напрасно охрана ворот пыталась их остановить. Они расчистили себе дорогу, силой ворвались внутрь мечети, разбили решетку, закрывавшую вход в *максуру*, и сломали *минбар*. В тот день невозможно было предаться молитве» (Ибн аль-Асир). «Халиф, владыка правоверных, был рассержен произошедшим и приказал разыскать зачинщиков, чтобы предать их позорному наказанию; но султан помешал ему, простив людей, совершивших этот поступок, и приказал эмирам и полководцам вернуться в свои провинции, чтобы приго-

товиться к священной войне против неверных, врагов Аллаха» (*Ибн аль-Каланиси*).

Если обращение угнетаемых мусульман к султану было вполне естественным, то обращение христианского василевса Константинопольского к тому же султану следует трактовать совершенно по-другому: «В том году посол от *так называемого* греческого царя прибыл с дарами, ценными подношениями и письмами, в которых выражалось желание напасть и покарать франков: мы могли бы объединиться, чтобы изгнать их из местностей, где они находились, но действовать предстояло не с той беспечностью, с какой мы выступали против них прежде, а, наоборот, приложив все усилия, внезапно напасть на них, пока их позиция не стала для нас опасной, а вред, какой они наносят, не достиг высшей точки. Грек добавлял, что он с оружием в руках помешал им пройти к мусульманским территориям через его государство, но если, дабы удовлетворить свое желание завоевания, они созовут огромную армию и отправят подкрепление к мусульманским землям, он будет вынужден в силу необходимости пощадить их, разрешить им пройти и помогать им во всех начинаниях и намерениях; поэтому он настойчиво предлагал заключить союз и соглашение, чтобы бороться против франков и изгнать их из этих мест» (*Ибн аль-Каланиси*).

Латиняне, обосновавшиеся в Леванте, разумеется, не подозревали о посланиях, которыми обменивались султан и василевс; однако множество признаков указывало на предательство их императором, отрекшимся от союза с христианами ради сомнительных переговоров с мусульманами: быть может, это была типичная для Востока реакция — объединение людей (вне зависимости от их религии) с целью изгнать чужака? Участники четвертого крестового похода (1204 г.) сделали свои выводы из подобного поведения, быть может, трудные, но единственно возможные с логической точки зрения.

Правоверные мусульмане Багдада воспользовались прибытием византийского посольства, чтобы упрекнуть султана за медлительность, с какой он начинал священную войну: «Значит, ты не боишься кары Аллаха, — кричали они султану, — ты допускаешь, что бы аль-Мелик аль-Рум (правитель греков) с большим рвением выступал за ислам, ты ждешь, пока он отправит тебе посла и воодушевит тебя начать священную войну?» (*Ибн аль-Асир*).

Весной 1111 г. атабек Мосула, Мавдуд, приказал собранным войскам начать *джихад*. Первой добычей, на которую накинута месопотамская армия, стала Эдесса; однако ее недавно укрепленные стены не оставляли ни малейшей надежды на то, что она легко сдастся. Минував ее, армия перешла Евфрат и осадила Турбессель, вторую столицу графства, резиденцию Жослена де Куртене, наместника Балдуина дю Бурга. Крепость находилась на волоске от гибели, когда Жослену удалось подкупить одного влиятельного эмира, чтобы он уговорил снять осаду. Нужно добавить, что армия султана получила призыв о помощи: мелик Ридван, турецкий эмир Алеппо, яростно теснимый Танкредом, находился в отчаянном положении.

Армия султана направилась к Алеппо; Мавдуд рассчитывал превратить столицу Северной Сирии в хорошо укрепленное место, плацдарм будущих завоеваний. Но армия, которую призывали жители Алеппо, представляла собой гораздо более серьезную опасность для политической стабильности Сирии, чем грабежи князя Антиохийского. С приближением Мавдуда Ридван и Танкред ловко заключили перемирие: не стоило вмешивать чужеземцев в то, что творилось в Сирии, поскольку Алеппо вполне мог пробудить аппетиты многочисленных месопотамских эмиров и полководцев султана. Ридван закрыл ворота прямо перед носом армии, спешившей ему на выручку: «Он взял с собой в цитадель заложников, выбранных из жителей города, чтобы пресечь всякую попытку открыть

ворота, и поручил охрану укреплений солдатам и исмаилитам, состоящим у него на службе, приказав не допускать к нему жителей города. Горожане пробыли там три дня, не имея ни крошки еды. Участились кражи со стороны бедняков, и благородные горожане начали опасаться за свою жизнь. Поступок мелика восстановил против него население. Хула и проклятия были у всех на устах. Ридван, все более и более страшась, как бы народ не сдал город, не осмеливался выехать на коне. То он приказывал перерезать горло какому-то человеку за то, что тот свистел с крепостных стен, то сбросить за стену несчастного, который завладел туникой, чтобы отдать ее другому. Армия забирала и то, что оставили франки, когда грабили и разоряли окрестности Алеппо. Мародеры, высланные Ридваном, настигали и ловили тех, кто сильно удалялся от армии. Последняя в конце месяца Сафар 505 (сентябрь 1111 г.) направилась в Маарат ан-Нуман. Там она пробыла несколько дней и нашла провизию, которая была в таком изобилии, что армия не смогла взять ее с собой» (*Кемаль ад-Дин*).

Дабы загородить ей проход, франкские войска собрались вокруг Апамеи (Калат аль-Мудик), вот уже некоторое время находившейся во власти Танкреда. В следующем 1112 г. Мавдуд не пускался в столь большие походы, но снова предпринял попытку захватить Эдессу. Он внезапно подошел к городу в пасхальную неделю (т. е. слишком рано для начала сезона военных действий). Вступив в сговор с теми, кто находился внутри города, он с помощью армянских предателей занял башню, которая являлась ключевой в системе обороны города. Вот как повествует об этом армянин Матвей Эдесский: «Изменники явились к Мавдуду и сказали: „Пощади нас, и мы сегодня же передадим наш город в твои руки“. Эти люди сильно страдали от голода и, пребывая в отчаянии, сами не ведали, что творили. Ночью они проводили Мавдуда и пятерых его воинов и сдали им многолюдный город Эдес-

су, сначала они передали им башню, возвышавшуюся над городом на востоке, а затем те захватили и две другие башни. Жослен атаковал их столь яростно и столь отважно, что вытеснил неверных за стены; в тот день Эдесса была освобождена от турков благодаря храбрости Жослена и воинов города. Князь (Балдуин дю Бург), разгневанный и раздраженный ложными доносами, пролил немало невинной крови жителей, приказав их убивать, сжигать или предавать жестоким мучениям».

Турецкая тактика приносила свои плоды, поскольку местные христиане уже начали вменять экономический кризис в вину своим франкским вождям. Так как последние, укрывшись в своих крепостях, были не в состоянии защитить землю — их собственную землю, — местные христиане рассматривали возможность возвращения к турецкой власти. Общая религия, объединявшая армян и франков, не выдерживала экономического упадка. Подобная ситуация жестоко ударила по тем, кто воспевал крестовый поход как «эпопею христианской общности в Леванте».

Армия султана также ощутила потребность опереться на какую-нибудь крепость: она стала лагерем вокруг Шейзара (Кесарии), поместив поклажу внутрь крепости. Тогда долина Оронта стала ареной целого ряда нападений и стычек. Противники, слишком далеко отошедшие от основных лагерей, не хотели начинать сражение. Понаблюдав друг за другом в течение 15 дней, они снялись с лагеря: Мавдуд вернулся в Северную Месопотамию, а франки — к себе. Во второй раз поход против крестоносцев окончился провалом.

Единственный вывод, который следует извлечь из этой кампании: для политической системы Сиро-Палестины прежде всего было важно поддержать территориальный «*status quo*». Турецкие, курдские или арабские эмиры, как и западные бароны, превыше всего опасались иностранного вмешательства, особенно со стороны византийцев.

«Сирия — сирийцам» — таков был лозунг людей Леванта, всей душой ненавидящих друг друга. Поэтому, как только Мавдуд покинул их края, турецкие эмираты Алеппо и Дамаска вступили в тесный союз, нечто вроде федерации, стоявшей на защите мусульманской Сирии. Этот союз будет недолговечным, но, тем не менее, его много раз будут возобновлять.

Находясь в Мосульском княжестве, атабек Мавдуд внимательно следил за происходящим в Сирии. Весной 1113 г. он получил призыв о помощи от атабека Тугтекина, правителя Дамаска. Последний невыносимо страдал от ужасного разорения, чинимого королем Балдуином, который обирал богатые земли, снабжавшие Дамаск зерном, так что городу не хватало провизии. «Мавдуд, правитель Мосульский... собрал армию из турок, курдов и тех, кого мог найти, выступил в Сирию и пересек Евфрат в месяц зу-л-ка'да (19 апреля — 18 мая 1113 г.)... Тугтекин вышел из Дамаска вместе с армией, чтобы встретить Мавдуда и присоединиться к нему» (*Ибн аль-Каланиси*).

Возле Тивериадского озера союзники случайно столкнулись с иерусалимскими войсками: «Между турками и франками завязалась яростная битва... Она продолжалась, хотя никто не было готов к этой встрече, не были поставлены палатки, не был разбит лагерь и конница не атаковала в первых рядах. Два войска столкнулись грудью с грудью, и Бог — да будет благословенно Его имя! — после трех атак даровал мусульманам победу над многобожниками. Две тысячи франков нашли в этом месте смерть: это были знатные люди, благородные рыцари, храбрецы. Мусульмане завладели их палатками, которые те поставили, и знаменитой походной церковью. Балдуин, которого схватили, оставил оружие в руках неприятеля и бежал. Мусульмане захватили вьючных животных и все снаряжение пехоты; многие из них утонули в озере, кровь смешалась с водой, и в течение нескольких дней те, кто жил на берегу, не могли ее пить, пока она не стала чистой

и прозрачной. Те из франков, кому удалось спастись, а большинство из них было ранено, укрылись в Тивериаде. После того как битва закончилась, на поле боя прибыла остальная франкская армия, т. е. соратники Танкреда и сына графа Сен-Жилльского» (*Ибн аль-Каланиси*).

Понс Триполийский (сын и наследник Бертрана) вел за собой провансальские войска, в то время как Рожер (двоюродный брат и наследник Танкреда, умершего в 1112 г.) возглавлял нормандское рыцарство Антиохии. Эти войска укрепили позицию франков: вновь обратившись к тактике, которая смогла в первый раз остановить *джихад*, франки обосновались на горе к западу от Тивериады; они построили там крепость и оказывали сопротивление всем нападкам со стороны мусульман. Турецкая конница прошла от Иерусалима до Акры, убивая, грабя, разбойничая, сжигая все на своем пути и нанося огромный вред земле: однако они не могли достичь никаких определенных результатов, пока франкская армия, невредимая и грозящая нападением, следила за войсками султана. «Ожидание затянулось, и отвага стала изменять воинам Мавдуда, потому что они были далеко от своей земли, им не терпелось туда вернуться, но они не могли получить то, к чему стремились; большинство дезертировали и вернулись домой; другие попросили позволения сделать так же и получили его. Мавдуд решил остаться в Сирии, рядом с неприятелем... На территории франков не было ни одного мусульманина, который бы не обратился к атабеку с просьбой защитить его и помочь в его положении; ему поступала часть доходов от Наблуса. Тогда Тугтекин и Мавдуд решили отойти. И они вернулись в Дамаск» (*Ибн аль-Каланиси*).

Нападение мусульманской армии воодушевило завоеванных крестьян. Что бы ни говорили об этом латинские хроники, простой арабский народ с трудом переносил иго «неверных». Мусульмане королевства крестоносцев не только доставляли Мавдуду дань, которую до сих пор

взимал их ненавистный правитель, но и всячески призывали его к себе, помогая, указывая дорогу и давая пропитание турецкой коннице, когда та проводила военные операции в христианских владениях.

Мавдуд решил остаться в Дамаске до весны, времени начала военных действий. Но в пятницу 2 октября 1113 г., когда он в сопровождении атабека Тугтекина выходил из мечети Оммейядов, на него напал исмаилит. Убийца успел нанести ему два удара кинжалом в живот, прежде чем самому пасть под ударами охраны. Кто вложил оружие в руки убийцы? Мелик Ридван, защитник сирийской секты, или же атабек Тугтекин, уставший от стесняющего его присутствия представителя султана? Против них не было выдвинуто никакого обвинения, но в глазах исламской общественности они были полностью дискредитированы. Отныне эмиры Алеппо и Дамаска никогда больше не осмелятся звать на помощь войска султана и мало-помалу будут вынуждены искать общий язык с христианскими завоевателями: «Тугтекин вступил в переписку с Балдуином, королем франков, чтобы заключить перемирие и установить между ними дружеские и мирные отношения, которые упростили бы восстановление разоренных земель и обеспечили защиту на дорогах от разбойников и грабителей. Так и было решено, и каждый из них торжественно пообещал другому неукоснительно соблюдать условия договора и поступать, как верный друг. На дорогах и в поселениях воцарилось спокойствие, положение улучшилось, и урожаи стали изобильными» (*Ибн аль-Каланиси*).

Правители султаната не могли согласиться со сложившейся в Сирии политической ситуацией: убийство Мавдуда, разумеется, было воспринято как оскорбление султана, но компромисс между франками и мусульманами был глумлением над мусульманским миром. Сельджукский султан назначил на место Мавдуда нового турецкого командующего, атабека Ак Сонкор Бурзуки. С наступлением весны 1114 г. последний тотчас же начал военную

кампанию против Эдессы. Он стал систематически уничтожать сельскохозяйственные угодья, но не смог сделать ничего, что бы повредило самой Эдессе или другим городам графства. Разочарованный, он собирался вернуться в Мосул, когда внезапное предательство смешало все его карты. Армянский князь Верхнего Евфрата, Вазиль Дг'а отказался от союза с франками и покорился турецкому владыке. Христианский фронт дрогнул: жители Востока отвернулись от франков. Те ответили на это неслыханной жестокостью и силой вернули себе утраченные владения; горные армянские государства на этот раз перешли в непосредственное подчинение западных феодалов. Правда, завоевание смог облегчить тот факт, что сразу после обращения Вазилья Дг'а к туркам латинские наемники, составлявшие наиболее сильную часть его армии, покинули ее ряды.

Здесь мы снова затрагиваем аспект, характерный исключительно для франкских колоний, основанных в Леванте: после того, как они обосновались и развились благодаря опоре на немногочисленное местное христианское население, франки обратились против него и лишили их преимуществ и привилегий, которые были дарованы во времена тесного сотрудничества. Предательство какого-нибудь князя или феодала, перешедшего на сторону турок, ускоряло процесс, в некотором роде оправдывая его. Франки видели в местных христианах лишь подданных или плательщиков дани; они совершенно не могли допустить, чтобы какая-либо политическая власть, пусть даже в примитивном состоянии, участвовала в управлении. Поражение похода Ак Сонкор Бурзуки на Эдессу навлекло на него немилость и привело к тому, что его должность в Мосуле занял собственный сын султана; что же касается движения против крестоносцев, во главе его стал турецкий атабек Бурзук ибн Бурзук, один из старых участников сельджукской эпопеи. В полномочия атабека Бурзука входило ведение священной войны, но также и

упорядочивание дел Сирии: поэтому Тугтекин, атабек Дамаска и Бадр аль-Дин Лулу, ставший эмиром Алеппо (Ридван скончался в 1113 г., а его сын и наследник, опасный и кровожадный безумец, был убит в 1114 г.), опасались прихода войск султана. Артукид Ильгази, воинственный турецкий эмир, неоднократно навлекавший на себя немилость султана, также боялся удара, который мог быть нанесен по большому княжеству, основанному им вокруг Мардина (на ближних горах анатолийского плато, у подножия которых простиралась плодородная Джазира). Ильгази заключил союз с Тугтекином и в сопровождении своих диких туркмен отправился на защиту Алеппо.

Помимо этого турецкие эмиры боялись перераспределения сирийских фьефов: поразительным образом в этом вопросе их интересы совпадали с интересами франков, противников, с которыми было приказано сражаться атабеку Бурзуку. Вполне объяснимо то, что сирийские феодалы (мусульмане и христиане) решили оказывать сопротивление официально объявленному походу. Рожер Антиохийский был главным организатором этого союза, и он же был первым, кто объединил свои войска с армией Дамаска; вскоре к ним присоединились жители Алеппо и туркмены Ильгази. Эти странные союзники поставили лагерь под прикрытием Апамей, принадлежавшей Рожеру. Данная позиция, идеальная в географическом плане, позволяла следить за движением Бурзука и в случае необходимости предотвратить его действия, направленные против Алеппо, Антиохии, Триполи, Дамаска или Иерусалима. Бурзук совершил большую психологическую ошибку, помешавшую мусульманским войскам объединиться и сохранить верность султану: он приказал взять штурмом Хаму, которую отдал на трехдневное разграбление. Обратившись к франкской тактике Балдуина I, атабек Тугтекин отказался дать сражение. «Атабек помешал франкам выступить на врага, потому что он боялся, что если они победят, то вся Сирия перейдет к ним, а если проиграют, то

армия султана завладеет государством Дамаска» (*Кемаль ад-Дин*).

От Хамы Бурзук направился к Шейзару, владению мункызских эмиров, единственным сирийцам, сохранившим верность монархии султана. Он стал лагерем у Оронта, в непосредственной близости от крепости. Как и во время похода против крестоносцев 1111 г., два вражеских лагеря разделяло всего лишь несколько километров. Стратегическое превосходство было на стороне персидских турок, но последнее подкрепление дало союзникам некоторое преимущество: король Балдуин и его вассал Понс Триполийский привели войска к Апамее. Сирийские союзники смогли перейти в наступление, но Бурзук, опередив их, снялся с лагеря и отошел к востоку. Тотчас же сирийцы разошлись и вернулись к себе. Именно этого и дожидался старый полководец, тут же повернувший обратно и пошедший в атаку.

За несколько дней он захватил крепость Куфр Таб, аванпост долины Оронта, расположенную на северо-востоке от Апамен. Когда эта цитадель была разрушена, Бурзук повел войска на север, через Маарат ан-Нуман. Рожер Антиохийский следил за его передвижениями, но он не мог угадать, какую цель поставил перед собой атабек: Алеппо или Антиохию? Марш персидских турок на нормандское владение Зердани убедил его в том, что конечной целью кампании была Антиохия, тем более, что к Алеппо уже выступил большой персидский корпус, а толпы простолюдинов этого города, взбудораженные исламской агитацией, ждали подходящего случая, чтобы открыто поднять восстание. Шпионы доносили Рожеру обо всех передвижениях противника. Князь Антиохийский приказал войскам, которых поддерживала эдесская конница, начать выступление. Эффект неожиданности был полным. «Впереди турецкой армии шли обозы и вьючные животные, за которыми следовали войска... не ожидавшие, что кто-то на них нападет. До разбитого накануне лагеря

они еще не дошли: поставленные палатки были заняты только слугами» (*Кемаль ад-Дин*).

Франкская конница на всем скаку ворвалась в лагерь, а затем, не сбавляя скорости, достигла турецких отрядов, которые разбила один за другим. Сражение превратилось в бойню. Только атабек Бурзук и его личная охрана попытались оказать сопротивление: «Напрасно его склоняли спасти свою жизнь бегством. Он желал там погибнуть за Аллаха. В конце концов, его удалось убедить, и он скрылся» (*Ибн аль-Асир*).

Бурзук вернулся в Месопотамию, а оттуда — в свои персидские владения, где вскоре умер от горя; а отряд султана, отправленный в Алеппо, хотя и не был разбит, поспешил вернуться в Мосул.

Это сражение, вошедшее в историю под названием «день Данифа» (14 сентября 1115 г.), положило конец турецким походам против крестоносцев. Своей победой князь Антиохийский спас всех сирийских феодалов, как христиан, так и мусульман. Но политические последствия этого дня были диаметрально противоположны для тех и других: если правители Алеппо и Дамаска, а также небольшие сирийские эмиры и уберегли свои владения от захвата их султаном, то это лишь способствовало их переходу во власть франков. Вскоре турецкий эмират Алеппо будет всего лишь вассалом княжества Антиохийского, а Дамаск волей-неволей признает себя зависимым от короля, правящего в Иерусалиме.

В сентябре 1115 г. казалось, что франки действительно вот-вот овладеют всей Сирией. После многочисленных поражений фатимидский исламский мир перешел к обороне, а войска турецкого ислама, несмотря на то, что были намного решительнее, воинственнее, сильнее, были разбиты в открытом поле. Откуда могли черпать надежду «правоверные»?

С военной точки зрения можно сказать, что турецкие походы против крестоносцев были преждевременными,

ибо они не сопровождались никакой интенсивной психологической подготовкой (или агитацией), которая бы подвигла сирийских мусульман присоединиться к этим походам. Только беглецы, горожане, непосредственно пострадавшие от латинян, и мелкие крестьяне Сиро-Палестины ощутили всю важность предпринятой попытки; они, как могли, поддерживали ее, но их активность канула в атмосфере охваченного апатией огромного государства, которое еще не вполне осознало, что его завоевывают «неверные».

2 ПОМОЩЬ АНАТОЛИЙСКИХ ЭМИРОВ



Похвальное слово колониализму

Мы, приехавшие с Запада, вот мы превратились в жителей Востока! Вчерашний итальянец или француз стал галилеянином или палестинцем. Тот, кто пришел из Реймса или Шартра, стал жителем Тира или Антиохии. Мы забыли места, откуда мы родом, кто еще их помнит? О них больше не говорят. Кто-то здесь владеет домом и слугами с такой уверенностью, словно они принадлежат ему в этой стране по исконному праву. Другой взял в жены не соотечественницу, а сирийку, армянку или даже крещеную сараинку; и вот он уже живет в семье местных жителей. Мы говорим по очереди на всех языках этой страны, и местные жители, и поселенцы стали полиглотами, а доверие сближает самые удаленные народы. Как сказано в Писании: лев и вол будут есть из одних яслей (Исайя). Поселенец стал местным жителем, переселившийся уподобился старожилу. Каждый день родственники и друзья приезжают к нам на Восток. Они, не колеблясь, оставляют все, чем владели. В действительности, тот, кто там был беден, по милости Божьей здесь живет в роскоши. Тот, у кого было всего лишь

несколько денье, наживает здесь состояние. У кого не было даже одной деревни, на Востоке становится сеньором целого города. Зачем нам возвращаться на Запад, если на Востоке исполняются все наши желания?

Фульхерий Шартрский

Войска джихада

Необходимо знать, что Ильгази Ибн Артук никогда не вел долгих кампаний против франков; туркменов под его знамена влекла лишь алчность. Они приходили один за другим с мешками, в которых была мука и нарезанная полосками вяленая баранина. Все время, пока шла кампания, Ильгази был вынужден буквально считать часы до ее окончания и как можно скорее возвращался обратно. Действительно, если кампания затягивалась, туркмены разбегались, ибо у него не было денег, чтобы платить им.

Ибн аль-Асир

Победа Рожера Антиохийского над турками, выступившими против крестоносцев в 1115 г., ознаменовала некое отделение Сирии от исламского сообщества. Для сирийских феодалов, оставшихся безо всякой защиты перед неистовством франков, последствия «дня Данифа» были самыми пагубными; но последнее не ограничивалось Сиро-Палестинской географической единицей. Стратегическое превосходство толкало франков к завоеванию других стран мусульманского мира. Сиро-Иранская пустыня хорошо защищала Месопотамию от их посягательств, но полуостров Синай, через который традиционно проходили все армии, являлся для латинян возможностью попасть в богатую долину Нила: феномен крестового похода возник с новой силой.

Мусульманские хроники не ошибались, когда посчитали поражение турок крахом всех своих надежд: «Необыкновенный ужас охватил мусульман; душа у них ушла в пятки, и они думали, что франки вот-вот овладеют всей Сирией, так как у них самих не было воинов, которые

встали бы на защиту страны и желали бы изгнать врага из своих пределов» (*Ибн аль-Асир*).

Поначалу король Иерусалимский пошел войной на Дамасский эмират. Основной целью был не столько сам город, сколько расположенные непосредственно рядом с ним богатые поля пшеницы: долина Бекаа (Боке), плоскогорье Хоррана и долина Гхор (к востоку от Иордана). Затем король Балдуин упрочил свою власть в Идумее, к северу от Мертвого моря, построив Шаубак, великолепный замок, известный хронистам под именем Монреалья (1115 г.).

На следующий год король продолжил движение в Вади Араба и дошел до Айлы, расположенной на самом севере залива Акаба. Через этот небольшой город проходили все караваны, направляющиеся из Египта на арабский полуостров и в Сирию. Балдуин приказал укрепить его и недалеко от берега, на небольшом острове Грей (Джазире Фир'Авун) поместил небольшой сторожевой отряд.

Однако самым смелым походом следует считать тот, который был совершен в 1118 г. С малочисленным, но закаленным войском король выступил в поход еще до сезона, когда обычно велись боевые действия; он обошел стороной гарнизон Аскалона, достиг Синайского побережья Средиземного моря и занял Аль-Ариш. 21 марта небольшая франкская армия дошла до Эль-Фарамы, первого египетского города, который, впрочем, сдался без боя. Балдуин продолжил движение к восточному рукаву дельты и долго созерцал мир, столь новый для него. Именно тогда он почувствовал первые признаки болезни и умер на обратном пути в Аль-Ариш (2 апреля). Франки положили путь в Египет. Вот как повествует об этом летопись Абу'ль-Феда: «В тот год, говорил Ибн Халликан, Балдуин Франкский выступил на Египет! Придя в Эль-Фараму он захватил город, в котором поджег главную мечеть и другие почитаемые места. Там его настигла

болезнь, и он умер, не успев вернуться в Аль-Ариш. Его соратники вскрыли ему живот и выбросили все внутренности туда, куда до сего дня мы продолжали выбрасывать камни. Они увезли его тело и похоронили его в Комаме. *Себха* Бардуила (соляные копи), что находится посреди песков на дороге в Сирию, получила свое название от его имени. Простолюдины говорят, что брошенные камни указывают на могилу Балдуина, но они ошибаются, ибо там находятся только его внутренности. Балдуин был повелителем Иерусалима, Акры, Яффы и множества других городов Сирийского побережья; именно он отнял их у мусульман».

Чтобы оградить себя от нового дележа земель, неизбежного в случае победы войск султана над крестоносцами, мусульманские феодалы Сирии, как мы уже видели, заключили союзы с франкскими соседями. Военное поражение султанской армии, положившее конец походу, нарушило равновесие на Ближнем Востоке. Победа франков была столь полной, что ставила под вопрос даже само сохранение мусульманских государств. Не имея больше возможности призвать на помощь султана, чтобы тот выслал войска, турецкий правитель Дамаска и атабек Тугтекин обратились к Аль-Афдалу, великому визирю Египта.

После похода Балдуина к дельте Нила египетские власти поспешили вступить в тесные отношения с князем Дамаска. Аль-Афдал предоставил ему необходимые средства и людей, чтобы вести священную войну и доверил ему оборону Тира, последнего из больших фатимидских портов Сахеля, куда приходила военная помощь из Египта. Этот союз не мог не волновать правителя Иерусалима, опасения которого возрастали особенно тогда, когда необходимость защищать северные владения — Антиохию и Эдессу — вынуждала его покинуть город.

Победивший в день Данифа князь Рожер Антиохийский захватил львиную долю территорий, доставшихся франкам после поражения сельджуков. Последние клочки

эмирата Алеппо поделили между собой нормандцы. Правитель Бадр аль-Дин Лулу, имевший неосторожность стать на пути похода против крестоносцев, был всего лишь авантюристом, которого ненавидело население Алеппо; его временный союз с Тугтекином не принес ему большой пользы — он не мог реально противостоять Рожеру. Правитель, являясь к тому же слабым политиком, был не способен привлечь население на свою сторону: мамлюки из его собственной охраны убили его из отвращения, когда им нечего было делать. Один армянин, принявший мусульманство, евнух Ярукташ попытался захватить власть, но ему пришлось успокаивать соседей эмирата Алеппо, которые уже бросились в борьбу за лакомый кусок: пока мусульманские князья Джазиры захватывали земли Алеппо, расположенные за Евфратом, князь Антиохийский (в мусульманских летописях он назван Зиродьяр) грабил предместья столицы; не удовлетворившись захваченными городами и крепостями, он приказал предоставить всем франкам право проводить караваны мусульманских паломников из Алеппо в Мекку и, вследствие этого, право взимать пошлину за проезд по христианским землям. Но ему было мало и этого унижения мусульманского мира. Жители Алеппо должны были формально заключить союз с франками, дабы избежать возможного вмешательства мусульман в дела эмирата, ставшего вассальным государством. Войска Алеппо были вынуждены помогать нормандцам отражать нападения как атабека Тугтекина из Дамаска, так и князя Мардинского Ильгази ибн Артука.

Наглое поведение и предъявляемые нормандцами требования вскоре стали невыносимо тяготить простое население Алеппо, требовавшее военных действий вместо все более распространявшегося закабаления. В мае 1117 г. Алеппо отдался во власть Ильгази ибн Артука (называемого мусульманами Наджм ад-Дин иль-Гази). Город, наконец, обрел политического лидера, и произошло это именно тогда, когда франки решили перейти в общее наступление:

«В тот год со стороны франкских владений стали доходить сведения и слухи, будто франки намеревались овладеть многими городами и крепостями, будто они решили чинить там разорение и наносить всяческий вред, пользуясь тем, что Ислам не вел против них ни походов, ни священной войны, и будто они уже начали соответствующие приготовления». Тотчас же Ильгази «отправил гонцов в туркменские племена, чтобы призвать их исполнить свой долг и начать священную войну и чтобы побудить их бросить клич во все концы и объединить свои силы».

В апреле 1119 г. Ильгази собрал в Мардине внушительное войско туркменов, пообещав им богатую добычу и приказав уничтожить приверженцев «многобожия» и заблуждающихся. Он вторгся в графство Эдесское, перешел Евфрат и направился к Алеппо. В середине мая туркмены собрались вокруг столицы северной Сирии. «Их было очень много, сила их была очевидна; они были похожи на львов, выслеживающих добычу, или на соколов, кружащих над своей жертвой. Стало известно, что Рожер, правитель Антиохии, ушел из города, взяв с собой кого только мог собрать из своих провинций и областей и создав франкские и армянские полки: более двадцати тысяч всадников и пехоты, не считая слуг. Это войско было прекрасно снабжено и вооружено с головы до ног. Они стали лагерем в месте, называемом Шармада или Дамит аль-Баках между Антиохией и Алеппо. Как только мусульмане узнали об этом, они кинулись на них, словно соколы, защищающие свое гнездо. Так же быстро, как встречаются два взгляда, встретились и противники. Мусульмане атаковали и окружили франков со всех сторон, рубя их саблями и пуская стрелы; Всевышний — да будет благословенно Его имя — даровал победу над восставшим сбродом Исламу; 7 Раби 1513 (18 июня 1119 г.) меньше чем за час франки были повержены и лежали на земле вперемешку, рыцари и пехотинцы с лошадьми и оружием, так что никто из них не ускользнул, чтобы

донести до своих это известие, и их правитель Рожер тоже был среди трупов. Множество очевидцев этого рассказывают, что они сами прошли по полю битвы, чтобы посмотреть на неопровержимый знак, данный Всевышним, что они видели трупы людей и лошадей, ставших похожих на ежей, так они были утыканы стрелами. Эта победа была одной из самых блестящих; никогда еще Ислам не покрывал себя такой славой. Антиохия, лишенная войска, осталась беззащитной... став легкой добычей для того, кто захотел бы напасть на нее, удачным случаем для того, кто ждал его. Но никто не обратил на это внимания, потому что туркмены ринулись в бой безо всяких приготовлений — так было угодно Аллаху, и еще и потому, что воины были заняты сбором добычи, которая оттягивала руки, ожесточала сердца и удовлетворяла разум, познавший столько красоты. *И вот — это разрушенные дома их* (Коран, XXVII, 53). *Хвала Аллаху, Господу миров* (Коран I, 1)» (Ибн Аль-Каланиси).

Вот рассказ, разительно отличающийся от традиционных эпических повествований, которым слепо следуют некоторые западные писатели и историки. Последние, не долго думая, выставляют военное поражение князя Рожера и уничтожение нормандской армии как новое проявление страстей Христовых. Стоило бы приберечь слезы и причитания для оплакивания убитых горожан и завоеванных крестьян, ограбленных и обращенных в рабство, чем проливать их над воинами, которые, разумеется, добросовестно исполняли свое ремесло, а для них смерть на поле брани была в порядке вещей.

Победа, одержанная мусульманами при Дарб Сармаде (для латинских хронистов это место называлось *Ager Sanguinus*: Кровавое поле), имела огромное значение. Ислам признал Ильгази «борцом за веру». Его слава была воспета в многочисленных поэмах.

Итак, Антиохию можно было захватить, но туркмены, опьяненные убийствами, резней и отягощенные добычей,

посчитали, что кампания окончена, и, ликуя, разошлись. Нормандская столица оставалась легкой добычей, но первым в нее прибыл новый король Иерусалима Балдуин дю Бург. Его армию пополнили отряды Понса Триполийского. Горожане устроили в честь него праздник и признали его своим байлем (балы), т. е. регентом Антиохии, до того времени пока на Восток не прибудет Боэмунд II, сын Боэмунда Великого. Балдуин укрепил город, чтобы он мог выдерживать атаки, женил вдов, восстановил феодальную иерархию и, набрав войско из тех, кого мог собрать, выступил в поход. Волей судьбы, в которую он более или менее верил, он стал лагерем в окрестностях Телл Данифа (где ранее Рожер разбил наголову сельджукский поход против крестоносцев). Там произошло большое сражение между королевской армией, туркменами, сохранившими верность знаменам Ильгази, и турками Дамаска. Латинские хроники намекают на победу христиан, но следует отметить, что мусульманские войска отступили в боевом порядке. Также не стоит забывать и то, что туркменам эмира Мардина не терпелось вернуться в свои земли (август 1119 г.).

Турецкий полководец оставил племянника Балака в крепости, расположенной неподалеку от Антиохии, дав приказ вести беспощадную войну с ослабевшим княжеством. Балак повел наступление с конца февраля 1120 г., в то время, пока его дядя снова собирал туркменские племена и нападал на земли Эдессы, которые в очередной раз подверглись разграблению.

Тогда же Ильгази направил отряд авангарда к Антиохии, пробыл день в ее окрестностях, однако отошел, как только узнал о приближении Балдуина II. Затем он попытался взять штурмом несколько крепостей, но они были хорошо укреплены и в них хватало провизии; поэтому туркмены начали роптать: «Его войска постигло горькое разочарование, ибо они не могли занять ни одной крепости и не сумели захватить такую же богатую добычу, как

и в прошлом году». Чтобы восстановить порядок, грозный эмир приказал побрить и оскопить некоторых воинов; многие племена озлобились, покинули армию и вернулись в Джазиру. Время было выбрано самое неподходящее, так как христианское войско как раз подходило к землям Алеппо. Франки шли плотной массой, не попадаясь в западни, тщательно приготовленные для них турками. Осыпаемые градом стрел и окруженные со всех сторон бесчисленными мусульманскими отрядами, они, тем не менее, продвигались к городам, потерянным за год до этого, после поражения при Дарб Сармаде.

На Ильгази, которому все труднее и труднее было управлять своим ненадежным недавно набранным войском, произвела впечатление сплоченность христианской армии, и он отступил. Так король Балдуин II, не начиная сражения, одержал вверх над противником и смог вернуть большую часть земель, отобранных у нормандского княжества. Не стоит заблуждаться: никто из противников не изменил соотношение сил в свою пользу; королевская армия, закованная в броню и тщательно построенная, действовала в соответствии с правилами западной стратегии, а туркмены сражались по правилам, типичным для Центральной Азии, атакуя, окружая и изнуряя противника бесчисленным количеством мелких ударов, при этом старательно ускользая от прямой лобовой атаки, столь выгодной для тяжело вооруженных рыцарей.

Поскольку людские ресурсы туркменов были неисчерпаемы, их поражение носило лишь временный характер; что же касается королевской армии, она не могла позволить себе допустить стратегическую ошибку, которая привела бы к военному краху — он бы «*ipso facto*» поставил под удар саму колонизацию.

Отступление Ильгази ни в коей мере не бросало тень на его репутацию: напротив, его первенство в ведении священной войны было теперь неоспоримо; поэтому именно его призвали на помощь, чтобы изгнать нового христи-

анского врага, появившегося на Кавказе: грузин. Этот далекий поход истощил его силы, и он вернулся в Мардин в весьма печальном состоянии. Тот, чью роль западные историки сводят до предводителя удачливой банды, на самом деле был настоящим турецким атабеком, грозным воином и рассудительным правителем. Вот один пример: разумно принятые им меры вернули разрушенному Алеппо былое процветание. «В том году мы узнали, что эмир Ильгази отменил рыночные пошлины, которые налагались на жителей Алеппо, так же как и оброк продовольствием и повинности, он также упразднил все тиранические нововведения и все ненавистные налоги; эти меры были приняты с признательностью, благодарностью и благорасположением, и мы молили Бога за эмира» (*Ибн аль-Каланиси*).

Артукидское государство простиралось на северо-восток от франкских государств. От высокого анатолийского плато до плодородной долины Джазиры, от Мардина до Алеппо оно, словно в тисках, сковывало северные владения христиан. Опасность была столь велика, что со смерти князя Рожера король Иерусалимский ежегодно покидал Палестину, чтобы отправиться из Святого града в дальний путь защищать владения от нападений Ильгази.

Поход 1122 г. (уже четвертый, возглавляемый Балдуином II) закончился в конце августа. Когда король вернулся в Иерусалим, а больной Ильгази — в Мардин, Балак, племянник последнего, по-прежнему находившийся в Алеппо, решил возвратиться в свое владение Харпут в восточной Анатолии: для этого он выбрал кратчайший путь через Эдессу. Будучи предупрежден заранее, Жослен де Куртене, уже некоторое время управлявший княжеством, бросился за ним в погоню. Действительно, какой это был бы подвиг — схватить уже известного Балака ибн Бахрама ибн Артука, племянника Ильгази! Однако в яму попал тот, кто ее копал: «Балак с восемью сотнями всадников ожидал его в месте, где текла река, окруженная

со всех сторон болотами; он занял укрепленную позицию. Словно одержимые, франки бросились на турок, но не смогли преодолеть глубокие овраги, защищавшие их. Неверные ранили стрелами лошадей, которые рухнули оземь. Они взяли в плен Жослена и Валерана (Галерана) и разбили остальных христиан. Оба графа, закованные в цепи, были уведены в Харпут и брошены в темницу» (*Матвей Эдесский*).

Балак предложил своим пленникам свободу в обмен на землю Эдессы. Кемаль ад-Дин в хронике Алеппо передает нам их ответ: «Мы словно верблюды, нагруженные поклажей; когда одно из этих животных гибнет, его груз перекаладывают на другого; так и сейчас, то, чем мы владеем, перешло в другие руки».

Помимо регентства в Антиохии Иерусалимскому королевству пришлось взять на себя еще и правление Эдессой. Однако 3 ноября 1122 г. смерть Ильгази несколько ослабила давление на франкские колонии. Артукидское княжество было поделено на три части, что немедленно привело к раздроблению его военной мощи. Балдуин II снова направился на восток и начал жесточайшую войну с Алеппо: «Все торговые пути караванов были перерезаны, и город был обречен на голодную смерть». Доведенный до отчаяния, он снова признал себя вассалом франков. Добившись этого признания, король пересек Эдесское государство — свое старинное владение — и отправился сражаться с Балаком на его земле.

От Турбесселя король поднялся по западному берегу Евфрата до Самосаты; он остановился на восточном берегу Сании (напротив римского порта Синге). Именно там он приказал разбить лагерь, не догадываясь, что Балак с большим войском уже устроил для него засаду: «Когда палатка короля была поставлена, он захотел развлечься соколиной охотой. Внезапно Балак со своими воинами напал на христиан, устроил ужасную резню и захватил в плен короля Балдуина» (18 апреля 1123 г.). Он привел

его в Харпут, где тот и встретился в темнице с Жосленом и его двоюродным братом Валераном.

Латинский феодализм лишился вождей: князь Антиохии умер, граф Эдессы, король Иерусалима и регент Антиохии были в тюрьме; оставался лишь Понс Триполийский: возможность покончить с ним представлялась весьма заманчивой, но прежде чем напасть на земли франков, оцетинившиеся крепостями, анатолийский эмир, имевший все шансы победить, должен был объединить государство своего дяди Ильгази. Балак остановил выбор на Алеппо, князю которого пришлось согласиться на тяжкий франкский «протекторат»: «Эмир Балак ибн Артук... сжег посевы и осаждал город до тех пор, пока не получил в обмен на сохранение жизни обещание сдать город его двоюродному брату Бадр ад-Дуле ибн абд аль-Джаббуру». Немного погодя он напал на территории франков. Он был уже перед Кафр Табом, когда до него дошла ошеломляющая новость: Балдуин и Жослен бежали из Харпута! Михаил Сириец так рассказывает об этом событии: «В Хесна-Зиаде (Харпуте) поднялась волна мятежа. В крепости находились работавшие там армяне. Увидев, что крепость надежно укреплена и что ее охраняют несколько солдат, они собрались возле ворот, сетуя на свое жалованье. Затем они внезапно бросились вперед, схватили спрятанные сабли и убили трех человек, охранявших ворота; после чего кинулись освобождать короля, Жослена и остальных. Они убили мусульман и овладели крепостью. Горожане собрались вместе и принялись атаковать их. Тогда Жослен пошел на хитрость. Ночью он вышел из крепости в сопровождении одного армянина, поклявшись королю привести армию и вернуться, чтобы охранять крепость, если это им удастся, или же забрать короля и уйти».

В это время «Балак, вернувшийся в Алеппо, узнал во всех подробностях о восстании, сделавшем христиан хозяевами Харпута; он кинулся туда быстрее орла; через 15 дней он был уже у города и осадил его крепость.

Установив баллисты и подкопав крепостную стену, он обрушил башню Великого Эмира и навел ужас на христиан. Граф Валеран сдал ему Харпут. Он приказал убить пленников числом шестьдесят пять человек, а с ними восемьдесят красивых женщин (должно быть, наложниц из его гарема — они, безусловно, примирились с новыми правителями), повелев сбросить их с крепостных стен» (*Матвей Эдесский*). «Тогда Балак, взяв с собой закованных в цепи короля, Валерана и сына его сестры, поспешил уехать, потому что ему не терпелось разграбить христианскую землю» (*Михаил Сириец*).

Франки, уязвленные местью эмира, начали неслыханные по жестокости репрессии. Столкновения оканчивались победами или поражениями по воле случая. Что касается Балака, то он решил захватить владения Артукидов, в Джазире, где он набирал туркменских воинов; и именно в этот момент против него подняли восстание жители города Менбидж, находившегося на пути между Алеппо и Мардином! Предводитель мятежа призвал на помощь франков из Эдессы, появившихся там почти одновременно с войсками правителя Анатолии. Битва длилась долго и закончилась поражением христиан, так что разбитая конница Эдессы должна была обратиться в бегство (5 мая 1123 г.). Окрыленный успехом, Балак провел ночь в молитвах. Утром он приказал убить всех франкских пленников, затем «подошел к городу и дал войскам приказ атаковать его. От радости, которую внушила ему победа, он снял железную кольчугу. И тут какой-то солнцепоклонник из крепости пустил стрелу, которая пронзила ему пах и смертельно ранила. Призвав к себе Тимур Шаха, сына Ильгази, он передал ему свое государство» (6 мая 1124 г.). «Его смерть вызвала всеобщее ликование среди франков, но в землях, принадлежащих ему, воцарились великая скорбь и глубокая печаль, ибо он всегда проявлял благосклонность к подчинявшимся ему армянам» (*Матвей Эдесский*).

Говорят, что Балак, выдернув стрелу, нанесшую ему смертельную рану, якобы воскликнул: «Этот удар несет смерть всем мусульманам». Быть может, данная фраза является всего лишь литературным восклицанием, придуманным каким-нибудь придворным летописцем; тем не менее, она ясно передает политические события, а именно крах мусульманской «реконкисты». Не дожидаясь, пока новая династия займет место Артукидов, франки, не подвергая себя никакой опасности, смогли укрепить влияние и попытаются расширить владения, захватив всю Сирию. Мусульманское поражение было столь очевидным, что 7 июля 1124 г. франко-венецианская армада справилась с неприступным Тиром даже в отсутствие короля, который по-прежнему томился в темнице артукидской крепости. Правда, его заключение подходило к концу, ибо слабовольный преемник Балака согласился отдать царственного заложника в обмен на некие политические привилегии и фантастический выкуп в восемьдесят тысяч динаров. Деньги были выплачены, и король обрел свободу в августе 1124 г., однако его духовенство тут же освободило его от политических обязательств, «данных по принуждению». Такое поведение говорит о весьма своеобразном понимании рыцарской чести; но были события и получше этого: дабы вернуть издержки, возникшие в связи с его огромным выкупом, Балдуин II начал масштабную операцию, чтобы завершить завоевание бывшего эмирата Алеппо. 19 октября 1124 г. он осадил столицу: войскам Антиохии и Эдессы помогали арабы — кочевники эмира Дюбаиша (последний вместе с преданными ему бедуинами уже много раз отказывался подчиняться приказам султана и отвергал главенство халифа: чтобы завоевать себе место под солнцем Сирии, он не нашел ничего другого, как заключить союз с франками, которые в случае победы их союза пообещали ему отдать лучшую часть наследия Артукидов — эмират Алеппо; из-за близости его земель к христианским территориям он бы признал протекторат

франков, отдал бы им некоторые владения и предоставил бы им льготы при торговле).

Осаждавшим также помогал один из сыновей Мелика Ридвана, которого Ильгази изгнал из города. Ситуация стала еще интереснее, когда к нападавшим присоединился представитель боковой ветви Артукидов. Все три мусульманских претендента надеялись получить власть над городом: королю оставалось лишь выбрать самого покорного, чтобы он успешно правил от его имени! Кемаль ад-Дин описал нам несколько наиболее жестоких сцен осады Алеппо: «В начале осады они срубили деревья, разрушили множество гробниц, вскрыли могилы мусульман и вытащили гробы, которые употребили как сундуки для своей провизии. Они сняли с мертвых саваны, затем

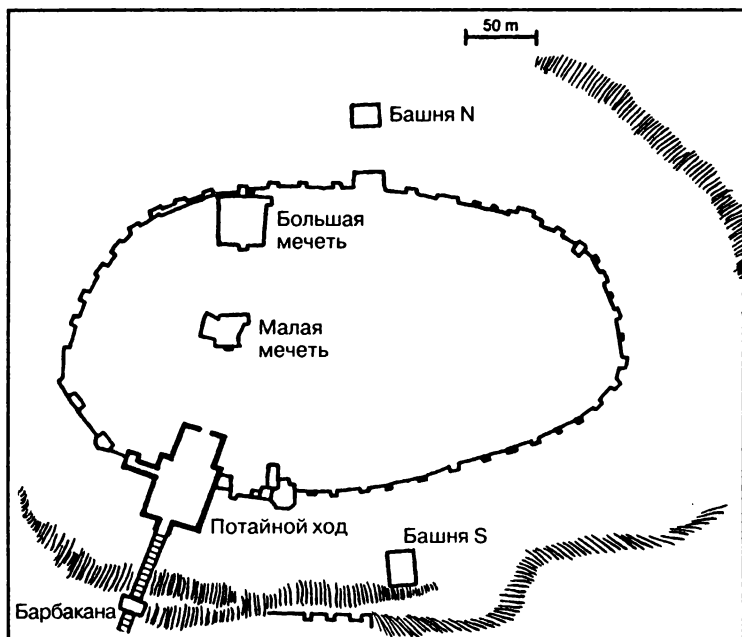

План цитадели Алеппо

откопали еще сохранившиеся тела, привязали веревки к их ногам и волочили их по земле на глазах у мусульман, одни при этом кричали: „*Вот ваш пророк Магомет!*“ другие: „*Вот ваш Али!*“ Они также забрали Коран из одной гробницы, расположенной за стенами Алеппо: „*Мусульмане, видите, что мы сделаем с вашей книгой?*“ — восклицали они. Один из них проткнул ее с двух сторон, продел в отверстия веревку и прикрепил ее как наспинный ремень под хвост своего коня. Каждый раз, когда конский навоз падал на Священную книгу, слышались аплодисменты, смех, крики оскорбительной радости. Если им попадался мусульманин, они отрубали ему кисти рук и кастрировали его, а затем отпускали. Мусульмане так же обращались с франкскими пленниками или же просто душили их».

Алеппо был доведен до последнего предела: пропитания не было, население начало поедать собак и трупы, свирепствовала дизентерия, увеличивавшая и так уже длинный список жертв. Нескольким священнослужителям удалось выскользнуть за городские стены, пересечь линии франков и добраться до Мардина, где предусмотрительно укрывался жалкий наследник Ильгази. Вместо того, чтобы оказать помощь посланникам осажденного города, этот представитель вырождающегося рода Артукидов приказал бросить их в темницу. Они сумели скрыться и добрались до Мосула, где их сетования были внимательно выслушаны. Должность правителя города с недавнего времени занимал наш старый знакомый Ак Сонкор Бурзуки, тот самый, что некогда потерпел поражение в *джихаде*. Старый атабек собрал войско и форсированным маршем подошел к Алеппо. Его появление было полной неожиданностью для осаждавших: «Когда он пришел им на помощь в месяц зу-л-хиджа (январь 1125 г.) и когда франки узнали, что он находится рядом с ними и какой силой и наступательной мощью он обладает, то спешно отступили и обратились в беспорядочное бегство,

преследуемые легкой конницей, которая хватала в их рядах тех, кто сдавался на ее милость; ни один из убегающих не остановился, пока не добрался до Антиохии. Франки построили в лагере дома и хижины, чтобы укрываться от зноя и холода, они решили остаться там. Но Всевышний — да будет благословенно Его имя! — сжалился над жителями Алеппо, избавил их от бедствий и несчастий. Этим прекрасным поступком Ак Сонкор Бурзуки заслужил общую признательность и похвалу; он вступил в Алеппо и, поведя себя достойно, установил хорошие отношения с жителями города и приложил все усилия, чтобы защищать и охранять его, так что город вернул себе былое процветание, земля вновь стала богатой, дороги — безопасными, и туда стали стекаться караваны, привозящие товары для продажи и обмена» (*Ибн аль-Каланиси*).

Отныне судьбу отношений мусульман и франков решал атабек Алеппо и Мосула. Он придал реальное содержание обычаю султана поручать ведение священной войны в Сирии именно правителю Мосула. Отныне *джихад* перестанет быть походом, ведущимся издалека и неотвратимо разбивающимся о стены Эдессы: теперь у атабека был Алеппо, город, расположенный в непосредственной близости от двух франкских государств Северной Сирии. Бурзуки взял под свою защиту всех мусульманских князей, которым угрожали франки. Разумеется, они еще не были готовы довериться ему, чтобы создать общий фронт сопротивления, но, столкнувшись с врагами, которых объединял монархический принцип, они тоже начали действовать заодно. У атабека Мосула не хватило времени и дальше заниматься делом объединения народов, поскольку, едва вернувшись из летнего похода 1126 г., — он вел затяжную войну с Балдуином II, — он пал под ударами исмаилитов (известными в западной исторической литературе под именем «гашишинов» или ассасинов). Эта еретическая секта, настоящая анархическая организация мусульман, беспрестанно наносила удары по самым высо-

ким кругам ислама. Фактически, используя террористические методы, они действовали заодно с властью франков.

Убийство атабека Алеппо и Мосула разом остановило реорганизацию мусульманской Сирии. Его сын беспрепятственно взошел на престол, но не стал следовать политической линии, намеченной отцом, попытавшись под предлогом улучшения организации походов против франков объединить под своим началом все мусульманские владения Сирии: «Когда его власть стала прочной, его сила возросла, а влияние усилилось, он возгордился, грудь его распирало от юношеского пыла, и он задумал напасть на сирийские территории, овладеть мусульманскими крепостями, а затем начать священную войну против отрядов франков». Тогда восстали князья и феодалы. Анархия, едва притормозив в связи со случайной смертью претендента, набирала обороты.

3 ОБЪЕДИНЕНИЕ СИРИЙСКОГО ИСЛАМА



Во времена, когда Зенги стал правителем этой страны, земли франков были достаточно обширными; их войска — многочисленными, а страх, внушаемый ими, — всеобщим, их свирепость увеличивалась, нападения учащались, зло, творимое ими, возрастало, их притеснения стали более жестокими, и их руки тянулись к мусульманским владениям. Жители этих стран не имели сил остановить разгул их ярости. День за днем они грабили, принося мусульманам неисчислимые беды, оставляя за собой лишь разорение и опустошение. Повсюду они сеяли огонь своей ярости и были жестоки и несправедливы к населению. Так, добрая звезда мусульман погасла, небо их благоденствия потемнело; над обителью ислама реяли стяги многобожников, а их пособники торжествовали над правоверным народом.

В эти времена владения франков простирались от Мардина до города Аль-Ариш, что на египетской границе; на просторах этого огромного государства не было иных мусульманских поселений, кроме городов Алеппо, Хомса, Хамы и Дамаска. Их набеги достигали самого Дьярбакира и стран, простирающихся в сторону Амиды; они не щадили ни тех, кто веровал в единого

Бога, ни тех, кто отрицал его; от верхней Месопотамии до Низиба и Рас-А'ина они отнимали у жителей все, чем те владели, будь то имущество или деньги. Что же до Ракки и Харрана, их жители терпели позор, унижения и всяческие притеснения; ежедневно их предавали смерти, не давая ни минуты покоя и всячески унижая. Поэтому эти несчастные беспрестанно восклицали: «О, горе и погибель нам!» и желали быть среди тех, кто покоится в могиле.

Ибн аль-Асир, Атабеки Мосула

Как мы убедились, смерть Бурзуки усилила развитие анархии на мусульманских землях Сирии. Жадные феодалы пытались удержать власть, местами вступая в отношения с врагами-франками, но, разумеется, союзы, заключенные на весьма короткие периоды, постоянно нарушались христианскими государствами, обладавшими военной мощью. Дань и налоги, которые должны были выплачивать большие мусульманские города, все возрастали: дабы удовлетворить требования неприятеля, феодалы еще немало надавили на несчастное население, и дело было сделано.

Экономическая ситуация жалких остатков мусульманских земель в Сиро-Палестине все ухудшалась. Торговые и ремесленные дела замерли: все порты Леванта, за исключением Аскалона, находились в руках христиан, а в восточном Средиземноморье царили итальянские эскадры, что вынуждало мусульманских торговцев обращаться за посредничеством к франкам и делало их зависимыми от чередования мирных времен с периодами явного противостояния.

Общение еще свободных городов с остальным мусульманским миром тоже представляло определенные сложности: «Все пути, ведущие в Дамаск, были перерезаны, кроме того, что шел через Эль-Рахебу и пустыню; поэтому торговцам и путешественникам приходилось претерпевать все тяготы и тревожения долгого пути, идя через безлюдные места, в которых их подстерегали опасности.

Так, будучи вынуждены проходить мимо арабов-кочевников, они могли потерять не только свои богатства, но и жизнь». Переход через пустыню был столь опасен, что после многочисленных попыток князь Дамаска сумел таки заполучить контроль над дорогой из Пальмиры в Дамаск, которая тоже проходила через пустыню, но охранялась форпостами. Продолжение дороги из Пальмиры в Ракку (по Евфрату) давало возможность, сделав большой крюк, добраться до Дамаска через Месопотамию.

Что касается Алеппо, его состояние было ничуть не лучше: налеты антиохийских войск держали его на военном положении, а отряды Эдессы перерезали ведущие к нему дороги и грабили торговые караваны. Эдесса держала в страхе и Харран, и Ракку. «Что же до города Алеппо, демоны креста заставляли его жителей отдавать им не только половину доходов с их земли, но даже и половину доходов с мельницы, что стояла в двадцати шагах от ворот Садов, за стенами города» (*Ибн аль-Асир*).

К большой дани, которой христиане обложили мусульманские города, добавились и оскорбления: «Они отправили в Дамаск гонцов, которые требовали, чтобы им показали всех рабов, уведенных мусульманами из Анатолии, Армении и других христианских стран; затем они предоставили этим людям возможность выбрать — остаться ли у своего хозяина, или же вернуться в родную страну к семье и братьям. Тех, кто предпочел не уезжать, они оставили там, а тех, кто желал вернуться к семье, увезли с собой. Теперь вы сможете оценить те унижения и оскорбления, которым подверглись мусульмане, и сможете судить о могуществе и тирании неверных» (*Ибн аль-Асир*). Осудив поведение франков в Дамаске, Ибн аль-Асир выдвигал обвинения в адрес правителя княжества, Тай аль-Мулука Бюри, сына старого Тугтекина, скончавшегося в феврале 1128 г. Разумеется, эти факты описываются не дамасскими хронистами, а авторами, воспевавшими форту Зенги, который вскоре станет яростным противником

независимого Дамаска. «Бог, увидев, как ведут себя мусульманские правители и в каком состоянии находились наставники правоверных, признал, что князья были не способны укрепить религию и защитить тех, кто веровал в единого Бога. Увидев, что враг покорил их, подверг насилию и притеснениям и простер над ними тень множества бедствий и несчастий, он сжалился над исламом и мусульманами. Разгневанный тем, что их унижали, убивали или уводили в рабство, он решил выставить против франков человека, который воздал бы им за то зло, что они причинили, и бросил бы на сражение с этими демонами, поклонявшимися кресту, воинов, разбивших и стеревших бы их с лица земли» (Ибн аль-Асир).

Приведенный отрывок свидетельствует о важных психологических изменениях, произошедших в мусульманской литературе. На самом деле, речь идет о «рекламной» прозе, о хвалебном отзыве, написанном специально для поддержки пропаганды, которую вел Зенги, чтобы объединить вокруг правителя как можно более широкую общественность (подобные методы были совершенно нехарактерны для того времени). Давайте рассмотрим, кто такой был этот Зенги и как ему удалось захватить столь желанное для всех место правителя Мосула.

Будучи турком по происхождению, Зенги (чье мусульманское имя звучит как Имад ад-Дин Зенги) был сыном мамлюка, состоящего на службе сельджукского султана Мелик Шаха. Он впервые взял в руки оружие в армии Мосула, когда султан начал походы против крестоносцев, что дало ему возможность участвовать в большинстве крупных сражений в Сиро-Палестине. Но его карьера действительно началась лишь с началом военных действий в Месопотамии. Его первой победой стало поражение войск эмира Дюбаиша, арабского «*desperado*», находившегося в постоянном противостоянии с существующей властью. Затем султан назначил Зенги на пост правителя Бассораха: большие доходы от этого перекрестка азиатских торговых

путей ставили властителя перед необходимостью выбрать эмира, отличающегося безупречной честностью. Зенги не только полностью оправдал ожидания султана, но и дал новые основания доверять ему, поскольку участвовал в операциях, имеющих целью подчинить себе халифа: на этот раз в награду он получил должность правителя Багдада. Итак, Зенги, продолжая традицию турецких мамлюков, был абсолютно предан султану.

В августе 1127 г. из Мосула в Исфахан ко двору султана явилась делегация знатных людей, которые желали, чтобы тот назначил им правителя, способного защитить их провинцию и вести священную войну. Властитель спросил их, кого они хотели бы получить. Посланники назвали много имен, но особенно подчеркнули имя Зенги. Султан, зная о его достоинствах, согласился назначить его на этот пост взамен на довольно крупную сумму. Посланники уплатили взнос за эмира и получили указ о его назначении, скрепленный печатью султана.

Получив назначение, Зенги направился в Мосул, куда вошел в октябре 1127 г. Первой задачей атабека стало создание новой администрации провинции; но немного позже ему пришлось выступить в поход, чтобы заставить соседей — эмиров вернуть Мосулу земли, захваченные ими при расширении своих владений. Поставленная цель скоро увенчалась успехом, поскольку Зенги спешил утвердить свою власть в Алеппо, на который постоянно нападали франки.

Овладев дорогой между Мосулом и Эдессой, он пожелал также взять в свои руки и контроль над путем из Мосула в Алеппо. Стоявший именно на этой дороге мусульманский Харран добровольно покорился тому, кто был уже признан поборником *джихада*.

В июне 1128 г. атабек, наконец, вошел в Алеппо, выполнив таким образом указ султана, который основывал сиро-месопотамское государство с двумя столицами (в Мосуле и Алеппо). Этот политический шаг давал множество

преимуществ с военной и экономической точек зрения. В Мосуле формировались регулярные войска и бесчисленные отряды туркменов, необходимые для защиты Алеппо. Экономическое объединение упростило бы восстановление торговли в Алеппо, который сильно пострадал в результате частых и длительных нападений христиан. С другой стороны, двойное княжество требовало от своего правителя необыкновенной дипломатической ловкости в сочетании с острым политическим умом: ведь ему нужно было разбираться одновременно и в делах Сирии, и в опасных интригах Месопотамии. Вся его политическая жизнь пройдет под этим знаком двойственности: его деятельность будет более или менее равномерно распределена между Сирией и Месопотамией. Остается гадать, что стало бы с франкской колонизацией, если бы соперничество между султаном и халифом не помешало турецкому полководцу реализовать свои военные цели?

Едва он обосновался в Алеппо, как его предупредили, что султан вознамерился заменить его соперником. Тут же Зенги явился ко двору; он пробыл там три дня, но этого времени было достаточно, чтобы вручить сто тысяч динаров властителю, дабы тот подтвердил его назначение. В январе 1130 г. Зенги вернулся в Алеппо: между делом он провозгласил начало священной войны, в связи с чем потребовал военной поддержки сирийских князей. Бюри (стоящий во главе Дамаска) отправил ему войска, поставив во главе их собственного сына, который тогда правил Хамой. Атабек встретил его с почестями, затем приказал заключить его с эмирами в темницу и ускоренным маршем двинулся в Хаму. Город сдался без боя. Правящий эмир Хомса присоединился к армии Алеппо и Мосула и предложил выкупить Хаму. Зенги сделал вид, что согласен, получил значительную сумму и даже приказал совершить общую молитву от имени нового правителя, а затем повелел схватить обманутого покупателя! Его армия пришла в Хомс, где попыталась повторить тот же

удачный ход, который совершила в Хаме. Чтобы пресечь сопротивление, атабек приказал публично бичевать своего пленника: с крепостных стен члены семьи и приближенные эмира могли видеть это печальное зрелище, но их боевой дух не ослаб. Дело было проиграно!

Мусульмане объединятся в единый фронт намного позднее, ибо беспричинная жестокость атабека и нарушение данного им слова сильно пугали сирийских эмиров и феодалов. Последние не будут отказываться от личной власти в пользу объединения и, заботясь только о сохранении собственных владений, дойдут в безрассудстве до того, что станут заключать союзы с франками, своими злейшими врагами.

В то же время, когда Зенги потерпел поражение у Хомса, ему вдруг представилась неожиданная возможность поправить положение: князь Антиохии Боэмунд II, самый блестящий паладин франкской Сирии, был убит в стычке с отрядом туркменов, промышляющих грабежом. Его вдова, дочь короля Балдуина II, обратилась к атабеку за помощью: она желала сохранить за собой власть в Антиохии! Скорый приезд короля Балдуина расстроил заговор, и Зенги ограничился коротким походом против пограничных крепостей, угрожавших Алеппо, после чего на три года исчез с политической сцены Сирии.

Несмотря на отъезд правителя, его политика продолжала проводиться: наместники Зенги в Джазире и Дьярбакире побуждали туркменов отправляться в Сирию: последние будут играть все более и более значительную роль в нападениях на позиции франков. Вернувшись в 1133 г., атабек вновь обратился к идее объединения мусульманской Сирии: Дамаск успешно оказывал сопротивление, а Хомсу пришли на выручку войска графа Триполийского; франки осознали ту опасность, которую представляло собой отчаянное стремление Зенги к объединению.

Однако турецкий полководец снова исчез: на этот раз он сражался в Месопотамии и на иранском плато. Во

время многочисленных отъездов «поборника Веры» в Сирии устанавливается некое равновесие; князь Дамаска воспользовался им, чтобы создать движение оппозиции против Зенги, что дало ему возможность присоединить к своим владениям Хомс.

1137 г. становится свидетелем неожиданного возвращения Зенги — он, не теряя времени, осаждает Хомс! Восстанавливается прежнее единство. Христианская конница выступает в поход, чтобы защитить мусульманскую «свободу». Но с быстротой и отвагой настоящего стратега атабек снимает осаду Хомса и внезапно нападает на франкскую армию. Последняя, оказавшись в затруднительном положении, ищет убежище в замке, стоящем на границе и называемом жителями Запада Монферраном, а мусульманами — Бареном. Запертым в замке, как в ловушке, оказался и новый король Иерусалима, Фульк Анжуйский, зять и наследник Балдуина II. Уверенная в своей победе, конница Зенги объезжает всю страну и одерживает свои первые крупные победы... Куфр Таб и Маарат ан-Нуман отвоеваны. Небольшой Маарат перешел к крестоносцам в 1098 г. Среди всех местных жителей, оставшихся в живых, его обитатели как никто другой были настроены начать «священную войну», чтобы получить обратно «свои земли».

«Бывшие жители Аль-Маарры явились к Зенги и просили его вернуть их имущество, которое было отобрано у них франками. Он предложил им предоставить документы на право владения, а когда узнал, что этих бумаг больше не существовало, приказал навести справки по книгам записей поземельного налога, что хранились в Алеппо; и, по его приказанию, все дома, указанные как заплатившие налог, были возвращены их прежним владельцам» (*Абу'л-Феда*). Впервые механизм отвоевания был приведен в действие, а земли, захваченные силой, возвращались законным хозяевам. Для Маарата это было окончанием тридцатидевятилетнего ига, все возвращалось на свои места;

но необъятный Сахель все же продолжал оставаться в руках христиан с Запада!

Осада Барена затягивалась, а новости, приходившие в лагерь атабека, были весьма неутешительны. Войска, вышедшие на подмогу из Иерусалима и Триполи, подходили все ближе, а император Константинополя, который для жителей Востока являлся главой всех христиан, готовился взять Антиохию приступом. За выкуп в пятьдесят тысяч динаров и право владения крепостью Зенги позволил осажденным уйти (август 1137 г.).

Опасения, вызванные присутствием императора, быстро рассеялись: он пришел не сражаться с атабеком, а уладить свои дела в Киликии и вновь призвать к подчинению своих переменчивых и беспокойных латинских подданных. В сентябре 1137 г. Иоанн Комнин отправил к Зенги послов, чтобы заручиться его расположением. Атабек ласково их принял и, щедро одарив, приказал сопроводить обратно под надежной охраной.

Императору удалось заставить атабека поверить, что истинными целями его экспедиции являлись Киликия и Антиохия. Не обращая больше внимания на христиан, Зенги вернулся к своей идее фикс: объединить Сирию и Палестину *manu militari* (силой). И он направил войска к Хомсу и Баальбеку.

Христиане втайне готовили неожиданный военный ход: наконец-то заключенный союз между византийцами и нормандцами предусматривал передачу Антиохии во власть Империи, после того, как они захватят какое-нибудь большое мусульманское княжество. Алеппо, Шейзар, Хама и Хомс должны были отойти князю Антиохийскому, чтобы компенсировать потерю его прекрасного владения. Чтобы не поднимать тревогу раньше времени, Раймунд де Пуатье, князь Антиохии, приказал схватить и заключить в тюрьму всех мусульманских торговцев и путешественников из Алеппо, находившихся в тот момент на его землях.

Эффект неожиданности принес результаты, которые превзошли все ожидания. Крепости сдались почти без боя, но поход задержался из-за осады небольших второстепенных укреплений. Зенги воспользовался промедлением; с обычной для него скоростью он перебросил подкрепление в Алеппо, таким образом, город был защищен от взятия его приступом. Франко-византийский поход окончится в долине Оронта, недалеко от Шейзара. «И так продолжалось до тех пор, пока грекам не надоело топтаться на месте, не имея возможности добиться своего» (Ибн аль-Каланиси). Удивительно, что мусульманский хронист не осведомлен о раздорах, возникших между франками и византийцами. Первые, совершенно не желая отдавать свои плодородные владения, как могли, тормозили наступление. Их инертность настолько раздражала византийцев, что василевс снял осаду, даже не предупредив об этом союзников!

Зенги, одержавший моральную победу в этой кампании, через несколько дней вернул себе крепости, захваченные христианскими союзниками. Его власть стала настолько очевидной, что Дамаск ради примирения с ним, отдал ему Хомс, прибегнув к хитрости и выдав за атабека замуж дамасскую принцессу. Хомс и его цитадель стали частью ее приданого.

Вместо того чтобы умерить стремление Зенги к объединению, этот значительный успех лишь обострил его притязания: надежды объединиться он основывал на силе оружия. Летняя кампания 1139 г. закончилась присоединением к его территориям Баальбека. Затем Дамаск подвергся длительной осаде: гордая метрополия не могла в одиночестве оказать сопротивление войскам Алеппо, поэтому она заключила союз с франками Иерусалима. «Франки потребовали выплатить им взамен определенную сумму, чтобы помочь им и поддержать их силы при осуществлении их планов, а также дать им заложников, чтобы обеспечить спокойствие. Ответ был положительным;

им отдали деньги и заложников из семей полководцев; франки начали готовиться к выступлению, чтобы оказать осажденным помощь, принести спасение и поддержку. Они обменялись между собой посланиями, чтобы созвать воинов из всех крепостей и всех городов, оттеснить атабека и помешать ему достичь поставленной цели в Дамаске, пока его власть не возросла и не усложнила ситуацию, а сила его наступления не стала такой значительной, что он мог бы поразить банды франков и атаковать другие города» (*Ибн аль-Каланиси*). По сути, это рассказ о предательском переломе, произошедшем в исламском сознании: он опозорит Дамаск, но опека франков обеспечит городу несколько лет передышки.

Вмешательство франков вынудило Зенги отойти в Баальбек. В качестве наказания он открыл дорогу толпам туркменов, которые обрушились на деревни и небольшие города этой местности. В июне 1140 г. он внезапно появился перед Дамаском, но вылазка ополчения вынудила его отступить.

Поскольку снабжение продовольствием было поставлено под угрозу, Дамаску все же пришлось признать сюзеренитет атабека. Будучи вынужден довольствоваться скудными почестями (отныне общая молитва должна была произноситься от его имени), атабек выступил к Мосулу, политическая и военная ситуация которого вызывала у него серьезные опасения.

В отсутствие Зенги Сирия прозябала: каждый заботился о своей территории, и им были глубоко безразличны как дорогостоящие, так и опасные военные походы! Мусульмане отправляли туркменов разорять христианские земли, но их бандами было трудно управлять, к тому же они почти не следовали правилам, установленным воюющими странами: для воинов-кочевников понятие перемирия было непостижимо: пусть даже мусульманскому князю, использовавшему их, приходилось приносить франкам свои извинения!

Столкнувшись с туркменами, латиняне смогли создать лишь систему приграничной защиты, которая должна была обеспечить безопасность землям и всем на них живущим. Чтобы населить многочисленные крепости, обеспечить их охрану, поддерживая при этом в боевом порядке отряды, способные к быстрому выступлению, латинские правящие круги отдали их военно-монашеским орденам тамплиеров и госпитальеров. Военно-монашескими орденами управлять было не легче, чем туркменами. Однако если последние так и останутся «рабочей» массой, не имеющей никаких политических амбиций, латинские ордены будут иметь свои убеждения, интересы, проводить свою политику, которая долго не будет совпадать с линией поведения, выработанной переселившимися в Левант феодалами.

Теперь нам необходимо рассказать о новой попытке Византии захватить княжество Антиохийское, хотя ее вмешательство никак не повлияло на общее политическое равновесие Сирии. «Стало также известно, что так называемый король греков во второй раз появился со стороны Рубежей (пограничных крепостей Северной Сирии). Сеньор Антиохии вышел к нему, встретил его с почестями и, заключив с ним соглашение и приведя его в доброе расположение духа, вернулся в Антиохию» (1142 год, *Ибн аль-Каланиси*). Василевс Иоанн Комнин погиб во время охоты, когда проводил зиму в Киликии, на границе с Северной Сирией (8 апреля 1143 г.). Как только преграда в лице Византии исчезла, атабек Зенги оказался лицом к лицу со своими врагами.

Что делал в это время правитель Мосула и Алеппо? Укротив соседей из Дьярбакира и Джазиры, он воспротивился воле султана, пожелавшего снова лишить его власти и заменить собственным братом. Согласие было достигнуто после того, как атабек уплатил сумму в сто тысяч динаров имамата (отчеканенных в Багдаде) и получил формальный приказ, прозвучавший из уст самого

султана, предпринять и удачно завершить взятие Эдессы. «Зенги знал, что при первом же известии о его выступлении франкские воины кинутся к Эдессе, чтобы защищать ее, и что он не сможет туда проникнуть, настолько прочно было ее положение. Поэтому он сделал вид, что отправляется отстаивать свои интересы в Дьярбакире. На самом деле, когда франки поверили, что между ним и Артукидами или же другими князьями Дьярбакира вот-вот вспыхнет война, тревога их развеялась, а Жослен, покинув Эдессу, перешел Евфрат, чтобы обосноваться в своих владениях к западу от реки» (*Ибн аль-Асир*).

«Как только Жослен удалился от города, жители Харрана дали знать Зенги, что в Эдессе не осталось войск. Последний собрал армию и во вторник 28 ноября 1144 г. начал осаду с несметным количеством солдат. Они стали лагерем возле ворот часов, рядом с церковью Исповедников. Он воззвал к жителям города: „Сдавайтесь, чтобы не погибнуть, ибо вам нет спасения!“ Командующим был *бафьос* франков (латинский архиепископ Эдессы). Они отвечали: „Мы не сдадимся“. Франки рассчитывали на гонцов, отправленных в Антиохию и Иерусалим с просьбой их правителям поспешить и освободить прекрасный город. Первого декабря Зенги отдал приказ начать наступление всеми возможными способами. Семь баллист метали камни, а стрелы, выпускаемые воинами, были подобны каплям дождя. Горожане, стар и млад, мужчины, женщины и даже монахи с гор стояли на стенах и сражались. Когда Зенги увидел, что обреченный народ героически оказывает сопротивление, он приказал подкопать землю под стеной. Они вырыли глубокую яму и дошли до стены. Со своей стороны, осажденные тоже стали подкапывать стену изнутри, добрались до осаждающих и начали нападать на них. Поскольку эта хитрость не принесла им никакой пользы, они принялись изнутри возводить стену напротив подкопанного места. Осаждавшие подкопали две башни и поставили под ними подпорки, равно как и

под стенами, идущей от одной башни к другой. Атабек воззвал к ним: „Мы вышлем двоих людей, которые войдут внутрь, отправьте двоих ваших и посмотрите на подкопанную стену, а затем оставьте город, пока вас не предали мечу. Я не желаю, чтобы вы погибли“. Но так как они полагались на возведенную стену и рассчитывали на помощь франков, они не поддались уговорам...» (Михаил Сириец).

Осаждающие подожгли подпорки: «Когда дерево сгорело, стена и обе башни рухнули, и стала видна новая внутренняя стена. Турки замерли в оцепенении, пока не заметили брешь между новой и старой стенами. Войска приготовились проникнуть в город; но жители города встали грудью, чтобы помешать их вторжению. Брешь была завалена горой трупов как осажденных, так и осаждавших. Поскольку горожане кинулись защищать брешь и на стенах никого не оставалось, турки приставили лестницы и поднялись наверх. Какой-то курд поднялся первым, издал крик и начал забрасывать жителей камнями. Когда они увидели это, сила изменила им, они повернулись и кинулись бежать к цитадели».

Началось избиение. Нападающие, раздраженные сопротивлением горожан, убивали так долго, пока их руки могли удерживать саблю. «Что же до тех, кто кинулся к воротам цитадели, франки не открыли их, чтобы впустить бегущих, поскольку их *бафьос* запретил им делать это, пока они не увидят его лично. Но так как его не было среди первых прибежавших, тысячи людей были задавлены, сгрудившиеся тела возвышались над воротами. Когда подъехал *бафьос*, ворота открыли. Но он не мог попасть внутрь из-за груды трупов, загромождавшей проход. Он упал прямо на тела, и один турок ударил его и убил».

Когда Зенги увидел эту бойню, он запретил совершать новые убийства. Тогда же он встретил епископа Василия, которого тащили обнаженного на веревке. Зенги, увидев, что он был уже в возрасте и голова у него была обрита,

спросил, кто это такой. Узнав, что он митрополит сирийских христиан, он принялся упрекать его за то, что они не сдали города. Василий храбро отвечал: «То, что произошло, очень хорошо». — «Почему?» — спросил эмир. Епископ отвечал: «Хорошо для тебя, поскольку ты одержал блестящую победу, одолев нас силой; хорошо и для нас, поскольку мы заслужили твое уважение, ибо так же как мы не нарушили клятв, данных франкам, мы сохраним верность и тебе, раз Господь допустил, чтобы мы стали твоими рабами». Увидев его храбрость и услышав, что он превосходно говорил по-арабски, Зенги приказал отдать ему свой плащ и отвести в его палатку. Он выслушал его советы по поводу восстановления города. Затем вышел глашатай, который объявил, что все, кому удалось избежать меча, могут разойтись по домам.

Два дня спустя, жителям запершимся в цитадели, было обещано сохранить жизнь, и они вышли. «Турки сохранили жизнь нашему народу, армянам и спасшимся грекам, но они убивали всех франков, встречавшихся им на пути» (*Михаил Сириец*). Уничтожение франкского гарнизона нельзя отнести к капризам восточного деспотизма, оно отвечало требованиям *джихада*: теоретически его целью являлось восстановление ислама на всех вышедших из-под его влияния территориях, но на практике он никоим образом не приравнивал местных христиан (армян, сирийцев и греков) к обосновавшимся в Леванте жителям Запада; мусульмане стремились лишь изгнать латинских поселенцев.

Атабек воспользовался своим авторитетом, возросшим благодаря победе, чтобы изгнать франков с их территорий на востоке от Евфрата. Таким образом, графство лишилось своей самой важной со стратегической точки зрения части: той самой, которая угрожала Месопотамии и пшеничным полям Джазиры и через которую проходили торговые пути, соединявшие мусульманскую Сирию с центральными районами Азии.

В марте 1145 г. атабек осадил Аль-Биру (нынешний Биресик). Эта крепость контролировала один из немногих удобных переходов через реку, спускавшуюся с высокого анатолийского плоскогорья. Связь между двумя частями государства Эдесского поддерживалась практически исключительно через Биресик; иными словами, этот проход был необычайно важным для нового правителя Эдессы. Из Мосула пришли важные новости: только что был убит назначенный Зенги правитель. Не теряя времени, атабек снял осаду и вернулся в столицу Месопотамии, где твердой рукой восстановил порядок.

Авторитет турецкого князя еще никогда не достигал таких высот; его имя прославлялось всем исламом, а халиф пожаловал ему высокие титулы, поставившие его на одну иерархическую ступень с сыном султана: его называли «Зайн аль Ислам» (краса Ислама), «Аль-Мелик аль-Мансур» (эмир-победитель) и «Назир Амир аль-Му'Минен» (опора владыки правоверных).

«В месяц Джумада того же года (20 октября — 18 ноября 1145 г.) стали приходиться настойчивые и достоверные сведения с места событий о том, что эмир Имад ад-Дин Атабек тщательно готовился, собирал войска и нанимал новых воинов, чтобы пойти в наступление и вести священную войну против франков; но также ходили слухи, что, быть может, его целью было захватить провинции Дамаска и начать осаду этого города... В месяце Шабане (17 января — 14 февраля 1146 г.) было объявлено, что он изменил решение...» (*Ибн аль-Каланиси*). Причиной тому был заговор, раскрытый в Эдессе: группа армян пыталась ввести в город франков. Схваченных заговорщиков постигла участь всех предателей: они были казнены, их тела прибиты к кресту, затем сожжены, а пепел развеяли по ветру. «Тогда Зенги пришел в Эдессу и оставался там некоторое время. Он ободрял находящихся в городе сирийцев; от всей души он желал проявить милосердие к христианам, собравшимся в городе» (*Михаил Сириец*).

Играя на раздорах между христианскими конфессиями, атабек поддержал яковитов (сирийских монофизитов), которые ценой сохранения за ними особых привилегий, в свою очередь, помогли ему. Чтобы восполнить уменьшение численности армянского населения, Зенги без колебаний переселил в Эдессу несколько сотен иудейских семейств.

Победа атабека все же не могла не создать ему дополнительных сложностей: во-первых, ему следовало обезопасить себя от ответного удара франков; ему нужно было сохранить границы своего государства, ибо его успех вызывал зависть султана. Прельщенный Месопотамией, ради того, чтобы приблизиться к ней, он желал распространить свое влияние на самые дальние южные области Евфрата: для исполнения этой цели он попытался захватить крупную крепость Калат Габар (отметим, что к стратегическим интересам примешивались и экономические, поскольку в нескольких километрах вверх по течению от крепости находился город Балис, центр перегрузки восточных товаров, прибывающих из низовий реки, и товаров из Сирии, доставленных туда караванами). Осада Калат Габара была вполне успешной, командующий крепостью приказал поднести атабеку значительную сумму денег, чтобы уговорить его отойти. «Имад ад-Дин продолжал осаждать крепость и атаковать гарнизон в течение всего месяца Раби II 541 (9 сентября — 7 октября 1146 г.). Вот что тогда рассказывали: один из его евнухов, которого он любил и который был к нему приближен (звали его Яранкаш, он был франкского происхождения), питал к нему тайную ненависть из-за того, что атабек с ним дурно обошелся; он скрывал свои чувства и, воспользовавшись моментом, когда атабек был пьян, при соучастии и помощи нескольких друзей — евнухов убил его во сне...» (*Ибн аль-Каланиси*). Войска атабека рассеялись, все имущество было разграблено, так же как и его несметные сокровища; он был похоронен там же, без савана, до того дня,

когда, как рассказывают, его тело было перенесено в мавзолей возле Ракки.

Какой печальный конец постиг первого князя — победителя франков! «Он правил девятнадцать лет Мосулом и другими городами, а Эдессой — год и десять месяцев... Вся округа пребывала в смятении, а турецкие разбойники принялись совершать налеты на земли, принадлежавшие Зенги... Сыновья Зенги поделили области между собой. Махмуд, называемый Нур эд-Дином (Нуреддин), стал править Алеппо, а другой брат по имени Гази Саиф эд-Дин стал во главе Мосула» (*Михаил Сириец*).

ПОРАЖЕНИЕ ВТОРОГО КРЕСТОВОГО ПОХОДА



Эмир Гисн-Кайфы участвует в джихаде

...Мне сказали, что приближенные и придворные спрашивали о его намерениях, и он отвечал им: «Я не сделаю ни шагу отсюда, ибо Нур эд-Дин, чье сердце иссушено постами и молитвами, бросится навстречу опасностям и погибнет вместе с теми, кто будет его сопровождать». Они все одобрили принятое им решение, но на следующий же день он отдал войскам приказ готовиться к джихаду. Тогда те же люди сказали ему: «То, что вы посчитали вчера правильным, сегодня перестало быть таковым? Вчера мы оставили вас в добром расположении духа, а теперь вы пребываете в противоположном настроении». Он ответил им: «Нур эд-Дин так поступил со мной, что если я не приду ему на помощь, мои же подданные восстанут против меня и свергнут меня с поста правителя. Этот человек поддерживал отношения с жителями моих государств, которые безгранично преданы ему, они умерщвляют плоть и отказываются от всего мирского. Он рассказывает им о бедах, которые мусульмане терпят от франков, и о том, как они страдают от убийств, рабства и грабежей. Затем он призывает этих людей

помочь ему молитвами и воодушевлять простой народ присоединиться к джихаду. Каждый из них восседает в мечети в окружении своих друзей и последователей, там он читает им письма Нур эд-Дина, так что они проливают слезы, проклинают меня и призывают на мою голову Божью кару. Поэтому мне необходимо выполнить просьбу, с которой он ко мне обратился». Он подготовился к походу и выступил со всей армией, чтобы присоединиться к Нур эд-Дину.

Ибн аль-Асир

В это время на землях ислама каждый знал, что со смертью атабека его политика рухнет; эмиры вернулись в свои владения, где укрылись в ожидании дальнейших событий, солдаты возвратились домой. Пока султан не назначил нового атабека, который, возможно, сумел бы заставить признать свою власть, в Сиро-Палестинском государстве царил анархия.

Процесс деградации, однако, остановился, ибо Зенги удалось создать — и этот факт заслуживает особого внимания — ореол законности вокруг своего имени и привить эмирам понятие безоговорочной преданности. Этот рефлекс, которого прежде не существовало в мусульманской Сирии, сыграл свою роль, и к власти пришли два сына Зенги: старший, Саиф эд-Дин Гази стал править в Мосуле, младший, Нуреддин Махмуд — в Алеппо.

Франкские князья Северной Сирии также попытались воспользоваться смертью атабека и ожидаемой анархией, чтобы поправить собственные дела. Раймунд де Пуатье, князь Антиохии, попытался напасть на Алеппо, но, столкнувшись с яростным отпором городского ополчения, отступил. Жослен, со своей стороны, тоже попытался вернуть потерянную столицу. «Он тотчас же отправил послание жителям Эдессы, большинство из которых составляли армяне, и пообещал им, что в условленный день он придет к ним» (*Ибн аль-Асир*). «Также в течение Джумады II (с 8 ноября по 6 декабря 1146 г.) стало известно, что сын Жослена, собрав франков из всех областей и войдя

в соглашение с христианами, подошел к Эдессе. Он вступил в город и захватил в нем власть» (*Ибн аль-Каланиси*). Победа христиан была относительной: отсутствие осадных орудий делало бессмысленным нападение на цитадель. Франки, не торопясь, принялись строить их, но им не хватило времени, чтобы закончить работу. «Эмир Нуреддин, правитель Алеппо, возглавил армию; туркмены, как только слышали об этом, присоединились к нему. Они скакали, отпустив поводья, продвигались вперед и днем, и ночью, и на рассвете, подбирая по дороге тех, кто подходил к ним со всех сторон, так что в конце концов собралось значительное войско числом в десять тысяч всадников; множество лошадей, изнуренных быстротой скачки, осталось на дороге. ...Подъехав к городу, мусульмане, обнажив сабли, пошли в атаку, и большое число армян и других христиан было убито; защитники укрылись в башне, называемой Водяной; там был и сын Жослена с двадцатью самыми храбрыми рыцарями. Мусульмане принялись вести подкоп; и быстрее, чем об этом можно рассказать, башня была взята. Сыну Жослена удалось ускользнуть и украдкой выбраться из города вместе со своими спутниками. Те, кто остались, были схвачены, и все эдесские христиане, попавшие в плен, были преданы мечу, в то время как плененные мусульмане были освобождены. Результатом грабежа стало большое количество денег, мебели и пленников, и все возрадовались этой победе, поскольку она развеяла печаль и замешательство; сердца, в которых некогда царили уныние и безволие, вновь наполнились отвагой. Мусульмане вернулись обратно в Алеппо и другие отдаленные области вместе с богатой добычей и пленниками» (*Ибн аль-Каланиси*).

Мы никогда не будем обращать достаточно внимания на важную роль добычи в средневековых войнах; Ибн аль-Асир рассказывает нам по этому поводу историю, связанную с взятием Эдессы: «После второго взятия Эдессы Нуреддин отправил своему наместнику в Мосуле

среди прочих подарков одну рабыню. Как только она оказалась в его власти, он овладел ею. Затем он омылся, и, выходя из гарема, сказал своим приближенным: „Знаете ли вы, что со мной сегодня случилось? Когда мы взяли Эдессу вместе с Шедидом (мучеником — так называли умерших воинов джихада, — т. е. речь шла о Зенги), мне вместе с добычей досталась одна рабыня, чья красота очаровала меня. Мое сердце устремилось к ней, но в тот же миг прозвучал приказ именем Шедида вернуть всех рабов и все, что было захвачено. Поэтому я отпустил эту рабыню, хотя сердцем привязался к ней. Однако среди подарков, полученных от Нуреддина, оказалась именно она. Я поспешил овладеть ею, опасаясь, как бы мне не пришлось снова вернуть ее“. Добычу не только не возвращали, но и убивали всех жителей — христиан до последнего. Гордая столица франков, самый преуспевающий город Азии, отныне был мертвым городом! Началось беспощадное мусульманское завоевание. На место атабеков, «князей сабли», заступят турецкие султаны; они пронесут знамена *джихада* от Эдессы до Вены, совершив в соответствии с заветом Пророка эпопею, столь же фантастическую, как и та, что привела их от Великой китайской стены к Эдессе.

Образумив франков, Нуреддин стал готовиться к возобновлению с государством Дамаска борьбы за объединение, которую с таким упрямством вел Зенги. Долгая война между двумя мусульманскими государствами Сирии была неизбежна, тем более, что атабек Дамаска, узнав о смерти Зенги, поспешил осадить и захватить крепость Баальбека. Поэтому Дамаск должен был подвергнуться военному давлению, и завоеванное государство возвратилось бы в лоно сирийского ислама, управляемого Нуредином. Так бы и произошло в самом скором времени, если бы Дамаск не соседствовал с военной державой, чьи интересы заключались именно в том, чтобы раздробить силы мусульманской Сирии. «Атабек Дамаска

Му'ин ад-Дин вел политику опасного равновесия. Он выполнял условия договора, заключенного с королем Иерусалима, угрожая вторжением Нуреддина в случае, если франки нарушат перемирие. С другой стороны, он угрожал мусульманам обратиться за помощью к франкам, если давление со стороны Алеппо слишком сильно возрастет» (*Ибн аль-Каланиси*).

Нуреддин как раз возвращался из похода в Центральную Сирию, когда узнал, что многочисленная западная армия перешла Босфор: то шли рыцари второго крестового похода. Вернемся немного назад, чтобы рассказать, при каких обстоятельствах он начался.

После падения Эдессы крупнейшие политические лидеры франкской колонизации отправили посольство к папе с просьбой прислать подкрепление. Франкских посланников опередили представшие перед римской курией армяне из Киликии, которые ходатайствовали о предоставлении им военной помощи в борьбе с Византией. Снова проявлялась прежняя двойственность крестоносного движения. Что бы там не утверждали агиографы, простой люд на Западе совсем не взволновало известие о взятии Эдессы. Действительно, еще в Рождество 1145 г. король Франции Людовик VII подал мысль организовать военный поход, чтобы помочь латинянам, живущим за морем, но на его призыв никто не откликнулся. Понадобилось все пылкое красноречие Св. Бернара, чтобы начать набор воинов во Франции (выступление в Везеле, Пасха 1146) и в Германской империи (сейм в Шпейере, Рождество 1146). Поход, названный вторым крестовым, включал в себя две отдельные армии: французскую Людовика VII и немецкую (или императорскую) Конрада III. «Они направлялись к мусульманским землям, бросив клич по всем своим владениям, чтобы все поспешили отправиться в страну ислама; они оставляли свои земли и провинции пустыми, лишая их защитников и охранников, они уносили с собой все богатства и сокровища и увели безмерное

количество людей, так что рассказывали, будто их число достигало миллиона пехотинцев и всадников или даже больше... Они захватили провинции, подчиняющиеся Константинополю, чей государь должен был начать с ними переговоры, заключить мир и выполнить их требования» (Ибн аль-Каланиси).

Крестовый поход продвигался все дальше. Германцы шли впереди, за ними на расстоянии нескольких дней пути двигались французы. Это были две национальные армии, каждая из которых вела за собой множество паломников: не было никакого контроля со стороны папы (на этот раз никто не выполнял роль Адемара Монтейского, легата первого похода), не было контроля командования; объединяла их лишь ненависть к византийцам (пропаганда нормандцев из Антиохии в Западной Европе принесла свои плоды) и явное желание «убивать мусульман». Это политическое легкомыслие приведет к тому, что катастрофы второго крестового похода будут следовать одна за другой.

Несмотря на предупреждения василевса, Конрад III желал идти по пути, проложенному первым крестоносным войском. Анатолийские турки разбили его при Дорилее: поражение германских воинов было практически полным; уцелеть смогла лишь небольшая часть конницы, которая обратилась в бегство и вернулась в Никею, где влилась в ряды французов. Поражение Конрада умерило пыл последних, и они продолжили путь по прибрежной дороге, которую по большей части контролировали византийские гарнизоны. Французов сильно изнурил зимний переход через горы Кари и Ликии, поэтому в Атталию (нынешнюю Анталию) они прибыли окончательно обессиленные. Было решено добраться до Леванта морем: Людовик VII и часть его рыцарей высадились в гавани Св. Симеона в марте 1148 г.; вернувшись обратно, флот перевез вторую часть рыцарей и верховных баронов; пехота и паломники продолжили путь пешком, но по дороге

из Атталии в Антиохию их ряды поредели наполовину. «Правители соседних провинций и мусульманских пограничных районов, расположенных поблизости от пути франков, начали готовиться к обороне и призвали жителей к оружию, чтобы начать священную войну; они заняли проходы, через которые франки могли проникнуть на земли Ислама, и беспрестанно совершали нападения на отряды их авангарда. Количество убийств и нападений на франков множилось, так что часть из них погибла, а из-за недостатка пропитания, фуража, снабжения или их высокой цены, если они могли все это разыскать, им пришлось терпеть нужду, которая сильно сократила их численность, потому что многие умерли от голода или болезней» (*Ибн аль-Каланиси*).

Раймунд Антиохийский, со своей стороны, был решительно настроен использовать подкрепление, прибывшее в гавань Св. Симеона, чтобы восстановить пошатнувшееся положение франков в Северной Сирии. Войск Раймунда хватало только на то, чтобы совершать сезонные вылазки. Дабы защитить Антиохию, он уже не мог, как раньше, рассчитывать на Жослена II Эдесского, который пытался спасти остатки своего государства от общего разграбления, последовавшего за вторым взятием столицы. Падение Эдессы было лишь поводом для начала второго крестового похода: прибыв в Антиохию, франкские рыцари даже не стали серьезно рассматривать возможность вернуть утраченные территории; они не чувствовали необходимости направлять свои действия на ослабление давления, которое оказывал Нуреддин на княжество на Оронте.

Пребывание крестоносцев в Антиохии сопровождалось лихорадочными и бессвязными дискуссиями. Несмотря на настоятельные увещевания местных баронов, Людовик VII не желал прямо двинуться на Алеппо. Чтобы подвигнуть короля на решительные действия, князь Антиохии попытался использовать то влияние, которое он имел

на королеву Франции, свою племянницу Алиенору Аквитанскую. Будучи подозрительным от природы, монарх был обеспокоен длительными и сердечными беседами своей жены с ее дядей, князем Антиохийским, и объявил, что прежде чем выступить в поход, он должен отправиться в Иерусалим и выполнить обет паломника. Забрав с собой молодую жену, Людовик VII покинул Антиохию, даже не попрощавшись с хозяином!

Королевские войска встретились в Палестине с другими уцелевшими воинами крестового похода: графом Тулузским и его провансальцами, а также Конрадом III, прибывшим в Акру на византийском корабле. Новые крестоносцы и франки, поселившиеся в Леванте, держали в Акре ассамблею, названную «советом крестоносцев» (24 июня 1148 г.). Они решили напасть на Дамаск. Политическая ошибка была налицо: поскольку ассамблея не считалась даже с самим существованием Нуреддина, ее участники решили напасть на основную цель политики Зенги. Эта грубейшая ошибка была непростительна, так как атабек Дамаска скрупулезно соблюдал заключаемые с франками соглашения, радуясь тому, что может использовать их военную силу, дабы расстроить планы зенгидов — сторонников единства. Дамаску пришлось пережить самую долгую за всю его историю осаду: «Франки направились к Дамаску, собрав все войска, всю храбрость и все оружие; они составляли большое войско, численностью, как говорили, около пятидесяти тысяч рыцарей и пехоты. Они взяли с собой поклажу, верблюдов и рогатый скот, который еще более увеличивал их массу. Когда они подошли к городу, мусульмане выступили им навстречу, и между двумя противниками завязалось сражение. Мусульмане получили подкрепление в виде большого отряда солдат, состоящего из турок, городских ополченцев и добровольцев священной войны. Смерть опустошала их ряды, и неверные одержали верх над мусульманами благодаря своей многочисленности и лучшему снаряжению; таким образом,

они получили в свое распоряжение источники воды, захватили фруктовые сады, стали там лагерем и дошли до такого места, куда прежде не доходила ни одна армия» (Ибн аль-Каланиси).

Франки принялись рубить деревья, чтобы возвести укрепления, и разрушили мосты. Жители Дамаска пошли в контрнаступление и нанесли большой урон противнику. Бой продолжался целый день. Затем противники вернулись на свои позиции; армия Дамаска провела ночь рядом с франками, жители остались наблюдать и нести дозор на стенах, ибо видели, что противник находится совсем рядом. Дамаск был взят в плотное кольцо, но яростное сопротивление, оказываемое жителями в первые дни, дало время подойти мусульманскому подкреплению: отрядам туркменов, крестьянам из Гуты и лучникам из Бекаа. Расположившиеся во фруктовых садах, франки были вынуждены отражать постоянные нападения, противостоять настоящей партизанской войне: «Неприятель оставался неуловимым, франки напрасно разрушали небольшие стены, рубили изгороди, они не видели, откуда приходили нападающие. Так были убиты и животные и люди, оставшие от своих попадали в засады, трупы были обезглавлены, а за головы, привезенные в Дамаск, доставлявшие окровавленные трофеи получали награду» (Н. Елисеев). Изнуренные подобными нападениями, франки, следуя совету палестинских баронов, покинули лагерь в садах и встали лагерем у юго-восточной стены города: это было еще одной ошибкой, ибо в июле месяце стояла невыносимая жара; фуража и воды катастрофически не хватало. Боевой дух христианских захватчиков резко упал: к тому же в начале каждый крупный феодал мечтал заполучить Дамаск в собственное владение, если поход увенчается успехом; во время осады они узнали, что три правителя — Балдуин III Иерусалимский, Людовик VII и Конрад III решили препоручить город графу Тьерри Фландрскому. Палестинские бароны оставили надежду увеличить

собственные владения, а с ней и все старания. Атабек Дамаска воспользовался последствиями этого разочарования и заплатил феодалам, давно обосновавшимся в Леванте, двести тысяч динаров, которые, впрочем, впоследствии оказались плохой пробы. Скорый приход войск Алеппо окончательно открыл глаза латинским феодалам: их стремление разрушить государство Дамаска было как нельзя на руку Нуреддину. Продолжая игнорировать восточные реалии, Конрад III и Людовик VII желали продолжить осаду; оба правителя не принимали в расчет реально существующую опасность — нападение с тыла на христианскую армию войск зенгидов.

Однако, будучи вынуждены начать отступление, они осуждали «вероломство» палестинских баронов. Разница между умственным складом жителей Запада, временно приехавших на Восток, и феодалов, постоянно там живущих, будет все возрастать. Все чаще и чаще прибывшие с Запада будут презрительно называть христиан, обосновавшихся в Леванте, «пуленами» (т. е. жеребятами). В тот день, когда этот разрыв дойдет до крайней точки, франкские поселения, предоставленные сами себе, не смогут оказывать сопротивление мусульманскому завоеванию; они исчезнут в атмосфере почти всеобщего безразличия, царящей на христианском Востоке. В начале августа 1148 г. крестоносцы, потеряв множество людей и боевого снаряжения, вернулись в Палестину; но самым ужасным была потеря из-за этого несчастного похода престижа: легенда о непобедимости франков канула в Лету!

Выжившие в этом печальном походе вернулись на Запад по морю. Когда последний крестоносец покинул государство Иерусалимское, король Иерусалимский обратился к атабеку Дамаска с просьбой вновь заключить перемирие (май 1149 г.).

Как только опасность второго крестового похода миновала, Нуреддин возобновил нападения. Его двумя ближайшими задачами было окончательно объединить Сирию

путем присоединения к ней государства Дамаска и обеспечить стратегическую безопасность государству Алеппо. Не забывая о первой задаче, он направил все силы на выполнение второго пункта своей программы: основными ее жертвами станут христиане, обосновавшиеся на землях Антиохии, и уцелевшие поселенцы Эдессы, жившие на оставшихся клочках графства. Ему также нужно было сделать все возможное, чтобы остановить наступление сельджукского султана Икония, геополитическое положение которого вызывало у последнего желание начать вторжение в Северную Сирию.

Военные операции начались с победы князя Антиохийского, который внезапно напал на лагерь атабека, но последний успел вовремя скрыться. Он собрал все силы и в следующем году (битва при Инабе, 29 июня 1149 г.) одержал блестящую победу, положившую начало благоприятному для всех мусульман периоду: «Прибыв в место, называемое Инаб, Нур эд-Дин во главе своей армии пошел на врага — и Аллах даровал ему победу! Когда противники встретились лицом к лицу, неверные начали свою знаменитую атаку, а мусульмане с разных сторон разделились на множество отрядов; затем они тоже пошли в атаку, и схватка в поднявшихся клубах пыли стала всеобщей. Верх одержали сабли ислама; затем пыль осела, и вот Аллах — хвала Ему за это и слава! — даровал мусульманам победу над неверными, чьи покрытые пылью тела устлали землю, Бог отвернулся от них в сражении, так что лишь немногие смогли уцелеть. Небольшое число тех, кого на этот раз судьба хранила и кому страх придал крылья, смогли донести весть о поражении... Проклятый князь, их предводитель, был найден распростертым среди стражников и храбрых рыцарей; когда его опознали, ему отрубили голову и принесли ее Нур эд-Дину, щедро наградившему гонца. Этот проклятый человек был одним из храбрейших франков, прославившихся своей отвагой, необыкновенной силой, хитростью и высоким

ростом; к тому же всем было известно о его властности, стремительности действий и склонности творить зло». Голова князя Раймунда Антиохийского была отправлена халифу. Феодалная верхушка княжества Антиохии была повержена. Не теряя времени, победитель осадил Антиохию, жемчужину Оронта. Поскольку город был слишком хорошо укреплен, чтобы его можно было взять только с помощью измены, Нуреддин вошел в сношения с зажиточными горожанами Антиохии, чтобы подкупить их: он обещал сохранить жизнь жителям, уважительно относиться к религии и не нарушать прав владения имуществом. Латинские горожане желали дожидаться прихода подкрепления, с просьбой о котором они обратились в Иерусалим и Триполи: восточные христиане, напуганные участью, постигшей их собратьев из Эдессы, были готовы сдаться. Тем не менее, восторжествовала политика сопротивления, и атабек был вынужден отступить, получив при этом множество подарков и большую денежную дань.

Он легко оставил Антиохию, потому что силы сопротивляющейся Апамеи (Кала аль-Мудик), взятой в кольцо эмиром Хамы, были на исходе. Крепость была захвачена в конце июля 1149 г. Эта победа вынудила франков покинуть правый берег Оронта: отныне пути сообщения между Алеппо и Дамаском были недоступны разведывательным отрядам и разбойникам христиан. Захват области центрального Оронто пришелся как нельзя кстати, поскольку несколько дней спустя события, произошедшие в Дамаске, потребовали присутствия там повелителя Алеппо: умер Му'ин ад-Дин Анар, атабек Дамаска.

Нуреддин, собрав по пути основные гарнизоны, подступил к Дамаску, сообщив городу, что он продолжает священную войну, и попросил выслать ему в помощь конницу. Игра велась слишком грубо: Дамаск предупредил Иерусалим и обратился за военной помощью к христианам. Франки, занятые осадой Аскалона, смогли собрать лишь ничтожный отряд.

Из своего лагеря, расположенного поблизости от Дамаска, атабек написал раису города: «Стоя лагерем в этом месте, я не имею ни малейшего намерения ни вести с вами войну, ни осаждать вас. Меня толкнули на эти действия многочисленные жалобы мусульман, жителей Хаурана и кочующих арабов, ибо франки отобрали у крестьян их имущество и разлучили их с женами и детьми, и нет никого, кто бы защитил их. Учитывая ту силу, которой наделил меня Аллах — хвала Ему! — чтобы спасти мусульман и вести с многобожниками священную войну, учитывая то богатство и количество воинов, которые находятся в моем распоряжении, мне было бы непозволительно обойти их вниманием и отказать им в защите, тем паче что мне известно о вашей неспособности защищать и оборонять провинции, так же как и о вашей слабости, что вынудила вас обратиться за помощью в сражении со мной к франкам и отдать им имущество ваших бедных и несчастных подданных, которых вы преступно притесняете. Вот кто не угоден ни Всевышнему, ни мусульманину. Поэтому необходимо, чтобы вы выслали мне в помощь тысячу всадников, которых поведет в бой отважный полководец, чтобы освободить Аскалон и другие места». Вот каков был ответ на это послание: «Меня и тебя отныне разделяет только сабля. Франки придут нам на выручку, чтобы помочь нам защищаться, если ты нападешь или осадешь нас» (*Ибн аль-Каланиси*).

Получив это послание, атабек решил начать штурм, но его агенты и пропагандисты еще не сумели провести подрывную психологическую работу. Столкнувшись с решимостью городского ополчения оказывать сопротивление, Нуреддин не стал упорствовать, опасаясь бросить тень на свою репутацию набожного человека и предводителя *джихада*, и ограничился моральным удовлетворением.

Пока правитель Алеппо осаждал Антиохию, Апамею и Дамаск, другие соперники живо интересовались границами

между Сирией и Анатолией. Восточные части графства Эдесского были захвачены артукидскими эмирами (принадлежащими к ветви, обосновавшейся в районе Гисн-Кайфы, нынешнего Гаснакейфа), а северные достались сельджукидам Анатолии. Вскоре и те и другие продолжили наступление на территории сирийских владений, т. е. в зависимости от успеха их войск, либо на земли атабека Алеппо, либо князя Антиохийского.

Граф Эдесский, несчастный Жослен II, удалившийся в свой замок Турбессель, отдал завоеванные Артукидами земли и заплатил за отступление сельджукского султана Икония, подарив ему двенадцать полных рыцарских доспехов, принеся большую дань и отпустив на свободу всех мусульманских пленников, находящихся в его власти. Подчинение латинянина Сельджукиду могло означать скорое анатолийское вторжение в Северную Сирию. Правитель Алеппо не мог вытерпеть столь бесцеремонного вмешательства во владение, которое считал своим. Поскольку он не хотел вести войну со своими собратьями по крови и по вере — анатолийскими турками, ему пришлось устранить повод вступления в войну.

Он призвал верховных вождей туркменских племен, живущих в регионе, и приказал им захватить графа Жослена живым или мертвым. Это им удалось, и в апреле 1150 г. граф был брошен в темницу неприступной крепости Алеппо. Его супруга попыталась защитить владение, но эта задача была ей не по силам: с севера нападали анатолийские турки, с востока — Артукиды, а с юга — Нуреддин. Оставалось последнее средство: с согласия всех крупных латинских феодалов Леванта графиня продала еще незанятые крепости Эдессы византийцам. Последние сочли этот момент вполне подходящим, чтобы вновь появиться в Северной Сирии. Христианское население — местные жители и латиняне — не согласилось с этой уступкой и ушло на латинские земли. Начался исход! «Было весьма печально видеть, как местные христиане

забирали с собой женщин, девушек и детей; они покидали свои земли и дома, в которых впервые увидели свет. Эти люди оставляли свою страну, не надеясь вернуться и не зная, куда они отправятся жить. Исход сопровождался великим плачем и стенаниями. Это зрелище было столь тягостно, что у воинов, видевших уход людей, глаза были полны слез» (*Гильом Тирский*).

Византийские гарнизоны даже не стали пытаться оказывать сопротивление: они исчезли в водовороте турецкого нашествия. Нуреддин воспользовался этим, чтобы передвинуть свою границу к первым форпостам анатолийского плато. Византийский гарнизон Турбесселя, второй столицы бывшего графства Эдесского, сдался в июле 1151 г. Отныне существовало только три латинских крестоносных государства: Антиохия, Триполи и Иерусалим.

Франки частично компенсировали разрушительные последствия падения графства Эдесского, захватив после долгой осады и многочисленных перипетий крепость Аскалон; так исчез последний мусульманский анклав на побережье; от Александретты на севере до Газы на юге все побережье теперь находилось в руках христиан, а граница королевства была отодвинута к Аль-Аришу. Дорога на Египет была открыта, но палестинские феодалы не сразу увидели открывшиеся их амбициям перспективы. Напротив, недалеконидная политика толкнула их усилить военное давление на Дамаск. Чтобы избежать присоединения к мусульманам, день ото дня становившегося все неотвратимее, правители Дамаска выполнили требования франков, столь многочисленные и категоричные, что можно было говорить о некоем протекторате Иерусалима над городом.

Для жителей Дамаска наглость франков скоро стала невыносимой, и они начали прислушиваться к аргументам агентов Нуреддина. Последним не надо было искать обвинения: они утверждали, что правители города предавали ислам, отказывались исполнять священный долг

джихада и предпочитали Сунне многобожников. Каждый день зенгидская пропаганда давала все новые результаты: большинство представителей религиозной, военной и политической власти стали более или менее открытыми приверженцами власти Нуреддина. В апреле 1154 г. атабек начал наступление. Гарнизон, отошедший далеко от города, оставил его фактически беззащитным: «На стенах не было ни души: ни солдат, ни горожан, за исключением отряда турок, которым вменялось в обязанность охранять одну башню, число их было весьма незначительно. Один солдат устремился к крепостной стене, на вершине которой стояла женщина — иудейка, бросившая ему веревку; он воспользовался ею, чтобы взобраться наверх, поднялся по стене так, что никто его не заметил, за ним последовали несколько товарищей, которые подняли знамя, водрузили его на стену и принялись кричать: „О, победитель!“ Войска Дамаска и жители не оказали сопротивления из-за той симпатии, с которой они относились к Нуреддину, его справедливости и доброму имени. Какой-то воин подбежал к Восточным воротам и разбил замок, так что ворота открылись; солдаты проникли в город и прошли по крупным улицам, так никого и не встретив на своем пути; ворота Фомы также были открыты, впустив войска. Затем в сопровождении свиты в город въехал Нуреддин, его появление сопровождалось ликованием всех — воинов и наемников, одержимых страхом голода и повышения цен, как и опасением, что их будут осаждать неверные франки» (*Ибн аль-Каланиси*).

Мусульманская Сирия объединилась! Мудрость властителя смогла завоевать народное признание: «Число молитв в честь Нуреддина возросло, как возросло и число восхвалений и благодарных молитв Аллаху за ту судьбу, которая была уготована жителям Дамаска. После этого были отменены налоги на торговлю фруктами, как и налоги, которыми облагался овощной рынок; по сему поводу

был издан указ, зачитанный с кафедры после всеобщей молитвы в пятницу. Народ приветствовал подобное улучшение своего положения; все — горожане, крестьяне, женщины и поденщики — прилюдно вознесли молитвы к Всевышнему, дабы Он продлил дни Нур эд-Дина, умножил его победы и победы его знамен. И Аллах — хвала Ему — волен ниспослать в ответ на мольбы своих созданий милость и покровительство» (*Ибн аль-Каланиси*).

ЧАСТЬ ЧЕТВЕРТАЯ

ОТ РАВНОВЕСИЯ
К ЗАВОЕВАНИЮ

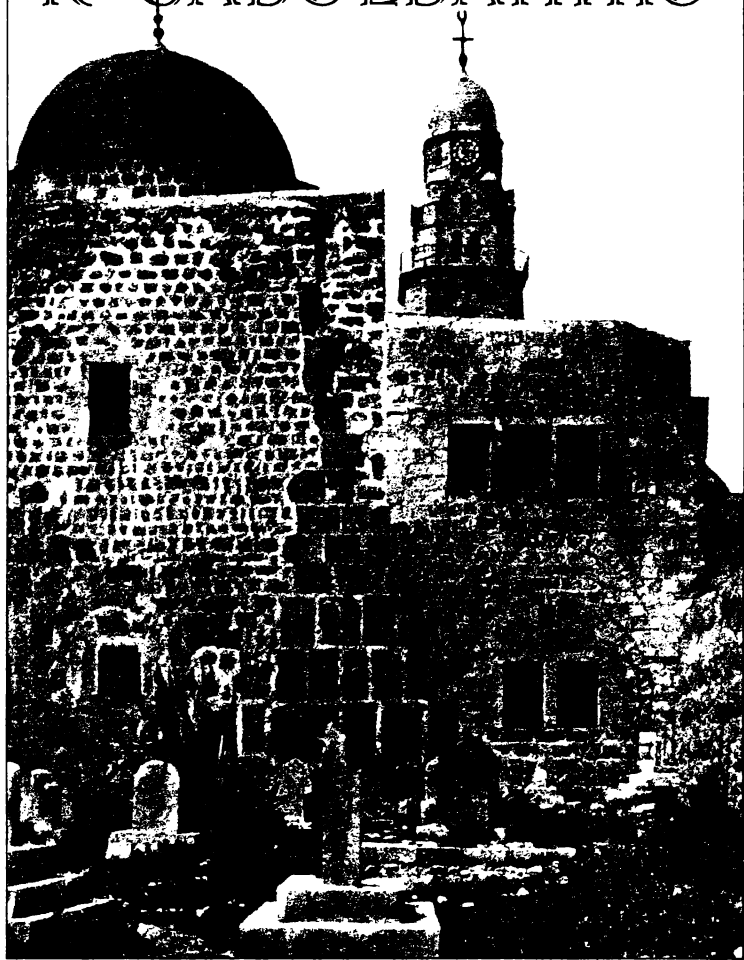

СИРИЯ НУРЕДДИНА

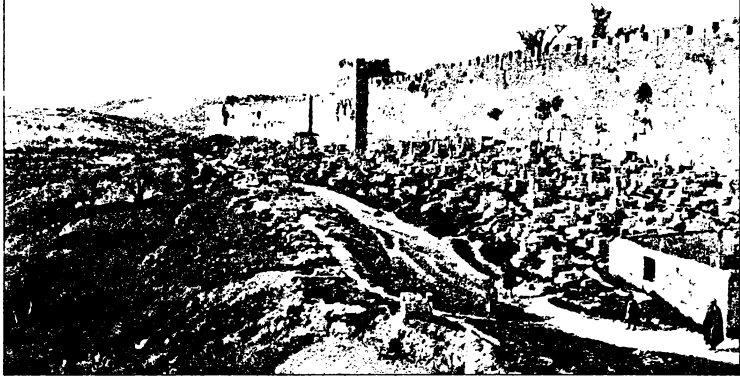

Нуреддин был смуглым, статным человеком выдающегося роста; он носил бороду под самым подбородком. Его царство было весьма обширно, и в честь него в двух святых городах в Йемене и Египте возносилась Хутба; родился он в 511 г. (1117—1118). Слава о его похвальных деяниях и его справедливости распространилась по всей земле; в набожности и укрощении страстей он достиг таких высот, что проводил в молитвах даже добрую часть ночи.

Он был сведущ в каноническом праве, которому обучил его имам Абу Ханифа, но не проявлял к нему чрезмерного пристрастия. Именно он отстроил стены Дамаска, Эдессы, Хамы, Алеппо, Баальбека и других городов Сирии, когда они рухнули при землетрясении. Он основал большое число школ для изучения ханефитского и шафеитского права, но в таком кратком произведении, как это, не хватило бы места, чтобы перечислить все его заслуги.

Абу'л Феда

От Мосула и Эдессы до Хачрана, заняв всю Центральную Сирию, простиралось централизованное мусульманское

государство, способное превратить поход против крестоносцев в общенациональное движение. Со своей стороны, франки закончили завоевание Сахеля, овладев Аскалоном. Отныне существовало два сирийских государства: они представляли собой длинные параллельные полосы. Вопрос состоял в том, оттеснят ли турки франков к морю или, наоборот, сумеют ли христианские поселенцы изгнать турок в пустыню.

Королевский авторитет среди франков заметно слабел, уступая дорогу личным интересам феодалов; в это же время мусульманская страна, до этого времени терявшая силы из-за царившей анархии и междоусобиц независимых эмиров, наконец-то была объединена и находилась под властью Нуреддина, сына Зенги. Франкские государи Антиохии, Триполи и Иерусалима не желали, чтобы один из них троих возглавлял военные кампании, хуже того, каждое государство было раздираемо личными амбициями мелких баронов. К этому следует прибавить все растущее влияние латинских военно-монашеских орденов, которые следовали своей собственной политической линии. Пирамида феодализма сохраняла свою эффективность, только если ею управляла твердая рука. Как только верховная власть стала слабеть, каждый кинулся защищать свои личные интересы. В мусульманской Сирии, напротив, процесс объединения был необратим, ибо верховная власть осуществляла такой строгий контроль, что там не могло возникнуть и развиться даже ничего похожего на феодальное устройство. Государство Нуреддина представляло собой совокупность округов разной степени значимости. Распределение бенефициев (*икта*) между эмирами, чиновниками и регулярными войсками закончилось бесконечным дроблением, которое усугублялось частыми сменами их владельцев (удобный способ не дать икте стать наследственным владением).

Если верить пропаганде, Нуреддин присоединил государство Дамаска лишь для того, чтобы придать священной

войне, *джихаду*, большой размах! Как только был завоеван этот город, началось развитие «пиетизма», что говорило о приостановке военных действий, а агитаторы поднимали тему священной войны только чтобы соответствовать ставшему привычным образу: и сам же Нуреддин желал мира с франками, чтобы завершить процесс объединения и перегруппировать некоторые части своего государства. Основной целью правителя стало избежание любой военной конфронтации; поэтому он дошел до того, что выплатил своему сопернику и личному врагу из Иерусалима дань, которую были обязаны присылать франкскому королю предшественники, слабые правители Дамаска. Так, в 1156 г. он заплатил дань в 8000 тирских динаров. Острая необходимость заключить мир также объяснялась тем, что правитель стремился достичь религиозного единства всего сирийского ислама. Его действия были направлены на то, чтобы приостановить развитие движения шиитов и изгнать, наконец, из столицы последователей этой ереси. Что касается приверженцев учения исмаилитов, грозных ассасинов, то некоторое время назад они были перебиты во всех крупных городах Сирии. Во время своего правления Нуреддин методически восстанавливал ортодоксальный ислам, поощряя деятельность *фукахи* и *суфиев*. Он сделал все возможное, чтобы устранить любой повод для возникновения разногласий между мусульманами, и, дабы бороться с шиитами, увеличил количество *медресе* (духовных школ, изучающих Коран и проповедующих *Сунну*, т. е. ортодоксальную доктрину).

Мир между франками и мусульманами нарушался всего лишь несколькими небольшими столкновениями, не имевшими каких-либо серьезных последствий. Мусульманский монарх боялся отнюдь не единичных нападений, он опасался заключения военного союза, впрочем, маловероятного, между франками и анатолийскими турками. Этот период, благоприятный для обоих сирийских государств,

желавших приготовиться к дальнейшей конфронтации, был прерван актом бандитизма, учиненным королем Иерусалимским. Хронисты назвали этот разбойничий налет «битвой при Баниясе». Вот не очень поучительный рассказ об этом событии: «Балдуин после завоевания Аскалона был обременен крупными долгами. Ему подвернулась легкая добыча, и он не смог устоять. На северо-востоке от Банияса благодаря перемирию и выплачиваемой им дани, которая представляла половину доходов этой области, туркмены разводили большие табуны лошадей и стада других животных, принадлежавших жителям Дамаска. Это место у подножия горы Гермон, изобиловавшее источниками и укрывшееся под сенью ив и тополей, являлось превосходным пастбищем. Мусульманские стражники и пастухи считали себя в безопасности и, полагаясь на перемирие, ослабили бдительность. Балдуин перешел Иордан, прошел по равнине с запада Кунайтры и послал войска чинить грабеж. Они забрали стада и захватили туркменских стражников. Пленников и добычу доставили в Палестину (в феврале 1157 г.), где лошади пришлись особенно к месту, поскольку армия испытывала в них острый недостаток. Этот налет послужил прекрасным поводом для наступления Нуреддина, который желал овладеть Баниясом, крепостью, контролировавшей дорогу на Дамаск. Нарушение перемирия, взятые в плен мусульмане — этого было достаточно, чтобы снова начать военное вторжение» (Н. Елисеев). Для мусульманского монарха речь шла не о карательной экспедиции, целью которой было восстановление мира и поддержание «*status quo*», но о возобновлении священной войны. Для того, чтобы придать наступлению надлежащую значимость, Нуреддин призвал в Дамаск большое число полководцев. Дабы создать благоприятную психологическую обстановку, правитель использовал метод, который применяется и до сих пор: он «организовал» неделю вооружения. На городских площадях и в цитадели Дамаска, где находился арсенал и

склады оружия, было выставлено напоказ все боевое оружие и трофеи. Горожане и крестьяне смогли увидеть также все разнообразие орудий для метания копий, арбалетов и камнеметов. Зеваки могли рассуждать об эффективности таранов для разбивания стен или передвижных башен-укрытий, предназначенных для штурма укреплений. Также можно было обсудить достоинства различных ловушек, в особенности *муталлаты*, аналога западных капканов. Нет никаких сомнений, что жителей Дамаска пригласили сделать «добровольный взнос», чтобы пополнить военное снаряжение.

Эта военная суматоха не ускользнула от внимания франкских «наблюдателей». Всем казалось очевидным, что следующей жертвой вендетты станет Банияс. Правитель этого латинского форпоста, коннетабль королевства Онфруа Торонтский, не считал себя достаточно сильным, чтобы выдержать натиск мусульманских войск; поэтому он прибегнул к помощи ордена госпитальеров, которому уступил половину Банияса и замок, расположенный на горе (Субейбе или Калат Нимруд). Орден поспешил направить туда большую колонну войск, чтобы занять отданные ему крепости. К несчастью, это мощное подкрепление попало в засаду, устроенную авангардом армии Дамаска; оно потерпело сокрушительное поражение и было уничтожено. Узнав об этом несчастье, орденские власти поспешили отказаться от «коварного подарка». Онфруа Торонтский отныне мог рассчитывать только на собственные силы. Нуреддин, которого сразу же известили о произошедшем, решил воспользоваться подвернувшимся случаем. Операция была проведена в рекордные сроки: после нескольких дней осады нижний город был взят штурмом, предан огню, а большая часть жителей была убита. Коннетаблю и его рыцарям удалось укрыться в верхнем замке Субейбе; самые выносливые мусульманские войска бросились за ними в погоню и окружили крепость. Положение было отчаянным, поэтому Онфруа попросил пощады

в обмен на сдачу крепостей, находящихся в его округе. Нуреддин даже не ответил ему и приказал разрушить нижний город вместе с цитаделью. Решив противостоять злой судьбе, окруженные франки мужественно сопротивлялись, дав время подоспеть подкреплению королевской армии. Предупрежденный о приближении короля Иерусалима, сын Зенги отдал приказ отступить. Королевской армии без боя достались еще дымящиеся руины города и разрушенные стены, но осажденные в Субейбе рыцари были освобождены. Убеденный, что мусульманская армия не отважится на новые действия, пока не доберется до Дамаска, Балдуин III решил восстановить Банияс: «Король пришел в город и освободил осажденных. От тотчас же послал гонцов во все соседние поселения за плотниками и каменщиками; он приказал выстроить стены, очистить и углубить рвы... Жители кое-как восстановили свои дома. Балдуин приказал привезти в верхний замок свежее мясо и поставил туда новый гарнизон из самых опытных воинов. Затем он снялся с лагеря, но оставил на месте пехоту, чтобы она оказывала вооруженную поддержку, пока велись работы. Забрав конницу, он направился к Тивериаде» (*Гильом Тирский*). Король Иерусалимский ошибся: войска Дамаска не стали возвращаться в Дамаск, они издали наблюдали за передвижениями христиан. Когда королевская конница покинула Банияс, турки устроили серию засад, разумно выбирая при этом места нападения: было практически невозможно не застать франков врасплох. Основная часть войск Нуреддина ожидала их в месте, называемом «бродом Иакова» (Жиср Бенат Якуб), одной из немногих удобных переправ через Иордан, расположенной между озерами Хуле и Тивериадским. Мусульмане укрылись в густых зарослях олеандра, тростника и папируса. Они появились лишь тогда, когда иерусалимские рыцари спешили. Разумеется, христиане отчаянно защищались; им даже удалось атаковать четырьмя отрядами, но в данных обстоятельствах

совершить подвиг было невозможно. Их остановила туча стрел, затем на них налетел отряд дамасской конницы. После долгого сражения уцелевшим рыцарям не оставалось ничего иного, кроме как бесславно сдаться. Победу мусульман могло омрачить только бегство короля, живого символа латинской силы, сумевшего скрыться, как только исход сражения стал очевиден. Ибн аль-Каланиси описывает нам возвращение победителей, окруженных ликующей толпой жителей Дамаска: «Пленники и отрубленные головы были доставлены в город в понедельник 24 июня. Каждый верблюд вез двоих воинов из их числа и развернутое знамя, оскверненное снятыми с головы кожей и волосами. Каждый схваченный сеньор, правитель крепости или земли, ехал верхом на лошади в своей кольчуге, со шлемом на голове и знаменем в руке. Что же до пехотинцев, то их связали веревками по трое или четверо. Жители города, старики, юноши, женщины и дети вышли толпой на улицы, чтобы насладиться зрелищем, которое Аллах ниспослал мусульманскому миру».

Засада у брода Иакова, где Нуреддин разбил королевскую конницу, была, по сути, мстью за ловушку, устроенную у Гермона, когда солдаты короля напали на туркменов и их стада. Суждение, высказанное по сему поводу прелатом Гильомом Тирским, исполнено достоинства: «На этот раз Наш Господь воздал королю и его людям за то зло, которое они ранее причинили туркменам и арабам, когда предательски ограбили их и лишили имущества, нарушив слово, данное согласно договору».

После триумфа Нуреддин выступил на Банияс и снова осадил его. Балдуин Иерусалимский поднял ополчение королевства и призвал на помощь войска Триполи и Антиохии. Эти разные армии собрались вместе и направились к Гермону. Количество латинских войск произвело должное впечатление на захватчиков, и Нуреддин без промедления приказал своим воинам начать отступление. Христианам не удалось настигнуть врагов, между тем

Сирию потрясли два землетрясения чрезвычайной силы. Пострадали земли, занятые франками (Триполи и прибрежные районы Антиохии), но основной ущерб был нанесен мусульманским провинциям, расположенным на среднем Оронте: были разрушены укрепления Хамы, Шейзара, Апамеи, Маарат ан-Нумана и Куфр Таба. Воспользовавшись выпавшим шансом, франкская армия, усиленная фламандцами графа Тьерри (решительно настроенного заполучить какое-нибудь владение на Востоке), начала наступление на разрушенную землю. Таким образом, христиане стремились снова обосноваться на восточном берегу Оронта чтобы иметь возможность нападать с тыла на атакующие мусульманские войска. Армия попытала счастья у небольших крепостей, но затем, когда их слишком сильно стали теснить войска Алеппо, которыми командовал сам Нуреддин, отступила к прибрежной полосе. Несколько дней спустя мусульманский правитель тяжело заболел; тотчас же его приближенные и крупные эмиры стали подыскивать себе подходящие места в случае его смерти. Из-за многочисленных интриг власть пошатнулась, и франки быстро были оповещены об этом. Они тотчас же привели в исполнение свой прежний план по захвату земель на среднем Оронте и осадили Шейзар. Союзники, к которым присоединился армянский князь Киликии Торос, сначала добились успеха, захватив нижний город. Цитадель, поврежденная землетрясением, не могла оказывать долгое сопротивление; но тут между нападающими вспыхнула ссора: конечно же, все бароны были согласны отдать крепость графу Фландрскому, но князь Антиохии потребовал, чтобы Тьерри принес оммаж за это владение, находившееся ранее в зависимости от его государства. Необходимо знать, что граф Фландрский был одним из самых высокородных баронов Запада, могущественным и уважаемым своими соратниками человеком, тогда как князь Антиохии, Рено де Шатийон, был всего лишь выскочкой, чье отсутствие политического чутья и

мелочные претензии опорочили его в глазах феодалов Леванта.

В случае с Шейзаром невозможно было согласиться с притязаниями князя Антиохийского. Разгорелась такая ссора, что Балдуину не оставалось никакого иного выхода из сложившейся ситуации, как оставить нижний город; итак, осада была снята, и каждый забрал захваченную добычу. Франки окончательно упустили возможность вновь обосноваться в Центральной Сирии; им удалось одержать несколько отдельных побед в Антиохии, но наступление этим и ограничилось, тем более что здоровье монарха, объединившего мусульманскую Сирию, между тем пошло на поправку. Вполне логично предположить, что франкские действия в Северной Сирии вызвали ответное наступление мусульман, ополчившихся на королевство Иерусалимское.

Мощь сирийского государства Нуреддина росла с каждым днем, поэтому франкские феодалы не могли вести длительных наступательных действий, не навлекая при этом на себя яростную ответную реакцию: не ограничиваясь одним лишь отражением франкских атак, мусульмане пользовались любым отсутствием латинских воинов, чтобы грабить и разорять земли поселенцев. Таким образом, два сирийских государства находились в состоянии шаткого стратегического равновесия, а военные операции сократились до сбора войск, обхода дозором территорий и молниеносных налетов, за которыми следовал поспешный отход. Чтобы нарушить это равновесие с пользой для себя, франки попытались заручиться поддержкой влиятельного союзника, который мгновенно дал бы им стратегическое превосходство, необходимое для победы над мусульманской армией. В то же время начался долгий процесс, во время которого оба сирийских королевства пытались заманить противника на какое-нибудь удаленное поле боя, чтобы разбить его и, если представится такая возможность, полностью уничтожить.

Византийская империя Комнинов обладала значительной военной силой, способной противостоять захватнической политике мусульманского государства Сирии. Прелюдией к союзу с ней стал брак короля Балдуина III с племянницей императора Мануила Комнина. Чтобы заручиться поддержкой Византии, латинский король был готов просить у греков что-то вроде протектората над странами Северной Сирии (хотя все государства уже были вассалами Иерусалима) в надежде на то, что страна будет лучше защищена от мусульманского нашествия. В 1159 г. Мануил отправился в Киликию, где снова подчинил себе города, расположенные на равнине. Тогда Балдуин III послал к нему князя Антиохийского, Рено де Шатийона, чтобы тот примирился с императором (в частности, он должен был извиниться за разбойное нападение на византийские владения на Кипре), принести ему клятву верности, пообещать освободить цитадель Антиохии, а также являться к нему по первому требованию для несения военной службы и вернуть греческого патриарха в Антиохию. Василевс Мануил торжественно въехал в этот город в апреле 1159 г. Таким образом, прекрасное нормандское княжество, продолжая оставаться вассалом Иерусалима, также стало ленником Византийской империи; вот любопытный пример совместного правления в одной стране: в нем Балдуин III видел единственный шанс на успех.

И в очередной раз союз с Византией обернулся для франков разочарованием. Общее наступление внезапно остановилось в сорока километрах от Алеппо, поскольку Мануил, удовлетворившись обменом пленниками, предпочел поддерживать мирные отношения с Нуредином. Сведения, содержащиеся в мусульманских хрониках, позволяют нам с уверенностью утверждать, что еще перед началом вторжения в Сирию (в марте 1159 г.) василевс отправил к Нуредину посольство с богатыми подарками (100 000 динаров, жемчуг, 100 шелковых одежд) и посла-

нием, свидетельствующим о дружеских чувствах. Мусульманский правитель тоже передал ему в ответ роскошный подарок. Не странная ли подготовка к началу ведения военных действий? Византия вела двойную политику: она стремилась поддержать равновесие между франками и мусульманами в Северной Сирии и сдерживать продвижение Нуреддина, но никоим образом не оттеснять его к Мосулу и Джазире. Действительно, византийский протекторат распространялся только на ослабленную франкскую Сирию. Подавить сирийских мусульман означало бы усилить княжество Антиохийское и, следовательно, дать ему шанс вернуть свою независимость. Разумеется, это была недальновидная политика, но при поддержке нескольких византийских гарнизонов она должна была, по меньшей мере, дать возможность населению княжества вздохнуть чуть свободнее.

После внезапного отъезда василевса в столицу (его беспокоили слухи о готовящемся заговоре) латинские колонии встали лицом к лицу с государством Нуреддина. В Палестине и Центральной Сирии (на территории графства Триполи) христиане еще могли отражать мусульманское наступление и иногда даже одерживать победы; но в Северной Сирии, несмотря на протекторат Византии, дела обстояли далеко не так хорошо. По вполне понятным причинам самым жестоким и самым страшным нападениям подверглось княжество Антиохийское. Рено де Шатийон, ставший благодаря женитьбе наследником Боэмунда Тарентского, был всего лишь рыцарем-разбойником: его склонность к грабежам могла сравниться только с его политической безграмотностью. Осенью 1160 г. он снова предался своей страсти к разорению: в это время года стада Джазиры, Евфрата и северных районов Сирии спускались с гор Антитавра, чтобы вернуться в долину Евфрата к зимним пастбищам; по большей части стада принадлежали местным христианам, выходцам из бывшего графства Эдесского;

но это нисколько не заботило Рено де Шатийона, который устроил небывалый доньше грабеж. Обремененные целым океаном рогатого скота, рыцари Антиохии не смогли отразить контратаку правителя Алеппо, действовавшего по поручению Нуреддина. Отказавшись поступиться своей добычей, князь Антиохийский повел себя так, что его схватили. Ему придется провести шестнадцать лет в тюрьмах Алеппо (до 1176 г.). Конечно же, никто не стал сожалеть о его исчезновении, но в критический момент своего существования княжество осталось без правителя. Триполи и Иерусалиму пришлось постоянно помогать осиротевшему городу. Эта исключительно оборонительная позиция, навязанная франкам, предоставляла правителю мусульманской Сирии возможность продолжать происламскую деятельность. Чтобы создать себе в «общине правоверных» бесспорную репутацию поборника священной войны с франками, он заботился о том, чтобы всем стало известно о его набожности. В ноябре 1161 г. в сопровождении своего полководца Ширкуха Нуреддин отправился в паломничество в Мекку. Он много сделал в Хиджазе: приказал обустроить колодцы, привел в надлежащее состояние оборонительные сооружения, отреставрировал памятники Медины, снабдил деньгами и обильным продовольствием правителя двух святых городов (Мекки и Медины).

Совершив паломничество, Нуреддин вновь начал набег на Антиохию, бывшую, безусловно, самым слабым звеном во франкских колониях Леванта. Балдуин III растрачивал силы королевских войск, сдерживая натиск мусульман в Северной Сирии. Из-за трудностей, создаваемых расстоянием, большинство кампаний заканчивались территориальными уступками в пользу зенгидского государства. Принцип франко-византийского союза пережил себя, не будучи даже реально примененным на практике. Король Иерусалима задумывался о новом политическом курсе иной политики; он уже начал проводить

его в жизнь, когда в тридцать три года его настигла смерть (10 февраля 1163 г.). На трон тотчас же взошел его младший брат, Амори. Новый король со своими баронами обратит взоры на берега Нила. Новая тактика христианского королевства произведет крутые изменения на политической арене Ближнего Востока.

2 ПУТЬ В ЕГИПЕТ



Обиды и стенания

Ислам полностью изгнан из Сахеля и Иерусалима. Иерусалим — земля, на которой до появления Пророка нам были даны Откровения — полон свиней и вина. Колокол там сопутствует кресту.

Абу Шама, 1160 г.

Господь мой, я вижу, что враги выбрали своей целью Египет. Сохрани в этой стране единство Ислама! Не дай исчезнуть истинной религии!

Умара, 1168 г.

Расположенное между объединенным государством Нуреддина и находящимся в упадке фатимидским Египтом, королевство Иерусалимское (с вассальными городами Триполи и Антиохией), дабы компенсировать потери, вызванные мусульманским нашествием, не имело другого выхода, кроме как напасть на легко уязвимых соседей.

Балдуин III попытался организовать «поход на Египет», но заботы, связанные с византийским союзом, многочисленными внутренними кризисами латинских государств и постоянными нападениями мусульманской Сирии, помешали ему повести эффективное наступление на эту страну. В 1156 г. король Иерусалима попытался установить экономическую блокаду в дельте Нила. Таким образом он стремился призвать к сотрудничеству торговые итальянские республики, добрая часть товарооборота которых приходилась на города дельты. Высшие церковные круги пришли на помощь Балдуину III, наложив запрет на ввоз их товаров в Египет. Выше всего ценились в Александрии те итальянские товары, которые в наше время принято расценивать как «стратегические»: дерево, железо, смола и даже готовое оружие. Пизанцы, например, уже привыкли к приносящим доходы перевозкам, которые усиливали военную мощь Египта. Несмотря на прогрессирующее политическое разложение Египта (борьба за власть была здесь безжалостной), финансовые вложения носили внушительный характер. Все это лишь привлекало палестинских баронов. В 1161 г. Балдуин III отправил к дельте армию: «Сир Амори, брат короля Иерусалимского, напал на землю Египта; франки захватили там огромные богатства и ушли. Вскоре после этого умер халиф Египта, Гаиз, и из-за этого египтяне согласились заплатить франкам годовую дань, составлявшую сто шестьдесят тысяч золотых динаров» (*Михаил Сириец*).

Лучше чем кто бы то ни был Амори осознавал всю военную несостоятельность фатимидского Египта. Став в 1163 г. королем, он провел беспристрастный анализ ситуации, сложившейся на Ближнем Востоке, который ясно показал, что упадническая политика Египта, словно маяк, привлечет внимание могущественного правителя мусульманской Сирии. Если Нуреддин завладеет Египтом, франки не смогут долго выдерживать натиск Ислама с двух сторон. Поэтому следовало захватить Египет до того,

как Нуреддин успеет прибрать его к рукам! Богатство страны, слабая армия, образ правления, неспособный установить стабильную власть, бесконечные чистки правительственного и военного аппаратов — все это укрепляло Амори в его решении как можно быстрее начать военное вторжение.

Почувствовав интерес своего иерусалимского противника к Египту, Нуреддин решился на отчаянный шаг: он попытался разбить войско графства Триполи и захватить эту территорию. В случае победы он получил бы массу преимуществ: франкские колонии, разделенные мусульманской землей, не смогли бы объединиться в один фронт, к тому же государство Алеппо и Дамаска получило бы в свое распоряжение морское побережье, необходимое для развития торговли. Король Иерусалима, казалось, был поглощен приготовлениями, чтобы оказать помощь своему вассалу; что касается войск Антиохии, то, в случае провала, приграничные гарнизоны помешали бы им выйти за пределы Северной Сирии. И, кроме того, если бы в это дело вмешались королевские войска, поход на Египет был бы на некоторое время отложен!

Весной 1163 г. Нуреддин собрал свою армию и, пройдя через Хомский проход, напал на владения Триполи. Чтобы проложить себе путь к побережью, он решил в первую очередь уничтожить самый важный форпост графства — крепость «Гисн эль-Акрад», т. е. Крак де Шевалье. Началась осада. Вопреки предположениям Нуреддина франки догадались о грозящей им опасности и быстро стали действовать сообща. В Триполи собрались войска трех крестоносных государств Леванта, к ним присоединись и греческий корпус из Киликии (прибывший по морю) и большое ополчение только что прибывших из-за моря паломников и воинов, временно принявших крест похода. Контратака была организована необычайно тщательно, и на этот раз мусульмане потерпели поражение: «В том же году Нуреддин собрал многочисленную армию

из турок, осадил Гисн эль-Акрад, для того, чтобы захватить и разграбить Триполи. Однажды около полудня, когда турки отдыхали в палатках, вблизи внезапно возникли кресты франков, и турок охватило смятение. Рассказывают, что когда Нуреддин увидел франкские знамена, он кинулся прочь из палатки в одной рубашке и без плаща и вскочил на коня, по обыкновению привязанного рядом. Какой-то курд перерезал поводья, и Нуреддин сумел скрыться и спастись. Франки схватили этого курда и убили его; множество турок было предано мечу, других заковали в цепи и увели в Триполи» (*Михаил Сириец*).

Пока владыка мусульманской Сирии компенсировал потери и набирал новую армию, Амори напал на дельту Нила.

Король Иерусалима не стал долго искать повода для наступления: дань, обещанная ему в 1161 г., так и не была выплачена. Его армия вышла из Аскалона и Газы в сентябре 1163 г., пересекла северную часть Синая и достигла дельты Фарахьи. Египетские войска попытались остановить их в шестидесяти километрах от Каира, но были разбиты и укрылись в Бильбейсе. Теснимые захватчиками, египтяне решили снести дамбы Нила, поскольку был сезон половодья. Армия Амори отступила перед нахлынувшими водами, но ее предводитель был решительно настроен вновь собрать войска и продолжить систематическое наступление на слишком богатую и плодородную землю Египта.

Озабоченный поражением у Крака де Шевалье, Нуреддин, как казалось, совершенно не собирался бросать все силы на Египет. Но новый государственный переворот в Каире внезапно поставил под вопрос целесообразность выжидательной стратегии. Шавар, свергнутый визирь, укрылся в Дамаске и просил выслать на помощь сирийскую армию, чтобы вернуть себе власть в Каире. Его соперник, которому донесли об этом сговоре, попытался заручиться поддержкой Амори, но оба сирийских правителя заняли

выжидательную позицию, в общем и целом совершив типичный шаг для восточной тактики! Тогда гость Нуредина сделал ему еще одно предложение: он отдавал ему треть доходов Египта, компенсировал военные расходы и уступал северо-восточную часть Дельты, что дало бы ему возможность окружить франков. Поскольку этого было недостаточно, Шавар пошел на крайние уступки: отныне он не только согласился признать сюзеренитет суннита Нуредина, но и предоставлял полную свободу действий полководцу, который возглавит отряд, высланный в Египет. Колебания обоих сирийских государей проистекали из того факта, что, выступив на Каир, они неизбежно спровоцировали бы ответную военную реакцию противника. Для обоих потенциальных «спасителей» Египта идеальным вариантом было бы сократить количество военных действий на египетской земле. Мусульманский правитель по-прежнему колебался, но его полководец, эмир Ширкух, вынудил его дать согласие, взяв за предзнаменование одну из сур Корана. Выбор был сделан! Участь Сиро-Палестины должна была решиться в дельте Нила.

Сирийские войска вышли из Дамаска в апреле 1164 г., возглавил их эмир Асад ад-Дин Ширкух; с ним был его племянник, молодой двадцатисемилетний воин, чье исламское имя история изменит, назвав его Саладином. Чтобы облегчить продвижение колонны вдоль франкских границ (и мимо крепостей), эмир организовал яростное наступление на Банияс. Королевские войска с огромным трудом выстояли: когда они, наконец, смогли вздохнуть свободнее, отряд уже достиг дельты. Амори Иерусалимский получил соблазнительное предложение от визиря Каира начать поход с целью изгнать из Египта сирийцев, но было уже поздно: 25 мая 1164 г. должность визиря была возвращена Шавару, а «сирийские покровители», обосновавшиеся в Фостате, ждали выполнения торжественных обещаний. Сирийским войскам были возмещены траты за военную операцию, но больше они ничего не получили. Ширкух

попытался силой заставить визиря выполнять условия договора. Но все было тщетно. Он приказал племяннику занять северо-восточную провинцию (Аш-Шаркию) и город Бильбейс и незамедлительно поднять там налоги, выплачиваемые деньгами и натурой. На этот раз визирь Шавар должен был как-то отреагировать, ибо иноземная армия обосновалась в Египте и отделила одну из основных провинций от земель халифата Фатимидов. Поскольку действия сирийцев вынуждали его поспешить, Шавар резко переметнулся на другую сторону: после многочисленных попыток он сумел заставить франков включиться в борьбу; он предложил выплачивать королю Амори тысячу золотых динаров в день в качестве возмещения военных расходов. Король Иерусалима наконец уступил: поручив охрану своего королевства недавно прибывшим паломникам и небольшим оборонительным отрядам, он покинул Аскалон в сопровождении самых выносливых воинов в конце июня 1164 г. За двадцать семь дней утомительного перехода под палящим солнцем он дошел до области Бильбейса, где к ним присоединились египетские войска, которыми командовал лично Шавар. При известии о франкском вторжении эмир Ширкух вернул в Бильбейс сирийский корпус, стоявший дозором у Каира. Его племянник уже собрал в этом «надежном городе» солдат, разбросанных по всем провинциям, что находились под властью сирийцев. Естественно, франки и египтяне окружили город, и в жарком и влажном климате, характерном для лета дельты, началась безжалостная осада. После трехмесячного героического сопротивления оставшиеся в живых сирийцы были вынуждены сдать город. Боевой дух ослабевших от голода и зноя и не получавших никаких известий из Сирии воинов упал. Они ничего не знали о тяготах пути, сражениях и подвигах своего повелителя, Нуреддина, который спешил к ним на помощь. Амори, наоборот, знал о нашествии мусульман: опасность, которой подвергалось королевство, в

конце концов поколебала его решение занять Бильбейс. Вот как развивались события: едва прослышав о наступлении франков на дельту, Нуреддин решил открыть второй фронт против христиан. С помощью силы, интриг, хитростей или даже убеждения он собрал новые войска и тут же начал еще один поход, подойдя к крепости Харим, которую войска Алеппо и Антиохии беспрестанно оспаривали друг у друга. Чтобы отомстить за нападение и осаду, к Хариму направились объединенные войска христианских союзников — войска Триполи и Антиохии, таврские армяне и киликийские греки, которых поддерживали местные тамплиеры и госпитальеры. Армия Нуреддина изобразила бегство, он заманил союзнические войска к самой крепости и дал туркменской коннице приказ окружить неосторожного противника. Армия, спешившая на помощь, была разбита, немногие оставшиеся в живых взяты в плен и уведены в Алеппо, а Нуреддин снова осадил Харим, который сдался через несколько дней (12 августа).

После победы при Хариме Нуреддин прибыл в Дамаск: вместе со столичными войсками, к которым присоединились гарнизоны соседних крепостей, он начал необыкновенно жесткий штурм Баньяса. Не надеясь получить поддержку, поскольку король находился в Египте, гарнизон пал духом; он оказал весьма слабое сопротивление и сдался, прежде чем подкрепление успело пуститься в путь.

Известие о поражениях дало понять королю Амори, что безопасность королевства требует его присутствия: поэтому ему пришлось как можно быстрее убраться из египетского осинового гнезда! Он заключил договор с Ширкухом (нам неизвестно, кто из противников был инициатором мирных переговоров). В нем говорилось о быстром и полном отходе обеих сирийских армий из Египта: христиане уходили по прибрежной дороге, мусульмане — через пустыню. Единственным, кто хоть сколько-то выиграл

от этого похода, был визирь Шавар, главный зачинщик интриг на Ближнем Востоке (ноябрь 1164 г.). Лишь одно омрачало победу чересчур доверчивого визиря: увиденные богатства бередили душу сирийских эмиров и баронов. Ширкух и Амальрик слишком ясно понимали всю политическую и военную уязвимость экономического великана — Египта; они оба были твердо настроены вернуться...

Когда Ширкух возвратился из Египта (в конце 1164 г.), он продолжил нести обычную службу в свите правителя Нуреддина. Этот эмир, которому чуть было не выпал шанс стать завоевателем Египта, снова оказался простым военачальником, в чьи обязанности входила организация коротких грабительских налетов на Галилею или нападений на приграничные крепости. Но эмиром владело лишь одно желание — вернуться в Египет и основать там независимое государство, в высшей степени жизнеспособное, так что сильное франкское королевство окажется зажатым между владениями его повелителя Нуреддина и его самого. В то же время ему не хотелось, чтобы грозный турецкий князь мог схватить его за шиворот, когда он будет занят обустройством плодородных провинций дельты! Чтобы реализовать свои тайные замыслы, эмиру Ширкуху в первую очередь следовало убедить Нуреддина в необходимости отправить его в фатимидское государство. Он прибегнул ко всем хитростям обольщения, расписав в словах богатства Египта, военную слабость и особенно предательство Шавара, который ради союза с франками попрал исламскую солидарность. Владыка Дамаска, как казалось, не проявил особого интереса к его аргументам. Он предпочитал заниматься собственными сирийскими владениями, чтобы потом двинуться на завоевание Сахеля, и не расходовать силы зря. Отметим также, что прибывавшие корабли с паломниками время от времени давали баронам Сиро-Палестины некоторое военное преимущество. В эпоху, когда происходили эти

события, на берег снова высадился граф Фландрии Тьерри Эльзасский: это был его четвертый приезд на Восток.

Ширкух вел тонкую игру. Он дал знать правящему в Багдаде халифу, что одного похода было бы достаточно, чтобы свергнуть его соперника — Фатимида, чтобы нанести смертельный удар шиитской ереси и восстановить в Египте правоверный ислам, или Сунну. Багдад тотчас же с радостью согласился помочь ему, а Нуреддин, повинаясь приказанию халифа, поддержал замысел своего хитрого подданного (конец 1166 г.). Дипломатические маневры приобрели необычайный размах: осознав опасность Дамаска, поддерживаемого Багдадом, Каир сделал ставку на Иерусалим. Шавар предложил своему прежнему союзнику, королю Амори, четыреста тысяч золотых динаров, пообещав заплатить вперед половину этой суммы, если тот сможет изгнать сирийцев из Египта. Предложение Каира не удивило баронов королевства, которые, узнав о том, что сирийцы готовятся к нападению, держали совет в Наблусе: было решено начать наступление, ибо западные поселенцы не могли допустить, чтобы Египет перешел во власть Нуреддина или его наместника.

После принятого в Наблусе решения в Дамаске ускорили приготовления к походу. Опасаясь, что Амори сумеет опередить его войска, Нуреддин дополнительно усилил армию двумястами всадниками и вынудил большое число эмиров присоединиться к Ширкуху; то, что казалось дополнительным подкреплением, быть может, являлось просто предосторожностью правителя, который на всякий случай присоединял к армии своих людей. Ширкух, которого по-прежнему сопровождал Салах ад-Дин Юсуф (Саладин), повел войска в наступление в январе 1167 г. Последние, составленные по большей части из курдов и туркменов, были усилены бандами арабских бедуинов, рассчитывавшими на богатую добычу. Войско углубилось в пустыню, чтобы обойти франкские оборонительные рубежи. Из-за этого обхода они потеряли несколько недель,

что сыграло на руку армии Амори, которая добралась до Каира более коротким и легким путем: за двадцать семь переходов они проделали путь Аскалон — Газа — Аль-Ариш — Бильбейс и, наконец, достигли Каира, где стали лагерем в Фостате, одном из предместий столицы. Чтобы избежать внезапной встречи с франками, Ширкух направился на юг, пересек Нил и, спустившись по западному берегу, остановился в Джизехе, прямо напротив франкского лагеря в Фостате. Франко-египетские союзники (они имели значительное численное превосходство) попытались перейти на другой берег, чтобы уничтожить лагерь сирийцев. Понаблюдав в течение пятидесяти двух дней за франками, Ширкух, постоянно попадающий в засады, снялся с лагеря и отошел в Средний Египет, где рассчитывал обогатиться (т. е. грабить и разорять) и найти необходимый коннице фураж. Поскольку армия франков и египтян преследовала их по пятам, ему пришлось отойти еще дальше, к Верхнему Египту. Это только усугубляло положение сирийской армии, все больше и больше удаляющейся от своей базы. Наместник Нуреддина потерял веру в счастливый исход и на совете армии пребывал в самом мрачном расположении духа: «Если мы потерпим поражение, в чем никто не мог бы усомниться, где бы мы смогли укрыться? Все в этой стране — воины, горожане и феллахи — ненавидят нас и желают отведать нашей крови!» Ширкух предложил пройти по восточному берегу и отступить к Сирии. Все согласились с ним, кроме одного турецкого мамлюка, верного раба Нуреддина, по имени Баргаш (повелитель недавно назначил его правителем отвоеванной у франков пещеры-крепости, называемой Грот Тирона, нынешнего Шакиф Тируна в Ливане): «Те, кто боится смерти, ран и рабства, не созданы для того, чтобы служить владыкам. Пусть они станут феллахами или сидят дома со своими женами. Клянусь Аллахом, если вы вернетесь к мелику Нуреддину без уважительной причины, он лишит вас всех владений и

вынудит вернуть все, что было вам даровано» (*Ибн аль-Асир*). Этот довод, поддержанный Саладином, попал в цель, и было решено дать сражение.

Курдский полководец тщательно приготовился к нападению. Выбранное им место располагалось между плодородными землями и пустыней. Местность была неровной — повсюду возвышались холмы, дюны, земля была изрыта небольшими оврагами. Взгляд наблюдателя не мог охватить большого пространства. Место называлось Бибен (Аль-Бабайн), т. е. «ворота», потому что долину окружали горы. Ширкух приказал занять горы по обеим сторонам прохода. Сирийские пехотинцы чувствовали там себя в безопасности, «ибо наши люди не могли добраться до них, потому что склоны были крутыми, а песок мягким» (*Гильом Тирский*). Сирийская армия обратилась к старой тактике центральной Азии: притворное бегство, призванное дезориентировать линию противника; и снова франки попались в ловушку, их пехота была уничтожена, а кавалерия сильно пострадала. После сражения франки и египтяне отступили к Каиру, в то время как Ширкух направился к Александрии, куда его призвал египетский наместник, разгневанный нечестивым союзом визиря Шавара с франками. Прибывших на место сирийцев тотчас же осадили франки и египтяне, в это же время порт был захвачен пизанцами, выступившими как союзники Амори.

Передав большой город своему племяннику Саладину, Ширкух с отрядом конницы прорвался сквозь франкские позиции и прибыл в Верхний Египет, занимаясь по дороге грабежом и взимая налоги. Александрия сравнительно легко выдержала трехмесячную осаду; но затем меркантильные горожане, разорявшиеся из-за прекращения торговли, были готовы пойти на предательство: они желали мира любой ценой. Саладину удалось призвать на помощь дядю, который вернулся в Александрию, разрушая все на своем пути. Сирийцы хотели вести переговоры, так же как и Амори, получавший плохие известия из королевства,

на которое нападал Нуреддин. Визирь Шавар начал испытывать денежные затруднения, а его туркменские наемники принялись роптать; в действительности прекращение денежных поступлений из таможен Александрии сильно беспокоило все воюющие стороны.

Ширкух добился возможности свободно покинуть Верхний Египет, взяв добычу, к которой был добавлен египетский «подарок» в пятьдесят тысяч динаров. Франки также взяли на себя обязательство отступить, не оставив за собой ни гарнизона, ни каких-либо владений на Египетской земле. Когда сирийская армия ушла, Шавар начал переговоры со своими франкскими защитниками, требовавшими платить им ежегодную дань в размере ста тысяч динаров; им удалось оставить в Каире отряды конницы, которым вменялось в обязанность охранять городские ворота; они приказали назначить «шинну», который хоть и был египтянином, все же являлся настоящим верховным «комиссаром» франков в Египте. Эти меры предосторожности понадобились как для того, чтобы обеспечить исполнение условий договора в случае политических изменений в Каире, так и для того, чтобы предотвратить повторное нападение сирийцев. Покинув Александрию, Амори получил пятьдесят тысяч динаров задатка; он сжег свои осадные машины и направился в Палестину. Франкская армия прибыла в Аскалон 20 августа 1167 г.

Конечно, давление, оказываемое Нуредином, сильно мешало королю Амори, но, несмотря на масштабность использованных средств, войска мусульманского правителя не достигли никаких существенных результатов. Они попытались пойти в наступление и захватить Бейрут, но это им не удалось. Нуредину нужно было получить выход на Средиземное море, чтобы избежать налогов, которыми франки облагали вывозимые восточные товары (из Сирии, Ирака, а также из более далеких стран — Индии, Индонезии и Китая). Бейрут был привычным рынком сбыта для Дамаска, и его отношения с западными

торговцами были на самом подъеме. Экономический аспект франко-сирийского противостояния все чаще давал о себе знать после похода на Египет. Отныне противники старались захватить лучшие порты, обеспечить безопасность торговых путей, монополизировать сделки между Востоком и Западом. К тому же мы только что удостоверились в необыкновенно важной роли, которую сыграла с психологической точки зрения осада Александрии, самого большого эмпория Ближнего Востока. Это преобладание экономических интересов будет все усиливаться, и вскоре торговые отношения станут настолько важны, что не будут прерываться даже во время военных действий. Экономическое сосуществование двух соперничающих государств станет одним из самых любопытных уроков эпохи средневековья на Ближнем Востоке.

Оба участника последней военной кампании были разочарованы. Ширкух не мог утешиться после своего провала, несмотря на то, что Нуреддин отдал ему Хомс со всеми прилегающими землями. Что касается короля Амори, он с горечью размышлял о поражении под Александрией. Недостаточная поддержка с Запада, которую он просил прислать, толкнула его на сближение с Византией. Он надеялся получить от нее материальную помощь (корабли, осадные машины, деньги и поставки продовольствия) и численное подкрепление (опытных воинов, которые заменили бы собой малоэффективную египетскую пехоту), что так было ему необходимо для победы в следующем походе. На свет появился план присоединения земель: завоеванная страна была бы разделена на две равные части, которыми управляли бы смешанные латино-византийские власти. Договор, заключенный между будущими союзниками, сегодня нам хорошо известен, ибо его готовил, обсуждал и подписывал в Константинополе посланник короля Амори, лучший латинский хронист крестовых походов — историк Гильом Тирский. Когда полномочный представитель латинян вернулся в королевство

(в октябре 1168 г.), сколь же велико было его удивление, когда он узнал, что король, его повелитель, начал новый поход на Египет, даже не дождавшись поддержки Мануила Комнина! Что же произошло? Почему Амальрик стал рисковать тем господствующим положением, которое он занял в фатимидском государстве? Существует множество объяснений, но ни одно из них не является достаточно убедительным:

1. Нуреддин был занят более важными делами в Джазире и Мосуле.
2. Франкский гарнизон Каира и находящиеся у него на жаловании воины вводили короля в заблуждение относительно простоты завоевания, которое обеспечило бы им привилегированное положение.
3. Население Египта все больше и больше проникалось ненавистью к «многобожникам». Налоги взимались необыкновенно безжалостно, а наглость франкских гарнизонов не знала никаких границ.
4. Множество эмиров из окружения визиря Шавара и даже самого халифа обращались к Нуреддину, прося защиты. Они предпочитали власть суннитов власти «ненавистных франков».
5. Король предпочел опередить византийского союзника, чтобы не делиться с ним добычей.
6. Недавно прибывшие крестоносцы, ничего не понимавшие в тонкостях восточной политики, побуждали войска начать наступление, поскольку нуждались в земле, на которой могли обосноваться, и в доходах, чтобы оправдать опасности, которым они подвергались во время крестового похода.

Вот какова версия хрониста Ибн аль-Асира: «Франки стали приступать к Амори, прося его выступить на Египет. „По моему мнению, — сказал король, — мы не должны затевать это дело. Египет — это наша дойная корова, дань, которую он нам выплачивает, помогает нам

оказывать сопротивление Нуреддину. Если мы пойдем туда с намерением захватить его, то халиф, армия, горожане и феллахи откажутся отдать нам земли, а страх, который мы внушаем им, толкнет их к нашим врагам. Если последние согласятся им помочь и там появится такой полководец, как Ширкух, это закончится поражением франков, а вскоре и их изгнанием из Сирии!" Члены совета так отвечали своему монарху: „В Египте нет никого, кто мог бы его оборонять и защищать, и прежде чем Нуреддин узнает о наших намерениях, прежде чем он успеет собрать армию и выслать ее против нас, страна окажется уже в нашей власти. К тому же Нуреддин сейчас находится в северных провинциях, на берегах Евфрата, армия Сирии разрушена, все его эмиры вернулись в собственные фьефы. Мы выступим на Египет, военных действий там не будет, потому что там нет ни одной цитадели, а жители не способны оказать сопротивление. Прежде чем армия Сирии успеет собраться, наша цель будет уже достигнута, а, обосновавшись в Египте, мы станем достаточно сильными, чтобы бороться против всех мусульманских стран вместе взятых“».

Эту точку зрения поддерживали все новоприбывшие, и сторонники немедленных действий взяли верх. В октябре 1168 г. франки покинули Аскалон и, пройдя по ставшему привычным пути, добрались до дельты. 1 ноября они окружили Бильбейс, взяли его через три дня, а затем в течение недели грабили, убивали и поджигали. Эти хладнокровно совершаемые жестокости станут одной из основных причин их окончательного краха, ибо ошеломленные простые жители Египта придут в себя и начнут яростно сопротивляться. Заставить народ защищаться — задачу, с которой не справились ни фатимидские халифы, ни их визири, смогли выполнить сиро-палестинские франки и западные паломники, ибо перед лицом их грубого вторжения, начатого по надуманному поводу, единственным спасением для народа было принять участие в

борьбе, чтобы спасти собственную жизнь и сохранить имущество.

Когда первые колонны с пленниками и добычей возвращались в Палестину, захватчики направлялись к Каиру, до которого добрались 13 ноября. «Люди Каира, боясь, что их постигнет участь жителей Бильбейса, воодушевляя друг друга, поднялись на стены и дали яростный отпор франкам» (*Михаил Сириец*). Жители Каира подожгли предместья, не обнесенные стенами, в их число входил и богатый Фостат. Пожар продолжался пятьдесят четыре дня, но это не смогло сдержать начавшуюся осаду. Сопротивление столицы было похоже на чудо, но, безусловно, оно не могло длиться вечно. Сам фатимидский халиф отправил послание правителю Сирии, прося его выслать армию для подкрепления. «Адид, халиф Египта, отрезал косы своих жен и дочерей и отправил их Нуреддину: „Вот, — сказал он, — мои женщины со слезами умоляют тебя и заклинают прийти к ним на помощь“» (*Михаил Сириец*). Чтобы Нуреддин смог заручиться поддержкой сирийских эмиров, Фатимид обещал отдать ему третью часть от доходов страны и своих личных владений.

Обычно столь проницательный и владеющий собой Нуреддин на этот раз поддался чувствам. Он принялся торопить своего наместника Ширкуха, который не строил никаких иллюзий. Он усматривал в египетском призыве о помощи военную хитрость и изобретал тысячу причин, чтобы отсрочить свое отправление. Раздраженный правитель вручил ему военную казну — двести тысяч динаров, снабдил его снаряжением, наделил его чрезвычайной властью над армией и предоставил полную свободу действий. Саладин, тоже участвовавший в этой затее, отказался ехать; вспомнив о тяготах, которые ему пришлось пережить в Александрии, он сослался на отсутствие денег и добился того, что правитель подарил ему роскошное военное снаряжение! Армия состояла из двухтысячной элитной конницы, шести тысяч туркмен и нескольких

эмиров, в последний момент призванных правителем; это были, и в этом нет сомнений, самые преданные из его мамлюков.

Поскольку осада Каира затягивалась, визирь Шавар попытался потянуть время, начав переговоры со своим бывшим союзником Амори. «Шавар, визирь Египта, послал сказать Амори и знатым франкам: „Вы знаете мою привязанность к вам, если бы я не знал, что Тейайи помещают мне отдать вам Каир, я бы сразу же передал его вам; но я знаю, что если они услышат что-нибудь подобное, то незамедлительно убьют меня. Я полагаю, что будет лучше, если вы возьмете столько золота, сколько хотите, и вернетесь в свою страну, оставив здесь нескольких доверенных лиц, которые собирали бы дань, как и раньше, и чтобы Нуреддин не овладел Египтом; ибо тогда вы не получите ни земли, ни дани». Услышав это, франки объявили, что они установят мир при условии, что им дадут миллион динаров. Шавар сразу же отдал им сто тысяч и сказал: „Когда вы уйдете, я соберу остальные деньги и отправлю их вам“» (*Михаил Сириец*). Договор был подписан, но обе стороны обманывали друг друга: король Иерусалима ожидал прибытия флота со значительным подкреплением, Шавар и его приближенные считали, что сирийцы заставляют себя ждать. Вместо того, чтобы сразу же присоединиться к королевской армии, латинский флот отправился осаждать Танис, взял этот город штурмом, и события, имевшие место в Бильбейсе, повторились. Нагруженный добычей флот направился к протокам великой реки, но был остановлен партизанами — феллахами, так что Амори пришлось выслать отряд конных рыцарей, чтобы освободить его. Узнав о том, что к ним приближается армия Ширкуха, Амори приказал флоту как можно быстрее направиться к Акре. Что касается франкской армии, она покинула предместья Каира, собралась вокруг Бильбейса в тщетной попытке заставить врасплох и разбить сирийцев, прежде чем они присоединятся к египтянам.

Попытка окончилась неудачей. 2 января 1169 г. угрюмый и разочарованный Амори приказал начать отступление.

Привезенная добыча была значительной. Сундуки армии ломились от золота, но земля Египта была для франков потеряна навсегда. Несмотря на прозорливость и знания, которыми обладали некоторые воины, практически всеобщее невежество и презрение, которое питали латиняне к миру Ближнего Востока, содействовали заключению союза воды и огня, поскольку шииты, ненавидимые всеми еретики, обратились за помощью и получили ее от суннитского руководителя *джихада*.

3 САЛАДИН

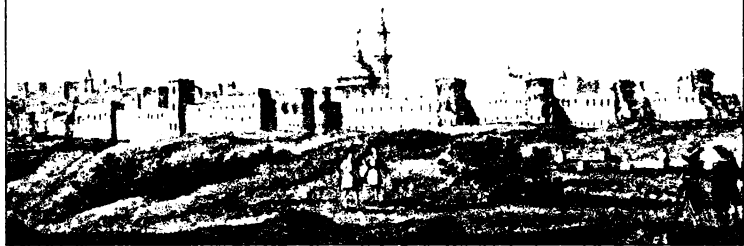

Салах ад-Дин аль-Мелик ан-Назир: Саладин, «царь, который помогает»

«Воистину, мы обеспечили тебе потрясающий успех, для того, чтобы Бог простил тебе давние и недавние грехи, чтобы он довершил свои милости, которыми тебя осыпал и направил по прямому пути». Эта сияющая и прекрасно охраняемая цитадель, соседствующая с городом Каиром, была основана в год 576 (1183 г.) нашим правителем Меликом Назиром Салах ад-Дином Юсуфом, сыном Эйюба, вдохновителем общины правоверных, принявшим решение соединить пользу с красотой и удобство с безопасностью, для того чтобы любой мог прибегнуть к покровительству его государства. Она была построена под наблюдением его брата и наследника Мелика Адила, преданного друга эмира правоверных, постройкой занимались эмир княжества и Каракуш, помощник, слуга Мелика Назира.

Надпись, высеченная в честь Саладина на стенах Каира

«Нуреддин, узнав, что франки ушли из Египта, все же решил отправить туда свои войска, ибо его заботило не то,

как помочь египтянам, а то, как овладеть их страной. Поэтому он приказал Ширкуху немедленно возглавить войско и отправиться в путь вместе с Саладином, его племянником. Ширкух пришел в Каир и сразу же явился к халифу Адиду, который принял его с большими почестями. Но, поскольку вся власть находилась в руках визиря Шавара, последний поддерживал Ширкуха лишь на словах, а на деле не давал ему ничего для обеспечения его собственных потребностей, ни потребностей тех, кто его сопровождал. Он предлагал дать пир в честь наместника Нуреддина и обманом захватить и его самого, и его племянника. Саладин со своей стороны мечтал убить Шавара, но его дядя Ширкух мешал ему выполнить это намерение. Однажды Шавар как обычно явился к Ширкуху, но не застал его, потому что тот отправился творить молитву к гробнице одного из религиозных деятелей ислама. Саладин и Шавар сели на коней, и во время беседы Саладин выбил визиря из седла и связал, потому что не мог убить без разрешения дяди. Когда он сказал Ширкуху об этом, тот ответил: „Без позволения халифа мы ничего не можем сделать“. Тогда они известили халифа Адида, который призвал их убить визиря, потому что тот не оставлял халифу места подле себя. Так был убит Шавар, его дом был разграблен, а Ширкух занял освободившееся место визиря» (*Михаил Сириец*). Также Ширкуху пожаловали титул Аль-Мелика аль-Мансура Амира аль-Диуюша (монарха-победителя, командующего армией). Новый визирь назначил своих верных соратников правителями различных провинций и приказал раздать солдатам в качестве военных бенефициев земельные наделы. Правление курдского эмира было кратким: через два месяца и пять дней он умер от несварения желудка (23 марта 1169 г.). При известии о кончине властителя борьба за власть между крупными эмирами вспыхнула с новой силой: каждый стремился занять двойную должность

визиря и верховного командующего. Их сторонники взволновались и принялись чистить оружие. Через три дня халиф призвал молодого Саладина (ему было тогда 32 года) и наделил его знаками отличия этой должности, пожаловав титул «Аль-Мелик ан-Назир» (вождь, который приходит на помощь).

Остановив свой выбор на молодом претенденте, халиф рассчитывал доверить ему операцию по изгнанию главных сил сирийской армии и самому взять бразды правления. Никто из остальных эмиров не принес клятвы верности новому правителю. С помощью интриг несколько вольноотпущенников Ширкуха начали восстанавливать эмиров друг против друга, так что один за другим они присоединились к Саладину. Лишь два могущественных «военных предводителя» отказались дать клятву и возвратились в Сирию вместе со своими приверженцами. Саладин успешно руководил Египтом, но его повелитель Нуреддин, хозяин мусульманской Сирии, никогда не давал ему иных титулов кроме тех, что прежде носил его дядя Ширкух: титулов эмира и верховного командующего.

Сплотив предводителей сирийских войск, Саладин попытался снискать покровительство духовных лидеров: последовав примеру Нуреддина, он стал вести аскетический образ жизни, отказавшись от пиров с обильными возлияниями и всевозможными наслаждениями. Вдобавок к этому, чтобы склонить на свою сторону аскетов ислама, он приказал изгнать из своего правительства многочисленных коптских христиан, имевших доступ к рычагам власти. Одни обратились в мусульманство и сумели сохранить свое место, другие сгинули. Эдикты Саладина вызывали недовольство среди египтян, занимавших некогда привилегированные позиции: некоторые из них стали отправлять послания в Палестину, чтобы заключить союз с франками. Они желали спровоцировать

латинское вторжение, которое уничтожило бы начавшую формироваться военную аристократию и таким образом помогло бы им вернуть должности и господствующую позицию.

Молодой визирь случайно узнал о готовящемся предательстве. Он сдержался и стал ждать своего часа, чтобы поразить главного заговорщика, суданского евнуха, который был доверенным лицом халифа Адида. Он был схвачен отрядом курдской конницы и вскоре обезглавлен. Его голову прислали Саладину. Убийство суданского евнуха привело к общему восстанию всех суданцев, живущих в Каире; погибший был не только их собратом по крови, но еще и защитником и их официальным представителем при дворе халифа. Пятьдесят тысяч восставших суданцев выступили против сирийских эмиров. Африканцы были разбиты, их квартал разграблен, предан огню и снесен до основания: лишь несколькими уцелевшим удалось вернуться в родной Судан.

Пока Саладин праздновал успешное подавление первого столь крупного восстания, франки Леванта начали агитацию всего христианского населения Запада; они пытались объяснить европейцам, что ключи от латинского королевства отныне находились в цитадели Каира. Мягко говоря, их доводы не вызвали прилива воодушевления. Поскольку Запад отнюдь не стремился помочь своим собратьям, обосновавшимся в Леванте, Амори принял решение начать совместное выступление, пока Саладин не успел упрочить свою власть. Тем временем греки решились вступить в бой: они выслали флот, опытную пехоту и денежную помощь в Палестину. Амори собрал войска в Аскалоне и 16 октября 1169 г. приказал дать сигнал к выступлению. Пехота пошла по берегу реки, ее поддерживал и снабжал провизией константинопольский флот. Он же перевез ее через приток Нила, что дало ей возможность добраться до цели пути —

Дамьетты. Корабли приблизились к городу, франки после завоевания хотели превратить его в крепость, обосновавшись в которой, надеялись постепенно захватить дельту, находящуюся под контролем каирских турков и курдов.

Согласованность действий греков и латинян оставляла желать лучшего. Слишком сложная политическая подоплека отнюдь не способствовала налаживанию отношений между союзниками. Грекам, рассчитывавшим на короткий поход, катастрофически не хватало денег и продовольствия. Это отразилось на их боевом духе. Франки же, привыкшие к длительным экспедициям в Египте, не желали делиться провизией. В то время Саладин не осмеливался оставить столицу, боясь, что не сможет вновь туда вернуться: «Если я сам отправлюсь в Дамьетту, Каир во время моего отсутствия восстанет и позади меня вспыхнут мятежи, а передо мной будут стоять франки» (*Ибн аль-Асир*). Он беспрестанно требовал, чтобы его повелитель Нуреддин выслал подкрепление. Вспомогательная армия, прибыв на место, сделала жизнь осаждающих город греков и латинян просто невыносимой. Амори вступил в переговоры с представителями Нуреддина, но условия соглашения нам не известны. После пятидесятидневной осады союзники внезапно прекратили все военные действия.

Чтобы лучше понять то недоверие, которое жители востока испытывали к заключенному союзу между Византийской империей и Латино-Иерусалимским королевством, приведем рассказ одного из местных христиан Северной Сирии об этой странной кампании: «В это время (т. е. в 1181 г.) король Иерусалима попросил у греческого императора, его союзника, войска, чтобы выступить на Египет, тот отправил их по морю. Когда греки прибыли в Египет, они, по своему обычному коварству, замыслили обмануть короля и самим завладеть этой землей. Несколько человек успели вовремя уведомить его об их

намерениях. Египтяне снова пообещали ему заплатить золотом, как они уже делали раньше; они дали ему заложника в знак того, что будут присылать золото каждый год. Король взял с собой заложника и вернулся в Иерусалим; греки же терпели нужду и, когда настала зима, многие из них погибли из-за бурь; лишь некоторые вернулись обратно в свою страну» (*Михаил Сириец*). Если с точки зрения достоверности исторических фактов к этому отрывку стоит подходить осторожно, он все же прекрасно иллюстрирует практически всеобщую ненависть, которую греки вызывали у населения восточного Средиземноморья.

Столкнувшись с христианским вторжением, Саладин обратился к своему повелителю Нуреддину. Когда франки и греки ушли, он выступил от имени халифа, прося Нуреддина отозвать армию, состоящую из турок и туркменов. В ожидании их ухода, сопряженного с определенными сложностями, визирь опустошил свою казну, чтобы перетянуть на свою сторону этих воинов. Его государь не приветствовал самостоятельности Саладина; больше всего его раздражала просьба об отводе войск, набранных ценой больших затрат. Поведение визиря все менее и менее соответствовало тому, чего ожидали от наместника мелика мусульманской Сирии. Самым серьезным упреком стал тот факт, что в Египте призыв к молитве по-прежнему совершался от имени фатимидского халифа. Чего же ждал Саладин, его наместник в Египте, желавший положить конец расколу и объединить ислам под властью Аббасидов, правящих в Багдаде? Почему он не спешил начать *джихад*, великое дело и священную обязанность каждого правителя?

Дабы задобрить Саладина и попытаться добиться от него повиновения, властитель Сирии отправил к нему отца, всю семью и друзей. Визирь принял их всех, в честь одного устроил праздник, другого осыпал подарками, но

не отклонился от установленной политической линии. В письмах, которые он отправлял своему повелителю, говорилось о его полной покорности, но в них же он ссылался на общественные интересы, чтобы отсрочить любые изменения в молитве, и на опасность возникновения восстания, чтобы оттянуть открытие второго фронта против франков.

Разумеется, Саладин не был противником военных действий в Палестине, но он понимал, что совместно организованное выступление могло свести его лицом к лицу с верховным повелителем, чего ему совершенно не хотелось. Поэтому, воспользовавшись длительным пребыванием Нуреддина в Мосуле, он начал действовать: осадил небольшую крепость Дарон (Аль-Дарун), захватил и разграбил нижний город Газы, провел совместную операцию, напав с суши и моря на франкскую крепость Айлу (Эйлат) в заливе Акаба. Захватив этот порт, до сегодняшнего дня остающийся предметом споров, он закрыл франкам выход к Красному морю. Результаты этой победы были значительны как в плане торговых отношений (так была обеспечена безопасность пути с Востока в Средиземноморье, конечным пунктом которого была Александрия), так и в плане религии (святые места Ислама были защищены, а паломники из Египта и Магриба освобождались от пошлины за проезд, которую должны были платить на пропускных пунктах франков). После того, как эти молниеносные походы увенчались успехом, Саладин поспешил вернуться в столицу (4 февраля 1171 г.).

Проблема с призывом к молитве была еще не решена; Нуреддин, не слушая более никаких доводов, приводимых наместником, повторил приказ в категорической форме. Старый правитель был еще достаточно силен, ибо немного позднее его наместник решил подчиниться его воле, что было нетрудно, так как халиф Адади был тяжело

болен. Визирь собрал совет, который принял решение свергнуть фатимидский халифат. Этому делу посвятил себя один иноземец, перс, недавно прибывший в Египет: 10 сентября 1171 г. он поднялся на *минбар* и произнес молитву от имени халифа Багдада. Эти изменения прошли в атмосфере всеобщего безразличия, и последний фатимидский халиф скончался, так и не узнав, что он больше ничего собой не представлял!

В то время как официальные гонцы скакали к Дамаску и Багдаду, чтобы сообщить хорошие новости суннитскому исламскому миру, Саладин прибирал к рукам все имущество халифа, в том числе его казну и драгоценности. Необходимо уточнить, что военная аристократия, которая окончательно завладела землями Египта, была крайне отсталой по сравнению с египетской цивилизацией. Курдский князь расхитил библиотеки из дворцов халифа: восемь партий книг были отправлены караванами верблюдов в Дамаск, остальное; т. е. более ста тысяч рукописей, были разобраны и проданы тем, кто предлагал более высокую цену. По цивилизации был нанесен еще один сильнейший удар, схожий с пожаром Александрийской библиотеки!

Удовлетворившись достигнутыми результатами в деле восстановления единства Сунны, Нуреддин стал добиваться согласованности действий своих войск в Египте и Сирии, задачей которых было наступление на палестинских баронов. Первой целью врага была крепость Керак, которая затрудняла или делала невозможным установление связей между Сирией и Египтом, она также являлась серьезным препятствием, стоящим на пути паломников, священной дороге исламского мира. Саладин выступил в поход и осадил Шаубак (Монреаль), а в это время Нуреддин подходил к Кераку (октябрь 1171 г.). От земли Моаб (или Идумеи, территории к югу от Мертвого моря) эти две крупные христианские крепости отделяли самое большее

два дня пути. Саладин уже почти овладел Шаубаком — его жители попросили десятидневной передышки, чтобы подумать, — как вдруг его армия снялась с места и вернулась в дельту. Предлогом стал тот факт, что его отец, которому он поручил управление Египтом, вот-вот мог быть свергнут из-за неизбежно надвигающегося мятежа. На самом же деле окружение Саладина оказывало на него сильное давление, обращая внимание на то, что в случае победы между Египтом и его номинальным правителем больше не будет существовать никакой преграды.

Маски были сброшены, и Нуреддин решил сам взяться за дела Египта. Саладин, забеспокоившись, созвал совет: но ни один из эмиров не стал вмешиваться в это дело — они не хотели поспешным выбором ставить под удар всю свою будущую карьеру. Лишь один молодой эмир, племянник визиря, осмелился заявить: «Если Нуреддин выступит на нас, мы одолеем его и помешаем захватить Египет» (*Ибн аль-Асир*). Несколько эмиров поддержали его, но тут вмешался отец Саладина, осудил молодого эмира и обратился к сыну: «„Вот я, твой отец, вот твой дядя по матери: неужели ты думаешь, что кто-нибудь из этого собрания любит тебя так же, как любим мы, и желает тебе добра, так, как мы этого желаем?“ — „Нет“, — отвечал визирь. — „Что ж! — продолжал отец, — я заявляю, что если твой дядя или я увидим Нуреддина, мы не сможем помешать ему овладеть этой землей и повергнуть нас ниц. Даже если бы он приказал отрубить тебе голову, мы сделали бы это без малейшего колебания. И даже если бы Нуреддин один предстал перед нами, никто не осмелился остаться в седле, все бы упали ниц. Эта страна принадлежит ему, ты всего лишь его наместник. Если он захочет сместить тебя, ему нет надобности приезжать, стоит лишь отправить депешу. Он может передать управление страной тому, кому пожелает“» (*Ибн аль-Асир*). Совет был окончен, и, оставшись наедине с сыном,

старый эмир упрекнул его в том, что он прилюдно говорил о своих замыслах. «Если правитель узнает, что ты хочешь помешать ему войти в Египет, он немедленно займется тобой. У тебя не останется никого из армии, если придет Нуреддин, а эмиры сами выдадут тебя ему» (Ибн аль-Асир). Мудрый старик предложил единственное правильное решение: чтобы убедить Нуреддина не приезжать в Каир, следовало полностью ему подчиниться.

Доводы, приведенные Саладином, были весьма красноречивы, поскольку суданская армия мятежников, последнее эхо кровавого восстания в Каире, попыталась силой проникнуть в Верхний Египет. Войска, которыми командовал старший брат визиря Туран Шах, отбросили их назад и завоевали Нубию. К сожалению, страна оказалась мало подходящей для того, чтобы принять на длительное время династию Эйюбидов, которая искала пристанище, безопасное место, где она могла бы укрыться в случае прихода Нуреддина в дельту.

Между тем владыка Сирии снова собрал египетские войска к Кераку. Саладин повиновался, вышел из Каира 30 мая 1173 г. и направился к знаменитой крепости. На этот раз сам Нуреддин, задержавшийся по делам в северной части государства, не успел к назначенному сроку. Он выехал из Дамаска только в конце июля. Когда он был уже в двух днях пути от Керака, египетская армия снова внезапно снялась с лагеря. Повод был самый благовидный: отец Саладина был тяжело ранен и находился при смерти. Нуреддин пришел в ярость: он поклялся восстановить порядок в египетской провинции не позднее следующей весны!

Саладин, его семья и приближенные осознали всю шаткость своего положения в случае вторжения войск повелителя; поэтому вследствие сложных интриг визирь отправил своего брата на завоевание Йемена. Его весьма привлекала природная красота этой страны, но еще более

привлекательно выглядела ее экономическая сторона: Забид, большой перекресток сухопутных торговых путей, и Адан, крупный порт, в котором бросали якоря торговые суда жителей побережья Индийского океана от Абиссинии до Занзибара и от залива до Малазийского архипелага, — получали значительные доходы. Власти Йемена облагала товары большими налогами, прежде чем они попадали в Александрию. Эйюбиды наконец-то нашли удобное убежище на случай военного поражения; но в умах тех, кто с ностальгией вспоминал о фатимидском правлении, ничто не должно было спасти их от ударов, которые нанесет им грядущее вооруженное восстание. Они тоже обратились к франкам, которые вернулись к идее захвата Дамьетты. Всех предали шпионы Саладина, проникшие в Палестину. Расплата была ужасной: все представители династии Фатимидов были убиты, а заговорщики — распяты. Обрадованный новым успехом, Саладин донес об этом своему повелителю, но когда его послание пришло в Дамаск, Нуреддин уже умер.

Со смертью Нуреддина централизованное государство, которое он с необычайным терпением создавал, развалилось на куски. Его собственный племянник, которому он вверил управление провинцией Мосула, объявил о своей независимости и силой оружия расширил владения к западу, вплоть до Евфрата. Эмиры Дамаска принесли клятву верности маленькому сыну умершего правителя, одиннадцатилетнему Мелику ас-Салиху. Саладин тотчас же присоединился к ним: он известил нового правителя, что на всей земле Египта была вознесена молитва от его имени, и прислал ему динары, на которых было выбито его имя. Но эти изъявления преданности не должны никого вводить в заблуждение: каждый эмир, каждый атабек, каждый наместник поторопился признать власть неопытного государя лишь в надежде манипулировать им в дальнейшем. Именно так бывший правитель Алеппо,

захвативший цитадель и правивший оттуда всей мусульманской частью Северной Сирии, пытался взять под свое крыло нового владыку. Могущественные эмиры оспаривали друг у друга привилегию охранять повелителя, опекать его, заботиться о его крове и воспитании. Для этих феодалов-выскочек получить опеку над Меликом ас-Салихом означало овладеть самым символом законной преемственности власти Зенги!

Франкам представился как нельзя более подходящий случай: войска Иерусалима выступили на Банияс (Панеас Гермонский) и осадили его. Эмиры Дамаска поспешили на помощь, но чтобы заключить мир, им пришлось выплатить дань и освободить пленных христиан. Сирийцы поняли, что в их интересах было удерживать Саладина как можно дальше от страны. Под предлогом военных действий последний проводил в жизнь свои захватнические планы. Вот письмо, которое он отправил эмирам Дамаска: «Я получил известие, о том, что между франками и Дамаском был заключен мир, но другие мусульманские земли не присоединяются к этому договору и не разделяют причин к его заключению. Для всех франки остаются общими врагами. Деньги из казны Дамаска, предназначенные для ведения *джихада*, были растрочены в результате этого преступного шага, который должен навлечь на себя кару Аллаха. Кроме этого, по особым условиям договора франкам вернули грозных рыцарей Тивериады, заключенных в темницах Дамаска!» (*Книга двух садов*).

Если смерть Нуреддина привела к раздроблению сил антикрестоносного движения, то кончина короля Амори от дизентерии, которой он заболел во время осады Банияса (11 июля 1174 г.), погрузила франкскую Сирию в пучину беспорядков. Этот государь мог бы — как он неоднократно доказывал — оказывать сопротивление Саладину. Он умер в тридцать восемь лет, в то время когда намеченные им союзы и планы по захвату Египта

начали воплощаться в жизнь и выливаться в конкретные действия. Его сын Балдуин, родившийся от первого брака, который был расторгнут по приказанию церкви, вступил на трон в возрасте тринадцати лет. Во франкских колониях воцарилась анархия: несколько могущественных феодалов оспаривали друг у друга опеку над юным королем и регентство в королевстве. После убийства коннетабля королевства должность регента освободилась и ее занял Раймунд III, граф Триполийский. Занятые распрями, бароны даже не сумели организовать поход, чтобы поддержать высадку сицилийской армады в дельте (200 галер, 36 кораблей для перевозки лошадей, 6 — для осадных машин и 40 — с провизией). Нормандский король Сицилии Вильгельм II высадил на побережье Александрии тридцать тысяч пехотинцев и полторы тысячи рыцарей (28 июля 1174 г.). Саладин, которого успокаивала анархия в стране франков, наладил регулярное поступление подкреплений в Александрию. После нескольких дней кровопролитных сражений нападающие, не ожидавшие от турецко-курдского гарнизона такого сопротивления, в беспорядке вернулись к кораблям. Время слабых фатимидских гарнизонов кануло в прошлое: теперь эту землю яростно защищала свора турецких и курдских эмиров, приехавших туда из-за ведения франкомусульманских военных кампаний. Сицилийцев сопровождали итальянские торговцы, тоже мечтавшие занять эту конечную остановку торгового пути, пролежавшего между Дальним Востоком и Средиземноморьем. Вот что сказал по этому поводу Саладин: «Среди наших врагов были солдаты из Венеции, Пизы, Генуи, но все они вели себя то как воины, причиняя серьезный ущерб и вызывая к себе неудержимую ненависть, то как путешественники, которые благодаря торговле были необходимы исламу и которые освобождались от строгих правил. Что ж, сегодня среди них нет ни одного, кто бы ни принес нам оружие,

с которым они нападали на нас, и нет ни одного, кто бы ни хотел снискать наше благоволение, принося в дар свои богатства или красивые вещи, изготовленные их мастерами. Мы установили хорошие отношения со всеми ними, и заключили выгодные торговые соглашения, несмотря на их сопротивление, и поместив наши интересы выше их» (*Книга двух садов*). Какое презрительное отношение к христианским торговцам, обеспечивающим процветание Александрии! Наши предшественники, жившие между двумя мировыми войнами и мыслившие так же, как и Саладин, априори осуждали этих чересчур изворотливых торговцев. Они утверждали, что они «дабы сохранить преимущества на местном рынке, были готовы предать политические интересы государства франков» (*Рене Груссе*). Подобная политика торговых итальянских городов, вышедших из традиционных феодальных рамок, объяснялась их положением. Было бы притворством восхищаться материальным и духовным наследием крупных торговых городов Италии — Амальфи, Пизы, Генуи и Венеции и отказываться признать, что эти повелители морей использовали социально-политические методы в качестве средства обогащения. Сегодня предпочтительнее рассматривать проблему под другим углом: будем считать торговцев XII в. социальным классом, находящимся в процессе формирования, который должен был найти себе место в средиземноморском мире; а рыцарей Святой Земли — свидетелями феодального мира, разумеется, увлекающимися, но хранящими верность раз и навсегда установленным жизненным правилам, по меньшей мере, в основных чертах. Конечно, легко заявить, что жажда наживы торговцев проистекает из общих устремлений, в то время как борьба феодалов полна благородства: на что мы можем возразить, что бароны яростно защищали свою землю, поскольку она была единственным экономическим источником, обеспечивающим

выживание их самих и их семей. Тем, кто с ностальгией вспоминает о крестовых походах, как о религиозном движении, стоит, безусловно ответить, что земли, занятые первыми поселенцами, как будто нарочно все были самыми плодородными! Мы сделаем вывод, что между колониальными интересами баронов и критериями торговли, которые только одни и имели ценность в глазах итальянских негодантов, не могло быть никакого соответствия. Если с политической точки зрения эти две группы и не объединились для ведения совместной обороны, то это потому, что они представляли собой два социальных класса с совершенно разными, порой противоположными целями.

В мусульманской Сирии ситуация быстро ухудшалась: правитель Алеппо стал опекуном молодого правителя, а его соперники, эмиры Дамаска, опасаясь за свои бенефиции, решились призвать на помощь Саладина. Последний, едва получив послание, выехал из Египта вместе с семьями воинами элитной конницы, обманул наблюдателей франкских форпостов в Уади Арабе и вошел в Дамаск 27 ноября 1174 г. Присоединив к своим войскам городской гарнизон, он захватил Хомс (за исключением цитадели) и Хаму, а затем подошел к стенам Алеппо (30 декабря). Жители города, поддерживая старую традицию, оказали яростное сопротивление, чтобы отстоять свою независимость. В поисках союзников они обратились к «ассасинам», живущим в горах, и франкам из Триполи. *Фидаи*, которых повелитель исмаилитов послал убить Саладина, потерпели неудачу и были казнены. Тогда Раймунд III, граф Триполийский и регент королевства Иерусалимского двинулся к Хомсу, где попытался заключить союз с гарнизоном цитадели. Союз еще не был заключен, а Саладин уже вернулся обратно. Раймунд III не ожидал его появления. Поскольку осада Алеппо была снята, франкам удалось сохранить

раздробленность сирийского ислама: это был значительный успех!

Оба княжества — Алеппо и Мосула — надеялись с помощью франков оказать сопротивление государству Саладина (Египту и Дамаску), которое было гораздо больше, могущественнее и богаче их владений. Борьба между двумя мусульманскими государствами разгоралась все сильнее, и оба противника желали перетянуть франков на свою сторону. Испугавшись силы государства Эйюбидов, христиане заняли выжидательную позицию и не пытались вести активные действия, что дало возможность курдскому князю укрепить свое господство за счет двух зенгидских государств. Франкские грабительские налеты, ставшие привычными на территории Дамаска и возле Хаурана, начались слишком поздно и уже не могли обеспечить существование государства Алеппо.

Противник Ислама, король Иерусалимский Балдуин IV был неизлечимо болен проказой. Эта болезнь, которой больше всего боялись в средние века, не оставляла никакой надежды на заключение брака и продолжение рода. Ухудшение здоровья короля заставляло задуматься о длительности его пребывания на троне. Несчастный монарх имел двух сестер, которые должны были обеспечить будущее династии. Старшая, Сибилла, принесла бы в качестве приданого своему мужу самую желанную корону всего христианского мира — корону Иерусалима. Балдуин IV попытался выдать сестру замуж за прославленного рыцаря, которого он ввел бы в курс происходящих в стране дел: его выбор пал на князя Пьемонта Вильгельма Монферранского, который, к сожалению, умер через три месяца после свадьбы от одной из кишечных инфекционных болезней, столь часто встречающихся в Леванте. Итак, не было сделано ничего или же все предстояло делать заново!

Именно в этой атмосфере всеобщей озабоченности на берег неожиданно высадились фламандские крестоносцы,

которыми командовал граф Филипп Эльзасский. Его приезд совпал с возобновлением франко-византийского наступления на Египет. Балдуин IV желал направить туда богатого и знатного паломника, доверив ему командование кампанией. Византийцы, которых впечатлили сила и оснащение фламандских войск, готовы были поддержать выбор короля, лишь бы войска незамедлительно выступили в поход. Но все было напрасно: граф Фландрский не хотел возглавлять египетский поход: он утверждал, что его солдаты, привыкшие к хорошей пище, не смогут обходиться без мяса (октябрь 1177 г.). С другой стороны, он соглашался сражаться с неверными на сирийской земле. Поскольку королевство заключило мир с Дамаском, войска Филиппа Эльзасского поступили в распоряжение графа Триполийского; поход, который тот с большим трудом повел против Хамы, окончился поражением. Продолжив путь, фламандские войска присоединились к Антиохии, чтобы «попытаться что-нибудь сделать»: осада пограничной крепости Харим, как и осада Хамы, тоже не дала особых результатов. Филипп Эльзасский увел в Сирию самые выносливые войска королевской армии; таким образом Палестина с риском для себя опустела: силы, остававшиеся там, были не в состоянии выдержать натиск обычной атаки. Узнав о том, что королевские войска ушли, Саладин решил, не теряя ни минуты, начать наступление на королевство (ноябрь 1177 г.).

При известии о нападении мусульман, Балдуин IV, несмотря на болезнь, собрал пятьсот рыцарей и укрылся в Аскалоне. Франки еще надеялись, что Саладин хотел захватить всего лишь эту большую крепость, некогда принадлежавшую Фатимидам. Они не поняли, что целью нового повелителя Египта было полное уничтожение западных колоний Леванта. Во время краткого похода на Аскалон Саладин захватил и уничтожил ополчение королевства, поспешившее на помощь городу; он тотчас же

увидел, что, благодаря отсутствию защитников, страна была легко доступна. Оставив Аскалон, он выступил на Иерусалим: Рамла была предана огню, Лидда даже и не пыталась оказать сопротивление, а в Иерусалиме каждый стремился покинуть нижний город, чтобы укрыться в башне Давида. Мусульмане были все более и более уверены в полной победе. Отряды легкой конницы захватывали все окрестности и предавали города и деревни огню и мечу.

Маленькая королевская армия храбро бросилась в погоню за мусульманами. Но вместо того, чтобы преследовать врага по Иерусалимской дороге, они пошли вдоль берега, а затем внезапно свернули в сторону. Армия напала на неприятеля с севера, а Саладин считал, что она осталась на юго-западе. «Все потеряли надежду, ибо проказа начинала овладевать молодым королем Балдуином, который слабел на глазах, и каждый дрожал от страха. Но Бог явил все могущество в слабых и внушил немощному королю мысль выступить; вокруг него собрались остатки его войска. Он спустился с коня, простерся ниц перед крестом и вознес молитву, сопровождаемую плачем и жалобными восклицаниями. При виде этого сердца всех воинов дрогнули. Они возложили руку на крест и поклялись, что не покинут поле боя, а если бы турки одержали победу, тот, кто попытался бы скрыться и не погиб, считался бы изменником. Когда они сели в седло, они двинулись вперед и оказались перед турками, которые уже праздновали победу, ибо полагали, что уничтожат всех франков. Завидев турок, чьи войска были подобны морю, рыцари снова спешили, отрезали свои волосы и обняли в знак мира и попросили друг у друга в последний раз прощение. Затем они ринулись в бой. В ту же минуту Господь поднял жестокую бурю, которая подняла пыль со стороны франков и погнала ее на турок. Тогда франки поняли, что Господь принял их раскаяние; они

возликовали и воспряли духом. Турки, напротив, развернулись, чтобы обратиться в бегство. Франки преследовали их и отняли у них верблюдов и все имущество. Так как турецкие войска рассеялись по пустыне, франкам понадобилось пять дней, чтобы разыскать их. Они находили отдельные отряды: одни были уже мертвы, другие при смерти. Они добивали последних и забирали их оружие и вещи. Некоторые, добравшись вместе с Саладином до Египта, оделись во все черное и пребывали в трауре» (*Михаил Сириец*). Сражение состоялось 27 ноября 1177 г.

ВОЙНА И ТОРГОВЛЯ

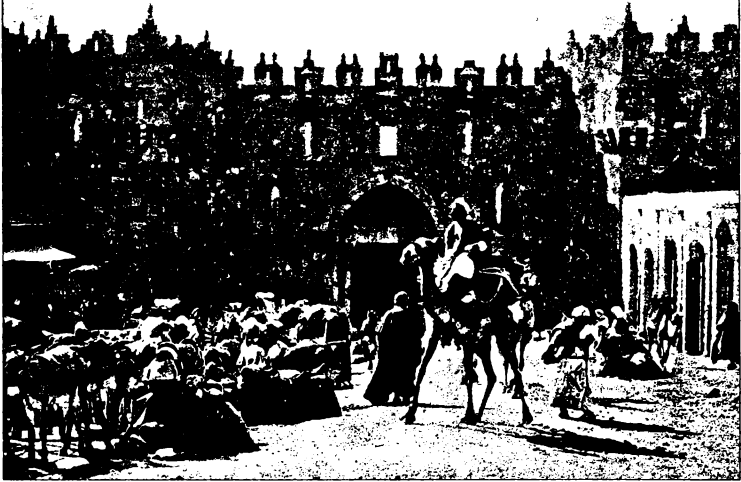

Султан осадил Керак и во время долгой осады держал его в тесном кольце. Однако путь караванов, шедших по христианской территории из Египта в Дамаск, не был закрыт, как не был прегражден и путь мусульман из Дамаска в Акру. Никто из христианских торговцев не был останавливаем или притесняем. На своей территории христиане принуждали мусульман платить пошлину, которой облагались все правоверные. Христианские торговцы в свою очередь тоже платили за товары, когда проходили по мусульманской земле; между ними царило полное взаимопонимание, и справедливость не нарушалась ни при каких обстоятельствах. Воины заняты войной, народ живет в мире, а богатства страны достаются тому, кто победит. Так ведут себя люди в этой стране во время войны. Также обстоит дело и с междоусобной войной мусульманских эмиров и их правителей; она не касается ни простого народа, ни торговцев; они пребывают в безопасности при любых обстоятельствах, будь то война или мирное время. В этом отношении положение страны настолько невероятно, что говорить на эту тему можно было бы бесконечно. Пусть Бог своей милостью укрепит слово Ислама!

Ибн Джубайр, Странствия

Победа христиан при Монжизаре (Телл аль-Сафите), сколь неожиданной она ни была, не принесла никакого окончательного результата длительному противостоянию ислама и христианства в Леванте. Соотношение сил между сирийско-египетской империей Саладина и латинскими государствами оставалось по-прежнему неравным. Разница в численности вооруженных войск могла бы толкнуть франков к достижению скорой победы, но слабость здоровья Балдуина IV исключала возможность начать массированное наступление. Королевское правление осложнялось сомнениями и тревогой: монарх хотел как можно скорее уладить вопрос с наследованием трона, выдав за муж свою сестру Сибиллу за того, кто станет будущим королем Иерусалима.

Поскольку о дерзком нападении не могло быть и речи, Балдуин поддержал предложение, сделанное ему в октябре-ноябре 1178 г. тамплиерами, которые хотели перекрыть дорогу, по которой мусульмане приходили в Галилею, укрепив брод Иакова (расположенный на Иордане, между озерами Хуле и Тивериадским). Потребовалось шесть месяцев тяжелейшего труда, чтобы возвести «замок на броне Иакова». «Ширина стен превосходила десять локтей; сам замок был построен из гигантских камней, каждый размером более семи локтей; число этих камней превышало двадцать тысяч, и каждая поставленная глыба стоила не меньше четырех динаров» (*Книга двух садов*). В это время коннетабль королевства Онфруа II Торонтский строил на севере озера Хуле другую крепость, контролирующую источники и притоки Иордана: ее назвали Шатель Неф де Хунин. Постройка этих приграничных крепостей считалась по средневековому обычаю объявлением войны. Саладин, чтобы добиться своего, начал предлагать франкам добровольно разрушить крепость, обещая сто тысяч динаров за издержки. Франки отказались, а тамплиеры усилили гарнизон и увеличили запасы продовольствия: через год после постройки в крепости находилась

«тысяча воинов, восемьдесят рыцарей вместе со своими оруженосцами, пятнадцать военачальников, с каждым из которых было пятьдесят человек, помимо них там жили ремесленники, каменщики, кузнецы, плотники и всевозможные оружейники» (*Книга двух садов*).

С наступлением весны гарнизоны новых крепостей принялись грабить вражеские земли. Разорение, чинимое ими, было столь значительно, что Саладин тоже направил войска в Галилею, чтобы они сколько угодно могли грабить и разорять земли. Регулярные армии мусульман и христиан одновременно подошли к спорной территории. Стычка отрядов авангарда превратилась в общую свалку: христиане вступили в бой изнуренными после долгой скачки и были наголову разбиты. Сам король чуть было не попал в плен и был обязан своему спасению только преданности Онфруа Торонтского, который принял смертельный удар на себя. Победив, Саладин мог свободно двигаться либо на Сахель, либо к побережью, либо прямо на Иерусалим. Он ограничился тем, что осадил замок у брода Иакова. «Султан подошел к броду 24 августа 1179 г., стал лагерем по соседству с крепостью, и вся равнина заполнилась воинами. Так как он испытывал нужду в древесине для того, чтобы возвести частокол, который защитил бы метательные машины, утром 25-го он направился в поселения, что располагались поблизости от Сафед, крепости, принадлежащей тамплиерам. Он приказал выкорчевать виноградники, забрать все жерди и, получив необходимый материал, вернулся днем к броду Иакова» (*Книга двух садов*).

Штурм начался в тот же день около пяти часов вечера: при первом же натиске была захвачена барбакана*, и защитники укрылись в донжоне, ожидая прибытия подкрепления, о чем им сообщили с помощью сигнального огня из Тивериады. Мусульмане спешили завладеть

* Барбакана — предстенное укрепление. (*Примеч. ред.*)

городом раньше, чем подойдет снова собранная королевская армия: саперы Алеппо сумели за четыре дня сделать подкоп огромной стены. Вскоре она обрушилась, и пламя объяло последнее убежище обороняющихся. Тамплиер, командующий гарнизоном, предпочел броситься в огонь, чем сдаться; это дало повод мусульманским хронистам утверждать, будто он сразу же перешел из пламени земного в вечный огонь! Саладин покинул крепость или, вернее, место, на котором она стояла, только после того, как снес ее до основания: «Он разрушил ее так, как мы стираем буквы на пергаменте».

После того, как укрепления на границе Галилеи были уничтожены, мусульманское наступление растеряло всю свою энергию. Надвигающаяся катастрофа свелась до нескольких безжалостных налетов на предместья Тира, Бейрута и Сидона: несмотря на нанесенный ими вред, они все же не могли подорвать основу франкской колонизации Леванта. Военные действия завершились в конце мая 1180 г. с подписанием договора о перемирии между королевством Иерусалимским и эйюбидской империей. Причины заключения перемирия, игравшего на руку франкам, следует искать в событиях, происходящих в Северной Сирии: как только наступил мир, Саладин отказался продолжать *джихад* и увел войска на север. На этот раз его врагами были анатолийские турки-сельджуки, эмиры Джазира и киликийские армяне, но самыми опасными врагами, как всегда, являлись потомки Нуреддина, которые, обосновавшись в Алеппо и Мосуле, стремились возродить дело, начатое их предком Зенги. В декабре 1181 г. последовавшие одна за другой смерти дали возможность одному эпигону объединить в своих руках все бывшие владения Зенги — от Мосула до Алеппо. Преданность турецкой династии была такой глубокой, что часть сирийских подданных Саладина внезапно выступила против нового курдского правителя, поддержав законного наследника. Мир, заключенный с франками, можно объяснить только

этими препятствиями, возникшими на пути эйюбидского экспансионизма.

Можно было бы себе представить, что франки использовали эту отсрочку для укрепления оборонительной системы. Отнюдь нет! Между франками, жителями Алеппо и сектой ассасинов действительно намечалось что-то вроде союза, но у короля к этому не лежала душа, и королевство погрузилось в пучину дворцовых интриг: каждый пытался предложить своего претендента на руку принцессы Сибиллы. Самые высокородные аристократы Запада выдвигали свои кандидатуры; самые доблестные рыцари Святой Земли боролись за это место... и все было тщетно, потому что юная принцесса Востока увлеклась Гвидо де Лузиньяном, отпрыском небольшой пуатевинской династии, который с помощью интриг сумел навязать ей мысль о необходимости заключения брака. Под давлением придворной *камарильи* Балдуин уступил и дал согласие на этот союз. Казалось, что вопрос наследования был решен, но ненадолго, так как молодой дворянин из Пуатье, весьма красивый юноша, не обладал ни умом, ни твердым характером, необходимыми для того, чтобы стать наследником энергичных правителей Иерусалима. Чтобы обеспечить дополнительную гарантию продолжения рода, прокаженный король выдал замуж свою младшую сестру Изабеллу за потомка одного почтенного заморского рода, Онфруа IV Торонтского, тоже красивого юношу, но слабого как духом, так и телом. В этой критической для королевства ситуации заключенный с Саладином мир был настоящей удачей; оставалось лишь пожелать, чтобы шаткое равновесие, столь благоприятное для франкских поселений, сохранялось как можно дольше. Между тем обострение болезни монарха сопровождалось существенным уменьшением его власти. Намечался политический упадок государства, а феодалы воспользовались этим, чтобы освободиться от королевской опеки, которую считали слишком тягостной. Злой гений королевства своими безрассудными provoca-

циями ускорил этот процесс: Рено де Шатийон, бывший князь и позор Антиохии, только что был освобожден из темницы Алеппо, проведя там шестнадцать лет. Он прибыл в Иерусалим, где испытывали такую острую потребность в воинах, что ему сразу же предложили управление важной трансйорданской сеньорией, отдав в жены овдовевшую во второй раз наследную княгиню. Эта сеньория простиралась от Мертвого моря до залива Акаба, самыми крупными крепостями были Керак (Крак де Моаб) и Шаубак (Монреаль, расположенный в Каменистой Аравии); ее финансовые доходы были одними из самых высоких среди всех франкских владений, поскольку она контролировала крупнейшие дороги ближневосточного мира: через ее территорию шли все сирио-египетские торговые перевозки, а также пролегал путь паломников, направлявшихся к святым местам ислама, Мекке и Медине. Франкские владения в Трансиордании, Аравийской Петре и Уади аль-Арабе укрыли Саладина от гнева его повелителя Нуреддина, но эта их роль свелась к нулю, как только курдский эмир объединил Сирию и Египет. В связи с этим мы уже говорили, что Саладин и его повелитель несколько раз пытались встретиться у Керака. Каждой из этих причин было достаточно, чтобы мусульманский правитель принял твердое решение разрушить крепости, но существовала еще одна, последняя причина, еще более убедительная, чем все предыдущие: сеньория нарушила исключительное право Александрии на продажу индийских товаров, перевозившихся через Адан и Йемен. Караваны охотно заворачивали во франкскую Трансиорданию, чтобы доставить ценные товары на склады и многолюдные рынки франкского Сахеля. Поэтому перемирие было как нельзя более выгодно сеньору Трансиордании; оно не только способствовало развитию торговых грузоперевозок, но и защищало его владения от вмешательства мусульман.

Рено де Шатийон, рыцарь, издавна промышлявший разбоем, не мог долго сопротивляться своей страсти. Летом

1181 г., когда ничто в регионе не угрожало перемирию, он направился вместе с подвижной колонной к оазису Таймы (его основной целью были Медина и ее сокровища). Исламское общество встревожилось, и наместники Саладина в Дамаске начали резкие ответные действия. Франкские войска отказались продолжать путь, успев, тем не менее, ограбить богатый караван из Дамаска, который, как казалось, находился в полной безопасности. Захваченная добыча равнялась фантастической сумме — двести тысяч золотых безантов.

Саладин проявил сдержанность и ограничился лишь тем, что отправил послание в Иерусалим. Для сохранения мира он требовал вернуть ему захваченную добычу и компенсировать нанесенный ущерб оскорбленным мусульманам. Несмотря на все усилия, Балдуин IV не смог заставить барона-грабителя подчиниться. Вот меланхолическое заключение латинских хроник: «Король дал знать Саладину, что не смог ничего добиться, что он высказал недовольство своим вассалом и попросил его вернуть добычу, но правитель Керака ничего не желал слушать...» Это было объявлением войны!

Следующей весной мусульманский повелитель вернулся из Египта в Сирию, нападая по дороге на франкские земли, в это же время его сирийские войска внезапно двинулись на Галилею и одержали там несколько значительных побед. Прибыв в Дамаск, Саладин стал искать возможности добиться решительного столкновения с «многобожниками». Вновь обратившись к плану, некогда задуманному Нуредином, он с помощью комбинированной атаки попытался разделить франкские владения надвое. Он остановил свой выбор на Бейруте, поскольку таким образом — и это было дополнительным преимуществом — он смог бы вернуть Дамаску естественный выход к Средиземному морю. Он рассчитывал напасть на намеченную жертву, не поднимая особого шума, пройдя по извилистым дорогам сквозь ливанские горы. Большая

эскадра вышла из гаваней Александрии и Дамьетты, а внушительный отряд конницы в это время готовился выступить на юг Палестины. Как только разведчики объявили о приближении эскадры, его войска направились к Бейруту, который тотчас был осажден с земли и моря. Нападающие столько раз шли на штурм, что просто удивительно, как город сумел выстоять. Саладин пытался сломить решимость горожан до того, как подойдет королевская армия. Его поражение объяснялось отсутствием осадных машин, слишком тяжелых для того, чтобы везти их через ущелья ливанских гор. Героическое сопротивление Бейрута дало королевской армии время прийти на помощь. Мусульманам пришлось снова перейти через горы. Это была последняя победа молодого короля, пораженного болезнью!

Если Саладин снова так быстро отказался от ведения *джихада*, то это потому, что ему не терпелось раз и навсегда разобраться со своими соперниками — зенгидскими князьями. Несмотря на преданность своих сирийско-месопотамских подданных, те сочли сопротивление невозможным: правитель Алеппо, получив ничтожную компенсацию, покинул столицу. Когда ворота Алеппо распахнулись перед Саладином, огромная мусульманская империя, простиравшаяся от Судана и Йемена до гор анатолийского Тавра, полностью окружила франкские колонии.

Защита королевства стала самой насущной задачей франков. Теперь как никогда во главе государства должен был стать человек с твердым характером. Ослабевший Балдуин IV передал регентство своему зятю, Гвидо Лузиньяну. Знать Сирии и Палестины отказывалась видеть в нем нового балди или регента, считая его «авантюристом»; однако двор надеялся, что антипатия исчезнет сама собой, если Гвидо проявит качества настоящего полководца в первой же военной кампании. Таковая не заставила себя ждать: осенью 1183 г. неприятель напал на Галилею. Поэтому регент вошел туда со всеми королевскими вой-

сками и расположился лагерем у Саферийских источников (к северу от Назарета).

Франки придерживались исключительно оборонительной тактики, впрочем, единственно возможной в данной ситуации, учитывая неравное число войск. Саладин, будучи не в состоянии спровоцировать вооруженное столкновение, не мог решиться проникнуть на христианскую территорию, оставив позади себя целую армию. В конце концов он был вынужден начать отступление. Следуя мудрой политике крупных феодалов, Гвидо одержал значительную победу. Но бароны были им недовольны, а народ обвинил его в предательстве за то, что он не разбил вражескую армию и даже не хотел вступать с ней в бой. Балдуин IV поверил многочисленным инсинуациям и обвинениям, выдвинутым против Гвидо: он лишил его власти и права наследования, передав трон совсем маленькому Балдуину V (тому было 5 лет), сыну Сибиллы и ее первого мужа Вильгельма Монферранского, и назначив регентом графа Триполи Раймунда III. Внезапное отстранение от власти превратило Гвидо Лузиньяна из слабовольного авантюриста в мятежника, готового подвергнуть государство опасности, лишь бы вернуть право наследовать трон, которое на краткое время было закреплено за ним. Удалившись в свои владения — Яффу и Аскалон, — Гвидо бросил вызов королевской власти. Ситуация была крайне сложной: ослабленное и раздробленное королевство было не способно противостоять натиску мусульманского мира. Именно этот момент выбрал неразумный правитель Керака, чтобы вызывающе повести себя по отношению ко всей общине правоверных: он приказал построить несколько кораблей, с помощью караванов верблюдов по частям перенести их к заливу Акабы, там собрать и направить этот пиратский флот в Красное море. Целью было разграбление Мекки. Вот как об этом событии рассказывает нам «Книга двух садов»: «Князь Керака, разгневанный тем

ущербом, который ему наносили, невзирая на перемирие, войска, расположившиеся в Айле — крепости, окруженной морем и недоступной неверным, стал раздумывать, как бы с помощью хитрости добраться до коварных соседей. Итак, он приказал построить корабли, которые по частям были перевезены на верблюдах к побережью; когда они были собраны, на них разместили войска и оружие. Два корабля стали рядом с островом, на котором располагалась крепость Айла, чтобы помешать жителям запастись водой, а оставшаяся флотилия, направившись в Айдаб, перекрыла путь торговым судам, начала убивать, грабить и захватывать пленников; после этого она взяла курс на Хиджаз. Жителям не хватало средств для защиты города, предотвратить катастрофу было крайне сложно, и над городом Пророка нависла большая угроза. Как только эти известия достигли Египта, Аль-Адил, брат Саладина приказал камерарию Лулу снарядить флот для выступления на Красное море и набрать моряков, которые сочетали бы знание дела с гордостью и храбростью, проистекавшими из истинной веры. Военачальник направился в Айлу, завладел находящимся там франкским кораблем, взял в плен воинов, бывших на борту, и пустил его ко дну. Оттуда он пошел в Айдаб, где увидел тяжелое положение, в каком оказался город. Его отправили по следам вражеского флота, он устремился следом, через несколько дней настиг, внезапно напал и поразил его. Он освободил торговцев, взятых в плен, и вернул им их имущество. Затем, пройдя в глубь страны, он нашел живущих в долине арабов: он взял их лошадей и стал преследовать франков, на суше обратившихся в бегство; он загнал их в безводный овраг и всех взял в плен. Это было время паломничества: нескольких пленников он отправил в Мину, как жертвенных животных, а остальных привел в Каир. Там он получил письмо от короля, в котором тот приказывал зарезать их, поступив так, чтобы не оставалось ни единого глаза, способного увидеть, и

ни единого человека способного указать или хотя бы знающего дорогу к этому морю».

Безрассудное нападение правителя Керака взволновало весь исламский мир. Оно возродило дух *джихада* и повысило авторитет его вдохновителя, Саладина. «Велик был ужас жителей этих мест, особенно Мекки, воочию увидевших, как вспыхивают словно зловещие молнии последствия этого нападения. Все считали, что приближался час Страшного Суда, что были тому предвестники, и что земля скоро уйдет в небытие. Все ожидали гнева Божьего за уничтожение, грозившее его святому Дому...» (*Книга двух садов*).

Мусульманские летописцы ясно представляли себе цель, которую преследовал Рено де Шатийон: «Захватить крепость Айлу, каковая высится у залива и перекрывает вход к морю; проникнуть как можно дальше в это море, чье побережье граничит с их странами. Отряд, который двинулся по берегу к Хиджазу и Йемену, должен был перекрыть дорогу паломникам и преградить вход в долину Мекки. Франки собирались захватить купцов Йемена и торговцев Адана, занять побережье Хиджаза и овладеть Святой Землей (да сохранил нас Аллах от подобной беды!), нанеся арабскому полуострову самый жестокий из ударов» (*Книга двух садов*).

Поход Рено де Шатийона привел Саладина в ярость. Для него было невыносимо то, что Сирию от Египта отделяли франкские территории Моаба и Идумеи, но систематическое нарушение перемирия повелителем Керака еще более ухудшало положение и без того опасного пути. Эта политика была тем более непонятна, что предшественник Рено всегда стремился защищать торговые пути мусульман, чтобы получать значительные суммы от налогов и дорожных пошлин. Произошедшее изменение говорило как о ярко выраженном ослаблении королевской власти, так и о том, что сеньор территорий Трансиордании обладал психологией «запоздалого крестоносца».

В ноябре 1183 г. мусульманский государь осадил Керак. Королевская армия поспешила на помощь, рискнула переправиться через Мертвое море и заставила его снять осаду. В августе 1184 г. Саладин вернулся и возобновил военные действия: «Он расположился лагерем возле Керака и выстроил в линию перед воротами города девять катапульти, которые разрушили ту часть стены, что находилась напротив. Единственным препятствием был широкий и глубокий оборонительный ров, представлявший собой ужасный овраг с головокружительными обрывами и чудовищными пропастями. Оставался лишь один выход: собрать весь имеющийся материал, чтобы заполнить и завалить этот овраг; но все решили, что выполнить это представляется чрезвычайно сложно. Твердая каменистая земля не позволяла сделать подкоп. По приказу Саладина были обтесаны камни, скреплены балки и возведены параллельные стены, соединявшие ров с пригородом; они имели крышу и были отгорожены плотно пригнанным частоколом. Таким образом они получили широкие проходы, по которым легко было двигаться; военачальники, их эскорт, щитоносцы и слуги шли друг за другом, принося то, чем можно было бы засыпать ров» (*Книга двух садов*).

Саладин был решительно настроен захватить грозную крепость; дальновидная стратегия должна была обеспечить ему победу, тем более, что шпионы доносили ему об ухудшении здоровья короля и попытках бывшего регента Гвидо де Лузиньяна поднять мятеж. Несмотря на благоприятные новости и вопреки всем ожиданиям королевская армия выступила к осажденной крепости и освободила ее, вынудив мусульман снять осаду и снабдив Керак подкреплением, материалами и продовольствием. Поскольку королевская армия, направившаяся в страну Моаб, отошла на большое расстояние, королевство осталось без защиты, и мусульмане тотчас этим воспользовались. «Саладин, воспользовавшись представившимся случаем, начал

наступление на их страну и выбрал себе цель, находившуюся в стороне от проложенного пути. Он внезапно подошел к городу Наблусу, напал на него со своей армией, овладел им и захватил всех, кто там находился. В окрестностях города он захватил крепости и обработанные земли. В руки к мусульманам попало множество пленников, как франков, так и иудеев, называемых самаритянами; их постигла жестокая смерть. Мусульмане захватили такую огромную добычу, что невозможно ее перечислить, она состояла из предметов обихода, провизии, инструментов, мебели, не говоря уже о животных — баранах, коровах и прочих» (*Ибн Джубайр*).

Как и говорили мусульманские шпионы, в палестинском государстве зрело восстание: отобрав власть у своего зятя и лишив его прав на наследование, Балдуин IV пытался расторгнуть брак своей сестры Сибиллы с «красавцем Гвидо». Чтобы избежать королевской немилости, Лузиньян поспешил вернуться в собственные владения. Ему удалось увезти жену, находившуюся в Иерусалиме, и вместе с ней он укрылся в Аскалоне. Балдуин, узнав о его отказе предстать перед королевской курией, решил лично явиться к восставшему городу: «Поскольку он не желал приехать, король объявил, что лично поедет за ним в Аскалон. В сопровождении баронов он подъехал к городу и увидел надежно запертые ворота. Монарх воззвал к правителю и приказал немедленно отпереть их. Трижды он стучал, но никто не явился выполнить его приказ. На стенах и башнях находились горожане, но они спрятались и, не двигаясь с места, ожидали развязки сего печального действия. Разгневанный Балдуин IV покинул окрестности города» (*Гильом Тирский*).

Гвидо де Лузиньян, мелкий выскочка, взбунтовавшийся против своего сюзерена, втянул в свое безумное предприятие крупный город, ключ королевства от дороги на Египет. Чтобы еще сильнее унижить королевскую власть, этот безответственный феодал напал на пастухов-бедуинов,

которые, веря в заключенное перемирие с королем Иерусалимским, пасли скот в окрестностях Аскалона. Он перебил их всех и захватил их стада. Гнев, охвативший короля, был еще ужаснее, чем когда он оказался перед закрытыми воротами Аскалона: неоправданное нарушение перемирия с мусульманами было в буквальном смысле объявлением войны. Балдуин подтвердил лишение Гвидо прав на корону и назначил регентом королевства Раймунда III Триполитского до тех пор, пока не подрастет Балдуин V. Вскоре после издания этих указов, в марте 1185 г. прокаженный король умер. Средневековые хронисты в патетическом тоне повествуют о юном прокаженном монархе, безупречно исполнившем свой королевский долг. Нынешние историки из некоей психологической скромности иногда не осмеливаются подтвердить свидетельства современников.

На латинском Востоке каждый более или менее ясно ощущал, что перед лицом огромной империи Саладина ошибки были недопустимы: поскольку мусульманская мощь стала преобладающей, западным поселенцам, обосновавшимся в Леванте, следовало выгадать время и до наступления лучших времен попытаться удержать позиции. Их положение становилось все более и более сложным. Византийцы были полностью изгнаны с анатолийского плато турками-сельджуками (1176 г.). Мечты императоров о захвате центральной и восточной Анатолии, равно как Киликии и Сирии, неумолимо рухнули. Отныне франки не могли рассчитывать на Византию. В борьбе против Саладина оставалось прибегнуть к последнему средству — призвать на помощь Запад; но походы «за море» были долгими и опасными, поэтому подкрепление всегда прибывало слишком поздно. Поселенцы Сиро-Палестины смогут рассчитывать только на собственные силы. Кроме того, нужно было, чтобы их не разделял какой-нибудь очередной Гвидо де Лузиньян!

В 1184 г. Ибн Джубайр, мусульманский ученый из Андалусии, отправившись в паломничество к святым местам

мусульманского мира, поехал на Восток через Палестину. Этот внимательный наблюдатель, которого трудно заподозрить в симпатиях к франкам, оставил нам документ, с такой ясностью демонстрирующий торговую, экономическую и социальную деятельность христианского мира, что нам показалось интересным привести оттуда несколько отрывков. Ибн Джубайр рассказывает о путешествии в христианские земли: «Мы покинули Баит-Джанн ранним утром субботы, отправившись к городу Баниясу. На полпути нам попался огромный ветвистый дуб, про который нам сказали, что он зовется „древом равновесия“, и так как мы стали расспрашивать о нем, нам поведали, что на этой дороге он обозначал границу между безопасностью и страхом. Там встречались франкские разбойники, воровы и охотники за кошельками; если они достигали кого-нибудь на земле за этим деревом, будь он в одной сажени или одной пяди, они брали его в плен; но того, кто был пойман по эту сторону границы, отпускали. Это было своего рода соглашением, которое неукоснительно соблюдалось». Путешественник описывает крепость Банияса и замечает: «В Баниясе есть обширные поля, они расположены на соседней равнине, где в трех переходах от Банияса возвышается франкская крепость под названием Хунин. Землю эту обрабатывают мусульмане и франки в соответствии с тем, что они называют правилом раздела. Они делят урожай на равные части; там же находятся их стада, при этом между ними царит справедливость» (Ибн Джубайр).

Въезд на франкскую территорию охраняет таможенный пост: «Мы подъехали к одной из больших франкских крепостей, называемой Тибнин [Торон, в 22 километрах на восток от Тира]. Это место, где все караваны платят пошлину. Им правит Аль-Кинзира [Свинья], которую они зовут королевой [речь идет о Сибилле], это мать короля Аль-Кинзира [Борова], правителя Акки [Акры]». Автор имел в виду юного короля Балдуина V, которому прока-

женный король отдал корону, чтобы воспрепятствовать восшествию на трон Гвидо. «Пошлину должны уплачивать только путники из Магриба, остальных жителей мусульманских территорий она не касается. Это происходит из-за одного случая, после которого франки затаили на них злобу: отряд их доблестных воинов сопровождал Нуреддина, когда тот пошел в наступление на одну из франкских крепостей, взятие которой принесло им богатую добычу. Чтобы отомстить, франки обложили их этой незаконной пошлиной» (*Ибн Джубайр*).

Переход через сельские местности христианского государства наводит Ибн Джубайра на размышления о положении мусульман, живущих под властью франков. Из-за этого текста было сломано немало копий: в период между Первой и Второй мировой войнами целая историческая школа, чересчур увлекающаяся колониальной европейской экспансией в Леванте, сотворила из осуждающего отрывка настоящее похвальное слово западному колониализму Средневековья. «Наш путь проходил среди нескончаемых полей и поселений, мусульманские жители которых прекрасно себя чувствуют на землях франков (да сохранит нас Аллах от подобного искушения!), но при условии, что они отдают им половину урожая, когда его собирают, и платят подушную подать *джизью* в размере динара и пяти киратов с человека. Франки не требуют ничего более, кроме небольшого налога на фрукты. Дома принадлежат самим мусульманам, как и все добро, что в них находится. Все города Сирийского побережья, находящиеся в руках франков, подчиняются этим правилам, а все земельные владения — деревни и маленькие поселения — принадлежат мусульманам. Однако сердцами многих из них владеет душевное смятение, когда они видят, в каком положении находятся их собратья, живущие в мусульманских землях, и те, кто ими управляет; ибо в том, что касается благополучия и любезности обхождения, их собственное положение являло собой полную противополо-

ложность. Самым большим позором для мусульман стало то, что им приходилось терпеть несправедливость от своих соотечественников, кто ими управлял, и при этом восхвалять деяния врагов и их справедливость» (Ибн Джубайр).

Затем путешественник описывает организацию франкской таможни в Акре: «У ворот на накрытых коврами лавках сидят христианские таможенные писцы, перед которыми стоят эбеновые чернильницы с золотыми украшениями. Они умеют писать и говорить по-арабски, равно как и их начальник, которого называют Сахибом, этот титул дарован ему благодаря важности исполняемого им дела; они величают так каждое значительное лицо, обязанности которого не касаются командования армией. Любой налог у них считается откупом, а откупиться от таможни можно лишь заплатив значительную сумму. Торговцы снимают свой груз и устраиваются на верхних ступенях. Поклажу тех, кто говорит, что не везет товаров, тщательно проверяют, дабы удостовериться, что они ничего не прячут; затем им позволяют продолжить путь и остановиться там, где они сами пожелают: все это делается с вежливостью и обходительностью, тут нет места ни грубости, ни толкотне» (Ибн Джубайр).

Андалузский путешественник внимательно осмотрел город: «Акка — да покорит ее Аллах и да вернет к мусульманскому миру — это основной город во франкской Сирии, порт для множества кораблей, которые возвышаются, словно знамена, над бескрайней гладью моря. Этот порт для всех кораблей, по величине и оживленности может сравниться с самим Константинополем, это место, где пересекаются пути судов и караванов и встречаются мусульманские и христианские торговцы со всех стран. На его улицах и в общественных местах толпится народ, так что трудно пройти. Город погряз в неверии и беззаконии, он полон свиней и крестов, грязен, отвратителен и завален нечистотами и отбросами. Франки отобрали

его у мусульман в первое десятилетие VI [XI] века. Мусульманский мир горько оплакивал его потерю: город стал одной из самых тяжелых утрат. Его мечети превратились в церкви, а минареты — в колокольни. В главной мечети Бог сохранил неоскверненным одно место, оставшееся за мусульманами, — маленькую молельню, где собираются странники, чтобы совершить обычную молитву» (Ибн Джубайр).

Мы не станем в свою очередь долго распространяться о возможных толкованиях андалузского текста. Если Ибн Джубайр и говорит о возможности религиозного, экономического и культурного сосуществования, он все же не может скрыть тайного желания мусульман получить обратно отобранные у них территории. Итак, нужно было молить Бога, чтобы Он избрал среди правоверных нового халифа Омара!

5

ХОЛМ ХАТТИНА



День 4 июля 1187 г.

Господь отвернулся от франков из-за наших грехов, и они были самым жалким образом разбиты. Король Иерусалима и его бароны были взяты в плен, все храбрые воины убиты. Это несчастье случилось возле Тивериады. Граф Триполи восстал и обратился в бегство. Говорят, что он дожидался, когда его выберут королем, но так как франки не желали этого, он коварно обманул их и скрылся. Лично я заявляю, что если бы Бог не покинул их, они бы не знали поражения, ибо ни одна птица не попадает в ловушку, не будь на то воли Всевышнего. Саладин собственными руками убил старого Рено и вместе с ним триста храбрых воинов и искупался в их крови. Он осадил и захватил Тивериаду, убил всех, кто там находился, а затем стремительно появился у Акры.

Михаил Сириец

Регентство Раймунда III Триполийского началось в атмосфере мира и спокойствия. Благодаря мудрой политике бальи смог обратить боевой пыл Саладина на других

врагов помимо франков. Враждующие стороны договорились заключить четырехлетнее перемирие. Согласно этому договору, теоретически мир был установлен вплоть до 1189 г.: франки могли перевести дух в надежде, что в огромной империи Эйюбидов проявятся скрытые центробежные силы. Внешние и внутренние угрозы, нависшие над франкскими колониями, казалось, понемногу начали отступать, как вдруг процесс прервался: в сентябре 1186 г. скончался король-ребенок Балдуин V. В соответствии с соглашениями, заключенными под эгидой покойного прокаженного короля, Раймунд III должен был править от его имени как регент в течение десяти лет. Однако оставлять пустовать трон в то время, как мусульманские армии становились все сильнее, было более чем опасно. Поэтому палестинские бароны решили основать новую династию. Большинство высказалось за избрание Раймунда III Триполийского, только небольшой клан завистников и интриганов, используя помощь Сибиллы, выдвинул своего подставного кандидата — Гвидо де Лузиньяна. В этот клан входили четыре человека: патриарх Ираклий, священник, сделавший карьеру благодаря женщинам; великий магистр тамплиеров Жирар де Ридфор, младший сын в семье, чьей мечтой было отомстить отвергнувшему его обществу; правитель Трансиордании, злой гений палестинского королевства, тоскующий по крестоносным походам прежних времен; и, наконец, потомок свирепых левантийских графов Эдессы — Жослен III де Куртене. Результаты их заговора превзошли все ожидания: Сибилла воспользовалась своим присутствием в Иерусалиме, куда она приехала, чтобы похоронить сына, маленького Балдуина V, чтобы заявить о себе, как о законной наследнице трона, что полностью соответствовало бы феодальным законам, если бы прокаженный король не лишил ее мужа права наследования. Патриарх Ираклий, который держал в ежовых рукавицах все духовенство, заставил клир оказать ей поддержку; Рено де Шатийон, прибывший из

Керака, вызвался служить ей своим мечом, Жерар де Ридфор предоставил в ее распоряжение сокровища ордена тамплиеров, а в это время Жослен III де Куртене обманом захватывал крепости Акры и Бейрута.

Бароны, собравшиеся на совет в Наблусе, попытались отразить этот удар. Заговорщики на всякий случай приказали закрыть ворота Святого города, и в храме Гроба Господня патриарх короновал Сибиллу, дочь короля Амори, сказав при этом: «Госпожа, вы — женщина, необходимо, чтобы вы нашли человека, который помог бы вам управлять королевством. Вот корона, примите ее и передайте ее мужчине, который сможет удержать ваше королевство». Она взяла корону и позвала своего супруга Гвидо де Лузиньяна: «Сир, подойдите и примите эту корону, ибо я не вижу, как лучше я могу ею распорядиться». Он преклонил колени перед ней, и она возложила корону ему на голову (это произошло в середине сентября 1186 г.). Быть может, эта сцена хороша для любителей трогательных историй, но какое это было печальное завершение династии «железных королей» — Готфрида, Балдуина и Амори!

Бароны в Наблусе попытались совершить «диверсию», действуя через Изабеллу, младшую сестру Сибиллы. Попытка оказалась неудачной, и феодалом не оставалось иного выхода, как-либо уйти в изгнание — на это решились немногие — либо поддержать существующую власть, на что и пошло большинство из них. Среди баронов, которые предпочли изгнание позору, был глава дома Ибеленов, Балдуин, сеньор Рамлы и Бейсана, сказавший по поводу Гвидо: «Он не пробудет королем и года».

Бывший регент Раймунд III отказался поддержать нового короля; он удалился в свое графство и приказал укрепить крепости княжества Галилейского, доставшегося ему в качестве приданого жены. Безумцы, находящиеся у власти в Иерусалиме, даже обсуждали возможность силой захватить Галилею и земли Триполи. Граф Триполи

попытался обеспечить свою безопасность, завязав отношения с Саладином. Пока соблюдалось перемирие, заключенное между королевством и мусульманской империей, это сближение не имело особых последствий, но как только оно было нарушено, все заговорили о предательстве. Мусульманские хронисты рассказывают об этом событии, не скрывая радости: «В числе дел, которые Аллах сотворил во благо мусульманам и во вред неверным, следует упомянуть и то, что граф Триполи выразил желание поддерживать дружеские отношения с Саладином и прибегнуть к союзу с ним, чтобы противостоять врагам. Королева-мать заключила новый брак с одним сеньором с Запада, которому доверила управление государством, что породило ненависть между ним и графом. Граф просил защиты у Саладина и стал одним из его сторонников. Князь милостиво принял его и, чтобы выказать свое благорасположение, вернул несколько пленных военачальников. Граф еще более усердствовал, действуя во благо мусульман: он полагался только на свое богатство и могущество Саладина. Граф сам предал свою веру. Франки расстроили его коварные замыслы и стали опасаться его интриг, переходя от тайного противостояния к открытому. Но у графа были преданные люди, помогавшие ему во всех делах, будь они праведными или незаконными, и он доставил немало забот франкам» (*Книга двух садов*). Ибн аль-Асир подводит итог положения, в котором оказался мусульманский мир: «Итак, между христианами начались распри. Это стало одной из основных причин, позволивших правоверным завоевать их страны и вернуть себе Иерусалим».

Ухудшение политической ситуации во франкском государстве сопровождалось растущей религиозной активностью ревнителей ислама. Все живущие на мусульманских территориях прекрасно понимали, что, обретя власть, Салахад-Дин в реальности пренебрегал своим долгом ведения *джихада*: небольшие вылазки, как, например, мно-

гочисленные осады Керака или грабительские налеты на Галилею, держали мусульманскую общественность в напряжении, но они случались все реже и реже. Основным аргументом дамаской пропаганды стало то, что лишь объединение всего исламского мира может дать необходимые силы для завоевания Сахеля. Осознавая опасность волнений в кругах ярых приверженцев мусульманской веры, курдский правитель в 1183 г. после взятия Алеппо и присоединения Джазире заявил: «Теперь, когда нашей власти или власти наших подданных подчиняются все мусульманские земли, мы должны в благодарность за эту милость Аллаха собрать всю решимость и направить силы на проклятых франков. Мы должны победить их ради нашего Бога. Мы смоем их кровью позор, который они нанесли Святой Земле» (*Книга двух садов*).

Разумеется, мусульманские враги Саладина обвиняли его в том, что он под маской *джихада* прячет собственное желание завоевать все мусульманские земли. Разве в 1180 г. не в этом же упрекал его посланник Сельджукидов из Икония? «Не позор ли это для такого князя, как ты, узнать, что твои люди слышат речи, будто ты заключил мир с франками, отвернулся от того, что приносит пользу истинной религии, будто ты собрал войска из разных частей страны, чтобы вести несправедливую войну! Как сможешь ты оправдаться перед Аллахом, халифом, перед мусульманскими правителями и всем народом?» (*Ибн аль-Асир*). Эта пропаганда приносила свои плоды, и все чаще, и чаще приближенные правителя заводили достаточно дерзкие разговоры о заслуге, которую представляло собой ведение *джихада*, и о том, что государь должен немедленно начать к нему приготовления. Религиозная активность достигла своего пика в период болезни правителя, когда в 1186 г. на трон в Иерусалиме взошел Гвидо де Лузиньян. Известный проповедник ислама по имени Аль-Кади аль-Фадиль осмелился обратиться к больному правителю со следующими словами: «Бог предупреждает

тебя. Пообещай же, если оправившись от болезни, никогда более не обращать свое оружие против мусульман и посвятить всего себя борьбе с врагами Аллаха!» (*Книга двух садов*).

Вспышка военной лихорадки на мусульманской земле пришла на период, когда франки были полностью разобщены. Однако нет никаких доказательств, что Саладин стремился идти в наступление до истечения четырехлетнего срока мирного договора; и пока перемирие не нарушалось, не могло случиться ничего страшного. Как вы уже догадались, военные действия начал все тот же неисправимый Рено де Шатийон, который напал на богатый караван; последний проходил по землям барона-разбойника, направляясь из Каира в Дамаск. Дело было серьезным, но вполне поправимым, поскольку Саладин не хотел, чтобы мир был нарушен по его инициативе. Поэтому он сначала потребовал от короля Гвидо восстановить справедливость и возместить нанесенный ущерб. Жалкий монарх, которого сеньор Трансиордании сам возвел на трон, никак не мог заставить последнего подчиниться ему, поскольку тот не желал возвращать легко доставшуюся добычу. Так началась война, и причиной ее стали безответственность Рено и беспомощность короля. Повелитель мусульманского мира начал джихад, даже не нарушив клятвы перед лицом «проклятых», с которыми, впрочем, «владыки правоверных» не могли связывать никакие обещания!

Зимой 1186–1187 гг. произошла общая мобилизация мусульманских сил. В марте Саладин направил свои лучшие войска в Идумею и страну Моаб, владения Рено, приказав разорить их до тла. В это время основные силы мусульманского мира стояли в Хауране, на юге Дамаска, недалеко от Галилеи. Увидев нависшую над ним огромную опасность, Гвидо под давлением баронов, согласился примириться с графом Триполийским. Но королевские гонцы даже не смогли доехать до графа, поскольку были перехвачены и убиты мусульманским авангардом.

Отныне Раймунд III не мог более ни поддерживать видимость мира с Саладином, ни занять осмотрительно-выжидательную позицию, от которой был бы один шаг до предательства; ему пришлось примириться с королем Гвидо. И было самое время, потому что с каждым днем мусульманское наступление становилось все неотвратимей. Гвидо созвал все войска франков, а князь Антиохии, тоже недавно подписавший мирный договор с империей Саладина, выслал отряд подкрепления, поставив во главе своего собственного сына. Следуя старой привычке, христианские войска собрались в Галилее, возле Саферийских источников, в месте, по которому по всей вероятности должен быть нанесен вражеский удар, что в действительности и случилось. 2 июля армия неприятеля вторглась на христианские территории. «Мусульманская армия, по виду схожая с океаном, окружила Тивериадское озеро, и поставленные палатки покрыли всю равнину». Через час нижний город был захвачен и сожжен, сопротивление оказала только цитадель.

Между франками, стоящими возле Саферийских источников, завязался спор по поводу плана действий: идти ли им в Тивериаду или остаться в хорошо снабжаемом водой лагере Саферии, чтобы, сомкнув ряды, дожидаться, пока нападающие не успокоятся и в конце концов не отступят. Раймунд III, в чьи интересы входило сохранение Тивериады (город принадлежал ему, а его жена, графиня Эшива, скрывалась в осажденной цитадели), тем не менее ратовал за исключительно оборонительные действия. Совет большинством голосов поддержал его, но подстрекательство Жирара де Ридфора, великого магистра тамплиеров привело к тому, что слабовольный король изменил решение и ночью отдал приказ выступить на Тивериаду. Королевство было потеряно, поход навстречу гибели начался утром 3 марта 1187 г.

Саладин также не решался напасть на королевские войска на открытой местности, и немногие хронисты донесли

до нас сведения, что на военном совете, который он держал после взятия Тивериады, стоял вопрос о том, не стоило ли им ограничиться только этим успехом.

Для описания разгрома франкской армии мы постараемся избежать западных источников, в которых жалобам отводится слишком большое место. Мы обратимся к мусульманской хронике, сохранившейся в «Книге двух садов». «Той ночью вместе со священным долгом, который нам предстояло свершить, перед нами открывались небеса, виночерпии уже стояли у небесных источников, вечные сады манили своими плодами, ключ жизни бил у наших ног, счастье охватывало нас, нам были знаки, говорившие, что Аллах среди нас. Он хранил исламский мир и предуготовил ему победу. Саладин провел ночь в бдении, назначая каждому отряду *джалишейхов* [лучников авангарда] и наполняя стрелами их деревянные и кожаные колчаны: им раздали стрел, которых хватило бы на четыреста выстрелов; на поле битвы стояли семьдесят верблюдов, к которым они подходили, чтобы взять стрелы, когда их запас подходил к концу и колчаны пустели.

С первыми лучами зари вперед вышли воины авангарда, поразив сердца проклятых огнем своих острых дротиков; запели луки, зазвенела тетива, и наступил рассвет. Зной обрушился на закованных в латы людей, но это не умерило их боевого пыла: жар неба лишь разжигал их ярость. Маревое миражей, муки жажды, раскаленный воздух и ожесточение сердец сопровождали атаки конницы, которые следовали одна за другой. Эти псы вываливали иссохшие языки и выли под нашими ударами. Они надеялись добраться до воды, но перед ними был ад и его пламя; их изнуряла невыносимая жара. Это была пятница, день, когда все мусульмане собираются вместе. Позади нашей армии простиралось глубоководное Тивериадское озеро, куда франкам не было хода. Несмотря на мучившую их жестокую жажду, они оставались такими же терпеливыми, стойкими, надменными и ожесточенно шли

в атаку... Когда ночь прервала сражение, они улеглись спать, измученные жаждой, изнывая при мысли об озере. И они еще более ожесточались от страданий, собирались с последними силами, говоря себе: завтра мы острыми мечами воздадим должное врагам... Что касается наших воинов, они пребывали в полной уверенности и не имели никаких забот. Один точил копье, другой осматривал упряжь. Здесь слышалась песнь Текбира, там — молитва о счастье избранных, поодаль — надежды на ореол мучеников. О, дивная ночь, хранимая небесными ангелами, заря которой несла за собой веяние божественной милости! Саладин, веровавший в помощь Бога, обходил ряды воинов, вселяя в них боевой дух... Армия сохранила боевой порядок, и победа пришла на их зов.

Этот день, 25 числа в месяце Раби II стал днем нашего триумфа и поражения франков. Изнуренные жаждой, они были не способны подняться против нас. Ветер дул в их сторону, а перед ними простирался луг. Один из наших благочестивых воинов-добровольцев поджег траву, она тут же вспыхнула, и пламя окружило их; именно так поклоняющиеся Троице подверглись в этой жизни тройному пламени: огню горящего луга, огню сжигающей их жажды и огню разящих стрел. Они попытались прорвать окружение, их отряды желали спастись, совершая отчаянные вылазки... Но все их попытки были отбиты, каждая из них влекла за собой либо смерть либо плен и цепи. Дамасские клинки падали из их рук, а тяжелые доспехи не могли более защитить. Измученные градом дротиков, который оставлял большие бреши в их рядах, они, дабы избежать этого смертоносного вихря, начали отступать к холму Хаттина...

Как только граф Триполи почувствовал скорое поражение, он упал духом и, отказавшись предпринимать какие-либо действия, стал искать способа скрыться. Это было до полного краха армии и до начала пожара... Когда франки узнали, что граф принял такое решение и бежал с

поля боя, поначалу они почувствовали себя ослабевшими и униженными, но затем снова воспряли духом; они не только не сдались, напротив, они усилили натиск и проникли в наши ряды... Когда они увидели, что окружены, то решили стать лагерем на холме Хаттина. Но мы опередили их, и наши удары обрушились на их головы прежде чем в землю были вогнаны первые колья их палаток. Затем бой возобновился с новой силой, и снова скрестились копья. Франки были окружены со всех сторон; увидев, что военная удача от них отворачивается, они попытались улучшить положение, вступив в рукопашный бой; но наши сабли смели их словно поток, и нам удалось захватить их большой крест.

Для них это было самым тяжелым ударом. Когда они увидели, что крест захвачен, то поняли, что смерть их близка, а поражение неотвратимо. Они пали, сраженные нашими яростными ударами; вокруг были только убитые или взятые в плен. Даже если они, ослабевшие и побежденные, пытались убежать, раны замедляли их шаг; мы подбирали их на поле боя, чтобы обречь их на плен. Так мы захватили короля Гвидо и князя Керака Рено. Мы взяли в плен короля, князя Керака, Жоффруа — брата короля, Гуго — сеньора Джебайла, Онфруа — сына Онфруа, сына сеньора Александретты и повелителя Мер Акьяха, тамплиеров и их предводителя, главного магистра госпитальеров, и большое число прочих баронов, избежавших смерти ради горестей плена. Демон был взят вместе со своими прислужниками, а король со своими храбрецами. Поражение неверных укрепило мусульманский мир. Все были убиты или взяты в плен!»

Возблагодарив Аллаха за эту великую победу, Саладин приказал привести побежденных. Он принял несчастного Гвидо де Лузиньяна, усадил его рядом с собой, как мог, ободрил и даже предложил шербет из розовой воды. Эта обходительность по отношению к изможденному и измученному жаждой королю имела большое значение на

мусульманском Востоке: пленнику, который пил и ел за столом того, кто захватил его, обычно даровали жизнь. Король Гвидо машинально протянул кубок сидевшему рядом с ним Рено Шатийонскому, сеньору Трансиордании. Это вызвало неудовольствие Саладина, который упрекнул его в том, что он не спросил разрешения передать кубок: «Ты не испросил у меня позволения дать ему напиток. Я не должен сохранять его жизнь». Мнения хронистов по поводу того, что именно вызвало гнев победителя при Хаттине, разделились: одни утверждают, что когда он спросил Рено, что бы тот сделал с ним, если бы сам захватил его, Саладина, в плен, тот ответил, что немедленно отрубил бы ему голову; другие уверяют, что старый разбойник на все слова победителя, упрекавшего его в изменах, многочисленных предательствах и неоднократном нарушении перемирия, лишь пожал плечами и презрительно сплюнул. Тогда Саладин выхватил саблю, кинулся к Рено и разрубил ему плечо, а стражники-мамлюки тотчас же его прикончили. Обезглавленное тело князя Трансиорданского бросили к ногам дрожащего от страха короля Гвидо: его хозяин был вынужден ему еще раз напомнить, что «король не убивает короля». Как бы ни был ужасен конец старого барона, все же он был неизбежен: если бы даже Саладин и не вспылил, его эмиры и религиозные деятели потребовали бы голову Рено, ибо грозный барон взял в привычку грабить мусульманские земли: он находил удовольствие в том, чтобы навещать своих пленников-мусульман и цинично советовать им молиться Магомету, чтобы тот освободил их. В истеричной атмосфере, установившейся после победы, подобные оскорбления можно было смыть только кровью.

Второй удар желавших отомстить победителей поразил тамплиеров и госпитальеров. Все знали о ненависти, которой пылали друг к другу, с одной стороны, воины *джихада* и ревнители веры, а с другой — рыцари-монахи. Впрочем, она основывалась на нескончаемых жестокостях,

грабежах и взаимно нанесенных обидах. Приверженцы ислама и монахи-крестоносцы больше чем кто бы то ни было способствовали развитию непримиримой борьбы. Поэтому все пленники-монахи были убиты. Мы снова сталкиваемся с жестоким, но предсказуемым результатом крайне острого религиозного антагонизма. Это резко контрастирует с той учтивостью, которой были проникнуты отношения эмиров и баронов, в общем-то светских правителей. Убийство монахов обретает все истинное значение в связи с победой над христианской религией, которую символизировала утрата «Животворящего Креста», захваченного мусульманскими воинами еще до конца сражения. Тот факт, что «Животворящий Крест» отождествляли с латинской религией Востока (которая нашла свое воплощение во франкских государствах), ощущается в крике ликования, которым мусульманский мир приветствовал битву при Хаттине: «Мы захватили крест распятия, ведущий гордецов!» (*Ибн Халликан*). В тексте, написанном современником той победы, мы находим мусульманское толкование этого символа: «Именно перед этим крестом всякий христианин простирается в молитве; они утверждают, что он сделан из того самого дерева, к которому был привязан Бог, которого они чтят... Они держат его наготове для черных дней и для справления своих праздников... Никто не может оставить его... Потерять этот крест для них значит больше, чем потерять короля, ибо нет ничего, что могло бы заменить его» (*Имад ад-Дин*).

6 КОНЕЦ КОРОЛЕВСТВА



Саладин входит в легенду

Когда Саладин вошел в большие ворота Акры, одна бедная христианка, у которой отобрали сына, бросилась к ногам султана и стала жаловаться на то, что вооруженные люди забрали ее дитя. Властитель придержал лошадь и выслушал жалобу женщины; затем поставил ногу на шею животного и сказал эмирам, что не сдвинется с этого места и даже не войдет в завоеванный город, пока не найдут сына этой женщины; эмиры, которые его окружали, исполнили его повеление, и ребенок был возвращен матери на глазах победителя.

Десяния киприотов

Битва при Хаттине была больше, чем просто военным поражением: это был окончательный крах западной колонизации. Предводители франков одним рискованным шагом уничтожили все результаты мудрой и настойчивой политики. Несчастье было непоправимо еще и потому, что на христианской территории не оставалось ни единого

защитника, способного противостоять мусульманскому нашествию: «Чтобы собрать армию в тысячу двести рыцарей и примерно двадцать тысяч пехотинцев, которые отправились сражаться к Хаттину, пришлось созвать гарнизоны всех крепостей, и последние в большинстве своем оказались не в состоянии сопротивляться, когда на них напали войска Саладина» (К. Кохер).

Армия-победительница стала наступать на цитадель, с осады которой и началась эпопея, завершившаяся катастрофой при Хаттине. Узнав о поражении, графиня Триполи предложила Саладину сдать крепость. Последний, радуясь, что ему удалось сэкономить время, позволил ей капитулировать на неожиданных условиях: «Она вышла вместе со своим имуществом, экипажами, слугами — как мужчинами, так и женщинами, — а затем, целая и невредимая, сохранив все, чем владела и обладала, направилась в Триполи» (*Книга двух садов*). С этого дня все стали ждать, что мусульманская армия пойдет к Иерусалиму, мистической цели, о которой говорили предсказатели и пропагандисты джихада. Паника охватила жителей города; съестные припасы подходили к концу, для обороны не хватало людей, к тому же беженцы — женщины, дети и старики — печальными толпами потянулись в город. Чтобы их прокормить, можно было рассчитывать лишь на поспешно собранные стада, принадлежащие городу и небольшим соседним поселениям; но это была всего лишь ничтожная отсрочка перед лицом все продолжавшего прибывать потока беженцев. Эти испуганные люди, христиане Иудеи и Самарииты, решили найти убежище за стенами Святого города. Они тоже верили в мистическую роль Иерусалима, первой ступени, с которой начнется воплощение на земле царствия Троицы. Отсутствие защитников мало их заботило: достаточно было и стен, поскольку Христос отправит сонмы ангелов, чтобы защитить «Его народ», укрывающийся в «Его» святом городе. Самые сознательные горожане уже искали «военачальника», кото-

рому можно было поручить оборону, когда очень кстати появился один барон, уцелевший в битве при Хаттине, поскольку участвовал в безнадежной атаке графа Триполи. Бальян II д'Ибелен прибыл в Иерусалим, чтобы увести в безопасное место свою супругу, королеву Марию Комнину, вдову короля Амори. Барону не удалось уехать, потому что жители города, не сговариваясь, выбрали его повелителем города, и каждый спешил принести ему феодальный оммаж. Итак, битва при Хаттине свела на нет все права и привилегии Гвидо де Лузиньяна: стремясь к независимости, он потерял королевство. В Иерусалиме никто не смел даже вспоминать о существовании этого опорочившего себя короля, а его супругу, капризную королеву Сибиллу, по-прежнему живущую во дворце в центре города, даже не стали спрашивать мнения по поводу избрания Бальяна II д'Ибелена!

Для защиты города в распоряжении сеньора д'Ибелена было всего лишь... два рыцаря! Дабы укрепить свое смехотворное войско, он посвятил в рыцари не только всех сыновей крестоносцев, которым исполнилось пятнадцать лет, но и большое число горожан. А чтобы наполнить окончательно опустевшую казну, Бальян II д'Ибелен приказал расплавить серебряные украшения из храма Гроба Господня; из этого серебра были отчеканены монеты, которые пошли на снаряжение для его неподготовленных войск.

В это время Саладин двигался к Акре. Он рассчитывал отрезать франков Сиро-Палестины от их основных портов, куда могло прибыть ожидаемое подкрепление с Запада. Акра со своей внушительной оборонительной системой была способна долго выдерживать натиск, что как раз дало бы время подойти подкреплению, но мужество оставило его: у потомка графов Эдесских, который, как мы уже видели, овладел городом, уже не было прежней энергии первопроходца и завоевателя, что сопутствовала воинам первого крестового похода. С появлением

мусульманского отряда Жослен III де Куртене договорился о капитуляции, и войска вступили в город 9 июля 1187 г. «Султан даровал им жизнь и позволил выбирать — оставаться в городе или же покинуть его; тем, кто готовился к тому, что их самих убьют, а жен и детей уведут в рабство, обещали сохранить и жизнь и все имущество. Тем, кто пожелал уйти, было дано несколько дней, и они воспользовались этой отсрочкой. Затем ворота города открылись, чтобы впустить стражников, и тогда все бедняки, занявшие город, смогли разбогатеть, так как жители в страхе и беспорядке бежали, бросив все, чем владели в своих домах, убежденные, что спасая жизнь, они сохраняют самое главное. После того, как армия вошла внутрь, каждый солдат смог поставить свое копьё возле дома и пустить на выпас свое стадо [т. е. стать хозяином жилища]. Мы овладели всеми домами, покинутыми прежними владельцами и всем, что в них находилось» (*Книга двух садов*).

Хронист Ибн аль-Асир, быть может, больше близок к истине, когда констатирует, что богатства франков были столь велики, что они просто не могли забрать все с собой: «Торговцы, хранившие там многочисленные товары, покинули город из-за экономической разрухи. Поэтому не было никого, кто бы мог потребовать вернуть его богатство. Саладин и его сын Аль-Афдал раздали все своим спутникам». Но в «Книге двух садов» Имад ад-Дин сожалеет о бессмысленной растрате сокровищ Акки: «Если бы мы позаботились о том, чтобы сохранить всю эту добычу, собрать все эти припасы, наполнить казну разнообразными ценными предметами, то у нас были бы запасы на черный день, пригодившиеся бы нам для дальнейших успешных завоеваний. Но вождделение и алчность захлестнули эти зеленые луга». Мусульманская хроника ничего не говорит о важном, хоть и бесполезном всплеске чувства собственного достоинства среди жителей: простолюдины Акры отказались сдать город, восстали

против своего недостойного правителя и попытались захватить крепость, чтобы оказать сопротивление. Подручные Жослена де Куртене восстановили порядок, таким образом, заставив их выполнить условия капитуляции. Если не считать недостойного убийства христиан христианами на глазах врагов, единственным результатом мятежа были несколько сожженных домов.

Едва Акра была захвачена, как в порт вошел пизанский флот; он привез из Константинополя войска Конрада Монферратского, дяди почившего наследного принца молодого Балдуина V. Увидев мусульман на пристанях и берегу, прибывшие осознали масштабы катастрофы. Отсутствие ветра вынудило пизанцев бросить якорь в открытом море; чтобы выиграть время, они вступили в переговоры с сыном Саладина, правителем Акры. Очень кстати подувший попутный ветер позволил христианам уйти до появления египетских галер и укрыться в Тире, который, как они знали, принадлежал латинянам. Конрад Монферратский взял на себя заботу об его обороне, но только после того, как его признали законным правителем города и всех близлежащих земель. «Он смог улучшить положение Тира, вернуть мужество поверженным неверным, зрение демонам ослепшим и пребывающим в смятении. Он отправил послания пиратам, живущим на островах, призвал их на помощь, затем доверил своим людям охрану и оборону креста, воззвал к нему, прося помощи и поддержки. Обосновавшись в Тире, он укрепил город и собрал вокруг себя разбежавшихся франков. До этого времени жители страны, которая только что капитулировала, находились под покровительством султана, но как только убежищем христиан стал Тир, они стали стекаться туда из всех побежденных городов, они приходили со смятенным сердцем, упавшие духом, раненые. Тир, бывший до этого дня малолюдным, наполнился жителями; будучи ослабленным, он обрел новые силы, будучи большим — выздоровел, поверженным. — вновь поднялся.

Однако нас это не заботило; мы отложили завоевание этого города, дали ему отсрочку, возможность вздохнуть свободнее; поскольку до этого момента он был легкой жертвой, ему дали возможность еще немного посопротивляться. Перед нами стояла куда более благородная цель: завоевать Иерусалим, насладиться самой блистательной из всех побед» (*Книга двух садов*). Для того, кто хоть немного умеет читать между строк, очевидно, что хронист сожалеет о допущенной мусульманами стратегической ошибке, заключавшейся в том, что они оставили христианам место на побережье Сахеля, где те могли обосноваться. Действительно, благодаря правлению энергичного маркграфа, Тир стал играть роль базы, откуда христиане пытались отвоевать утраченные земли; но победители мешкали, пожиная плоды победы при Хаттине. Яффа и весь юг Палестины были захвачены египетскими войсками под командованием Аль-Адила, брата Саладина. Крепости Самарии и Галилеи пали по очереди, иногда даже до появления отрядов регулярной кавалерии: мусульмане, платившие дань — а это был целый класс крестьян, которых душил налогами их франкский повелитель, — узнав о победе при Хаттине, подняли восстание. Впрочем, большинство латинских поселенцев, как светских, так и церковных правителей, бежали, как только их восставшие подданные примкнули к авангарду армии Саладина. Страна пустела!

В это время Саладину пришлось лично явиться к крепости Тибнина (Торона), чтобы покорить ее. Затем он повел поход против Тира, но, столкнувшись с непреклонностью маркграфа, не стал добиваться победы и продолжил захватывать франкские портовые крепости: Сарепта (Сарафанд) и Сидон (Сайетта) сдались без боя 29 июля, Бейрут, который защищали торговцы и ремесленники, смог продержаться очень немного и был взят 6 августа 1187 г. После этого Саладин отправился к Джебайлю, чей правитель Гуго III Эмбриачи, схваченный во время падения

Тивериады, томился в темнице Дамаска. Его привели к стенам крепости, и он приказал гарнизону сдаться: последний повиновался, и феодал обрел свободу.

Итак, Акра, Сидон, Бейрут и Джебайл были завоеваны за несколько дней. Курдский государь чувствовал, что ему нужно без промедления двигаться к Святому городу. Однако он захотел завершить операцию, которая разобщила бы сирийских франков, взяв Аскалон, большой южный порт Сиро-Палестины и одну из самых важных франкских застав между Сирией и Египтом. Чтобы ускорить осаду, которая могла затянуться, Саладин приказал привезти из Дамаска царственного пленника Гвидо де Лузиньяна, пообещав ему свободу, если тот сможет убедить гарнизон и горожан в том, что сопротивление бесполезно. Недостойный король посоветовал тем, кого еще считал своими подданными, сдаться победителю. Ответом на его длинную речь были оскорбления и насмешки: «Жители Аскалона отвечали ему самым нелестным образом и обращались к нему так, что невыносимо было слышать их слова» (*Ибн аль-Асир*). Саладин отослал Гвидо обратно в тюрьму и начал осаду. Гарнизон и жители Аскалона не уронили честь христиан: и когда после яростного сопротивления они вынуждены были сдаться, мусульманский повелитель позволил им сделать это на необыкновенно мягких условиях — они могли свободно выйти из города, взяв все движимое имущество (5 сентября 1187 г.).

Если Саладину не удалось взять Аскалон, используя Гвидо как заложника, то совсем иначе дело обстояло с крепостями, находящимися в руках тамплиеров. Великий магистр ордена Жирар де Ридфор, попавший в плен при Хаттине и необъяснимым образом избежавший расправы, постигшей остальных монахов, приказал тамплиерам Газы и других крепостей на южной границе не оказывать сопротивления. К великой радости мусульманской армии они покинули крепости и отступили. Трусость и растерянность великого магистра ляжет в основу обвинений,

которые будут много позднее выдвигаться в знаменитом процессе против тамплиеров. Быть может, великий магистр отрекся от своей чести, а затем и от веры, чтобы сохранить свою жизнь?

Завоевав Аскалон, Саладин, наконец, приказал наступать на Иерусалим. Между делом он предложил жителям Святого града сдаться на условиях, подобных тем, что приняли большие порты королевства. Жители, которыми руководил Бальян д'Ибелен, отвергли его предложение, предпочтя «войну». Осада началась 20 сентября 1187 г.: «Султан стал на западе Святого города в воскресенье 10 Раджаба. В городе находились шестьдесят тысяч франкских воинов, рыцарей и пехотинцев, сражавшихся с мечом и луком в руках. Они рисковали жизнями под градом стрел, смотрели смерти в лицо и говорили: „Один из нас будет сражаться против десяти, а десять наших — против двух сотен; перед храмом Воскресения [так мусульманские хронисты называли Гроб Господень; название сохранилось в капитуляциях, заключенных между Францией и Османской Портой] битва будет ужасной; мы спасем его ценой своей жизни“. В течение пяти дней султан объезжал внешнюю стену города и послал своих храбрых воинов на штурм. Он обнаружил с северной стороны место, показавшееся ему удобным для нападения — это была широкая площадка, откуда все прекрасно было видно и слышно и которая позволила бы саперам, если бы они там устроились, легко делать свое дело. Поэтому он перенес свой лагерь к северной стороне в пятницу 20 Раджаба [25 сентября]. Утро субботы ознаменовалось беспрепятственной установкой всех катапульти напротив стен. Ежедневно франкские рыцари, за которыми с тревогой следили собравшиеся осажденные жители, выходили за пределы стен: они являлись перед мусульманами, вызывали их на бой и ударами копий преграждали путь на стены. Правоверные атаквали их и смешивали свою кровь с кровью неверных... Пробиваясь сквозь

клубы пыли, мусульмане добрались до рвов и перешли их. Затем они собрались в отряды, атаковали стену, подкопали ее и укрепили опорами, потом наполнили образовавшееся пространство гатю и подожгли. Веря в обещание, которое Бог дал тем, кто поражает врагов, они храбро сражались. Враг был подавлен; стена рухнула в месте подкопа, что создало трудности для противника и устранило их для нас. Доведенные до крайности, осажденные собрались вместе и держали совет. Они признали, что им не оставалось ничего другого, как просить пощады, поскольку они находились на полностью разрушенной и поверженной земле. Они выпустили нескольких предводителей, чтобы те просили сохранить всем жизнь, но Султан отказал им в этом, так как был решительно настроен продолжать сражение до полного уничтожения горожан. „Я хочу, — сказал он, — поступить с Иерусалимом так же, как с ним обошлись христиане, когда забрали его у мусульман девяносто один год назад. Они залили его кровью и не дали ему ни минуты передышки. Я зарежу всех мужчин и уведу в рабство всех женщин“. Тогда сын Бальяна вышел из города, чтобы просить Султана помиловать население. Но султан ответил ему формальным отказом и поставил еще более жесткие условия. „Нет, — сказал он, — мира не будет, я не сохраню ваши жизни; мы желаем, чтобы ваше поражение было полным и окончательным. Завтра силой оружия мы станем властвовать над вами, для всех это будет означать либо смерть, либо рабство; мы прольем кровь ваших мужчин, мы заставим служить нам ваших детей и женщин“. Поскольку султан отказался смягчить условия, они сначала стали унижаться и умолять его, а затем предупредили его об опасности слишком поспешного уничтожения людей. „Если мы отчаялись получить пощаду, — сказал он, — если, не имея возможности рассчитывать на вашу милость, мы должны страшиться вашей власти, если мы будем побеждены и для нас не

останется ни милости, ни счастья, ни мира, ни согласия, ни перемирия, ни спасения, ни благорасположения, ни щедрости, мы пойдем навстречу смерти; это будет кровавая и отчаянная битва, мы отдадим свои жизни ради гибели. Мы предпочтем броситься в огонь, чем терпеть бедствия и позор. За одну рану каждый из нас нанесет десять. Мы сожжем наши дома, мы разрушим Собор... мы завалим все Силоамские фонтаны, испортим водоемы, обрушим дозорные башни. У нас находится пять тысяч мусульманских пленников, богатых и бедных, старых и молодых; мы начнем резать и убивать их. Лучше мы уничтожим наше имущество, чем отдадим его вам. Лучше мы сами зарежем наших детей, чем предадим их в ваши руки. Вам не останется ни одного пленника, все ваши усилия окажутся тщетными. Погибнет все — женщины и дети, все живое и неживое! Какая вам от этого польза? Вы потеряете все, что рассчитывали заполучить как добычу, ожидание успеха часто порождает разочарование. Единственное, что может предотвратить все эти беды — это мир". Султан посоветовался со своими приближенными, которые сказали ему следующее: „Самым мудрым будет посчитать их нашими пленниками, они сами последуют за нами. Обрушим на их головы позор капитуляции, и пусть все — повелители и подданные покорятся этому". После уговоров и увиливаний, совещаний, отправления делегаций, просьб с одной стороны и ходатайств с другой, наконец, мы пришли к соглашению, что нам заплатят выкуп, который устроил бы всех и стал бы залогом безопасности. Они нам заплатили некую сумму за свою жизнь и свое имущество и получили свободу для всех — мужчин, женщин и детей. Но было условлено, что если кто-нибудь в течение сорока дней откажется от долга или не сможет его выплатить, то он будет уведен в рабство и на законном основании покорится нашей власти. Выкуп был назначен в десять динаров за мужчину, пять динаров за женщину и два

динара за ребенка, неважно мальчика или девочку. Сын Бальяна, патриарх, магистры орденов тамплиеров и госпитальеров поручились за выполнение этих требований. Бальян отдал тридцать тысяч динаров за выкуп бедняков. Те, кто сами себя выкупили, смогли в безопасности выйти из своих жилищ, чтобы никогда уже туда не вернуться» (*Книга двух садов*). Город был сдан в пятницу 2 октября. Население его превышало сто тысяч человек. Шестнадцать тысяч бедняков не были выкуплены, Бальян, несмотря на все усилия, не смог заставить два военно-монашеских ордена дать денег на их выкуп.

Выход христиан начался сразу же после того, как мусульманские наблюдатели получили выкуп. Саладин освободил пятьсот бедняков-христиан, внося требуемую сумму из собственных денег, а его брат Аль-Адил выкупил еще тысячу этих несчастных. Разумеется, большинство христиан, что предпочли остаться в Иерусалиме, были местными, исповедывали христианство восточного образца, следуя традиции, они всегда легко привыкали к мусульманскому правлению. Именно они провернули самое выгодное дело за все время осады: они спешили купить у франков наибольшую часть их земельных владений! Все выкупленные христиане были помещены в лагерь перед Иерусалимом; последний охранялся днем и ночью мамлюками из личной охраны властителя, так как он опасался неконтролируемых действий разбойничьих отрядов. Построив три отряда — первый защищали тамплиеры, второй — госпитальеры, а третий — сам Бальян д'Ибелен, он приказал им отправиться в ту часть Сахеля (Тир и Триполи), что еще находилась под властью их собратьев по вере. Мусульманская конница сопровождала побежденных: именем властителя она приказывала крестьянам обеспечить их безопасность и пропитание и защищала от воинов *джихада*, которые рыскали по окрестностям. Дойдя до христианской территории, мусульманские воины повернули назад. Те спасшиеся, что ехали верхом (т. е. богатые

люди) пришпорили лошадей и вскоре были в Тире или Триполи. Простолюдины продолжили путь пешком и вскоре были ограблены сеньором Энфе (Нефина). Жалкая кучка людей дошла до Триполи, который для начала закрыл перед ними ворота. Они были открыты через несколько часов, чтобы выпустить конницу, она окончательно обобрала несчастных беженцев, которым мусульмане снисходительно оставили их имущество. Те, кто пытался сопротивляться, были убиты, и жалкая колонна дошла до земель Антиохии, где наконец-то нашла приют!

Печальная участь жителей Иерусалима не являлась чем-то из ряда вон выходящим, поскольку подобная судьба чуть было не постигла жителей Аскалона. Направленные поначалу в дельту Нила, они провели зиму в Александрии под защитой наместников Саладина. В марте 1187 г. им было приказано погрузиться на тридцать шесть христианских кораблей, стоявших на рейде; их капитаны (пизанцы, генуэзцы и венецианцы) хотели взять на борт только богатых, способных заплатить за переезд, и категорически отказывались пускать на корабль бедняков. Кади большого торгового города пригрозил им, что не разрешит им сняться с якоря и даже конфискует все их суда. Угрозы возымели действие, но они решили высадить этих несчастных на первом же необитаемом острове, если только им не удастся продать их как рабов! Кади вынудил их дать обещание, что они доставят всех пассажиров на христианскую землю, не причинив им никакого зла; он пригрозил им жестокой расправой над ними самими или над жителями их поселений, если они нанесут хоть малейший ущерб бедным жителям Аскалона, которых взял под свое покровительство сам Саладин. Сверх того египетские власти должны были обеспечить пропитание людей во время путешествия!

Эти события неоспоримо доказывают, что франкская эпопея в Леванте была закончена и что разобщенное западное христианство XIII в. было не способно повторить

подвиг «великого похода». Начиная с третьего по восьмой крестовый поход, отчаянные военные действия Запада закончились — и какой ценой — восстановлением всего лишь одного несамостоятельного латинского государства, занявшего клочок побережья. И это новое государство крестоносцев, над которым будут властвовать соперничающие торговые республики, на самом деле станет только портом на их службе. Подводя итог, мы приведем высказывание Рене Груссе, крупного специалиста по истории крестовых походов: «Торговые отношения затрагивали только судовладельцев Пизы, Генуи, Венеции, а также Барселоны или Марсея, и они интересовались латинским Востоком лишь как местом проведения своих финансовых операций».

Франки были изгнаны из Палестины, но у них оставались еще две крепости в Галилее: крепость тамплиеров Сафед сдалась только в декабре 1188 г., а госпитальеры из Бовуара продержались до января 1189 г. После взятия Иерусалима Саладин вернулся к своему исходному плану: он желал отобрать у христиан все прибрежные базы, чтобы воспрепятствовать прибытию подкрепления по морю. Поэтому он снова собрал армию и зимой 1187—1188 гг. выступил на Тир. Он понимал, что должен, не мешкая, овладеть этой крепостью, где концентрировались силы франков. Но маркграф Монферратский, не колеблясь, разрушил перешеек, соединявший старый полуостровной город с побережьем. Несмотря на значительность задействованных войск и несмотря на помощь галерного флота египтян, Саладин ничего не смог поделать с городом, который защищали как его место расположение, так и стены. Мы располагаем описанием Тира, датированным несколькими годами до происходящих событий: «Да поразит его Аллах! Это город, чья способность обороняться стала общеизвестной: он никогда не сдается, покорный и послушный, на милость нападающего, и франки укрываются в нем от превратностей судьбы; они сделали его опорой

своей безопасности. Его улицы и общественные места чище, чем в Акке, его жители в своем неверии имеют более мягкий нрав, их поведение и отношение к мусульманам-чужеземцам более благосклонно, характер их весьма любезен. Их жилища велики и просторны. Жизнь мусульман там легка и спокойна. Акра намного больше, тираничнее и более поклоняется идолам. Нет ничего более необычного, чем-то, что можно рассказать об укреплении и оборонительной способности Тира. Город довольствуется двумя воротами, одни расположены со стороны суши, другие — со стороны моря, которое окружает его везде, кроме одной стороны. С суши можно подойти, лишь миновав три или четыре потерны, каждая из которых окружена высокими башнями. Ворота, что на море, — это узкий пролив между двумя высокими башнями, через который можно попасть в гавань. Ни один город не имеет более выгодного расположения, как этот. Стены окружают его с трех сторон, а с четвертой он закрыт стеной, скрепленной известковым раствором. Возле этой стены бросают якорь суда. Между двумя башнями висит огромная цепь, которая будучи натянута, не позволяет кораблям ни входить ни выходить. Они могут свободно проходить в гавань только когда эта цепь снята. В порту есть стража и часовые, и никто не может ни войти, ни выйти, чтобы не быть замеченным. Гавань восхищает своей красотой. Тот порт, что в Акке, разумеется, схож с ним по расположению и форме, но в нем нет таких больших кораблей, что стоят на рейде, тогда как маленькие суда легко туда проходят. Порт Тира более красив, более внушительен и более многолюден» (*Ибн Джубайр, Странствия*).

2 января 1188 г. мусульманская армия отступила, но она еще вернется несколько месяцев спустя. В мае Саладин подошел к Краку и провел целый месяц перед мощной крепостью госпитальеров, но не начинал штурма, что в действительности оказалось бесполезным. Хорошо подготовленная операция против Тортосы чуть было не

принесла ему эту крепость: нижний город, покинутый жителями, был разграблен и сожжен, цитадель тоже была взята, но донжон продолжал сопротивляться; его защитники, тамплиеры, провизия для которых регулярно доставлялась с расположенного неподалеку острова Руад, вынудили завоевателя Иерусалима отступить. Отойдя на север, мусульманская армия достигла земель Антиохии. Против неприступной прибрежной крепости Маргаб не было предпринято никаких действий, тем более, что ее гарнизон, состоящий из монахов-госпитальеров, только что получил подкрепление со стороны сицилийского флота. Поэтому мусульмане только прошли перед крепостью, но сразу же после этого трудного перехода они взяли Банияс, Джебайл и, наконец, Латтакию (бывшую Лаодикию византийцев и Ла Лиш крестоносцев), порт, за который так сражались Боэмунд и Танкред. Латинская власть обеспечила процветание этому городу, а мусульманское завоевание неотвратимо привело его в упадок. Сами мусульманские хронисты сожалеют о его разграблении: «Я видел прежнюю Латтакию, это был богатый город с красивыми зданиями; повсюду были дома из обтесанного камня, крытые галереи с прочными сводами, ни один дом не обходился без сада, рядом находились фруктовые деревья, большие рынки, повсюду было светло, везде был здоровый воздух. Но наша армия разрушила это благоденствие и уничтожила это великолепие. Наши эмиры, захватив прекрасный мрамор, приказали перевезти его в свои дворцы в Сирию. Они уничтожили красоту зданий и стерли их блеск» (*Книга двух садов*).

От морского побережья княжества Антиохийского мусульманская армия двинулась к приграничным крепостям, ключам к оборонительной системе нормандского государства. Сайун (замок Саон) героически сопротивлялся, но был взят благодаря граду метательных снарядов, выпущенных катапультами из Алеппо, которые князь Аль-Захир привез отцу. Крепость Бюрзей, слывшая неприступной,

пала 23 августа 1188 г. Дело было не только в том, что княжество Антиохийское никак не пыталось защитить свои земли, но и в том, что Саладину помогала необычная шпионка, открывавшая ему все планы и намерения христиан: правящая княгиня Антиохийская (супруга Боэмунда III), кокетливо заигрывавшая с великим победителем! Окружив столицу Оронта, мусульмане осадили Трапезак (сегодня находится в Турции, недалеко от дороги между Антиохией и Марашем). Одержав новую победу, они подошли к Баграсу, крепости, охранявшей въезд в Сирию через Киликийские ворота. После того, как она сдалась, Саладин приказал разрушить ее. Чтобы достойно завершить *джихад*, ему оставалось лишь овладеть столицей нормандского княжества, первым завоеванием крестоносцев на сирийской земле; но армия Хаттина, уставшая и нагруженная добычей, требовала отдыха. Самыми нетерпеливыми были турки из Мосула и Дьярбакира. Поэтому властитель распустил армию: в конце концов, Антиохия представляла собой созревший плод, который он сможет сорвать, когда только пожелает! Добавим, что он обязан этой передышкой своей шпионке.

Когда латинская политическая система начала рушиться, словно карточный домик, франкские гарнизоны, оказавшиеся в центре мусульманского моря, все же продолжали сопротивляться. Две большие крепости Трансиордании отбивали все нападения египетских отрядов, но отныне их героизм был бесполезен: ни одна христианская армия больше не поспешит им на помощь из Иерусалима! Когда силы и припасы истощились, героические защитники наконец сдали доверенные им крепости: Керак — в декабре 1188 г., а Монреаль только в июне 1189 г.

Саладин довел священное дело *джихада* до конца: «В течение девяноста лет Божья земля взывала к мусульманским правителям, которые оставались глухи к ее мольбам. Именно тогда появился Саладин, ответивший на ее призыв!» (*Книга двух садов*).

Сахель вернулся к исламу: блестящее завоевание прибрежных городов ослепило поэтов и предсказателей, увидевших в этом руку Всевышнего: «За полмесяца он с корнем вырвал неверие, очистил города и поселения... До сего дня ни один правитель не мог поразить франков» (*Книга двух садов*). Небольшие христианские анклавы — Тир, Триполи, Антиохия, две крепости Крак и Маргаб, а также остров Руад, казалось, падут сами без особых усилий. Религия Магомета была восстановлена во всем своем величии, а церкви крестоносцев переданы тем, кто исповедовал Коран (впрочем, большинство из них до прихода латинян являлось мечетями). Но самым важным для мусульманской веры было то, что в ее лоно вернулся священный город Иерусалим, который по-арабски назывался просто Эль-Кудс, «Святой». Отныне Саладин был абсолютным героем мусульманского мира, он вернул ему почитаемые здания Харам аль-Шарифа: Собор Скалы и мечеть Аль-Аксу. Следы пребывания христиан были уничтожены, а внутреннее убранство вымыто розовой водой. Триумф ислама ознаменовался тем, что победитель, войдя в город, сбросил большой позолоченный крест, который латиняне установили на вершине Собора Скалы. Свидетелями этого зрелища стала не только вся мусульманская армия, но и франкские жители, изгнанные из города. «Когда крест упал, все видевшие это — как франки, так и мусульмане — издали громкий возглас. Мусульмане кричали: „Аллах велик!“ Франки испускали вопли страдания. Поднялся такой крик, что от него задрожала земля» (*Ибн аль-Асир*).

Джихад победил. Но христиане, безусловно, снова начнут священную войну; на Западе уже появилось множество миссионеров и проповедников, которые рассказывали, как была опозорена религия Христа в Леванте: «Франки из Тира отправили гонцов за море, чтобы они рассказали обо всех бедах и попросили помощи. Они нарисовали картину, изображающую Мессию, которого избивал до

крови араб, и они говорили: Вот пророк арабов, он бьет Мессию» (*Ибн аль-Асир*).

Такое умонастроение, предвещавшее новые нападения, выразил в своих записках, посвященных защитникам осажденного Иерусалима, хронист Имад ад-Дин: «Наш долг заключается в том, чтобы воздать почести этому святому месту, от него зависит наше спасение. Если мы покинем его, позор падет на наши головы... Здесь изображены Божья Матерь и Спаситель, алтарь и Рождество, скрижали и рыбы... Именно в этих местах был распят Мессия... Здесь воплотилось божество, Бог стал человеком; здесь свершилось крещение Бога, здесь Дева в муках родила... Перед гробом Господа Нашего мы будем сражаться до самой смерти».

ЗАКЛЮЧЕНИЕ



После битвы при Хаттине франкские государства вскоре пали. Запад должен был как-то прореагировать, и те, кого латинские поселенцы в Леванте называли «заморскими королями», начнут собирать новые армии, чтобы отправить их в дорогостоящие походы, которые, по большей части, не принесут никаких существенных результатов. Не анализируя глубинные мотивы, лежащие в основе этих экспедиций, продолжавшихся вплоть до 1270 г., историки назвали их общим термином «крестовые походы», установив за каждым из них свой номер и маршрут *ne varietur* (неизменяемыми).

Третий крестовый поход был ответом Запада на нападение Саладина. Но силы экспедиции иссякли во время нескончаемой осады Акры (1189–1192). Ни рвение Ричарда Львиное сердце, ни расчетливость Филиппа Августа не помогли начать серьезное завоевание. Вытянутая вдоль побережья полоска земли — вот и все, что осталось у

христиан от Святой Земли. Возле Триполи, Тира, Яффы и Акры не оставалось почти никаких христианских территорий. Колонии уменьшились до крепостей и их непосредственных предместий, которые были особенно уязвимы, поскольку находились всего в одном часе езды от мусульманских территорий. Если до этого франки в течение целого века контролировали дорогу из Дамаска в Каир, Мекку и Медину, то теперь христианские паломники платили мусульманам пошлину за проезд в Иерусалим.

Следующая экспедиция (четвертый крестовый поход, 1202–1204 гг.) остановилась в Византийской империи, чтобы основать там новое латинское государство. По поводу отклонения похода от цели велось немало споров. По очереди рассматривалось возможное влияние венецианцев, крестоносцев и самих византийцев. Со времени первого латинского вторжения на Восток пропасть, образовавшаяся между Римом и Константинополем, между греческими притязаниями и военно-политическими реалиями латинского мира все продолжала увеличиваться. Ведь император Константинополя, равноапостольный василевс, был одним из первых правителей, кто поздравил Саладина с завоеванием Иерусалима. Как бы там ни было, четвертый крестовый поход вышел за рамки Леванта.

В 1218–1219 гг. еще более отважные рыцари напали на Дамьетту, крупный торговый город в египетской дельте (это был пятый крестовый поход, которым командовал Иоанн де Бриенн и Андрей II Венгерский). После долгой осады крестоносцы овладели городом. Новое появление «людей, закованных в железо» на египетской земле повергло мусульманский мир в ужас. Ради того, чтобы они уехали, мусульмане были готовы вернуть им христианские земли Сиро-Палестины. Но этот прекрасный результат пропал втуне из-за самоуверенности папского легата, и христианская армия, разбитая на открытой местности, была счастлива сдать Дамьетту, чтобы такой ценой купить свободу (сентябрь 1221 г.).

Шестой крестовый поход был более успешным, но он принял совершенно новый оборот! Его предводитель, Фридрих II, смог отвоевать Иерусалим. Однако он был отъявленным «исламофилом», к тому же отлученным от церкви. Благодаря дружбе с султаном Египта ему без боя достался город, бывший целью стольких сражений и причиной стольких страданий. В 1229 г. Иерусалим и то, что оставалось от его стен, вновь вернулся к франкам, но земли вокруг него продолжали оставаться мусульманскими. Это возвращение владений, ставшее результатом добрых исламо-христианских отношений, показывало, что для продвинутых умов *джихад*, ужасная священная война, была уже не в почете. Не понявшие этого и тоскующие по крестовым походам западные воины вновь потеряли Святой город в 1244 г.

Впрочем, за периодом согласия в христианском мире начался процесс обновления воинского духа. Людовик IX (Людовик Святой) повел франкских, кипрских, мавританских и сирийских рыцарей в дельту Египта (седьмой крестовый поход, 1248–1254 гг.). Поход окончился полным провалом, а сам король попал в плен (а затем умер под Тунисом в 1270 г. во время последнего похода).

Полностью изгнали франков из Леванта грозные султаны-мамлюки Египта, потомки Бейбарса, Калауна и Аль-Ашрафа.

Хотя крестоносная эпопея еще и сегодня продолжает волновать умы многих европейцев, не следует забывать, что на мусульманской земле немногочисленные рассказчики до сих пор повествуют о деяниях меликов, вернувших страну «правоверным». Мы слышали такой рассказ в 1971 г. в одной закуской Латтакии, в Сирии.

ГЛОССАРИЙ

Аббасиды. Династия халифов, 750—1258 гг. В эпоху крестовых походов аббасидский халифат стал исключительно номинальным институтом, представляя собой власть суннитского (ортодоксального) ислама и назначая многочисленных военных правителей, которые правили от его имени.

Артукиды. Турецкая династия из Джазира и Анатолии, сыграла важную роль в выступлениях против крестоносцев. Руины построек эпохи Артукидов находятся в Турции, в Хазанкейфе (на Тигре) и Харпуте (возле Элазига).

Атабек. Изначально турецкий военачальник, наставник наследного принца. После правления Мелик Шаха роль атабека возрастает благодаря увеличению ветвей княжеских династий и раздорам между претендентами.

Васпуракан. Армянское княжество, расположенное между озерами Ван и Урмиах, независимое государство, находящееся в X в. под протекцией мусульманского Азербайджана.

Джихад. Священная мусульманская война, долг каждого «правоверного», цель которого — насколько возможно распространять ислам. В эпоху крестовых походов в задачи джихада входило вернуть захваченные христианами земли.

Джазира. Название, используемое для обозначения северной части территории, расположенной между Тигром и Евфратом. Эта область имеет большую историческую значимость, поскольку через нее проходил путь из Месопотамии в Анатолию.

Мелик. Государь у мусульман.

Мамлюк. Начиная с VIII в. раб — воин турецкого происхождения. В эпоху крестовых походов так называли любого раба — воина.

Рум. Производное слово от «римский». На Востоке обозначало все, что принадлежало Восточной Римской империи, т. е. Константинополю. «Земля Рум» — так называется византийская территория в восточных хрониках.

Самодержец. Один из титулов василевса (императора Византии), в основном используется Анной Комниной, дочерью василевса Алексея.

Сахель. Прибрежная очень плодородная полоса земли. Сахель, занятый франками, простирался от Латтакии до Аскалона. В эпоху крестовых походов в мусульманских хрониках Сахель означает землю, подлежащую завоеванию.

Сельджукиды (Сельджуки или Сальджукиды). Турецкая династия (XI—XIII в.), потомки военачальника Сельджука (IX в.).

Султан. Светский правитель халифата. Соответствует титулу «императора» или персидскому «Царю царей».

Туркополы. Воины турецкого происхождения, которых нанимали христианские — византийские или латинские армии. У хронистов этот термин часто означает нанятых местных воинов, которым противопоставлены воины с Запада.

Фатимиды. Династия халифов, правившая сначала в Северной Африке, затем в Египте с 909 по 1171 г. Основы фатимидского движения следует искать в исмаилизме, шиитской доктрине, сочетавшей одновременно политику и религию и имевшей философскую и социальную направленность; ее адепты ожидали появления Махди, потомка Пророка, сына Али и Фатимы, который возродил бы мусульманский мир. Фатимидам противостояли ортодоксальные Аббасиды.

Халифат. Титул халифа, пожалованный ученику Пророка Абу Бакру, который наследовал Магомету, став политическим лидером мусульманского сообщества. Исламские законы сделали халифа, защитника веры, блюстителем Шариата, священного исламского закона.

Хорасан. Северо-восточная область иранского плато, к которой примыкали степи Центральной Азии. Этот термин часто используется в средневековых хрониках, для обозначения родины турок.

Хутба. Упоминание имени правителя во время большой молитвы в пятницу.

БИБЛИОГРАФИЯ

Общая история крестовых походов

CAHEN (Cl.): *La Syrie du Nord à l'époque des Croisades*. Paris, 1940.

GROUSSET (R.): *Histoire des Croisades et du Royaume franc de Jérusalem*, 3 vol. Paris, 1935. (В тексте сокр.: Рене Груссе.)

PRAWER (J.): *Histoire du Royaume latin de Jérusalem* (на иврите), 2 vol. Jérusalem, 1963; Paris, 1969.

RICHARD (J.): *Le Royaume latin de Jérusalem*. Paris, 1953.

RUNCIMAN (St.): *A History of the Crusades*, 3 vol. Cambridge, 1954.

Хроники

Большинство западных и восточных текстов, посвященных истории крестовых походов, были собраны в XIX в. в *Recueil des historiens des Croisades* (Сборник историков крестовых походов), 5 томов латинских и французских текстов, 2 тома законов, 2 тома греческих текстов, 2 тома армянских и 5 томов арабских текстов. Помимо этого мы указываем:

Латинские хроники

Anonyme: *Histoire de la Première Croisade (Gesta Francorum)*, éd. Louis.

BRÉNIER. Paris, 1964. (В тексте сокр.: Аноним или Л. Брейер.)

GUILLAUME de TYR et ses continuateurs, éd. PAULIN, 2 vol. Paris, 1880. (В тексте сокр.: Гильом Тирский.)

Византийские, армянские и сирийские хроники

ANNE COMNENE: *Alexiade*, éd. Bernard LEIB, 3 vol. Paris, 1967. (В тексте сокр.: Анна Комнина.)

MATTHIEU D'EDESSE: *Chroniques*, éd. Edouard DULAURIER. Paris, 1858. (В тексте сокр.: Матвей Эдесский.)

MICHEL le SYRIEN, *Chroniques*, éd. V. CHABOT. Paris, 1904. (В тексте сокр.: Михаил Сириец.)

Мусульманские хроники

IBN al-QALANISI: *Histoire de Damas*, éd. LE TOURNEAU. Damas, 1952. (В тексте сокр.: Ибн аль-Каланиси.)

IBN JOBAÏR: *Voyages*, éd. M. GAUDEFRUY-DEMOMBYNES. Paris, 1949. (В тексте сокр.: Ибн Джубайр.)

OUSAMA: *Autobiographie*, éd. H. DERENBOURG. Paris, 1887.

Исследование вопроса

Политика и религия

Elisséf (Nikita): *Nur ad Din: un grand prince musulman à l'époque des croisades* (В тексте сокр.: Н. Елисеев.) *croisades*, 3 vol. Damas, 1967.

SIVAN (Emmanuel): *L'Islam et la Croisade*. Paris, 1968.

Торговля

EUYAHLI (Ashtor): *Histoire des prix et des salaires dans l'Orient médiéval*. Paris, 1969.

Литература общей направленности

Encyclopédie de l'Islam, ancienne édition. Leyde. (Nouvelle édition en cours.)

Специальная литература

DUSSAUD (René): *Topographie historique de la Syrie antique et médiévale*. Paris, 1927.

Также для тех, кто желает глубже исследовать эту тему, мы указываем работы:

A. S. ASTIYA (на английском языке), Cl. CAHEN и, работы С. ENLART et P. DESCHAMPS, касающиеся архитектуры крестоносцев.

Что касается происхождения турок, см. наше предисловие к книге G. LEWIS: *La Turquie*, Marabout Universite; n° 156.

Элен Виймар

Искусство строительства в латинских государствах Леванта

Эта легенда столь же стойкая, сколь и привлекательная. Мастера из всех областей Франции и Бургундии превратили землю Леванта в новую романскую провинцию, возводя с воодушевлением, присущим победоносной вере, произведения искусства, похожие на те, что их собратья в Шампани, Провансе или Бургундии строили вдоль дорог, по которым шли паломники, или же на площадях новых городов. Эта легенда стойкая, привлекательная, но абсолютно неверная, как и все легенды.

В то время, как горожане западноевропейских городов XII—XIII вв. выражали в камне свое зарождающееся могущество, причины строительной лихорадки, охватившей крестоносцев сразу после взятия Иерусалима, были совершенно иными. Здесь не было и намека на гордость, на желание показать свое богатство или приобретенную власть. Каменные глыбы, добытые в Леванте людьми с севера, напротив, свидетельствуют о необходимости обороняться и о катастрофической малочисленности их народа, оказавшегося во враждебной среде. Башни, крепости и стены должны были компенсировать острый недостаток людей и материалов, с которым пришлось столкнуться всем латинским правителям Леванта. «Испытывающие нужду в имуществе и в людях», крестоносцы времен первого похода повсюду, где это было возможно, довольствовались уже имеющимися постройками. Византийские или арабские крепости, древние стены или даже мечети — все поначалу использовалось, перестраивалось, а затем ремонтировалось и достраивалось, чтобы немедленно пойти в дело. Притом крестоносцы, будучи в силу необходимости прагматичными и экономными людьми, быстро

поняли, что по выражению Гильома Тирского «разрушенный замок уже наполовину построен»!

Абсолютно верно то, что первые короли Иерусалима были бедны, а их поселения редки и малочисленны. К тому же хронисты беспрестанно сожалеют о том, что уцелевшие воины первого крестового похода, исполнив обет и захватив Иерусалим, в большинстве своем вернулись в Европу. Сам Святой Град был практически пустым. В 1099 г. победители так основательно уничтожили его население, что пятнадцать лет спустя заселена была лишь центральная улица, да и то лишь крестоносцами, которые после завоевания превратились в поселенцев: всего там жило лишь несколько сотен человек! Поэтому стоит выбросить в корзину истории образ многочисленных государей Святой Земли, уверенных в себе, могущественных и богатых, возводящих во славу Господа и искусства крепости, церкви и дворцы. Несколько сотен рыцарей, оставшихся на Святой Земле, располагали весьма скромными ресурсами, чтобы защищать и расширять их первый домен. После взятия Иерусалима крестоносцы больше реставрировали церкви, чем возводили новые, больше использовали уже имеющееся крепости и стены, чем строили их сами. В любом случае следует дождаться второй четверти XII в., когда после взятия Тира Церковь смогла окончательно упрочить свое положение и латиняне начали строить новые храмы в необычном, наполовину восточном, наполовину западном стиле, который определялся, скорее, разнообразием происхождения самих строителей (среди них были мусульманские пленники, сирийские, византийские, армянские и коптские мастера), чем приспособлением к местным обстоятельствам. Внимание больше уделялось скорости, прочности и практичности постройки, чем ее красоте, к тому же на нее должно было быть затрачено как можно меньше средств. Отсюда проистекает впечатление величественности, которое производят большинство построек крестоносцев. Множество древних церквей было сохранено — быть может, из чувства уважения, — хотя местное духовенство тоже строило некоторые здания.

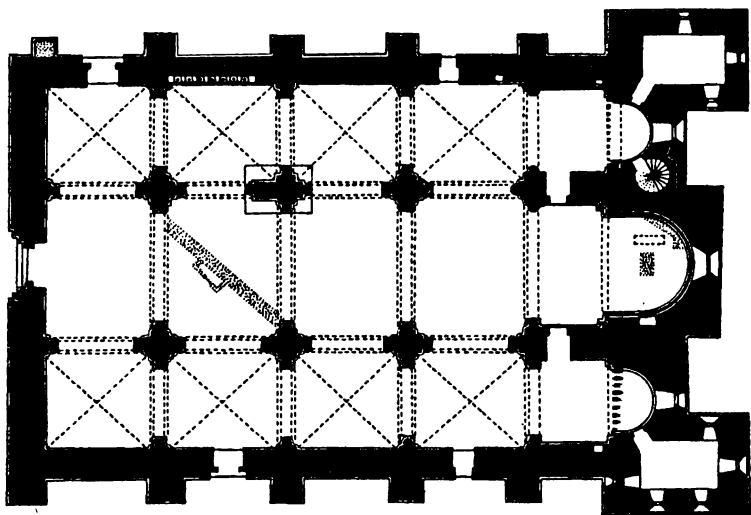

План собора Богоматери в Тортосе

От них чаще всего остались лишь описания и ли восторженные рассказы хронистов, ибо религиозная архитектура сильно пострадала в течение многих веков. Более доступные, чем крепости, церкви, монастыри и целые ансамбли разрушенных монастырей стали местом добычи камней. Что же касается зданий, которыми продолжали пользоваться, они были перестроены в зависимости от нужд религий, сменявших друг друга, и в своем большинстве потеряли первоначальный облик.

Военные постройки крестоносцев более многочисленны, сохранили больше оригинальных черт и больше могут рассказать о себе. Они представляют собой всю запутанную ситуацию Ближнего Востока в средние века. Прибывшие на Восток крестоносцы, имея в запасе очень расплывчатые знания о военном зодчестве, познакомились на своем пути не только с мертвыми городами Северной Сирии, чья архитектура и декоративное убранство вдохновили их, но и с мощными укреплениями Византии, которые они использовали в каче-

стве образцов. Впрочем, они, не колеблясь, обращались и к греческим строителям.

Если мы хотим представить в виде схемы военные постройки крестоносцев, можно сказать, что существовало три основных более или менее параллельных вида оборонительных укреплений:

1. Укрепленные города на побережье и морские крепости, в задачи которых поначалу входило охранять порты, куда прибывали корабли с паломниками, войсками или товарами на борту, а затем поддерживать торговые связи с Западом.
2. Большие крепости в горах, преграждавшие мусульманам путь в латинские владения, защищавшие основные пути и стратегически важные переправы через реки: постройка приграничных крепостей подчинялась прихотливой череде завоеваний и отвоеваний; случалось, что новый замок оказывался возведен по эту сторону границы, когда последняя отодвигалась: по этой причине до последнего

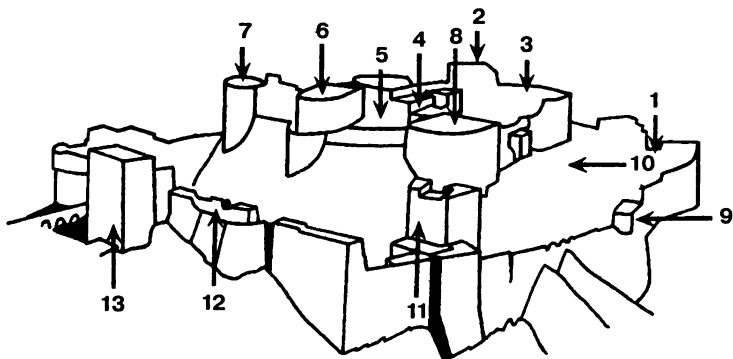

Крак де Шевалье:

- 1 — Барбакана. 2 — Северная башня. 3 — Часовня. 4 — Главный зал.
 5 — Продовольственные склады. 6 — Южная башня.
 7 — Северо-западная башня. 8 — Северо-восточная башня.
 9 — Нижние ворота. 10 — Верхние ворота. 11 — Выступ.
 12 — Конюшни

момента пребывания латинян в Леванте, пока христианство не было вынуждено покинуть все территории и пока несчастья не обрушились на него, крестоносцы все время продолжали возводить и укреплять оборонительные стены.

3. Между этими двумя направлениями существует множество других второстепенных построек, служивших дозорными точками для наблюдения за окрестностями и убежищами для крестьянского населения; ко всему прочему некоторые монастыри были тоже укреплены, чтобы в случае мусульманского нападения стать укрытиями.

Необходимые требования и превратности, сопровождавшие латинское поселение в Сиро-Палестине, как, например, отражение мусульманского натиска, до сегодняшнего дня ясно прослеживаются в расположении крепостей. Королевство Иерусалимское представляло собой централизованную власть, и все его постройки были совершены по приказу

короля или же им финансировались. Первые сооружения несут исключительно оборонительную функцию: в их задачи входило остановить фатимидское наступление из Египта, укрепив защиту портов, и, с другой стороны, выдержать натиск Дамаска, укрепив границу по Иордану. Когда королевская власть смогла пере-

йти в наступление, она укрепила земли Трансиордании, чтобы упредить сирийско-египетскую ответную атаку и контролировать пути, по которым шли мусульманские паломники. Поскольку крестоносцы не нашли в этих краях никаких старых построек, которые можно было бы использовать, можно утверждать, что все крепости построены исключительно их собственными силами (Керак, Шаубак, Айла, Банияс, Сафед, Аскалон...).

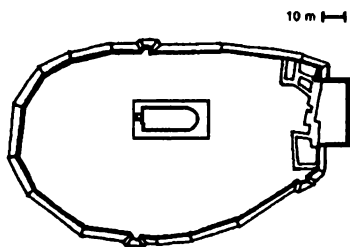

План замка Шатель Блан

Относительно графства Триполи можно сказать, что оно одновременно контролировало ассасинский Джебель, Хомский проход и наряду с ним горные дороги. Разумеется, в данном случае крестоносцы воспользовались возведенными ранее византийскими крепостями, но граф Триполи был достаточно богат, чтобы оплатить постройку или необходимую реставрацию укреплений.

Княжество Антиохийское также воспользовалось тем, что было построено Цимисхием и Фокой, активно укреплявшим Северную Сирию. Подвергнутое из-за близости к Алеппо натиску мусульман, направленному против крестоносцев, оно было вынуждено защищаться, перекрывая туркам проходы из Анатолии (к северу от горы Аман), не допуская греков и армян со стороны Портий и преграждая дорогу в Джебзире.

Что же до графства Эдесского, первой созданной (и первой павшей) латинской колонии Леванта, то его окружали следующие враги:

- атабеки Мосула в Джебзире;
- Данишменды и Сельджукиды Рума на анатолийском плато;
- правители Алеппо;
- наконец, местные армяне и сирийцы.

Во время экспансии грабежи, приносявшие богатую добычу, давали возможность финансировать укрепление крепостей, особенно самой Эдессы. Но вскоре из-за военных действий и вызванного войной против крестоносцев обеднения земель граф оказался не в состоянии вести строительство, необходимое для защиты города. Основные постройки принадлежат византийцам, армяне переделывали их, а крестоносцы улучшали.

Постройки эпохи крестовых походов в Леванте*

В Турции

1. Графство Эдесское

— Христианские постройки

УРФА (Эдесса): замок, возвышающийся над остальным городом; крепостная стена и ров.

ЖЕРЖЕ (возле Эски Кахты): разрушенная крепость над Евфратом.

БИРЕСИК (Биль): разрушенная крепость над Евфратом.

ТЕЛЛ БЕШИР (Турбессель, в 29 километрах к югу от Газантипа, по дороге на Аксакуюунлу): в основе древней крепости лежит *телл* (холм).

— Мусульманские постройки

ХАРРАН (в 45 км от Урфы): цитадель, большая мечеть и развалины городской стены.

ДЪЯРБАКИР: потрясающий ансамбль городских укреплений на берегу Тигра.

ХАЗАНКЕЙФ (между Дьярбакиром и Мардином, бывший Гисн Кайфа): крепость, дворец и мост через Тигр, творения рук артукидских эмиров.

ХАРПУТ (в 5 км к югу от Элазига): перестроенная арабами и сельджуками византийская крепость, множество мечетей и *медресе* XII в.

* Здесь упомянуты только те памятники, которые еще видны и к которым можно подойти.

2. Княжество Антиохийское (по мере удаления от Антакьи)

— Христианские постройки

АНТАКЬЯ (Антиохия): ее венчают несколько разрозненных частей средневековой крепости.

БАГРАС (Гастон, Гастюн, в 26 км к северу от Антакьи): примечательная крепость с двумя стенами, донжоном и множеством залов.

КЮРСАТ (16 км от Антакьи, затем 45 минут пешком): множество развалин крепости, грандиозное расположение.

ТРАПЕЗАК (деревня Ала Бейли, в 44 км от Антакьи): видны только остатки фундамента.

В Сирии

1. Королевство Иерусалимское

— Христианские постройки

КАЛААТ ес-СУБЕЙБ (территория, принадлежащая Израилю, замок Банияс): один из самых больших замков крестоносцев, сильно пострадал во время войны в июне 1967 г.

2. Княжество Триполи

(рекомендуется двигаться от Тартуса)

ТАРТУС (Тортоса): собор Тортоской Богоматери, необыкновенная романо-готическая церковь, превращенная в музей, лучше всего сохранились религиозные постройки, возведенные крестоносцами в Леванте; развалины крепостной стены и замка тамплиеров находятся ныне в центре современного города.

РУАД (остров напротив Тартуса): развалины морской стены и замка.

КАЛААТ ЯМУР (Шатель Руж, на дороге в Хомс): крепостная стена, перестроенная арабами, франкский донжон.

САФИТА (Шатель Блан): развалины крепостной стены в городе, построенном на месте крепости; донжон, нижний зал которого, превращенный в церковь, является одним из трех наиболее хорошо сохранившихся.

КАЛААТ эль-ГИСН (Крак де Шевалье): крепость, отреставрированная французскими археологами, представляет собой самый яркий пример военных сооружений, которые были использованы, перестроены и улучшены крестоносцами.

3. Княжество Антиохийское

МАРКАБ (замок Маргат в 2 км от Банияса, бывший порт Валении на дороге между Триполи и Латтакией): мусульманская крепость, перестроенная князем Антиохии и госпитальерами.

КАЛААТ САЙУН (замок Саон, его можно посетить, выехав из Латтакии): внушительный комплекс укреплений, включающий в себя франкские, арабские и византийские постройки.

КАЛААТ БЕЙТ РАББИ (замок Бюрзей, можно посетить, выехав из Латтакии): донжон, внутренние и внешние крепостные стены эпохи франков и арабов.

— Мусульманские постройки

АЛЕППО: содержит множество мусульманских памятников, датируемых эпохой крестовых походов, особенное внимание привлекает грандиозная цитадель, стоящая на скале, чьи склоны были выровнены вручную; крепостные стены, ворота, башни, мечети, дворцы и пр.

На дороге к Хомсу:

МААРАТ ан-НУМАН: в этом небольшом городке с крытыми, как в Иерусалиме, улицами находятся два памятника эпохи крестовых походов: минарет Большой Мечети и *медресе*.

КАЛААТ эль-МУДИК: мусульманская крепостная стена XIII в.

ШЕЙЗАР: развалины моста через Оронт, соединявшего цитадель с нижним городом, руины крепости с донжонном.

ДАМАСК: среди множества памятников, находящихся в городе, большинство из которых датируется эпохой наследников Саладина Эйюбидов, к периоду крестоносцев относятся мавзолей Саладина (возле мечети Омейядов), мавзолей Бейбарса (*медресе Заирье*) и развалины средневековой крепостной стены.

БОСРА ЭСКИ ШАМ (145 км от Дамаска): среди множества построек выделяется цитадель и несколько мечетей XIII в.

В Ливане

1. Графство Триполи

— *Христианские постройки*

ТАРАБУЛУС (Триполи, Трипль): помимо замка (Калаат Санжиль) по большей части был перестроен в мирную эпоху, помимо восточного фасада, церкви времен крестовых походов превращены в мечети.

ДЕИР БАЛАМАНД (в 14 км, аббатство Бельмон или Вальмон для крестоносцев): осталось очень мало сооружений эпохи цистерианского аббатства XII в., полностью перестроенного: нетронутой осталась только колокольня. Это единственная колокольня в Ливане времен крестоносцев.

АККАР (40 км на восток от Триполи, трудно добраться): руины форта, сначала использованного крестоносцами, затем мусульманами.

На дороге из Бейрута в Триполи:

Пещеры МАРИНЫ: храм в скале с византийской живописью и латинскими надписями.

АМИУН: часовня Мар Фукас (Св. Фоки), построенная и украшенная местными христианами в эпоху крестовых походов.

КУББА: стоящая на холме маленькая церковь Спасителя, датируется тем же временем.

ЭНФЕ (Нефин в эпоху крестоносцев): на перешейке, соединяющем полуостров с побережьем, развалины построек крестоносцев и выдолбленные в скале углубления: виден подъемник для подвешенного моста.

ДЖЕБАИЛ (Жибле, Библос): помимо руин крепостной стены и франкского замка с донжоном, там находится Мар Юханна (церковь Св. Иоанна Крестителя) с большим баптистерием.

2. Королевство Иерусалимское

БЕЙРУТ: Джамии эль-Омани, бывшая церковь Св. Иоанна Крестителя в эпоху рыцарей-госпитальеров, превращена в мечеть.

На дороге из Бейрута в Тир:

САИДА (Сайетта, Сидон): Калаат эль-Бар или замок Моря, развалины церкви при госпитале Св. Иоанна в Большой Мечети; Калаат эль-Меззе, замок Св. Людовика.

*На дороге от Сауды в Джезину
(Жезин крестоносцев):*

Подвалы ТИРОНА: пещеры-крепости, использованной крестоносцами.

На дороге из Сауды в Мерджайун:

КАЛААТ эш-ШАКИФ (замок Бофор): детали крепости начала XII в. среди более поздних франкских и арабских построек.

СУР (Тир): недавно проведенные раскопки обнаружили развалины старинного собора времен крестоносцев.

ТИБНИН (замок Торон в 34 км): чтобы посетить его, требуется специальное разрешение военного управления, от замка остались башня и фундамент.

В Иордании

Королевство Иерусалимское

— Христианские постройки

ИЕРУСАЛИМ (старый город находится под военной юрисдикцией Израиля): в переплетении среди зданий, возведенных за несколько веков, можно обнаружить детали церкви Гроба Господня, в частности, знаменитый фасад; церковь Святой Анны, одно из самых интересных сооружений Иерусалима эпохи франков, сильно пострадавшее от недавних столкновений, ведущихся в Святом городе.

ЭЛЬ-КЕРАК (Крак де Моаб): основная крепость Трансиордании, сегодня сильно повреждена; в старом городе церковь XII в., превращенная в мечеть.

ШАУБАК (Монреаль): остались только стены крепости.

В Израиле

Королевство Иерусалимское

— Христианские постройки

КАЛААТ КУРЕЙН (замок Монфор): резиденция тевтонского ордена, сегодня сильно разрушен, построен согласно традициям германского зодчества.

АКРА (Сен-Жан-д'Акр): сегодня не осталось ничего от прекрасных укреплений, дворцов, церквей, особняков большого города, который после 3-го крестового похода стал столицей латинского государства; там можно увидеть нижние залы храма Св. Андрея, крипту Св. Георгия.

АТЛИТ (Шатель Пелерен): руины, рассеянные по всему полуострову, последней позиции, удерживаемой крестоносцами в Палестине.

МОН ФАВОР: развалины церквей и аббатств среди современного города.

ЦЕЗАРИЯ (Сезер): несколько фрагментов стен XIII в. и хорошо сохранившиеся ворота.

РАМЛА: «белая башня», единственные руины церкви.

АБУ ГОШ (Кариэль эль-Энаб): романская церковь, возможно, построена для крестоносцев местными жителями.

АШКЕЛОН (Аскалон): несколько незначительных кусков стены.

НАЗАРЕТ: капители древнего собора, разрушенного Бейбарсом.

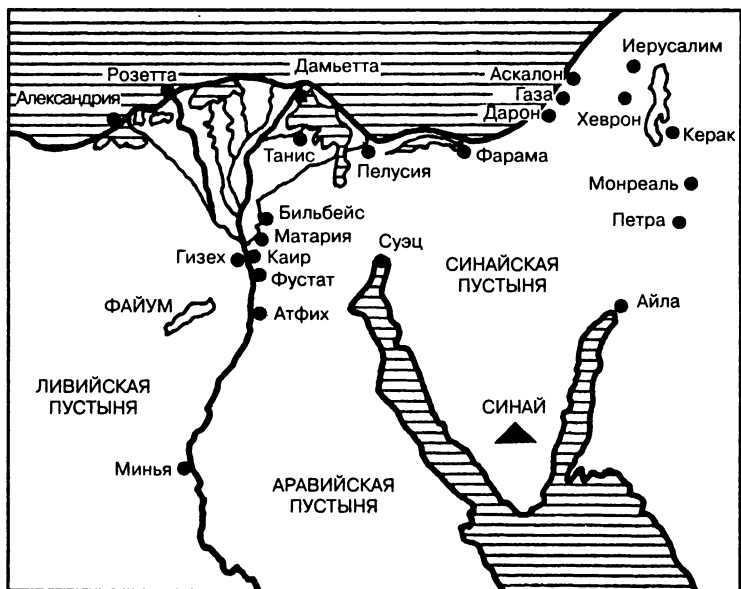

Иерусалимское королевство и фатимидский Египет



Маршрут первого крестового похода из Константинополя в Иерусалим



Христианские государства Леванта

ОГЛАВЛЕНИЕ

Предисловие	5
-----------------------	---

Часть первая **От идеи к делу**

1. Византийский крестовый поход	11
2. Турецкая сабля и франкский меч	25
3. К Константинополю, «Царьграду»	40
4. Долгий поход	59
5. Восемь месяцев страданий	71
6. Антиохия или Иерусалим?	88
7. Завоевание Палестины	105

Часть вторая **Латинская колонизация**

1. Графство Эдесское	123
2. Княжество Антиохийское	140
3. Графство Триполи	157
4. Королевство Иерусалимское и египетская реакция . .	172

Часть третья **Ответ мусульман**

1. Походы армии султана против крестоносцев	189
2. Помощь анатолийских эмиров	206
3. Объединение сирийского Ислама	224
4. Поражение второго крестового похода	242

Часть четвертая **От равновесия к завоеванию**

1. Сирия Нуреддина	261
2. Путь в Египет	274
3. Саладин	292

4. Война и торговля	311
5. Холм Хаттина	329
6. Конец королевства	341
Заключение	359
Глоссарий	362
Библиография	364
Приложение 1	366
Приложение 2	372

Научно-популярное издание

Виймар Пьер
Крестовые походы
Миф и реальность священной войны

Главный редактор В.В. Чубарь
Редактор А.Ю. Карачинский
Художественный редактор П.П. Лосев
Компьютерная верстка: Е.А. Капитоновой
Корректор Н.В. Виноградов

ООО «Издательство «Евразия»
197110, Санкт-Петербург, ул. Барочная, д. 2, лит. А, пом. 3-Н
Тел.: 235-99-06; 329-05-85
e-mail: eurasia@vmb-service.ru

Издание осуществлено при техническом участии
ООО «Издательство АСТ»

Отпечатано с готовых диапозитивов
в типографии ОАО «Издательство «Самарский Дом печати».
443080, г. Самара, пр. К. Маркса, 201.
Качество печати соответствует качеству предоставленных диапозитивов.

Книга французского ученого Пьера Виймара посвящена истории крестовых походов.

Автор подробно анализирует столкновение воинов христовых с мусульманами и византийцами, создание христианских королевств и политику исламских правителей, отвовавших земли, захваченные крестоносцами.

Историческая библиотека

УДК 4502016636 000 3-й изд. 1991 г.
ИБ Виймар Крестовые походы

Цена: 124р.00к.



9785807101921 02 00