

Валентина ГРИГОРЯН

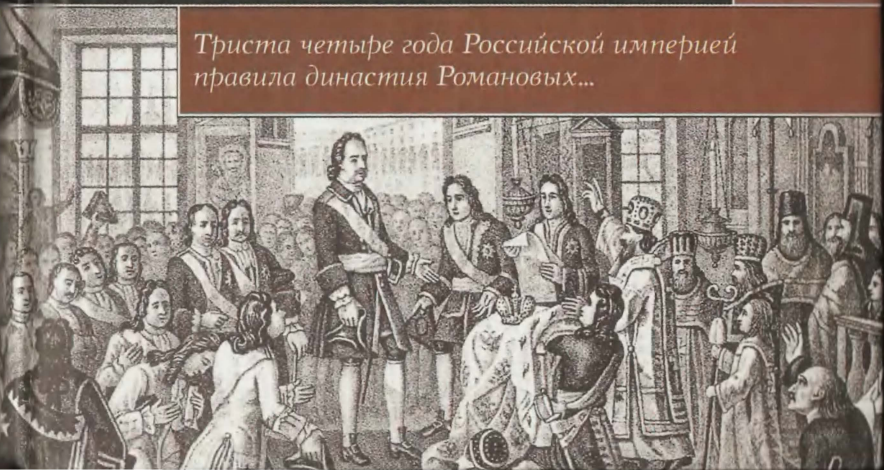

Царские судьбы

*Триста четыре года Российской империей
правила династия Романовых...*



Учнопурекаа
дудуомека

Валентина ГРИГОРЯН

Царские
судьбы

ас
ИЗДАТЕЛЬСТВО
Астрель
МОСКВА

УДК 94(47)(092)
ББК 63.3(2)-8

Оформление
Ю. А. Хаджи

Григорян, В. Г.

Г 80 Царские судьбы / Валентина Григорян. – М.: Астрель: АСТ, 2008. – 525, [3] с.: ил.

ISBN 978-5-17-041402-4 (АСТ)(ИБ-2)

ISBN 978-5-271-18096-5 (Астрель)

ISBN 978-5-17-053632-0 (АСТ)(ИБ)

ISBN 978-5-271-21110-2 (Астрель)

Данная книга включает биографические очерки о правивших представителях дома Романовых, начиная с Михаила Федоровича и кончая Николаем II. Написанная хорошим языком, живо и увлекательно, она, несомненно, привлечет внимание всех, интересующихся отечественной историей.

УДК 94(47)(092)
ББК 63.3(2)-8

Подписано в печать с готовых диапозитивов заказчика 25.05.2008.

Формат 84×108¹/₃₂. Гарнитура «Школьная». Бумага газетная.

Печать высокая с ФПФ. Усл. печ. л. 27,28.

Тираж 2500 экз. Заказ 1857.

Тираж 2500 экз. Заказ 1858.

Общероссийский классификатор продукции
ОК-005-93, том 2; 953000 – книги, брошюры

Санитарно-эпидемиологическое заключение
№ 77.99.60.953.Д.007027.06.07 от 20.06.2007

ISBN 978-985-16-3725-2

(ООО «Харвест»)(ИБ-2)

ISBN 978-985-16-5391-7

(ООО «Харвест»)(ИБ)

© Григорян В. Г., 2003

© ООО «Издательство Астрель», 2003



ПРЕДИСЛОВИЕ

х было восемнадцать. Восемнадцать Романовых носили царский титул. Как складывались их судьбы, как переходил трон от одного Романова к другому, кого они избирали себе в сподвижники, какие веяния с Запада дошли до России, способствуя ее развитию на пути к цивилизации, какие родственные связи устанавливались с европейскими правящими домами — вот основной перечень вопросов, на которые можно найти ответ в данном повествовании. Главный из них — как династия Романовых превратилась в династию Романовых-Голштинских в середине своей «исторической жизни»? Об этом многие современные историки вообще умалчивали, а литература старых маститых авторов для российского читателя долгие годы была за семью печатями.

Триста пять лет в России у власти были Романовы. Однако последние сто пятьдесят лет на царском троне русского государства восседали голштинцы. Последний царь Николай II, наряду с другими титулами, носил титул герцога Шлезвиг-Голштинского.

Дом Романовых ведет свое начало от царя Михаила Федоровича, призванного на российский престол в 1613 году во время Смуты и безвластия в стране. Уже в его царствование стали делаться первые шаги к обновлению русского быта на европейский лад, открыто признавалась необходимость учиться наукам и промыслам у иностранцев, определилась западная ориентация России. Эта тенденция продолжалась и при его потомках.

После смерти царя Михаила Федоровича трон перешел к

его шестнадцатилетнему сыну Алексею. Женился царь Алексей Михайлович дважды: первой его женой была Мария Милославская из старинного боярского рода. После рождения тринадцатого ребенка она скончалась, а двумя годами позже царь обвенчался с девушкой незнатного происхождения, Натальей Нарышкиной. Ее первенцем был Петр, будущий великий реформатор, пришедший к власти через кровопролития и раздоры.

Сначала после смерти Алексея Михайловича трон перешел к его сыну от первого брака, Федору Алексеевичу. Этот молодой государь славился своей ученостью, но обладал хилым здоровьем и в двадцать один год скончался, не оставив потомства. Его старшая сестра, царевна Софья, была полна решимости взять бразды правления в свои руки и ни в коем случае не уступать власть своему сводному брату Петру. Все это имело трагические последствия. Софья закончила свои дни в монастыре, а ее сподвижник и любовник, князь Василий Голицын, был лишен всего своего имущества и сослан на север.

Четырнадцать лет на российском престоле формально восседали два царя, сводные братья Иоанн, добрый, но слабый человек, страдающий многими недугами, и Петр, крепкий здоровьем, обладающий завидными энергией и целеустремленностью. (От них в семье Романовых пошло как бы две ветви, представители которых, чередуясь, занимали трон.) Лишь с 1696 года Петр становится единовластным правителем. При нем были заключены первые браки членов романовской семьи с иностранцами. Двух племянниц, дочерей Иоанна, дядя-царь выдал за немецких герцогов, сына от любимой жены Евдокии, сосланной им в монастырь, женил на принцессе Вольфен-Бюттельской. Так было положено начало родственных связей Романовых с немецкими правящими домами. Эти браки не были счастливыми, но политические цели были превыше всего.

Своей второй женой Петр сделал простую служанку и женщину весьма легкомысленного нрава. Марта Скаврнская после смерти своего великого супруга превратилась в российскую императрицу Екатерину I. Ее старшая дочь, Анна Петровна, станет герцогиней Голштинской и матерью царя Петра III, призванного из далекой Голштинии на российский престол императрицей Елизаветой Петровной, которая назначила

своего единственного племянника своим наследником. Ему-то Романовы и будут обязаны своим новым титулом. Петра III сменила на троне его супруга, ставшая императрицей Екатериной II. Немка без единой капли русской крови занимала российский престол тридцать четыре года. И только ее сын своим указом о престолонаследии упорядочил переход власти от одного Романова к другому. Он же положил начало большой романовской семье. В браке с принцессой Вюртембергской у него родилось десять детей, двое из которых носили царскую корону, Александр Павлович и Николай Павлович.

Прощаив всего лишь шесть месяцев, Петр III был злодейски убит. Он стал первой жертвой среди членов романовской семьи, но отнюдь не последней. Насильственная смерть Иоанна VI, провозглашенного царем в младенческом возрасте, убийство императора Павла, ставшего жертвой дворянского заговора, и царя Александра II, совершенное так называемыми борцами против самодержавия и, наконец, расстрел Николая II, последнего царя Романова, и его семьи продолжили черную страницу в истории России.

Так печально закончилось правление царей романовской династии, каждому из которых посвящен отдельный раздел в книге. Я, как автор, не ставила себе целью дать глубокий исторический анализ эпохи правления дома Романовых, а ограничилась лишь неким хронологическим обзором ответов на поставленные вопросы. Многие годы о семье Романовых практически ничего не было известно. Лишь в конце 70-х годов в прессе стали появляться строки об эмигрантах со ссылкой на их исторические корни. Цари же были *tabu*. Заметные изменения произошли двадцать лет спустя. Стали появляться отдельными изданиями книги старых авторов, в том числе русских историков, и постепенно рынок стал заполняться литературой о Романовых. Прочитывая эти книги, я постоянно сталкивалась со множеством неясного: несколько версий одного и того же события, что-то скрывается, что-то переименовывается, загадки, неразрешенные до сего времени. Немало и фактологических ошибок. В архивах же много запутанных или искусственно замаскированных данных. Многие документы изъяты из обращения или утеряны во времена правления большевиков. Прямых же источников сведений о семье Романовых фактически уже нет. Старое поколение ушло, а се-

мейный архив, включающий письма и некоторые документы, сумели сохранить лишь некоторые потомственные Романовы, а они разбросаны по всему миру.

Чтобы несколько приблизиться к истине, необходимо было просмотреть много материалов и литературных источников, сравнить и сделать свой собственный вывод. Так что данное повествование является как бы субъективным проникновением в прошлое Романовых и его эмоциональным осмыслением. Может быть, это будет интересно для тех, кто обращает свои взоры к истории России, страны с сумбурным прошлым и с не менее сумбурным и грустным настоящим.

Валентина Григорян



**ЦАРСКИЕ
СУДЬБЫ**





МИХАИЛ ФЕДОРОВИЧ

мя первого царя из Дома Романовых — Михаил. Ему была предложена царская корона Великим Земским собором в январе 1613 года, в Смутное время, когда Россия более десяти лет переживала тяжкие испытания. Прервался царский род Рюриковичей, правивших на Руси более семисот лет. На троне один царь сменял другого. На Московию обрушились многочисленные беды: неурожай, голод, разруха, междоусобицы, нашествия поляков, покушавшихся на царскую корону. Поистине время невзгод и безвластия, одним словом, С м у т а...

И вот по городам были разосланы грамоты с предписанием: «лучшим и разумным» представителям разных сословий прибыть в Москву для выбора царя. Собрались в Кремле. Обсуждалось несколько кандидатур. Не обошлось, конечно, без споров и долгих дискуссий. Были даже предложения отдать московский трон иноземным королевичам — шведскому, Филиппу, или же польскому, Владиславу. Но общее мнение все же склонялось в пользу Михаила Федоровича Романова, как самого близкого родственника прежних царей. Решение Собора поддержал и народ, собравшийся у стен Кремля. Когда бояре вышли на

Красную площадь и спросили, кого призвать на царство, раздался единогласный крик: «Михаила Федоровича Романова».

Фамилия Романов пошла от воеводы Романа, служившего при русском царе Иване IV, который за свою жестокость был прозван Грозным. Дочь этого боярина-воеводы, Анастасия, была выбрана невестой царя и стала его первой женой. А произошло это в общем-то случайно. На Руси был обычай: когда царь заявлял, что хочет жениться, по всей округе рассылались грамоты о сборе в Москве девиц для выбора царской невесты. Требования к девушкам были, пожалуй, еще строже, чем на современных конкурсах красавиц: ценились не только внешняя красота, высокий рост, статность фигуры, хороший цвет лица, но также кроткий нрав и разумность. Выбор царя Ивана пал на Анастасию, принадлежавшую к древнему московскому боярскому роду Романовых, который уже с давних времен был хорошо известен в Москве и дал московским государям немало преданных и способных слуг. Это была одна из самых богатых боярских фамилий. Через брак Ивана IV с Анастасией Романовы породнились с царствующим домом.

Существует, однако, еще одна версия, согласно которой прародителем Романовых на Русской земле был Гланда-Камбила Дивонович, брат прусского князя, переселившийся в конце XIII века в Россию из Лифляндии, либо из прусских земель и нареченный Иваном. Эта точка зрения излагается некоторыми немецкими авторами, которые полагают, что, может быть, именно поэтому Романовы почти все время своего правления проводили политику, дружественную к иностранцам.

В российских исторических исследованиях эта версия не представлена. В них утверждается, что Романов был избран царем, поскольку он принадлежал

к роду Анастасии, ставшей женой царя и почитаемой народом.

Да и сам царь Иван IV полюбил свою первую супругу нежной любовью, а всего было у Ивана Грозного семь жен. Все годы супружества царица Анастасия оказывала на мужа доброе влияние. Ему было интересно говорить с ней, делиться думами и помыслами, слушать ее мудрые советы. Анастасии даже удавалось смягчать гнев и обуздывать буйный нрав грозного мужа.

Родила царица двух дочек, которые, однако, умерли, не достигнув и двух лет. На пятом году супружества — а было их всего тринадцать — у царицы родился сын, долгожданный наследник. Радости царя Ивана не было предела. Но Дмитрию, как называли ребенка, не суждено было занять царский престол. Случилось несчастье. Царь вместе с женой и маленьким царевичем выехал как-то на богомолье, и по дороге в монастырь мальчик простудился и умер. Бедные родители... Можно себе представить, как они оплакивали свое дитя. Их горе приглушило лишь рождение еще одного сына, названного Иваном. Это его через многие годы в припадке гнева царь Иван Грозный убил своим посохом. К счастью, Анастасия не стала свидетельницей этой трагедии. Она, родив еще одного сына, Федора, унаследовавшего затем от отца царский престол, скончалась в возрасте тридцати лет, оставив по себе добрую память в народе.

Хоронила ее вся Москва, было пролито немало слез. Кроткая и добрая, первая русская царица была искренне любима своими подданными. И вот теперь народ вспомнил о ней, назвав царем ее внучатого племянника, Михаила Романова.

Об избрании на царство Михаила Федоровича были повсюду разосланы грамоты. А к новоизбранному царю, о местопребывании которого и достоверных

сведений-то не было, отправили посольство... Михаил находился в то время в Ипатьевском монастыре вместе со своей матушкой, инокиней Марфой Ивановной, вдали от суетной Москвы. О царском престоле он и не помышлял: ему шел тогда всего лишь семнадцатый год.

Судьба семьи бояр Романовых оказалась непростой. Когда Михаилу было пять лет, его родителей насильно постригли в монашество и разлучили. Сделано это было по велению царя Бориса Годунова, не имевшего прямых связей с Рюриковичами и прожившего недоверие к Романовым, бывшим в родстве с прежними царями. Последний царь династии Рюриковичей, Федор Иоаннович, приходился двоюродным братом отцу Михаила. Царица Анастасия была родной теткой боярина Романова. Мальчика взяла на воспитание тетка, и только после смерти царя Бориса ребенок был возвращен матери, проживавшей в то время в родовой вотчине близ Костромы. В Ипатьевском монастыре, расположенном неподалеку, мать с сыном поселились несколько позже, скрываясь от преследования польско-литовских вооруженных отрядов. В миру матушку Михаила Романова звали Ксенией Ивановной Шестовой. Была она из небогатой дворянской семьи, отличалась властным характером, на своего сына имела большое влияние. Суровый взгляд из-под густых бровей, большой орлиный нос, тонкие губы — так она выглядит на портрете, дошедшем до наших дней.

Отец Михаила, Федор Никитич, приняв постриг и надев монашескую одежду и клобук, получил имя Филарет. На его долю выпало много испытаний и невзгод. Живая и деятельная натура этого инока по доброй воле не могла примириться с вынужденным лишением свободы. Религия его никогда не привлекала, к карьере священнослужителя он не готовился,

вкусы его были довольно светскими. До ссылки он жил в Москве, вращался в «высших кругах», пользовался широкой известностью и влиянием при дворе. Природный ум, образованность и светский лоск Федора Романова выделяли его среди знати того времени. Тогдашние московские портные, например, желая похвалить удавшийся кафтан, говорили даже: «Сидит совсем как на боярине Федоре Никитиче». Высокий, красивый, он считался первым щеголем в Москве, и во многих женских сердцах жила зависть к Ксении, ставшей его супругой.

И вот этот-то человек оказался в монастырской келье вдали от Москвы. Однако после смерти царя Бориса в жизни Филарета произошли разительные перемены: он получил сан митрополита, но вскоре попал в плен к полякам, где находился до 1619 года. Он и не мог предположить, что его единственный сын возглавит Московское государство. Да и у самого Михаила, жившего вдали от столицы, не только помыслов, но и желания занять российский престол не было.

Когда московские послы прибыли в Ипатьевский монастырь, мать и сын, узнав о цели их приезда, сначала ответили отказом. Озабоченная тем, как бы не подвергнуться новым бедствиям, старица Марфа не хотела отпускать сына. Несколько раз гонцы уходили ни с чем. Лишь после долгих просьб и уговоров согласие было дано. Заняв деньги и получив благословение матушки, молодой человек в сопровождении небольшого отряда отправился в Москву. Мать поехала вместе с сыном.

Михаил двигался к столице неторопливо, с долгими остановками, внимательно присматриваясь к жизни в государстве, которым ему предстояло руководить. В начале мая состоялся его торжественный въезд в Кремль, Москва увидела своего нового госуда-

ря. Разместили его в бывшем тереме царицы Анастасии. Марфа поселилась в одном из московских монастырей.

Через несколько недель Михаила Романова венчали на царство. Церемония коронации проходила в Успенском соборе Кремля и была обставлена очень пышно. Митрополит Московский объявил торжественно, что по праву сродства с царем Федором — сыном Ивана Грозного — и согласно всенародному избранию, духовенство благословляет Михаила Федоровича и венчает его на царство. Затем владыка возложил корону на голову молодого царя и, взяв его за правую руку, посадил на престол. Хрупкая фигура первого царя Романова в золотых одеждах, казалось, не выдержит тяжести сверкающего платья и короны, усыпанных драгоценными камнями. Однако рука его уверенно держала скипетр — символ царской власти.

В тот же день в Грановитой палате состоялся пир, на котором присутствовали высшие чины духовной и светской власти. Во время трапезы все гости получили богатые царские дары. Для нищих были устроены обеды на площади у Кремля. Три дня продолжались торжества по случаю коронации царя Михаила, и долго еще об этом вспоминали в народе.

Началось царствование Романовых...

Историки России пишут, что Михаил Федорович был избран на престол с некоторыми ограничениями в правлении, поскольку самые серьезные дела решались не лично царем, а на Земских соборах, хотя и от царского имени. Обычно важнейшие дела разбирались Боярской думой по царскому предложению «помыслить», и решение начиналось словами: «Царь указал и бояре приговорили». Так было легче и самому молодому государю, человеку осторожному и недостаточно решительному. Михаил поначалу вообще не принимал ни одного решения самостоятельно, а

затем, на шестом году царствования, им руководить стал Филарет, вернувшийся в Москву из польского плена. Федор Романов все еще пользовался большой популярностью в Москве. Честолюбие и жизненный опыт позволили ему взять практически всю власть в свои руки: управлять и Церковью — он был возведен в сан Патриарха Московского и Всея Руси, — и государством. Это был человек волевой, очень строгий, но справедливый. Сын относился к отцу с нежностью и большим уважением, видел в нем своего наставника и верного помощника.

Участие Романова-старшего в делах государства было установлено следующим образом: дела докладывались сыну и отцу, а если какое-либо решение не встречало согласия патриарха-отца, оно либо отменялось, либо исправлялось, сын же старался ни в чем не перечить. В стране по существу сложилось двоевластие. В государственных грамотах того времени обычно писали: «Государь царь и великий князь Михаил Федорович всея Руси и великий государь, святейший патриарх Филарет Никитич Московский и всея Руси указали...» А иностранные посланники вручали обоим свои верительные грамоты. Сильная и яркая личность Филарета постепенно оттесняла на задний план мягкого по характеру и слабого здоровьем царя-сына — в тридцать лет у него начали сильно болеть ноги, так что иногда он с трудом мог передвигаться самостоятельно.

Влияние Филарета на сына было так велико, что даже Ксения, мать Михаила, которая в первые годы оказывала сильное воздействие на юного царя, полностью устранилась от дел государства и доживала свои дни в монастыре, сохраняя с двором лишь связи так сказать, личного характера.

Когда Михаилу пошел двадцатый год, Ксения Ивановна решила его женить. В невесты была выбра-

на дочь незнатного дворянина Ивана Хлопова, девушка с приятной внешностью и статной фигурой. Как будущую супругу государя ее поселили во дворце и оповестили о предстоящей женитьбе царя все государство. По господствующему тогда обычаю будущая царица переменяла свое имя на имя Анастасия, напоминавшее жителям Московского государства о первой жене Ивана Грозного, память которой была им дорога. Однако при дворе начались интриги против Хлоповых — ведь желающих отдать свою дочь за царя среди боярских семей было немало. В результате бедная невеста была оклеветана: ее объявили больной и непригодной для продолжения рода Романовых. Мать царя поверила злым наговорам, вместе со своей семьей несчастная девушка была сослана в Сибирь. Чтобы сохранить престол за семьей Романовых, царю следовало иметь наследника, поэтому возвратившийся в Москву отец тоже решил как можно скорее женить сына.

Сначала Филарет решил подыскать Михаилу невесту среди иностранных принцесс и установил для этого связь с датским и немецким дворами. Однако из-за обязательного условия перемены веры принцессами после вступления в брак с русским царем эти переговоры не увенчались успехом. Годом позже в Швецию к королю Густаву Адольфу были направлены послы, чтобы сосватать сестру его шурина, курфюрста Бранденбургского, Екатерину. Но договор вновь не состоялся, так как король не дал согласия на смену религии своей родственницы. Затем послы обратились к датскому королю Христиану IV, с просьбой отдать за русского царя одну из своих племянниц. Но и здесь был получен отказ. Так что первому царю Романову не суждено было сочетаться брачными узами с иноземкой. Это предстояло затем его внуку, Петру Великому...

Ну а сам Михаил? Он все еще питал нежные чувства к сосланной в Сибирь невесте. Поэтому Филарет приказал допросить всех лекарей, якобы лечивших Марию Хлопову, в результате чего было выяснено, что девушка была совершенно здорова, а оговорили ее родственники Ксении Ивановны, прочившие в царицы свою дочь. Воспользовавшись простым расстройством желудка, возникшим от обильно принятой пищи, они распустили слух о болезни невесты. Семья Хлоповых была возвращена из ссылки... Вот тут-то и проявила свой твердый характер матушка молодого государя. Когда было объявлено, что свадьба ее сына с девицей Хлоповой все же состоится, она заявила, что покинет Россию, — инокиня Марфа опасалась за своих родственников, виновных в распространении клеветы. Покорный сын вновь не пошел против воли своей матери, и брак расстроился.

Женился царь лишь на одиннадцатом году своего правления на русской боярышне Марии Долгорукой. Она была выбрана в качестве царской невесты самой Марфой. Недолго, однако, молодая супруга делила с государем царское ложе. Вскоре после свадьбы Мария занемогла и через несколько месяцев скончалась.

И вновь встал вопрос: на ком женить сына?

Не прошло и года, как для выбора царской невесты в Москву были приглашены девицы из самых знатных фамилий. Их сопровождали матери или ближайшие родственницы. Сначала девушки должны были предстать перед матушкой государя. Тем, на кого она указала, повелели ночевать в дворцовых покоях (каждая со своей служанкой). Остальные должны были возвращаться домой.

В полночь, когда все уснули, царь Михаил пошел посмотреть на спящих девиц, чтобы выбрать себе невесту. По окончании смотра старица Марфа спросила

сына: кого он хочет взять себе в жены? Каково же было ее удивление, когда Михаил указал на служанку одной из боярышень. Мать стала упрашивать сына изменить свое решение, говоря: как будут оскорблены выбором все князья и бояре, дочерей которых ты отверг. Однако на этот раз царь остался непреклонным, суровая мать вынуждена была уступить.

Избранная государем девушка, Евдокия Стрешнева, была дочерью можайского дворянина незнатного происхождения. Она и стала новой царицей.

Михаил прожил с женой около двадцати лет и, казалось, был счастлив в супружеской жизни. Омрачен был этот брак лишь тем, что шестеро из десяти детей, которых родила Евдокия, умерли при жизни родителей. Смерть каждого ребенка воспринималась как большое семейное горе.

Да и положение царицы при дворе было непростым. Первые пять лет супружества прошли под несусыпным контролем матушки Михаила. Она сопровождала свою невестку повсюду: в поездках на богомолье в монастыри, на церковных службах и прочих выходах, сама выбирала воспитателей для внуков, поучала во всем.

Так что Евдокия находилась в полной зависимости от своей свекрови. После смерти старицы Марфы в 1631 году супруга царя Михаила продолжала оставаться в «тени», никакого влияния на государственные дела она не оказывала, исправно выполняя лишь свое основное назначение — продолжение рода Романовых.

Московское государство, где столько лет царили безначалие и произвол, при первом царе Романове стало оправляться от тяжелого Смутного времени. В стране постепенно устанавливался порядок, заметно улучшалась жизнь людей.

Особое внимание царя и патриарха было обращено на состав чиновников, состоявших на государственной службе, как в Москве, так и в провинции. С этой целью при государе была даже учреждена канцелярия для приема и разбора жалоб на обиды служивых людей. Такого на Руси еще не бывало... Предпринимались первые шаги к обновлению русского быта на иностранный лад, открыто признавалась необходимость овладевать науками и ремеслами, четко определилась западная ориентация России.

Эта тенденция сохранилась в течение всех трехсот лет правления Дома Романовых, но начало было положено в царствование Михаила. В Россию стали приглашать из-за границы мастеров различных ремесел. И в основном это были немцы. Они открывали свое дело, обучали мастерству русских и по большей части не собирались в дальнейшем покидать Россию — жизнь здесь оказалась вольготной, т. к. иноземцам давались большие привилегии. Выгодно это было и простому русскому люду, ведь новые предприятия давали заработок. Ганс Фальк, приехавший из Нюрнберга, организовал в Москве литейную мастерскую, где изготовлялись пушки и колокола. Возникли мануфактуры по производству пороха и селитры, стеклянные заводы, один из которых существовал на личные средства государя, и управлял заводом француз Миньо. В окрестностях Тулы появились новые кузницы, превратившиеся со временем в оружейные заводы. Приезжать стали ученые и учителя. А медицинской и аптекарским делом вообще занимались исключительно люди, приехавшие из-за границы.

К помощи иностранцев первый царь Романов прибегал и для развития внешних сношений. Русские послы пока еще не имели достаточного опыта. Важные дела при европейских дворах Михаил Федорович нередко поручал Петру Марселису, голландцу по проис-

хождению, представлявшему в Москве интересы Голштинии*. Увеличился поток торговых людей особенно после посещения Московии посланцами из Голштинии, состоявшегося на двадцатом году правления Михаила.

Постепенно в Москве создалась довольно многочисленная иностранная колония, которая стала процветать, привлекая, естественно, внимание городских жителей. Некоторые стали подражать внешнему виду иностранцев, брить бороду, стричь волосы и даже щеголять в немецких кафтанах. Однако старые обычаи соблюдались еще со всей строгостью. Например, за употребление табака, получившего к тому времени распространение на Западе, в России отрезали носы...

Знания на Западе о далеком Московском царстве в то время были весьма скудными. Первым источником сведений о России является сочинение барона Сигизмунда Герберштейна, германского дипломата, дважды побывавшего в Московии. Написано оно было в середине XVI века. А в начале следующего столетия немецкий ученый Герард Геррите изготовил первую печатную карту Российского государства.

В 1633 году стали укрепляться связи московского Кремля с Голштинским герцогством. В Москву направилась целая экспедиция, состоящая из тридцати четырех человек. Это были дипломаты, музыканты, ремесленники, врачи, художники, поэты. В нее входил и Адам Олеарий, философ и математик, который затем во всех подробностях описал это трудное путешествие. Финансировал экспедицию Голштинский герцог Фридрих III, отличавшийся гуманистически-

* Г о л ш т и н и я (Гольштейн) — герцогство в Германии. В 1386 г. объединено с герцогством Шлезвиг под властью герцогов Голштинских. С 1460 г. в персональной унии с Данией.

ми взглядами и широким кругозором. Между царем Михаилом и посланниками должны были состояться переговоры о проезде по территории России в Персию для покупки там шелковых тканей и вывозе из России зерна в Европу, стонущей от разрухи, которую наносила ей тридцатилетняя война.

Делегация добиралась из Шлезвига до Москвы ровно девять месяцев. После трехдневного отдыха царь Михаил Федорович дал гостям аудиенцию. Царю были преподнесены богатые подарки. Среди них большое зеркало в серебряной раме — а в то время и маленькое зеркало уже считалось роскошью, — напольные часы из редкого черного дерева, великолепные лошади голштинской породы, приведшие государя и его приближенных в неописуемый восторг. Голштинцы были потрясены роскошью царских приемных покоев и торжеством церемониала. Очень подробно и красочно прием у царя описал в своей книге Адам Олеарий: «На троне сидел Его Величество царь в одеянии, расшитом драгоценными камнями и жемчугами. На короне, надетой поверх темной собольей шапки, сверкали крупные бриллианты, в руке золотой жезл, который он из одной руки брал в другую, потому что тот, вероятно, был очень тяжел. Перед тронном царя стояли четверо молодых рослых князей, по двое с каждой стороны, в белых атласных кафтанах, в шапках из рыси и в белых сапожках. На груди крест-накрест золотые цепи, на плече у каждого серебряный топорик. У стены по обе стороны царя сидели самые именитые князья, бояре и государственные советники в высоких шапках из лис, в очень дорогих одеяниях — примерно пятьдесят человек...» Трон царя стоял на золотых орлах — создателем его был ювелир Эсиас Цинкграф из Нюрнберга. Переводчиком был немец Ганс Хельмс, служивший у царя и пользовавшийся у русских большим авторитетом.

Царь оказал немецкой делегации сердечное гостеприимство. Весть о том разошлась далеко за пределы Русского государства.

С Олеарием встречался Михаил несколько раз и был поражен его разносторонними знаниями и способностями. Он даже предложил ему остаться в Москве в качестве придворного астронома и построить обсерваторию. Но Олеарий отклонил это предложение, вернулся в свой Шлезвиг и написал книгу о Москве, о русских людях. Благодаря ему Россия из бескрайнего далека несколько приблизилась к Западу, хотя узнали о Московии и много нелестного. Прежде всего, это касалось быта и поведения русских жителей: кабаки, переполненные пьяными, драки на улицах, частые пожары, которые даже не тушили, а разбивали лишь топорами соседние дома, чтобы огонь не мог дальше распространяться. А дома-то! Это были просто лачуги, окруженные огородами, в которых едва можно было заметить следы сельской культуры — ни цветов, ни овощей. У одного только царя было несколько футов земли с розами, привезенными из Готторпа, салатом и спаржей, только что введенными в употребление голландцами.

Много интересного узнали русские о людях, живущих в стране между двумя морями — Северным и Балтийским. Но разве мог кто-либо тогда предположить, что внук царя Михаила выдаст свою дочь замуж за голштинского принца и что ребенок от этого брака станет русским царем?

Несмотря на то что Михаил Романов сел на российский трон молодым и неопытным юношей, он постепенно приобрел силу, и народ полюбил его. Последние двенадцать лет своего правления, после смерти Филарета в 1633 г. он был уже единовластным государем. Все иностранные посланники сообщали, что, несмотря на исключительную дружелюбность перво-

го царя Романова, серьезное выражение не сходило с его лица. Его никогда на официальных приемах не видели улыбающимся. Однако в быту он был совершенно другим, любил музыку и пение, особенно народные песни, охотно слушал всякие истории, от души смеялся над веселыми проделками шутов, которых держал при дворе. Современники подчеркивали особое пристрастие государя к приятным запахам и всяким благовониям. Для него специально заказывались духи и ароматная вода из Индии и Турции, а придворные аптекари изготовляли для царя особое мыло, которым только он один мог пользоваться. В состав этого мыла обязательно входили розовая вода и душистая гвоздика, аромат которых был особенно приятен государю. Отмечали современники и большое гостеприимство Михаила Романова. Хотя сам он был исключительно умерен в еде и принятии алкогольных напитков, его трапезы отличались обилием и разнообразием блюд.

Государь проживал в палатах, не отличающихся особой роскошью. Жена и дети жили в специально для них отведенной части дворца, в тереме, и не были вхожи в помещение, занимаемое царем. Сам же Михаил навещал свою семью ежедневно, с удовольствием общался со своими детьми, тщательно выбирал для них игрушки, многие из которых привозились из Нюрнберга. А вот делить ложе со своей супругой он мог лишь по особым дням, строго определенным церковью. Такова была традиция.

Из десяти детей, которых родила Евдокия Стрешнева, до совершеннолетия дожили лишь четверо: старшая дочь Ирина, сын и наследник Алексей и еще две дочери: Анна и Татьяна. Дочери росли в тереме, к ним были приставлены кормилицы и няня, боярышники родовитых семей развлекали их играми и всякими забавами. Девочек обучали грамоте и рукоделию.

Иногда они вместе с родителями ездили по церквям и монастырям на богомолье. Лето царская семья проводила в подмосковных селах, где Михаил предавался своему любимому развлечению — соколиной охоте или охоте на медведей.

Когда старшей дочери Ирине исполнилось тринадцать лет, родители стали искать ей жениха среди иностранных принцев. Выбор пал на побочного сына датского короля Христиана IV Вольдемара, носившего титул графа Шлезвиг-Голштинского. В это время королевичу было двадцать лет. «Волосом рус, ростом не мал, собою тонок, глаза серые, хорош, пригож лицом, здоров и разумен, умеет по латыни, по-французски, по-итальянски, знает немецкий, искусен в военном деле», — так охарактеризовали молодого человека русские послы, отправленные к датскому двору для ведения переговоров. Летом 1641 года в Москву явился и сам королевич Вольдемар. Увидеть свою невесту ему не разрешили, так как царевен в Московском государстве никто, кроме самых ближних бояр, да обслуги, не должен был видеть. Супруг может увидеть свою нареченную в первый раз, лишь переступив порог брачной спальни, — так ему объяснили этот отказ.

Получив богатые подарки, Вольдемар вместе со своим посольством вернулся в Данию, однако через два с половиной года он вновь приехал в Москву, на этот раз со свитой в триста человек. Целью приезда было заключение брака с царевной Ириной. Встречен королевич был радушно. Царь принял его в Грановитой палате и даже сошел со своего места, чтобы подать жениху дочери руку и спросить о его здоровье. Оставалось лишь скрепить брачный договор. На положении жениха принц Вольдемар поселился в Кремле.

Но перед будущим супругом царской дочери было поставлено условие: принять крещение по обряду

православной веры. Это было полной неожиданностью для датского принца. Ведь во время предварительных переговоров о браке царь согласился, что и после женитьбы Вольдемар останется протестантом. За переход в православие и брак с Ириной принцу уступали на вечные времена старейшие русские города Суздаль и Ярославль, да еще давали большое приданое за невестой.

Принц Вольдемар отказался перейти в православие, несмотря ни на какие уговоры оставался непреклонным и потребовал, чтобы ему и его свите позволили вернуться на родину. Царь не дал своего согласия, надеясь, что принц изменит свое решение. Однако этого не случилось, и Вольдемар сделался фактически московским пленником: хотя обращались с ним и дальше как с женихом царской дочери, покинуть русскую столицу он не мог. Так продолжалось почти полтора года, полтора года почетной неволи датского королевича.

Тяготясь своим положением пленника-жениха, Вольдемар сделал даже попытку тайно бежать из Москвы, но у Тверских ворот (сейчас это площадь у Белорусского вокзала, связывающего Москву с Берлином и другими западными городами) он был схвачен и приведен в Кремль. Сознавая безвыходность своего положения принц даже решил согласиться на то, чтобы его дети сделались православными, и обещал соблюдать православные посты настолько, «насколько ему позволит его здоровье». Отец невесты и на это не пошел. Освобождение Вольдемара наступило лишь после смерти царя Михаила Федоровича.

Ну, а царевна Ирина? Ей даже не пришлось увидеться со своим женихом. Как и ее сестры Анна и Татьяна, она осталась в девах. Замуж дочери первого царя Романова выданы не были. Ирина прожила всю свою жизнь в тереме и в пятьдесят два года скончалась, а

ее младшие сестры закончили свой жизненный путь в монастыре. Анна, в монашестве Анфиса, приняла схиму и умерла вскоре после своего шестидесятилетия; а Татьяна дожила до 70 лет и всю жизнь поддерживала тесные родственные связи со всеми Романовыми.

Царь Михаил в последние месяцы своей жизни часто болел. Ходьба и езда утомляли его, от малоподвижного образа жизни слабел организм. По-видимому, подействовала на него и неудача в устройстве судьбы старшей дочери: отказ датского королевича нанес ему тяжелый удар.

12 июля 1645 года, в день своих именин, царь, пересилив недомогание, встал с постели и отправился в церковь. Но там с ним сделался приступ удушья. Государя перенесли в палаты. Однако к вечеру ему стало хуже. Он стонал, жалуясь на сильные боли в сердце. Приказал позвать царицу и сына, шестнадцатилетнего Алексея. Благословил его на царство, исповедался патриарху и в третьем часу ночи тихо скончался.

Иностранные доктора, лечившие московского царя, объясняли, что болезнь его произошла от «многого сиденья», от холодного питья и меланхолии... Сейчас бы мы сказали, что причиной смерти первого Романова на российском троне был инфаркт.

Царица Евдокия пережила своего супруга лишь на несколько месяцев. Продолжателем рода Романовых стал единственный сын царя Михаила шестнадцатилетний Алексей: еще за год до своей кончины государь объявил его публично наследником царского престола.

Итак, правление первого царя из Дома Романовых закончилось. Царь Михаил — основатель династии, разделявший в течение четырнадцати лет власть со

своим отцом, невольным монахом и «импровизированным» патриархом, пришел к власти вполне демократическим путем и положил начало длинного династического пути Романовых. За время его правления Московское государство успело залечить тяжелые раны, причиненные Смутным временем, настолько, что царствование Алексея Михайловича смогло стать достаточно успешным для России как во внутренних, так и во внешних делах.





АЛЕКСЕЙ МИХАЙЛОВИЧ

В ночь на 13 июля 1645 года царь Михаил Федорович скончался, а на следующее утро Алексея, единственного сына умершего государя, провозгласили царем и в скором времени короновали.

Церемония коронации была назначена на воскресенье. Уже с раннего утра на Иване Великом звонили в большой колокол — благовестили к царскому венчанию. После торжественного перенесения царских регалий в Успенский собор Алексей вышел из своей палаты и в сопровождении бояр направился к собору. Впереди шел протопоп с крестом. Святой водой он кропил царский путь.

После прочтения молитвы патриарх Иосиф снял с аналая шапку Мономаха на золотом блюде и, перекрестив ее, возложил на голову молодого царя. О происхождении этого царского венца достоверных источников нет. Есть предположение, что сделана она была в Византии и служила более пятисот лет назад короной императору Константину IX Мономаху, который затем завещал ее своему внуку — киевскому князю Владимиру Мономаху. Последний передал шапку в наследство московским князьям. Выкованная из золота и украшенная драгоценными камнями,

она была опущена собольим мехом и увенчана крестом с крупными жемчужинами.

Приняв от патриарха скипетр и державу, царь поклонился священнослужителям, после чего начался ритуал миропомазания. Алексей подошел к царским вратам, приложился к местным иконам и остановился на чистом ковре. Патриарх, выйдя из алтаря, совершил миропомазание на лбу, ушах, на бороде и под бородой, на шее, пальцах, плечах и руках Алексея. Помазанные места патриарх обтирал губкой, которую затем сжег в алтаре. Сам же государь после этого восемь дней не омывал места помазания.

Когда ритуал свершился, царь отступил на несколько шагов от царских врат, на ковер был положен второй ковер — золотой, и патриарх совершил обряд причастия.

В этот же день в Грановитой палате состоялся праздничный обед. Поскольку коронация второго Романа была совершена вскоре после смерти царя Михаила, не все знатные вельможи в стране, кто хотел бы присутствовать при торжестве, успели явиться в Москву.

Алексей Михайлович родился в 1629 году. Наследником престола его торжественно объявили на четырнадцатом году жизни. Первые годы детства мальчик провел в тереме московского дворца, окруженный многочисленным штатом «мамок и нянек». В пять лет царевича переселили в отдельный дворец, который царь Михаил построил специально для сына. С этого возраста к мальчику приставили воспитателей, которые учили его грамоте, музыке и военному делу. Несколько позже его воспитанием стал руководить боярин Морозов, исключительно образованный человек, один из первых родовитых людей на Руси, интересовавшийся всем западным. Он начал

учить царского сына грамоте по букварю, составленному специально для него по заказу бабушки Филарета, используя при обучении в качестве наглядного пособия печатные листы, то есть гравированные картинки, изготовленные в Германии. В детской комнате царевича появилось много новых игрушек, главным образом немецкой работы: конь, различные географические карты и даже детские рыцарские доспехи, сделанные для него мастером-немцем Петером Шальтом. И самое важное — это небольшая библиотека, состоявшая из книг, в основном подаренных родственниками. К чтению Алексей пристрастился довольно-таки рано, всем интересовался и был на удивление любознательным ребенком. Боярин Морозов ввел еще нечто совсем новое — одел царского сына в немецкое платье.

Светская сторона воспитания не поколебала глубокой религиозности сына первого царя Романова. Уже в десять лет он знал до мельчайших подробностей порядок церковного богослужения, мог читать молитвенник и петь с дьячком на клиросе. Даже став царем, Алексей Михайлович соблюдал весь ритуал православной веры: поднимался рано утром в четыре часа, чтобы молиться и читать Евангелие, строго соблюдал посты и выполнял все обряды. На церковной службе он обязательно присутствовал — и утром, и вечером: принимал участие в церковных чтениях и пении. В тогдашней Москве никто, пожалуй, не знал лучше государя мельчайших подробностей порядка богослужения.

Столь глубокая религиозность не мешала, однако, царю Алексею предаваться и сугубо светским забавам. Любимым развлечением его была соколиная охота, которая обставлялась обычно как настоящий праздник. Сокольничьи выезжали в ярких цветных кафтанах, в дорогих горностаевых и лисьих шапках,

в сафьяновых сапожках. На боку у каждого висел рог из серебра. В роскошных нарядах были и птицы — соколы. «В охоте государь находил удовольствие и чувство красоты», — так писали о нем современники.

Москву окружали леса, луга, водоемы. Там водилось множество диких гусей и уток, так что было где насладиться охотой с соколами. Один из районов Москвы до сих пор так и называется — «Сокольники», в память о том времени.

Царь Алексей очень любил природу, и пребывание вне стен душевного Кремля доставляло ему истинное удовольствие. В подмосковном селе Измайлово он занимался разведением фруктовых и ягодных садов. Среди ягодных кустов был и крыжовник, до того времени не известный на Руси. Сады московского государя удивляли своей красотой даже иностранных гостей. Здесь можно было увидеть самые разнообразные цветы, в том числе великолепные розы, кусты сирени разных оттенков, деревья для шелковичных червей. Растения и семена заказывались по всему миру. Для ухода за садами приглашались немецкие садовники, а садовый инвентарь ввозили из Англии. Мечтой Алексея было создать в Измайлове и образцовую ферму. Для этой цели даже завезли скот из Голландии.

Но все же большую часть времени царь проводил в своих кремлевских палатах. После утренней церковной службы занимался государственными делами, просматривал бумаги, выслушивал доклады придворных и прочих служилых людей, и так до обеда. Обедал царь Алексей, кроме торжественных случаев, в одиночестве, причем, как и его отец, в еде и питье был весьма умерен. Из всего разнообразия блюд, которые приготавливались его многочисленными поварами, он чаще всего предпочитал лишь отварное мясо или рыбу, черный ржаной хлеб, яблоко

и бокал ячменного пива. Прежде чем государь прикасался к еде, ее должны были пробовать трое служителей, чтобы убедиться, что пища не отравлена. Приготовленные, но не отведаанные царем блюда отправлялись родственникам или друзьям как подарок с царского стола. Отобедав, Алексей любил вздремнуть часок-другой. После вечерни он некоторое время проводил в тереме с женой, детьми, сестрами. А по вечерам любил играть в шахматы или слушать рассказы про старину, играя с любимым котом Васькой, которого считал своим лучшим другом. В 10 часов вечера, поужинав, царь отправлялся спать. Его комнаты постоянно строго охранялись, а ночью между кроватью и дверью опочивальни государя на полу спали четверо слуг.

Как и его рано скончавшийся отец, Алексей Романов сел на российский трон в шестнадцать лет, не видев еще практически ничего в жизни. Сам управлять государством молодой государь пока не мог. Он предпочитал просторы Измайлова мрачным палатам Кремлевского дворца и первые три года большую часть времени проводил в Измайлове, предоставив бразды правления своему воспитателю Морозову, как бы заменившему ему отца. Этот вельможа выделялся среди других своим умом и образованностью, но был крайне властолюбив. Он еще больше укрепил свою связь с государем следующим образом.

Когда Алексею Михайловичу исполнилось восемнадцать лет, в Москву со всего государства Российского собрали около двухсот самых красивых девиц из боярских и дворянских фамилий. Шесть наиболее привлекательных из них были представлены самому царю для окончательного выбора будущей царицы. Юному государю больше всех приглянулась Ефимия, дочь рязанского мелкопоместного землевладельца.

Но при первом же свидании с царем девушка упала в обморок — может быть, от большого волнения, а может быть, и от того, как потом поговаривали, что теремные женщины, собиравшие царскую невесту к этой встрече, умышленно стянули ей волосы на затылке так сильно, что у бедняжки закружилась голова и она потеряла сознание. Сделано это было, по всей вероятности, намеренно — вследствие подкупа со стороны придворных, не желавших этого брака и решивших любой ценой расстроить его.

Морозов же объяснил это царю тем, что родители Ефимии отправили ее на царский смотр, умышленно утаив «падучую болезнь», которой якобы девушка страдала. Царь поверил своему воспитателю, отменил свой выбор и приказал сослать бедную Ефимию вместе с отцом в Сибирь — в наказание за обман.

Новый выбор государя, не без подсказки воспитателя, пал на Марию Милославскую, дородную девицу с приятной внешностью из боярской семьи: традиция выбора царской невесты на общих смотринах на сей раз была нарушена. А через десять дней после царской свадьбы Морозов обвенчался с сестрой царицы, Анной, значительно укрепив тем самым свое положение при дворе. Отныне он еще больше мог воздействовать на молодого царя в своих личных целях...

А это не составляло большого труда. Царь Алексей Михайлович был человеком нетвердой воли, легко попадал под влияние сильной и энергичной личности, был уступчив. Ни одного решения он не принимал без предварительного обсуждения с боярами, иногда просто шел у них на поводу, проявляя полное безволие и предоставляя им право самим управлять государством. Лишь по прошествии нескольких лет государь постепенно начал проявлять активность на заседаниях Боярской думы, игравшей роль некоего малого парламента, стал тщательно к ним готовить-

ся, записывал заранее вопросы, которые хотел предложить на обсуждение, составлял справки с конкретными данными. Некоторые указы писал лично. Его уже интересовало все, что касалось государственного управления, будь то важный или менее важный вопрос; он внимательно рассматривал все дела, какие представляли ему бояре. Перед своим дворцом Алексей Михайлович распорядился поставить запечатанный царской печатью ящик с отверстием на крышке, в которое можно было просунуть свернутый лист бумаги. Каждому дозволялось положить туда свою просьбу. Вечером этот ящик приносили царю, он сам распечатывал его и читал челобитные, сам же писал на них свое решение.

Реформатором Алексей Михайлович Романов не стал, но некоторые нововведения им были сделаны. Он учредил монетный двор, где начали чеканить серебряные рубли и полтинники — до того времени на Руси даже во внутренней торговле были в ходу иностранные золотые и серебряные монеты, — повелел выпустить и собственные медные деньги. Его личной инициативе принадлежит составление первого Кодекса законов Московского государства, под названием «Соборное уложение», основные положения которого сохранялись в течение всего правления Романовых.

По своему характеру царь Алексей был очень мягким и добрым человеком. Всякое горе, всякая беда находили в его душе отклик и сочувствие. К человеческому достоинству своих подданных он относился с уважением, часто с ними шутил, расспрашивал об их домашних делах и даже ездил в гости, а иногда сам угощал на славу. Дурные поступки тяжело действовали на него. Людей наказывать государь не любил, но был очень вспыльчив. Встречая что-либо, вызы-

вавшее его сильное неудовольствие, он легко мог выйти из себя и дать полную волю своему негодованию. Однако гнев его был недолог, и он обычно рассказывался, что кого-то обидел, и первый шел навстречу потерпевшему с прощением и примирением, старался обласкать его своей царской милостью, чтобы тот не сердился.

Так, однажды царь, страдавший одышкой, позвал своего доктора, немца по происхождению, чтобы тот, как тогда говорили, «отворил» ему кровь. Почувствовав себя гораздо лучше, он предложил и своим придворным вельможам, жаловавшимся на недомогание, сделать кровопускание. Все беспрекословно согласились, и лишь один боярин, родственник Алексея по матери, ссылаясь на свою старость, отказался. О его отказе тотчас же доложили государю. Царь вспылил, гневно закричал на старика: «Неужели твоя кровь дороже моей?» — и в раздражении надавал ему тумаков и пощечин. Но вскоре он уже не знал, как задобрить обиженного, послал ему подарки, просил забыть о своей немилости.

Примерный семьянин и нежный супруг, царь уважал вкусы своей жены, с заботой и любовью относился к сестрам — старшей Ирине, так и не ставшей супругой иностранного принца, и младшим, Анне и Татьяне. Его письма к жене и сестрам из походов — а писал он всегда очень много и красиво — неизменно дышали глубокой привязанностью и любовью.

«Я радуюсь свиданию с вами, как слепой радуется увидеть свет», — писал он, например, когда находился в польском походе.

Писать Алексей очень любил, что в то время было довольно редким явлением. Мало кто брался за перо, чтобы писать мемуары, — как это теперь модно — или даже письма. А царь, либо сам писал, либо диктовал

свои мысли дьячку. Страсть к писательству была у него настолько развита, что он иногда аккуратно переписывал работу своих секретарей, а на деловых бумагах постоянно делал массу пометок и исправлений.

Современники искренне любили своего царя, душевного и красивого человека. Был он высокого роста, крепкого телосложения, всем своим видом производил величественное и вместе с тем очень приятное впечатление на окружающих. Его лицо, полное и румяное, обрамленное русой бородой, было приветливым, кроткие голубые глаза светились добротой. С ним охотно общались, получая удовольствие от беседы с всесторонне образованным для своего времени человеком — он любил шутку, умел быть любезным и веселым.

Алексея Романова называли Тишайшим, говорили о нем, как о светлой личности, сумевшей покорить сердца своих подданных. Восторгались московским царем и иностранцы. Послы писали о нем в своих донесениях: «Это такой государь, которого желали бы иметь все христианские народы, но немногие имеют»; «Царь одарен необыкновенными талантами, имеет прекрасные качества и украшен редкими добродетелями»; «...Покорил сердца всех своих подданных»; «При беспредельной власти своей над народом, привыкшим к полному рабству, он не посягнул ни на чье имущество, ни на чью жизнь, ни на чью честь».

Перед Россией того времени стоял вопрос, оставаться ли верной родной старине или «брать уроки» у заграницы. Царь Алексей разрешил этот вопрос по своему. Он не порывал со стариной и не отворачивался от новшеств, шедших с Запада.

«Доброму и хорошему не стыдно подражать. А учиться можно даже у своих врагов», — так считал российский царь. Ездил он в немецкой карете черно-

го цвета с хрустальными стеклами и открывающимся верхом. На охоту иногда брал жену, что было необычно для того времени, устраивал пирушки, приглашал на праздники немецких музыкантов, которые «трубили в трубы» и играли на органе.

Царские дети обучались латинскому, немецкому и польскому языкам, а также другим наукам. На русский язык переводились немецкие грамматики, арифметики, географии. К молодым людям из богатых семей начали приглашать учителей-иноземцев. А вот за границу для усвоения наук и лучших нравов их не отправляли из опасения, что поедут «сынки» в другую страну, познакомятся с верой и обычаями иноземцев, да и не захотят больше вернуться домой к своим родным. Такое на Руси уже бывало. Как-то еще Иван Грозный послал сыновей боярских в западные страны, чтобы уму-разуму научились. И как он был разочарован, когда из шестнадцати посланных им молодых людей лишь один вернулся в Московию, и то только на короткое время. Через некоторое время он стал переводчиком шведского короля. Так что на Запад русские в то время ездили очень редко, такая возможность представлялась лишь немногим.

Один из секретарей царского двора, многократно выезжавший за пределы России в качестве курьера, в один прекрасный день не вернулся на родину и нашел себе убежище в Швеции. Там он написал книгу «О России и господстве Алексея Михайловича», которая является одним из важнейших источников о правлении этого царя. Весьма критически он описывает бояр, заседающих в Думе, на которой ему приходилось присутствовать для ведения записей: «Сидят, выставив свои бороды и зачастую просто не знают, что ответить на вопросы царя или какой дать ему совет. Ведь многие из них даже читать не умеют и стали членом Думы не благодаря своему уму, а лишь благодаря сво-

ему высокому происхождению». Да и в своей массе русские были неграмотными, их представление о мире едва ли простиралось далее нескольких соседних деревень.

Обращая свои взоры к Западу, Алексей Михайлович, конечно же, стремился преобразовать Россию. Именно поэтому он тяготился людьми грубыми и односторонними, окружавшими престол, выдвигал талантливых людей с европейским образованием. Им он и доверял больше.

Одним из таких приближенных царя Алексея был замечательный московский государственный деятель XVII века Афанасий Ордин-Нащокин. Он был сыном скромного псковского помещика, но получил хорошее образование — изучил математику, хорошо знал латинский и немецкий языки, был очень начитан. По своей образованности он, пожалуй, не уступал ни одному из иностранных министров, своих современников, и был едва ли не первым русским, который заставил иностранцев уважать себя. Родившись на западной окраине России, в Псковской губернии, и проведя там первые годы своей сознательной жизни, Ордин-Нащокин мог наблюдать за образом жизни соседей — немцев и шведов, с которыми поддерживал тесный контакт.

Трудился он на поприще отношений Московского государства с европейским Западом. Товарищи по службе говорили про него, что он «знает немецкое дело и немецкие обычаи». Противники преобразований называли его иноземцем, сторонники — их было значительно меньше — считали, что он «лучше самих иностранцев». Это был горячо преданный России человек, виртуоз в дипломатии, ставшей его главным делом. Ордин-Нащокин руководил Посольским приказом и, по признанию иностранцев, был дипломатом «от Бога». Благодаря ему в России бы-

ло введено много новшеств: открыта почта по заграничному образцу, созданы различные рода войск — солдаты, рейтеры, драгуны, которые обучались с помощью иностранных офицеров. При содействии европейцев были продолжены начатые еще при царе Михаиле поиски руды, строились заводы и мануфактуры — стеклянные, суконные, шелковые. В Москве впервые начали разводить сады и парки, для которых из-за границы выписывались редкие растения, незнакомые доселе деревья и цветы. Приглашать стали и иностранных садовников. А в своем родном городе Пскове Ордин-Нащокин устроил вольную продажу вина — открыл шинки по образцу немецких винных кабаков. Позже такие кабаки появятся и в Москве.

Нащокин, находясь у руля управления государством, окружил себя фабричными специалистами, ремесленниками, коммерсантами, приехавшими в Россию, использовал их знания и опыт на благо страны. Его, собственно, можно назвать первым русским канцлером.

Царь Алексей доверял своему министру и высоко ценил его. И даже когда сын Нащокина, находясь в служебной поездке, неожиданно для всех бежал за границу, прихватив с собой казенные деньги, что для того времени было событием из ряда вон выходящим, и отец, сконфуженный и убитый горем, сам сообщил об этом, попросив царя об отставке, Алексей Михайлович написал ему душевное письмо: «Просишь ты, чтобы дать тебе отставку; с чего ты взял просить об этом? Думаю, что от безмерной печали. И что удивительного в том, что надурил твой сын? Человек он молодой, захотелось посмотреть на мир Божий и его дела; как птица полетает туда и сюда и, налетавшись, прилетит в свое гнездо, так и сын ваш припомнит свое гнездо и скоро к вам воротится».

Кончил свою жизнь Афанасий Ордин-Нащокин в монастыре, приняв по доброй воле постриг незадолго до смерти царя. Он устроил при монастыре больницу, и сам ухаживал за больными.

Личная жизнь Алексея Михайловича была очень скромной. В специальной книге он записывал все свои расходы: столько-то на игрушки для детей или подарки своим ближним, на свадьбу или похороны, на лекарства или новое платье. Строгого учета всех затрат государь требовал и от придворных. Но при этом, пожалуй, не было другого царя, который мог бы перещеголять его по роскоши придворного этикета.

Во время аудиенций он появлялся в платье, усыпанном драгоценными камнями, в царском головном уборе, украшавшем когда-то голову его отца, царя Михаила, в красных, из тонкой мягкой кожи сапогах на высоких каблуках. Около трона Алексея всегда стояла золотая раковина, наполненная водой. В ней Алексей омывал свою руку, подставленную гостю для поцелуя — у него был страх заразиться какой-либо болезнью. Особенно пышно в Кремле обставлялись приемы иностранных посольств и гостей. Такого блеска и такой торжественности в Москве еще никогда не видывали. Царь сидел на алмазном троне, получившем это название из-за 870 алмазов, вделанных в его поверхность, а каждый подлокотник был инкрустирован 85 алмазами, 144 рубинами и 129 жемчужинами. Царица восседала на знаменитом троне из слоновой кости, привезенном из Византии в Россию в 1472 году Софьей Палеолог, невестой великого князя Московского Ивана III.

Удивлялись иностранцы и обычаям русского застолья. Во время трапезы за царским столом гостям предлагалось около пятидесяти блюд, большинство из которых были обильно сдобрены луком и чесно-

ком. Ели и пили до тех пор, пока уже невозможно было стоять на ногах. Сам непьющий, Алексей любил, чтобы бояре, сидящие за столом, напивались допьяна. По-русски это означало угостить на славу...

Можно себе представить, сколько всякого продовольствия и водки — до ста ведер для каждого такого обеда — требовал царский стол. Но все было организовано лучшим образом: провизия и напитки поставлялись от поместий двора. Для молока в соседней деревне содержалось двести коров. Фрукты получали из многочисленных дворов, ну а вино — из виноградников, разбитых на нижней Волге одним заезжим французом.

Сам же царь постился около восьми месяцев в году, поэтому сидя за роскошным столом, часто довольствовался лишь куском ржаного хлеба и одним бокалом пива или вина. Это не мешало ему, однако, угощать своих гостей, как говорится, от всего сердца. Ели, как правило, руками из блюда, подаваемого на двух человек. Ни тарелок, ни ножей, ни вилок не было, а ложки подавались только для супа или соусов.

Пышной торжественностью и строгим церемониалом обставлялось и появление царя на площадях и улицах Москвы. Этим как бы подчеркивалось могущество царской власти, ее недосыгаемость. Даже ближайшие родственники государя рассматривались как его подданные. А в «Соборное уложение» была включена особая глава: «О государственной чести и как его государское здоровье оберегать». Согласно этому положению за выступление против царя, воевод и приказных людей, то есть государственных чиновников, грозила смертная казнь.

Алексей был женат дважды. Мария Милославская, первая жена, была на три года старше его. Воспитанная в старых русских традициях, она отлича-

лась особенной религиозностью. Много часов в сутки царица проводила за молитвой, образованием своим почти не занималась, к государственным делам интереса не проявляла.

От брака с Милославской у Алексея Романова было многочисленное потомство: восемь дочерей и пятеро сыновей. Однако не все пережили своих родителей. Старший сын, Дмитрий, умер в раннем возрасте, и после его смерти наследником московского престола был объявлен второй сын царя, названный в честь отца Алексеем. Это был исключительно способный ребенок, вызывавший восхищение всех, окружавших царскую семью. Игрушками, привозимыми главным образом из Германии, мальчик не интересовался, играми на воздухе не увлекался, а предпочитал чтение книг. В его библиотеке были грамматики, словари, книги по математике и географии, карты и глобусы. Государь даже повелел привозить специально для сына газеты из-за границы и переводить их на русский язык. Царевич казался старше своих лет и отличался какой-то недетской серьезностью и разумностью. Даже иностранцы, бывавшие во дворце Московского государя, восторгались редкими способностями престолонаследника.

И вот беды одно за другим поразили семью второго царя Романова. При родах скончалась Мария Милославская. Тринадцатый ребенок, девочка, пережил мать лишь на два дня. Нежно любящий супруг был глубоко потрясен этой утратой, за которой через несколько месяцев последовали две других: внезапно умер четырехлетний сын Симеон, а к концу года серьезно заболел царевич Алексей — наследник престола. Ничто не могло спасти шестнадцатилетнего юношу. Его не стало...

После смерти жены и детей царь несколько отошел от своего религиозного фанатизма, может быть, разо-

чаровавшись в справедливости Господа Бога. Некоторое время он никого не хотел принимать, уединившись в царских покоях. Ну, а затем решил предаться вполне светскому времяпрепровождению. Именно в это тяжелое для него время Алексей Михайлович приблизил Артамона Матвеева, главного начальника московских стрельцов — наемных солдат, служивших царю и состоявших, в основном, из немцев и шотландцев. Из всех придворных Матвеев выделялся своим усердием, благородством и образованностью. Царь находил удовольствие в беседах с этим умным человеком, который лучше всех других вельмож, состоявших при дворе, умел отвлечь его от горестных мыслей. Матвеев был просвещенный человек, приверженец европейского склада жизни и большой ценитель искусства. Пожалуй, первым из тогдашней знати он женился на иностранке, шотландке из московской Немецкой слободы, урожденной Гамильтон, принявшей православие под именем Евдокии Григорьевны.

Царь стал запросто бывать в доме стрелецкого начальника, обставленном на западный манер: на стенах висели картины, зеркала, стояла изысканная мебель. А главное, в доме соблюдались совершенно не те обычаи и порядки, к которым привык Алексей Михайлович и которые предписывались московской стариной. Особенно это касалось жены хозяина дома и его племянницы Натальи Нарышкиной, семнадцатилетней красавицы, взятой им на воспитание. Они не прятались на женской половине, как это водилось в боярских семьях, и не стеснялись показываться в мужском обществе. В доме Матвеева часто собирались гости, в том числе и иностранцы, служившие при московском дворе. Одна из комнат в доме была библиотекой, так как в семье много читали. Кроме того, Матвеев организовал в своем доме оркестр и труппу актеров, чьи представления вызывали интерес гостей.

Нередко у Артамона Сергеевича Матвеева устраивались приемы, которые не ограничивались застольем, как это было принято на Руси, когда люди собирались, чтобы как следует выпить и закусить. Эти приемы сопровождались интересными беседами, в которых принимали участие жена Матвеева и его воспитанница Наталья. На одном из таких приемов царь-вдовец и встретил эту девушку.

Как-то государь заявил Матвееву, что собирается навестить его дом: «Только ты никаких приготовлений не делай и своего обычного порядка не меняй. Я приеду к тебе ужинать запросто вместе с твоей семьей». И приехал...

Необыкновенная красота строгого умного лица племянницы хозяина дома поразила царя-вдовца, он не спускал с нее глаз. Как бы в шутку спросил: «Скажи мне, красавица-разумница, ты, должно быть, уж не раз гадала о женихе, а может быть, у тебя уже есть какой-нибудь молодец на примете?» «Нет, государь, — отвечала Наталья. — Мне женихов не надо, я живу в доме этом так же счастливо и спокойно, как птица в родном гнезде, да и лета мои такие, что мне рукоделье и ученье больше по душе, чем мысли о гаданьях, да о суженых». «Не таись, красавица. Ты на возрасте, и о женихах помышлять тебе не грех. Но будь спокойна, не хлопочи. Я сам буду твоим сватом и приищу тебе хорошего и достойного тебя человека».

Не прошло и месяца, как царь Алексей Михайлович сказал Матвееву: «Я жениха твоей воспитаннице нашел... Жених этот — я сам».

Несмотря на большую разницу в возрасте — государю в то время было уже сорок два года, — свадьба состоялась. Но для отвода глаз Матвеев незадолго до этого предложил собрать у себя несколько дочерей из дворянских семей, но чтобы среди них была и его

воспитанница. Пусть выбор царя состоится согласно старому обычаю. Тогда вряд ли кто удивится, что в жены себе он выбрал девушку незнатную и небогатую, дочь воеводы из Смоленска. Царь последовал этому совету. И, конечно же, выбрал полюбившуюся ему Наталью Нарышкину. Об этом и было всенародно объявлено.

Результат смотрин вызвал удивление многих. Завистники стали обвинять Матвеева в чародействе и в знании приворотных трав. Он якобы сумел одурманить царя, и тот предпочел дочерям знатных бояр девушку из небогатой и незнатной семьи. Но пока это был лишь шепот злопыхателей...

30 мая 1672 года молодая царица родила сына. Старшая сестра царя, Ирина, вместе с царевичем Федором принимала младенца от купели. Назвали мальчика Петром. Радости отца не было предела. День рождения Петра, 9 июня 1672 года, был объявлен национальным праздником. С 1600 колоколен Москвы раздавался перезвон как бы соревнующихся с залпами пушечных выстрелов. Счастливый отец приказал испечь стокилограммовый пирог необыкновенной красоты. Одно пиршество сменялось другим...

Новорожденный был окружен нежнейшими заботами и изысканной по тому времени роскошью. Он возлежал в колыбели, украшенной золотыми вышивками на турецком бархате. Одеяло и подушка были на лебяжьем пуху. А когда мальчик начал ходить, ему сшили зимние и летние костюмчики, окаймленные немецким кружевом, и панталончики на западный манер. Родители не могли нарадоваться на своего сына.

Царь-отец часто приходил играть с сыном и всегда приносил с собой множество всевозможных игрушек, большая часть этих игрушек была иноземного производства. Когда Петр немного подрос, он ездил по

Москве в маленькой позолоченной карете, запряженной четырьмя пони. Ему прислуживали тщательно подобранные карлики, с которыми мальчик охотно играл.

Обучать трехлетнего Петра «воинскому делу» в играх с детским полком царь назначил Пауля Менезиуса, шотландца по происхождению, попавшего в плен к русским и женившегося впоследствии на вдове Марселиса, основателя железных заводов в России. Царь Алексей отнесся к Менезиусу с большим доверием, посылал его даже послом к Папе в Рим с важными дипломатическими поручениями. Этого ловкого и способного человека, говорившего на нескольких иностранных языках, государь и приставил к своему маленькому сыну. Пожалуй, он и заронил в душу мальчика ту горячую любовь ко всему иноземному, которая начала проявляться у восприимчивого Петра с ранних лет.

Наталья Нарышкина была образованной женщиной, любила книги, играла на лютне и даже принимала иногда участие в театральных спектаклях, которые в доме ее воспитателя ставил служитель немецкой лютеранской общины в Москве пастор Иоганн Готфрид Грегори. Спектакли шли на немецком языке, который она неплохо знала.

Будучи по характеру жизнерадостной и веселой, Наталья внесла свежую струю в привычную жизнь русского царя. Когда новая царица переселилась в Кремль, Алексей по ее просьбе пригласил немецких актеров ко двору. Спектакли сопровождались музыкой — а это церковь сочла святотатством. Причиной особого негодования явились скрипки и флейты — их называли дьявольской выдумкой. А уж присутствие на представлении царицы, хоть и в ложе, закрытой решеткой, явилось настоящей революцией и вызвало

ропот среди боярства, который, однако, быстро утих, так как спустя немного времени Великий пост преврал все светские удовольствия.

Когда же у царя родился сын, он по случаю столь радостного события приказал построить специальную залу для представлений — из предосторожности в подмосковном селе Преображенском; а в следующем году и в самом Кремле. Отныне спектакли шли поочередно в этих двух залах, в зависимости от сезона декорации переносили из одного в другой. Вся царская семья стала посещать театральные представления — трагедии и комедии.

Разыгрывали спектакли немцы и дворовые люди Матвеева, обучавшиеся актерскому мастерству в театральном училище, основанном Петером Инглессом при содействии пастора Грегори. Туда приглашались и дети мещан. Часами царь Алексей мог смотреть на сцену, так он полюбил театр. Театральные представления разыгрывались в основном по библейским сюжетам и сопровождались инструментальной музыкой — в угоду своей жене царь пригласил музыкантов из немецких городов Курляндского герцогства. А в Грановитой палате Кремля был установлен большой орган. Немецкая органная музыка доставляла особое удовольствие царице.

Ставились спектакли и во вновь построенном загородном дворце царя в селе Коломенском, расположенном в семи верстах от Москвы, на высоком берегу Москвы-реки.

Дворец, сделанный из дерева, сверкал своим великолепием и экзотической роскошью, походил на сказочный терем. Посетители называли его восьмым чудом света, до того он был красив. Внутренние покои Коломенского дворца украшали не иконы, как тогда было принято, а портреты великих исторических личностей, таких как Александр Македонский,

Юлий Цезарь, персидский царь Дарий. Вокруг дворца были раскинуты фруктовые сады, часть которых сохранилась и до настоящего времени. Село Коломенское стало самым любимым местопребыванием царя в летнее время. Нередко царская семья с вельможами и слугами проводила здесь несколько месяцев подряд. Приглашались сюда и иностранцы, поселившиеся в Москве.

При царе Алексее их стали уже значительно чаще приглашать в Россию, главным образом, мастеров оружейного дела, ремесленников, ювелиров, художников, врачей, ученых, аптекарей и, конечно, музыкантов. К ним государь был весьма милостив. Одни прибывали на место со своими женами и детьми, другие женились в Московском государстве и дали начало целому ряду фамилий. Увеличение числа иностранцев в Москве возбудило даже ропот среди населения. Царю стали поступать жалобы от священников православной церкви, считавших всех иноземцев еретиками. Вот и решили переселить немцев и всех прочих иностранцев в особую слободу на окраине города, чтобы как-то «отгородить» Русь от иноземщины. Так была создана Немецкая слобода, как бы город в городе, которая, в свою очередь, стала местом притяжения многих передовых людей Москвы.

Чего только не перевидала эта слобода, сколько интересных людей в ней побывало! Здесь можно было узнать, как живут люди в других странах, услышать о событиях за пределами России. Ведь поселившиеся в Слободу немало повидали на свете, прежде чем приехать в Москву, и, конечно, могли рассказать и даже показать много интересного. И вообще, это был как бы маленький островок западного быта, недостижимого для каждого русского. Ведь русским людям в то время не разрешалось вот так просто, без приказа царя, отправляться за границу. Более того, за границу

нельзя было даже писать о порядках в Московском государстве — за это могло последовать суровое наказание. А многие русские-ортодоксы и эти ограничения считали слишком мягкими. Например, когда открыли почту на Руси, посыпались возмущения: «...иностранцы пробили брешь в нашу страну. Все, что у нас случается, они могут сейчас же узнать». Некоторые даже предложили закрыть эту брешь немедленно и следить строго за каждым выезжающим за границу, чтобы не дай Бог какая-либо информация из Москвы могла просочиться на Запад.

Своеобразно сложились отношения Алексея Романова с русской Церковью. Он сблизился с ее реформатором — митрополитом Новгородским, а затем патриархом Никоном. Сей церковный муж родился в 1605 году, в деревне близ Нижнего Новгорода, получил при крещении имя Никита. Воспитывался он мачехой, которая отличалась злым нравом и какой-то особой нелюбовью к своему пасынку. С раннего детства в нем заметили большую охоту к ученью, и один добрый монах из соседнего монастыря вызвался обучить ребенка грамоте. Мальчик быстро научился читать и писать, полюбил монашескую жизнь. Когда Никите минуло двадцать лет, родители заставили его жениться и помогли получить приход. Вскоре в округе распространился слух о его знаниях и энергии, и молодого священника перевели в Москву. Через несколько лет он решил бросить карьеру, предназначенную для белого духовенства, — по канонам православной церкви она не могла привести его к высшим церковным должностям, а это противоречило его честолюбивым планам. Будучи уже отцом троих детей, он расстается со своей женой, надевает рясу и принимает имя Никон. Сначала его отправляют в отдаленный монастырь в качестве игумена. В тридцать во-

семь лет, прибыв в Москву по делам своей общины, он обратил на себя внимание царя Алексея. По его повелению Никон был назначен архимандритом монастыря, где находились могилы фамилии Романовых. Каждую пятницу служил он заутреню в часовне государя, по окончании службы вел с ним различные беседы. Влияние Никона на царя все больше возрастало, и он не преминул воспользоваться этим. Сначала Никон стал митрополитом, а затем государь посвятил его в патриархи, сделав своим духовным отцом.

Огромный рост, большая голова, черные волосы, низкий нахмуренный лоб, густые брови над пронизывающими глазами, грубый голос — таков был этот человек, нашедший дружбу и покровительство самого царя. В течение нескольких лет он властно вмешивался в светские дела, заменял царя во время его отсутствия, от его имени издавал циркуляры, составлял распоряжения. И почести вскружили голову тщеславному церковному служителю. Он захотел большего — стал оказывать прямое влияние на государственные дела и претендовать на титул «Великий Государь», который когда-то носил дед царя Алексея патриарх Филарет. Никон считал, что глава церкви — это солнце, а царь — всего лишь луна, отражающая солнечный свет. Платья иноземного покроя он объявил чертовщиной и велел сжигать их на костре.

А в сорока семи километрах от Москвы патриарх выстроил монастырь по образцу Иерусалимского Храма. Великолепное сооружение на берегу реки Истры он назвал Новым Иерусалимом. Такая смелость поразила даже царя Алексея. В том же году произошла первая размолвка между государем и патриархом Никоном. Это было началом «великой ссоры», продолжавшейся семь лет. Немилость царя возрастала стремительно.

Никон грозился снять с себя патриаршие одежды, попытался использовать прихожан, чтобы настроить народ в свою пользу. В знак обиды на государя он даже оставил Москву и уехал в свой монастырь.

И вот тут-то произошло непредвиденное. Царь Алексей проявил волю и не послал за обидевшимся. А церковные деятели, недовольные властолюбивым Никоном, созвали в Москве Собор, пригласив на него вселенских патриархов. Этот Вселенский Собор был настоящим судом над Никоном. Главным обвинителем выступал сам царь. Он излил гнев и отвращение, которые накопились за все эти годы всевозможных дрязг и нападков на свое «царское достоинство».

Собор приговорил обвиняемого к лишению сана и к пожизненному заключению в монастыре. Исполнение приговора состоялось втайне, так как Никон воспротивился решению суда, Александрийский патриарх лично снял с него клобук, унизанный дорогими жемчугами, и усыпанную драгоценными камнями панагию.

«Берите, — закричал осужденный, — делите между собой мои пожитки... вы грабите меня, как воры!»

На Никона надели простую рясу, но по требованию царя оставили ему епископскую мантию и посох. Отправили бывшего патриарха в далекий Ферапонтов монастырь. Был отдан, однако, приказ кормить его прилично и оградить от всякого оскорбления. Переписку ему запретили.

Царь Алексей и здесь проявил свое великодушие. Ссылному по его приказу направлялись всевозможные яства по случаю многочисленных праздников православной церкви: вино, мед, семгу, стерлядь, икру, лимоны и прочие лакомства. Однако даже столь роскошные дары государя не мешали его бывшему духовнику и другу бесконечно плакаться на свою горькую судьбу и выпрашивать у государя разреше-

ния перевести его в Новоиерусалимский монастырь. Он даже пошел на то, что сознался в своих ошибках и просил у царя прощения.

Но лишь после смерти Алексея Михайловича Никону было разрешено возвратиться в Москву. Он нашел себе защитников в семье третьего царя Романова — Федора. За него вступилась одна из сестер Алексея Михайловича, царица Татьяна, которая с детства сохраняла глубокую привязанность к старому другу своего брата. В 1681 году по ее настоянию Федор решил перевести бывшего патриарха из далекого монастыря в Новый Иерусалим. Но приказ о помиловании слишком задержался. Престарелый и тяжело больной Никон скончался по пути в Москву.

А вот нововведения опального Никона, поддержанные царем Алексеем и утвержденные Вселенским Собором, получили свое дальнейшее развитие. Начатое им исправление церковных книг пошло дальше. Русская православная церковь разделилась отныне на официальную (никонианскую) и старообрядческую. Много человеческих жизней загублено было реформой церкви. В России впервые появились различные религиозные секты, некоторые из них существуют и по сей день. Сохранилась и старообрядческая церковь, преследовавшаяся многими правящими представителями Дома Романовых. Венчание и крестины производятся в этой церкви по старым литургическим книгам, объявленным реформатором несоответствующими христианским канонам.

В связи с расколом Русской церкви большой след в памяти потомков оставила свояченица Бориса Морозова — жена его родного брата — Феодосия Морозова, она овдовела в тридцать лет, а после раскола православной церкви, стала активным приверженцем старообрядчества. Ее родители, обладая большим состоянием, были близки ко двору. Сама же боярыня Морозова стала

убежденной сектанткой и горячей сторонницей аскетического образа жизни: носила власяницу, проводила ночи в молитвах, питалась скудной пищей, днем пряла, ткала и шила рубахи, раздавая их нищим на улицах Москвы, тайком в сопровождении служанки посещала тюрьмы и больницы для бедных, распределяла помощь деньгами и продуктами. Был у нее сын. Когда он вырос, она тайно постриглась в монахини, приняв имя Феодора. Примеру боярыни последовала и ее родная сестра, княгиня Урусова. Женщины создали вокруг себя группу, где исповедание проводилось по старым обрядам, пользовались старыми книгами, запрещенными реформой церкви, и занимались распространением так называемого «раскола». Это дошло до государя. Был отдан приказ арестовать обеих сестер. Когда боярыню Морозову везли мимо царского дворца, она, думая, что царь Алексей смотрит на нее, подняла с усилием свою руку, скованную цепью, и осенила себя двуперстным крестом. Именно так и изобразил ее на своей известной картине русский художник Суриков.

Поместили знатных женщин в монастырь, ставший им тюрьмой. Иногда их посещали священники, в душе сочувствующие им, поговаривали, что даже сам царь однажды ездил в тот монастырь и, долго простояв под окном кельи одной из арестованных, сказал, не скрывая своего сожаления, сопровождавшему его придворному: «Не знаю, действительно ли они страдают за правду». Это, возможно, и легенда, но очень уж в духе характера второго Романова.

Какова дальнейшая судьба сестер? Все имущество боярыни Морозовой было конфисковано, сын умер от горя. Новый патриарх — Питирим — попросил разрешение у царя посетить «зablудшую», чтобы попробовать вывести ее на правильный путь. «Вы не знаете, что это за женщина, — сказал ему государь. — Впрочем попытайтесь!»

Но попытка не удалась. Арестованная отказалась идти к патриарху, а когда ее внесли силой в его комнату, и глава церкви хотел снять с нее платок, чтобы причастить, она в исступлении закричала: «Не трогайте меня, не заставляйте погибнуть бедную грешницу!» — и стала так сильно отбиваться, что, согласившись с царем и уступая своему гневу, Питирим велел выгнать «бешеную» вон. Охранники схватили одержимую за цепь, висевшую у нее на шее, и вытащили ее волоком во двор.

Сестер пытали, но ни один стон не вырвался из их уст, ни малейшей слабости они не проявили. Царь Алексей был смущен, патриарх высказался за применение «закона», то есть сожжение. Бояре взволновались, появились ходатаи. Даже сестра царя, Ирина, пользовавшаяся его особой любовью, упрекала Алексея за его жестокость, припоминала ему заслуги Бориса Морозова, в котором он видел своего второго отца. И, как потом говорили, царь решил еще раз попытаться увещевать боярыню. Направил к ней стрелецкого капитана с приказом предложить ей поднять руку с тремя сложенными пальцами, как того требовал новый церковный устав, обещая, что в этом случае государь пришлет за ней свою собственную карету с великолепными лошадьми и свитой из бояр для возвращения домой.

«У меня были великолепные экипажи, — ответила Морозова, — и я о них не сожалею. Велите меня сжечь: это единственная честь, которой я еще не испытала и которую сумею оценить».

Но боярыня не была сожжена. Ее вместе с сестрой отправили в отдаленный монастырь, разместили в земляной тюрьме и, так как они упорно держались своего, с каждым днем давали все меньше пищи. Сестра — княгиня Урусова — умерла, месяцем позже скончалась и сама боярыня Морозова. Один совре-

менник описал потом последние минуты «святой». Она попросила своих стражников тайно вымыть единственную рубашку, которая была на ней, прикрывая ее иссохшее тело, чтобы в чистом виде явиться перед лицом Господа Бога... Но и эта ее просьба не была выполнена. Морозову завернули в рогожу и схоронили рядом с сестрой.

Никто не смог сломить волю этой удивительной русской женщины. И в последние мучительные часы своей жизни она не отошла от своей веры. В этом противоборстве царь Алексей потерпел явное поражение.

Несмотря на свой внушительный вид, второй Романов не мог похвастаться крепким здоровьем. Внезапно его силы стали быстро убывать, и в январе 1676 года после недолгой болезни царь Алексей Михайлович сорока семи лет от роду скончался, оставив молодую жену с тремя детьми — после Петра Наталья родила еще двух дочерей.

От Марии Милославской у него остались шесть дочерей и два сына.

Старшему сыну Федору исполнилось четырнадцать лет. Он был законным наследником престола, и его венчали на царство.

Есть версия, что у Алексея Романова был еще один сын, внебрачный, якобы от жены Мусина-Пушкина, служившего при его дворе. Об истории взаимоотношений между любовниками редко где упоминается. Но внебрачный сын царя, названный Иваном, был позже признан в семье Романовых. Петр I, например, называл его своим сводным братом и присвоил ему графский титул.

Так кончилось царствование первых царей Романовых — отца и сына. За шестьдесят три года их правления много было сделано для становления Рос-

сийской государственности: устранены старые неурядицы жизни московитов, порожденные Смутным временем, преобразовано управление страной согласно новым потребностям, а главное — приоткрыто окно на Запад, через которое уже стали проникать в Россию струи свежего воздуха, превратившиеся в настоящий поток во время царствования внука основоположника этой царской династии, сына царя Алексея от второго брака. Но для этого потребуются еще почти двадцать лет раздоров в царской семье и кровопролития в Москве. Нелегкие ждали времена Дом Романовых...





ФЕДОР АЛЕКСЕЕВИЧ



ового царя звали Федор Алексеевич, он был воспитанником Симеона Полоцкого, западнорусского монаха, известного своей ученостью. Для того времени престолонаследник был достаточно образованным юношей, сочинял стихи, любил вокальную музыку, сочинял песнопения, увлекался науками и особенно математикой. Это был красивый, умный, но слабый здоровьем человек.

Став царем в четырнадцать лет, третий царь Романов правил всего шесть лет. Коренных изменений в российской жизни при его царствовании не произошло, почти во всем он старался продолжить начатое при его деде и отце. Он предпринял переустройство военных сил государства; проявлял заботу о распространении просвещения в России — при нем даже был выработан проект высшего учебного заведения в Москве, автором которого стал Симеон Полоцкий. Планировалось осуществление еще целого ряда нововведений в государственной и народной жизни. Но в царствование этого Романова больше создавали проекты, чем занимались действительным преобразованием государства, хотя необходимость реформ в то время уже сознавалась многими.

Однако некоторые практические шаги при третьем царе Дома Романовых были все же осуществлены:

проведена общая перепись населения; издан декрет, отменяющий нанесение увечья как наказание (оно заменялось битьем бичом или кнутом и ссылкой в Сибирь) проведен ряд мероприятий, направленных против излишней роскоши бояр, дворян, прочих богатых людей, стремившихся своим внешним блеском как бы перещеголять друг друга. Особенно это касалось их одежды и роскошного убранства конской упряжи. Чепраки, прикрывавшие спину коня, изготовлялись из самых дорогих материй, седла обивались сафьяном и бархатом, сбрую лошадей делали из кожи, укрывали бляхами из чистого золота и серебра, к уздечке привешивались серебряные цепочки. Даже колеса кареты у некоторых были окованы серебром. Не менее роскошно выглядели и зимние сани. Их обивали атласом, покрывали обычно медвежьей шкурой, на спинку сиденья клали персидский или турецкий ковер. А запрягали в упряжку иногда по десять лошадей сразу, шествовавших цугом, гордо демонстрируя богатство своего владельца.

Вот царь Федор и запретил столь роскошное убранство кареты и саней. Никому, кроме бояр и духовных лиц, не разрешалось отныне ездить более чем на одной лошади. Запретил государь также носить дорогое платье, богатые шапки и шубы, учредив более скромный вид одежды в зависимости от сословного положения.

Во время царствования Федора Романова на Руси стали возникать первые конские заводы. Царь поощрял разведение красивых породистых лошадей, чтобы были «не хуже голштинских», как он часто говаривал. Преобразили при этом царе Кремль — святая святых Москвы. К тому времени все дворцы Кремля были уже каменными, улучшилось внутреннее убранство дворцовых палат: на скамьях и столах дорогие ткани, стены и полы украшены мозаикой. Федор

велел завезти и посадить на территории Кремля розы, не виданные до того времени в Московии, разве что в саду его батюшки в Измайлове, и украсить кремлевские площади деревьями. На берегах Москвы-реки было велено развести сады, и сам государь уделял много внимания садоводству и цветоводству.

Большую пользу России принес царь Федор отменой местничества, вносившего немало распрей среди вельможных подданных государя. А значило это вот что.

Вся старинная служба предков была записана в книгах, называемых разрядными. И всякий боярин, и вообще знатный служилый человек, не хотел ни при каких обстоятельствах быть ниже того, чей отец не являлся более знатным, чем его отец, то есть хотя бы несколько дней занимал более низкое положение по отношению к его предку. Это считалось покушением на его честь. Иногда доходило просто до смешного. Например, на царских приемах какой-нибудь боярин не хотел садиться после того, кого он считал менее знатным. Царь же порой велел ему занять то место, на которое он укажет, не считаясь с принципом местничества. Тогда боярин, чтобы не выглядеть человеком, честь которого затронута, притворялся больным и уезжал домой, а иногда даже забирался под стол, чтобы не позволить себя «обесчестить». Бывали случаи, что за это ослушание государь наказывал даже высокопоставленных бояр.

Вред от местничества был немалый: в армии, в провинциальных ведомствах, в самой Москве при царском дворе, поскольку при назначении на должность боярина или дворянина прежде всего следовало считаться с заслугами его предков. Этот обычай был непреодолимым препятствием для целесообразного подбора способных людей и неиссякаемым источником споров и ссор. Поэтому третий царь Романов созвал собор бояр и церковных сановников, объяснил

все беды, исходящие от местничества в России, и приказал навсегда покончить с ним. Разрядные книги были сожжены. Знатные дворяне были занесены в родословную книгу только для того, чтобы помнить заслуги предков, сохранить их в памяти. Эти книги велись в течение всего правления Дома Романовых. Дворянское звание отныне давалось за особые заслуги перед царем и государством. До отмены местничества самыми знатными на Руси были князья и бояре. Княжеское достоинство переходило от отца к сыну, а боярство государь жаловал, и этот титул также сохранялся за потомками.

Любые нововведения воспринимались русскими с опаской, но здесь обошлось без особых трений. А вот в царской семье при Федоре Алексеевиче было неспокойно. Явная борьба велась между царицей Натальей Нарышкиной, мачехой царя, и его сестрами и тетками, поддерживаемыми всей родней первой жены царя Алексея Михайловича — Милославскими. Последние взяли верх, следствием чего явилось падение Матвеева, верного слуги бывшего царя, дяди и приемного отца Натальи Нарышкиной. Как приверженец западной науки, он был обвинен в магии и сослан на север. Оклеветан был и пастор Григори, развивающий театральное искусство в Москве. Его выслали из России.

Удаление Матвеева и его ссылка глубоко огорчили вдову второго царя Романова; она понимала, что пострадал боярин за свою преданность, и удар был направлен прежде всего против нее. Наталья уединилась в своих кремлевских покоях и предалась полностью воспитанию своих маленьких детей.

Безрадостная жизнь вдовствующей царицы продолжалась в течение почти всего правления сводного брата ее сына. Царь Федор изредка посещал ее уединенные хоромы, был с ней ласков и милостиво отно-

сился к своему бойкому смышленому брату. Он любил смотреть на игры мальчика, говорить с ним и не скрывал своего восхищения необыкновенными способностями ребенка. По его приказанию для царевича написали букварь и часослов крупным шрифтом с картинками; книги переплели в красный бархат. Царь считал, что мальчику, которому уже пошел шестой год, пора учиться, и сам стал следить за его образованием. Сам же и выбрал царевичу достойного учителя и даже присутствовал на его первом уроке. Федор с уважением относился к своей мачехе, но по слабости характера не защищал ни ее лично, ни ее родственников от нападков со стороны царедворцев, подстрекаемых Милославскими.

Государь редко покидал свои покои. Как и все сыновья Алексея Романова от первой супруги, он родился хилым и болезненным ребенком, и ему часто нездоровилось. Порой он говорил: «Дни мои сочтены, мне недолго остается держать в руках кормило правления; мне нужно подумать о том, кому передать его. Достоинее всех мой младший брат Петр. Богом он назначен царствовать, и не мне ему мешать». Бледный, слабый, он ходил, опираясь на палку, жалуясь на больные ноги. С трудом молодой царь выдерживал приемы в Кремле для иностранных посольств, без посторонней помощи не мог даже снять с головы царский венец. У него часто болели зубы настолько, что он мог с трудом говорить.

За ним ухаживала его сестра Софья, отличавшаяся в противоположность брату крепким телосложением и цветущим здоровьем. Она была на четыре года старше Федора, старалась больше своих сестер быть ему полезной, часто находилась в его покоях, ухаживала за ним и сама давала ему лекарства, когда он болел. А болел сын царя Алексея Михайловича довольно часто, иногда подолгу был прикован к постели.

При таком здоровье царя верховная власть находилась в его руках только номинально. Да и характер у молодого государя был слабый — он легко поддавался влияниям. Поэтому все управление государством было практически в руках его приближенных, расколовшихся как бы на две партии: приверженцы матери царя, Марии Милославской, и сторонники его мачехи, Натальи Нарышкиной. Верх взяли родственники матери. Царица Наталья вместе со своими детьми должна была оставить Кремлевский дворец и поселиться в селе Преображенском, в трех верстах от Москвы, в летнем доме своего почившего супруга, расположенном на берегу реки Яузы. Теперь уже ей приходилось опасаться за свою судьбу и судьбу детей, внуков первого царя Романова.

Главной опорой «партии Милославских» стала царица Софья, самая способная и энергичная из сестер Федора. Поскольку из-за своей немощности царь большинство совещаний с боярами проводил в своих покоях, а Софья, вольно или невольно, присутствовала при этом, прислушиваясь к обсуждению государственных вопросов и приобретая тем самым определенные знания и навыки политической деятельности, она стала именно тем человеком, которого многочисленные Милославские решили поставить на высшую ступеньку власти. А ведь до недавнего времени жизнь Софьи была такой же, как жизнь большинства девушек и замужних женщин из знатных московских семей, то есть ограничивалась теремом.

На Руси тогда считалось невозможным, чтобы женщина принимала участие в государственных делах и вообще в беседах мужчин. Она должна была оставаться в своем тереме, где, собственно, девушки и

женщины из боярских семей и проводили всю свою жизнь, разве что в церковь они могли ходить, да и то под присмотром. Выходить в люди или свободно передвигаться по городу им не разрешалось. Не суждено им было и вступать в брак по своему выбору. Все зависело от воли батюшки. Отец мог выдать замуж свою дочь за человека, которого она никогда и в глаза-то не видела.

Царевны жили в особых покоях и могли видеть лишь немногих людей, в основном близких родственников. Время они проводили, главным образом, в молитвах или за рукоделием, строго исполняли обряды православной церкви, часто постились. Учились они немногому, выходили из терема только на богомолье. Их строго охраняли от всякого постороннего взгляда из-за боязни греха, соблазна, порчи или сглаза — так сильно было распространено суеверие при московском дворе.

Из тысячи придворных редко кто мог похвалиться тем, что видел царицу и кого-либо из дочерей или сестер государя. Даже придворный врач, — а к его помощи обращались только в самом крайнем случае, — исследовал пульс царевны в темной комнате, причем рука больной обертывалась при этом тонкой материей. Из дворца царица и царевны выезжали только в закрытых каретах. Вход в помещение, к двери которого подъезжала карета, ограждался специальными ширмами. Даже при посещении ими церкви принимались все меры, чтобы оградить их от посторонних взоров, в особенности мужских. А на богомолье в монастырь царица и царевны выезжали чаще всего ночью. Для них специально совершалось богослужение, чтобы не было при этом других богомольцев. В придворной же церкви для женской половины царской семьи было особое место, закрытое плотным занавесом, скрывающим их от любопыт-

ных взглядов остальных молящихся. Только в первый день Пасхи царица могла принимать у себя близких родственников и наиболее знатных бояр. На следующий день дверь царского терема вновь закрывалась.

Выдавать царевен замуж за русских подданных царя было не в обычае — не позволяло их высокое положение; для брака с иностранным принцем постоянной преградой оказывалась религия. Поэтому большинство так и оставались девами и кончали зачастую свои дни за монастырской стеной, приняв постриг. Ни любви, ни брака, ни материнства им не суждено было познать.

В царствование Федора Алексеевича в терем стали проникать иноземные понятия и обычаи, внедряясь постепенно в быт знатных боярских семей Москвы. Первым пример показал еще его отец, царь Алексей, при котором обстановка в тереме уже несколько изменилась, прежней строгости не было. Его сестры и дочери чувствовали себя свободнее, в терем с визитом могли приходиться даже мужчины. Следуя духу времени, царь допустил к своим дочерям учителей, желая дать им некоторое образование. Первым из посторонних мужчин, переступившим порог царского терема, был Симеон Полоцкий, поэт и драматург двора, оказавший весьма благотворное влияние на царских детей. Ну а свою вторую супругу, Наталью Нарышкину, Алексей Михайлович вообще не затворял в тереме. Молодая царица позволяла себе появляться на улицах Москвы в открытом экипаже, запряженном двенадцатью лошадьми белой масти, не стесняясь обращенных на нее взглядов мужчин. Этот пример царицы оказал сильную поддержку всем тем, кто, будучи овеянным идеями Запада, привнесенными иноземцами, начал понимать нелепость порядка жизни в тереме, освященной стариной.

Рамки старинной теремной жизни оказались слишком тесными и для сестры царя Федора Софьи. Она вообще резко отличалась от других женщин царской семьи своим умом и наклонностями, интересом ко всему окружающему, и не очень-то хотела проводить свою жизнь в молитвах и постах. По своей природе царица Софья напоминала отца — та же живость, страстность, увлеченность, впечатлительность. Уже в детстве она пользовалась некоторыми привилегиями у своего батюшки-царя. Ребенком Софья играла немецкими куклами, которые заказывались специально для нее в Нюрнберге, а в девять лет, уже научившись читать и писать, она встречалась с преподавателем своих братьев. И если старший сын царя Алексея Михайловича, так рано скончавшийся, особое предпочтение оказывал философии и латыни, а ныне царствующий Федор, подражая своему учителю, увлекался стихами, то их сестра больше всего интересовалась историей Византии и Рима. Книг исторического содержания на греческом, латинском и польском языках в царской библиотеке было достаточно, многие были переведены на русский язык. Острый ум, склонность к просвещению и упорство в учении отличали царицу Софью от сестер ее даже в то время, когда все они еще были в детском возрасте. Ее воле другие дети покорно подчинялись. «Властолюбие было отличительной чертой царицы», — так пишут об этой незаурядной личности историки.

И вот теперь, став взрослым человеком, свои помыслы царица обратила к политической жизни, куда ее неудержимо влекло как царское происхождение, так и в особенности исключительно сильно развитое честолюбие. Царствующий брат ее Федор был слаб здоровьем и надеяться на его долгое правление не приходилось. Младший брат Иван не отли-

чался ни физическими, ни умственными способностями, ну а сводный брат Петр в ее глазах имел меньше прав на престол, чем она сама, дочь Милославской.

Софья и решила пробить себе дорогу к престолу любой ценой... Ну, а пока она нежно ухаживала за своим братом-царем, обсуждая с ним частенько и государственные вопросы, устанавливая контакты и знакомясь с именитыми боярами, являвшимися к царю.

В палатах царя Федора девушка впервые встретила и своего будущего возлюбленного и соратника, министра государя князя Василия Голицына, принадлежавшего к одному из самых знатных родов. Этому государственного человека привлек необычайно глубокий и увлекательный ум сестры царя. Встречи с ней доставляли ему истинное наслаждение, хотя красотой дочь Алексея Романова не блистала. Правда, в литературе по поводу внешности Софьи имеются разночтения.

Одни исследователи представляют ее тучной и некрасивой, с грубыми чертами лица, скорее напоминающей крепкого мужика, другие же считают внешне очень привлекательной, похожей на своего брата Петра: такой же высокий рост, крепкое телосложение, пронизывающий взгляд умных глаз.

Сердечная дружба Софьи и Голицына, как пишут все авторы, была взаимной. «Любовь — это не значит смотреть друг на друга. Любовь — это значит смотреть в одном направлении». А в этом плане и царевна, и князь были устремлены к единой цели.

Царевна Софья, собственно, была первой женщиной на Руси, о которой можно сказать, что она была эмансипированной. Для своего царствующего брата она стала просто незаменимой. Однако все ее помыслы были направлены лишь на то, чтобы влиянием на

больного государя усилить свое значение при дворе. На долгое царствование третьего царя Романова надежд не было. А у сестры царя зрело желание любой ценой пробиться к престолу.

Почему бы и нет?! Ведь в русской истории власть уже однажды находилась в руках женщины. Правда, это было давно, более семисот лет назад, когда жила княгиня Ольга из династии Рюриковичей, мудро управлявшая государством после смерти своего мужа, князя Игоря.

На пятом году своего правления Федор Алексеевич вступил в брак с дочерью польского дворянина Агафьей Грушецкой. Она не обладала ни выдающейся красотой, ни обаянием, да и воспитана была плохо, но выбрали ее для царя его фавориты явно из политических соображений, по всей вероятности, их привлекло польское происхождение девушки. Через год царь был обрадован рождением сына Ильи, но на третий день после родов царица скончалась, а через две недели умер и новорожденный царевич. После смерти жены и сына Федор серьезно заболел и не мог некоторое время вставать с постели. Софья не отходила от больного. В последние месяцы царствования своего брата Софья стала уже присутствовать на заседаниях Боярской думы, ее стул стоял рядом с тронном государя, правда, на ступеньку ниже.

Прошел год, и государь женился вторично. На сей раз его женой стала семнадцатилетняя Марфа Апраксина, дочь родовитого боярина. Свадьбу отпраздновали тихо, без обыкновенных торжественных обрядов. К молодому супругу, казалось, возвратилась бодрость духа, появилась надежда на улучшение здоровья. Рядом с цветущей и резвой молодой женой он старался крепиться, скрывать свои недуги. Но брак этот был непродолжительным. Через

два с половиной месяца после свадьбы молодая царица стала вдовой.

Процарствовав шесть лет, Федор совершенно неожиданно скончался. Поговаривали, что он съел ежевичный торт, специально для него приготовленный по особому рецепту, и умер от несварения желудка, а еще ходили слухи, что его отравили... Умер царь Федор, едва достигнув двадцати одного года, бездетным. Из детей же его отца, царя Алексея, в живых оставались лишь два сына и дочери. Встал вопрос, естественно, кто же будет царем? А царица Марфа проживет во вдовстве еще тридцать три года, так и не познав счастья материнства.





ИОАНН АЛЕКСЕЕВИЧ

мерть царя Федора, не оставившего наследников, создала значительные трудности при выборе преемника на престол. Право занять российский трон имели два сводных брата скончавшегося царя: старший, Иоанн, слабый и больной, хотя и достигший совершеннолетнего возраста, но явно неспособный управлять государством, так как нуждался в постоянной опеке; и младший, Петр, живой и смысленный мальчик с хорошим физическим развитием, с глубоким взглядом умных глаз, казавшийся в свои десять лет пятнадцатилетним юношей.

Во дворце собрались представители высшего духовенства и знатного боярства. И так как у каждого из братьев были свои сторонники и противники, то среди собравшихся начались ожесточенные споры. Было решено обратиться к народу. Патриарх Иоаким вышел на крыльцо и спросил собравшихся на кремлевской площади, чтобы проститься с покойным царем: «Кому из двух царевичей вручить скипетр и державу?» Из толпы в один голос закричали: «Быть царем Петру Алексеевичу!»

Тогда и бояре дали на это свое согласие, хотя это было нарушением права престолонаследия по стар-

шинству, принятого в Московском государстве. Тут же отправились к Петру, и патриарх благословил мальчика на царство. В тот же день ему присягнула вся Москва, а за Москвой и вся Россия. Регентом к малолетнему царю была назначена его мать, Наталья Нарышкина. Царица же поторопилась вызвать из заточения опытного, мудрого и преданного ей боярина Матвеева, в доме которого она выросла и познакомилась с государем Алексеем Михайловичем.

Все это вызвало бурю в семье Романовых и явилось причиной кровопролитной борьбы за власть. Ведь при назначении регентом второй супруги Тишайшего царя совершенно не учли честолюбие и стремление к власти Софьи, его дочери от брака с Марией Милославской. А за невинным выражением лица сестры почившего царя Федора скрывалась железная решимость и глубокая ненависть к Нарышкиным. И как ни тяжело было царевне Софье, но она должна была вместе с сестрами подойти к Петру и поздравить его, сына своей мачехи, которую она ненавидела больше всех на свете, — с избранием на царство.

А на другой день состоялись похороны царя Федора. Каково же было удивление всех присутствовавших, когда в процессии рядом с новым царем за гробом, вопреки обычаю, пошла царевна Софья, плачущая и причитающая: «Умилосердитесь добрые люди над нами, сиротами. Брата-царя отравили враги. Иоанн, наш брат, не избран на царство! Если мы чем-либо провинились, отпустите нас живых в чужую землю к христианским королям...»

Между тем, юный Петр, утомленный долгой церковной службой и громкими рыданиями сестры, уехал, не дождавшись окончания похорон. Вернувшись во дворец, возмущенная Софья тотчас же послала спросить Наталью Нарышкину, почему царь так рано ушел. Мать Петра ответила: «Дитя долго не ело...»

...Софья решила оспорить право на власть. Для исполнения своего замысла она обратилась к стрелецкому войску, верному охранителю царской особы. В Российском государстве стрельцы — свободные люди, солдаты из поколения в поколение — пользовались особыми привилегиями: получали жалованье даже в мирное время и значительно большее, чем другие служилые люди, могли свободно заниматься торговлей, промыслами и земледелием и даже были освобождены от податей. Одеты они были в очень богатую форму, которую даже царь Федор, выступивший против роскоши, не решился изменить. На них были кафтаны, украшенные золотыми поясами, сафьяновые сапоги, бархатные шапки с собольей опушкой. Содержалось это войско за счет казны. А жили стрельцы в предместье Москвы, в так называемой Стрелецкой слободе, заселенной более ста лет назад наемниками, поступившими на службу к великому князю. Среди них были также немцы и шотландцы. У стрельцов была своя администрация и свой начальник, который всегда назначался из знатных бояр.

По приказу царевны Софьи ее верные прислужники стали подстрекать обитателей Стрелецкой слободы к выступлению против Нарышкиных. Они заявляли, что новое правительство незаконно, что обойден прямой наследник престола Иоанн и следует восстановить справедливость. Уговорить стрельцов не составило большого труда, и через три недели после присяги, данной Петру в Москве, произошли страшные события.

Родственники Софьи обвинили Нарышкиных в отравлении царя Федора с целью самим завладеть престолом, да еще распустили слух, что они же задушили царевича Иоанна. Рано утром 15 мая по всей Москве зазвонили набатные колокола. Вот тут-то и началось... Стрельцы, поверив слухам, поспешили в

Кремль и с криками: «Изведем изменников и губителей царского рода!» — дали полную волю своему буйству, несмотря на то что Наталья Нарышкина вывела на Красное крыльцо Кремля царя Петра и царевича Иоанна для показа народу. Оттолкнув царицу с детьми и не слушаясь никого, кроме царевны Софьи и ее приверженцев, они начали свое кровавое дело. Почти все члены семьи и родственники матери Петра по заранее заготовленным спискам были самым жестоким образом казнены на глазах у мальчика. Зверски убит был и боярин Матвеев, недавно торжественно возвратившийся в Москву — его изрубили на мелкие куски. Этой сцены Петр не мог забыть всю свою жизнь. Об ужасе пережитого напоминали своеобразные подергивания, часто искажавшие его лицо. Мсть за содеянное придет, но это случится несколько позже...

Три дня длился кровавый бунт. Предводители стрельцов предложили разделить царскую власть и объявить двух братьев царями: недалекого умом Иоанна и разумного не по годам Петра. Напуганные бояре согласились на это. Однако первенствующий титул был закреплен за Иоанном, как за старшим, Петр же стал вторым царем. По настоянию стрельцов из-за малолетства обоих братьев-царей правительницей государства была провозглашена царевна Софья. По этому случаю она даже устроила для мятежников пир и сама угощала их как бы в благодарность за свое назначение. Так что цели своей дочь второго царя Романова достигла, власть перешла в ее руки. Вот только надолго ли?

В июне 1682 года состоялась церемония венчания на царство двух сыновей царя Алексея Михайловича — невиданное событие для России: сразу два царя. Коронация проходила торжественно. И Иоанн, и Петр были одеты в мантии из серебряной парчи, вос-

седали на двойном серебряном троне и в руке у каждого был золотой жезл, усыпанный драгоценными камнями. Старший брат сидел неподвижно, глаза были полузакрыты, мысли далеко. Петр же сидел, высоко подняв голову, и смотрел на всех широко открытыми глазами, сверкающими, как драгоценные камни в его короне. Для обряда венчания срочно была изготовлена вторая шапка Мономаха по образцу первой, и так искусно, что их нельзя было различить. Двойной трон для царей был заказан в Голландии.

В соответствии с протоколом оба царя отныне должны были вести прием послов, подписывать все документы, участвовать в торжественных церемониях. Однако из-за слабости одного и молодости другого все государственные вопросы следовало решать правительнице, и во всех царских указах ее имя стали писать рядом с именами царей.

И вот Софья на вершине своей славы. Правой рукой ее становится князь Василий Голицын, способный и просвещенный государственный деятель, еще при царе Федоре возглавлявший иностранные дела Российского государства. Он не только глубже других усвоил западноевропейское образование или, как тогда говорили, «иноземную мудрость», но и от природы имел широкий и многосторонний ум. В его обширном московском доме все было устроено на европейский лад: в больших залах с застекленными окнами висели дорогие венецианские зеркала, стены украшали портреты русских и иноземных государей, немецкие географические и астрономические карты в золоченых рамах, гобелены. Он владел богатой библиотекой, состоящей из рукописных и печатных книг на русском, польском и немецком языках. Даже иностранцы считали его дом одним из великолепней-

ших в Европе и любили бывать в нем, а о Голицыне отзывались как о самом достойном и просвещенном вельможе при московском дворе. Один из иностранцев писал после приема у князя: «...я думал, что нахожусь при дворе какого-нибудь итальянского государя. Разговор шел на латинском языке обо всем, что происходило важного тогда в Европе».

Вот этого-то выдающегося человека и выбрала энергичная царевна для осуществления своих честолюбивых планов.

Василий Голицын родился в 1643 году. Ему было тридцать девять лет, когда болезнь царя Федора сблизила его с Софьей. Отныне, став у руля власти, сестра скончавшегося царя открыто появлялась со своим «первым министром», как она называла своего друга, разъезжала с ним в карете с хрустальными стеклами, на западный манер, устраивала совместные трапезы, во время которых для них играли музыканты, как это было принято в Берлине или Дрездене.

Пренебрегая строгими правилами придворной жизни, регентша отнюдь не скрывала и своих интимных отношений с князем, ставшим не только ее союзником, но и возлюбленным. Она называла его не иначе, как «радость моя, свет очей моих». К своей царственной подруге Голицын относился с искренней любовью, хотя был женат и имел взрослых детей.

По мнению некоторых современников, князь, будучи честным человеком, любил Софью, казавшуюся значительно старше своих двадцати пяти лет, только за то, что она возвысила его. Со своей женой он не хотел расставаться, несмотря на далеко идущие планы правительницы относительно их дальнейшей совместной жизни. Софья будто бы убедила Голицына, чтобы он уговорил жену идти в монастырь. Добрая женщина якобы дала на это свое согласие, не желая быть

обузой для своего любимого супруга в его близости с самой царевной.

Да и церковь не стала выступать против новой правительницы со своими нравочениями. Святые отцы были весьма довольны мерами, принятыми ею против раскольников, поднявших волнение за восстановление «старого благочестия». По распоряжению Софьи главные предводители старообрядцев были схвачены и казнены. Приверженцы старой веры подверглись суровым преследованиям, число мучеников за свои религиозные убеждения возрастало с каждым днем, наиболее упорные были преданы сожжению.

Дочь Алексея Романова энергично взялась за государственные дела. Все свои решения она согласовывала со своим первым министром, который немало потрудился на благо России. Благодаря ему Москва, да и вся Россия, за короткое время сделала немало цивилизованных шагов вперед. Оказавшись практически у власти, князь Голицын хотел перенести в свою страну много полезного с Запада. И кое-что ему удалось: при нем Москва с полумиллионным населением стала намного краше; были построены красивые каменные дома, в городе появились зеленые скверы, бульвары, на улицах высадили деревья, по плану польского монаха в Москве был возведен первый каменный мост через Москву-реку. В России стали открываться ткацкие фабрики, из-за границы выписывались мастера по выделке бархата, сукна и атласа. Был Голицын и инициатором преобразования российской армии: в русское войско постепенно вводился немецкий строй. А дворяне отныне могли ездить за границу, чтобы обучаться там военному искусству и прочим наукам.

Но у власти сей государственный муж был всего семь лет и многое, что было им задумано, не успел претворить в жизнь. Связав свою судьбу с царевной Софьей, он с ней и пал.

...Софья потеряла власть, завоеванную ею хитростью и интригами. Ведь правительницей государства она была провозглашена лишь из-за малолетства царей, но взяв в свои руки правление, она стала издавать указы без всякого участия своих царствующих братьев. При всяком удобном случае Софья принижала достоинство ненавистной ей царицы Натальи, не позволяла ей не только вмешиваться в дела правления, но и занимать место, полагающегося ей, как матери царя. Обиженная Наталья удалилась от двора и вместе с детьми большую часть года проводила в Преображенском. Там мальчик и рос вдали от дворцовых интриг, избавленный от скучных обязанностей этикета и власти. Он ненавидел дни, когда его привозили в Кремль, одевали в тяжелые, богато вышитые одежды и сажали рядом с братом на трон, чтобы принимать иностранных посланников или другие делегации, и вообще старался держаться подальше от места, связанного с ужасными воспоминаниями. Софья и не предполагала, конечно, что у подрастающего Петра когда-либо возникнет желание стать единоправным царем. А ее родной брат, слабый и болезненный Иоанн, не казался ей вообще опасным.

Между тем оба царя достигли совершеннолетия. Иоанн уже четыре года как был женат, причем решение о его женитьбе было принято самой правительницей, втайне надеявшейся, что если у старшего брата-царя родится сын, то он станет наследником престола, а за малолетством царевича она вновь сохранит свое верховенство. Да и невесту она подбирала ему сама, хотя для видимости устроила так называемые смотрины. Царицей стала дочь стольника и воеводы Салтыкова, принадлежавшего к древнейшим знатым фамилиям и имевшего богатую родню, со стороны которой Софья надеялась получить поддержку.

Однако прошло уже столько времени, а у царской четы детей все еще не было.

Опасаясь, что рано или поздно у царя Иоанна может появиться наследник, мать Петра, поняв замысел своей честолюбивой падчерицы, уговорила сочетаться браком и своего шестнадцатилетнего сына. А по русским понятиям женатый человек считался совершеннолетним, поэтому в глазах народа братья-цари получили полное право избавить себя от опеки сестры.

Софья все яснее видела непрочность своего положения, и основная угроза ей виделась со стороны младшего брата, сильного, энергичного, полного всяких идей молодого человека. Мысль об удалении Петра с престола, даже об убиении царственного юноши стала туманить ее тщеславную властолюбивую голову. Да и надежда самой стать царицей ее не оставляла. Она не хотела уже мириться лишь с ролью правительницы, в мечтах сестра двух царей видела себя российской царицей. Она присвоила себе титул «Всея великия и иных Россией Самодержца». Этот титул давался ей во всех грамотах, указах и официальных документах, а во время торжественных церемоний Софья занимала место рядом со своими братьями или, вернее, рядом со старшим братом, поскольку на этих церемониях Петр почти не появлялся. На монетах и медалях ее изображали в царском венце и порфире, со скипетром в руке, а вот на поясных портретах братьев-царей, помещаемых на лицевой стороне, скипетра не было. Кроме того, на всех портретах Софья изображалась на фоне русского орла, что по тем понятиям являлось прерогативой царя, а никак не правительницы.

Но не только самодержавная власть дурманила голову царевны Софьи. Ее мечтой было замужество со своим фаворитом Василием Голицыным и занятие трона вместе с ним. Для достижения своей цели царевна

вновь решила прибегнуть к помощи стрельцов. Чтобы приобрести их преданность, она не скупилась на деньги. По ее приказу верные ей стрелецкие караулы заняли Кремль, один отряд стрельцов отправился в Преображенское, чтобы убить Петра, который там находился вместе с семьей. Но план заговора стал известен царю. Ему об этом сообщили глубокой ночью, когда он мирно спал в своем небольшом доме. Внезапно разбуженный Петр вскочил с перепугу с постели, в одной нижней рубахе, босой бросился в конюшню и, вскочив на коня, умчался в ближайший лес. Конюхи, оказавшиеся свидетелями этого бегства, догнали его, принесли ему одежду. За ними последовали несколько солдат, и все быстро помчались в Троице-Сергиевский монастырь — обитель русского патриарха, традиционное убежище царской семьи во время опасности. Через некоторое время туда же прибыли его близкие и преданные ему люди.

Видя, что заговор не удался и что число приверженцев Петра возрастает, правительница решила прибегнуть к посредничеству своей тетки царевны Татьяны и сестер Марфы и Марии. Через них она надеялась примириться с младшим царем. Прибыв в монастырь, посланницы пали к ногам государя, пытаясь оправдать Софью и упросить его быть к ней великодушным. Однако, услышав веские доказательства вины царевны, они изменили о ней свое мнение: царевна Татьяна уехала в Москву, а сестры остались с братом.

С помощью патриарха и иностранных офицеров из полка иноземцев, служивших в России под началом генерала Гордона, Петр добился, чтобы регентство Софьи было отменено. Он написал письмо старшему брату, в котором убеждал его, что пора уже им самим, а не их сестре, править государством, и обещал почитать его как отца. Получив согласие царя

Иоанна, Петр приказал Софье добровольно удалиться в монастырь. Но такое решение не соответствовало планам честолюбивой царевны, она решила уклониться от исполнения приказа и стала готовить свой побег в Польшу. Узнав об этом, Петр распорядился, чтобы сестра немедленно перешла на житье в Новодевичий монастырь, где ей и ее прислуге было отведено несколько комнат и созданы вполне сносные условия: еду затворнице приносили из дворцовой кухни, разрешались визиты близких родственников. За подписью обоих царей был издан указ ни в каких документах и делах имени бывшей правительницы не упоминать.

Так закончилось семилетнее правление Софьи, дочери второго царя Романова. В заключении сводная сестра Петра томилась пятнадцать лет, а последние годы — под самым строгим надзором. А вот ее сподвижник и любовник — князь Голицын — был сослан далеко на Север, где он с семьей жил в бедности и нужде в глухой деревушке до самой смерти. Все имущество князя было конфисковано, он и его сын были лишены боярского звания. Скончался возлюбленный правительницы Софьи в 1714 году, после его смерти сын его был прощен.

С осени 1689 года в России началось самостоятельное правление двух царей, братьев от разных матерей, но от одного отца. Иоанн, будучи на шесть лет старше своего сводного брата, имел слабое здоровье, был почти слепой, страдал косноязычием и управлять государством, естественно, не мог. Петр же был готов стать единодержавным русским царем. Но вот Россия не была к этому готова. Русские ортодоксы больше склонялись к старшему брату, воспитанному в добрых старых традициях, да еще совершенно не претендующему на самостоятельность. Это их больше устраивало.

Ну а что Петр?

Расправившись с мятежниками и заключив сестру в монастырь, он еще не взял управления государством в свои руки, а предоставил это матери и нескольким доверенным лицам. Это правление «министров», как их называл Петр, продолжалось почти десять лет. Номинально во главе их стояла царица Наталья, а в действительности всеми делами управлял ее брат, Лев Нарышкин, человек посредственного ума, да еще невоздержанный к алкогольным напиткам. Деятельность этих «министров» ничем не ознаменовалась для России.

Предоставив своим родственникам управлять государством, сам царь Петр всецело отдался собственным делам и увлечениям. Он пока еще не проявлял особого интереса к вопросам государственной жизни. Когда ему исполнилось двадцать два года, внезапно заболела его мать и через несколько дней умерла. Ей было всего сорок два года, но постоянные опасения за жизнь сына, длительная борьба с Милославскими, безжалостное убийство родственников и близких на ее глазах подорвали здоровье царицы Натальи. Со всеми обычными обрядами и почестями ее похоронили в Вознесенском девичьем монастыре. Молодой царь горько оплакивал свою нежно любимую матушку и еще больше отдалился от проблем двора.

Брат его, Иоанн, хотя и продолжал называться царем и имя его во всех грамотах стояло первым, участия в делах правления также не принимал. Он по-своему наслаждался жизнью.

Женившись в восемнадцать лет по указке своей сестры Софьи, этот царь Романов нашел утеху в любовных играх со своей круглолицей и полногрудой красавицей женой, царицей Прасковьей, которая была двумя годами старше его. Жили царь и царица в

Кремле, в особых теремах, выстроенных при Софье. У них был свой двор, свои царедворцы. В торжественных случаях царь Иоанн в полном царском облачении являлся народу, участвовал в торжественных приемах послов, в церковных празднествах, исправно совершал все обряды церкви, а в целом вел мирную и тихую жизнь.

Царица Прасковья, воспитанная на началах старинного быта, едва знала грамоту и была полна предрассудков, суеверия и ханжества. Она окружила себя богомолками, нищими и юродивыми, девочками-сиротами. Почти все время супруга царя Иоанна проводила в своих покоях, где находилось множество птиц, особенно попугаев — это была ее страсть. В политику Прасковья не вмешивалась и оставалась в тени величия своего мужа.

Первые пять лет детей у них не было, а потом «пошло». Не было года, чтобы Прасковья не радовала мужа рождением дочери: Мария, Феодосья, Катерина, Анна, Прасковья. Царь Иоанн был счастлив такой плодовитостью супруги. Правда, злые люди поговаривали, что вряд ли он мог быть отцом этих детей. Семья вскоре познала и горечь утраты: две старшие дочки умерли. А через четыре года скончался и сам отец семейства: промочил ноги во время рождественского крестного хода и через несколько дней скоропостижно умер. Случилось это в январе 1696 г. Царю Иоанну было всего тридцать лет. Погребен он в московском Архангельском соборе.

Прасковья с тремя малютками осталась вдовой. Местом жительства для нее было выбрано Измайлово — летняя резиденция царя Алексея, обустроенная затем его старшим сыном Федором под зимнее жилье. Село Измайлово славилось отличным ведением хозяйства, садами и огородами. Его считали образцовым русским поместьем и часто показывали ино-

странцам. Отныне Прасковья стала настоящей помещицей. Но всю жизнь главной ее заботой были дочери, судьба которых сложилась весьма необычно.

Итак, двоецарствие на Руси кончилось. Больше в России не было случая одновременного восседания на троне двух царей.

Кончина старшего брата, царя Иоанна, не послужила толчком к тому, чтобы взор Петра, теперь уже действительно единодержавного государя Российского, обратился к управлению страной. У него были свои цели, над достижением которых он и работал, а работал будущий реформатор не покладая рук.





ПЕТР I



В год смерти четвертого царя Романова, вошедшего в историю под именем Иоанна V, его сводный брат Петр, «младший царь», достиг двадцатитрехлетнего возраста. Желания переселиться в царские покои Кремля у молодого государя не было. Кремль постоянно напоминал ему об ужасной трагедии, свершившейся там тринадцать лет назад на его глазах. Такое не забывается... Петр предпочел милое его сердцу село Преображенское, где он чувствовал себя более свободным и мог предаваться своему любимому занятию: совершенствоваться в военном деле.

Уже в раннем детстве у этого царя особый интерес проявлялся к военным игрушкам. Его детскую заполняли луки, барабаны, сабли, миниатюрные пушки, солдатки. Большая часть игрушек была привезена из немецких земель. Рассказывали, что в день рождения, когда Петру исполнилось три года, один купец подарил ему детскую саблю, которую привез из Гамбурга. Ребенок так обрадовался, что, оставив все остальные игрушки, не расставался с ней ни днем, ни ночью. К купцу же захотел на руки и даже поцеловал его, чего обычно никогда не делал, в пять лет к царевичу, по заведенному при дворе обычаю,

назначили в услужение нескольких сверстников из семей придворных. Из этих «комнатных детей» Петр и составил свой первый отряд, охотно развлекаясь военными играми. Но, как и всем московским царевичам, ему довольно рано пришлось перейти от забавы к учению. К последнему он отнесся со значительно меньшим рвением.

Первым его учителем был дворцовый служащий Никита Зотов, грамотный и добрый, но недостаточно требовательный человек. Поговаривали, что он больше увлекается спиртным, чем науками. Он научил мальчика лишь читать и писать, но зато заронил в нем любовь к истории. От него Петр узнал о происхождении Русского государства, о великих князьях и царях, о правлении своего отца, Тишайшего царя Алексея Михайловича.

Вскоре учебные занятия, однако, прекратились. Умер старший брат Петра царь Федор, началась борьба за власть, и младшему сыну царя Алексея Романова пришлось испытать все тяготы семейных раздоров...

Объявленный в десять лет царем, но оставшийся в период регентства сестры Софьи как бы не у дел, Петр всецело увлекся военными забавами. Из товарищей по детским играм он создал свое войско — вроде бы для потехи. Мальчик-царь продолжал играть в солдат, но уже отнюдь не в оловянных. В роте «потешных» он был барабанщиком. Его товарищи по играм получали настоящее жалованье, как бы находясь на службе. Одеты они были в темно-зеленые мундиры и имели полное солдатское обмундирование. Ежедневная строгая муштра, различные упражнения — так был заполнен день батальонов молодого царя. Состав «потешного» войска был весьма разнообразным: в строю рядом с княжеским сыном стоял, например,

сын придворного конюха Александр Меншиков, продававший по воскресным дням на базаре блины и пироги. Он понравился государю за ум и ловкость. Петр вообще не считался с «породой» людей, с их происхождением, в каждом человеке он ценил прежде всего его личные качества.

Из «потешных» образовались затем два полка — Преображенский и Семеновский, — составившие царскую гвардию и сыгравшие в истории России немаловажную роль, о чем речь будет идти впереди.

Игры проходили в рощах села Преображенского. Там вместе с детьми проживала царица Наталья Нарышкина. Неподалеку находилась Немецкая слобода, где жили иностранные офицеры, приглашенные в Россию еще царем Алексеем для командования русскими полками. Вот к ним-то Петр и обращался за всякими военными советами, частенько наведываясь в слободу. Кирпичные обустроенные дома, цветники, прямые аллеи, фонтаны на площадях и удивительная чистота — все это резко контрастировало с Москвой и не могло не поразить молодого российского царя. А жили в слободе люди со всей Европы. Больше всего было немцев, они составляли две трети всех обитателей этого городка, примерно восемнадцать тысяч человек, среди них генералы и офицеры, лекари и аптекари, художники и ювелиры, часовщики и, конечно, торговцы. Большею частью это были люди, немало повидавшие на своем веку, поэтому общаться с ними было чрезвычайно интересно любознательному молодому человеку. Беседа с ними за кружкой пива или за шахматной доской была для него истинным удовольствием. Он не только слушал там рассказы о далеких странах, иноземных обычаях, но и обучался различным ремеслам, проявляя ко всему большой интерес.

В Немецкой слободе Петр познакомился с Францем Тиммерманом, выходцем из Голландии, находив-

шимся в Москве по торговым делам. Этого иностранца Петр взял себе в учителя, велел отвести ему комнату рядом со своей и каждый день по несколько часов занимался с ним. Под его руководством царь стал изучать арифметику, геометрию и военные науки, проявив при этом исключительные способности. Он понимал уже, что значит наука, и еще больше стал уважать иностранцев как людей образованных, у которых было чему поучиться. Там же судьба свела царя с доктором Лауренцием Блюментростом, приехавшим из Тюрингии и открывшим в слободе врачебную практику. Его сыновья изучали в Германии медицину и приехали в Москву, чтобы участвовать в борьбе с эпидемиями, нередко вспыхивающими на Руси. Одного из сыновей Блюментроста Петр сделал впоследствии своим личным врачом. Именно от общения с этой семьей у Петра Первого развился большой интерес к медицине, сохранившийся на всю жизнь. Внимание русского государя привлек и генерал Патрик Гордон, маститый вояка, приехавший из Шотландии уже тридцать лет назад и прочно обосновавшийся в Москве. Поначалу он занимал небольшие должности, выполнял некоторые дипломатические поручения, а затем начал военную карьеру: от инструктора русской армии он дослужился до генерала. Это был умный и деятельный человек с горячим темпераментом и импозантной внешностью. Гордон хорошо говорил по-русски, мог охотно пропустить стаканчик-другой и пользовался известной популярностью среди москвичей. В решающий для российской истории момент именно Гордон встал на защиту Петра, что сыграло важную роль в его победе над мятежниками.

В Немецкой слободе Петр стал бывать запросто, обедал, ужинал, участвовал в танцевальных вечерах, маскарадах. Молодой царь так увлекся танцами, что не мог усидеть на месте, когда раздавались звуки по-

любившегося ему гротеск-танца. Ему нравилась веселость и непринужденность этого чудо-городка. Часто общаясь с немцами, Петр мог уже употреблять некоторые немецкие фразы, а к своим лучшим друзьям обращался не иначе, как «Майн херц», «Майн бестер фройнд». В письмах своих, даже к матери, он подписывался «Петрус».

Подружился русский царь и с Францем Лефортом, приехавшим в Россию из Швейцарии девятнадцатилетним юношей, чтобы нести военную службу в Москве. Разница в возрасте не мешала этой дружбе. Швейцарец принимал участие в «потешных» маневрах Петра, который из капитана Лефорта сделал генерала Лефорта. Новый друг был владельцем большого дома на берегу Яузы, меблированного во французском стиле. Вот уже несколько лет этот дом служил любимым местом собраний жителей слободы. Даже в отсутствие хозяина было принято заходить туда. Как организатор всяческих развлечений Лефорт не имел себе равных. Веселый и жизнерадостный, он обладал особым талантом сближать людей, устраивал всяческие увеселения — пирушки, танцевальные вечера, банкеты, на которых вино лилось рекой. Заглядывали в его дом и дамы: шотландки с тонким профилем, сентиментальные немки, голландки. Они вели себя раскованно: разговаривали, смеялись, пели, танцевали с кавалерами. Они никак не походили на московских затворниц с их строгими нравами, что, естественно, влекло к себе молодого государя.

Мать Петра была очень обеспокоена столь вольным поведением своего сына. Не покидала ее и забота о сохранении за ним царского трона. Она устроила его брак с дочерью боярина Лопухина — миловидной, но ограниченной и консервативно настроенной, с взглядами, чуждыми темпераментному и целеустремленному Петру. Получив традиционное воспита-

ние в русском вельможном доме, Евдокия была набожна и суеверна, привержена старине и праздности. Она была на три года старше своего супруга, который и после брака не пожелал расстаться с вольными привычками и не переставал удивлять окружающих своими выходками. Молодой царь продолжал вести жизнь, похожую на жизнь беспутного школяра, а не молодожена — часто отлучался из дома, обедал и ночевал нередко в Немецкой слободе, участвовал в увеселительных пирушках своих друзей, иногда напиваясь допьяна.

В Немецкой слободе Петр познакомился с красивой бойкой девушкой по имени Анна Монс, которая сумела так его пленить, что он вообще стал редко бывать дома.

Со своими родителями Анна приехала в Москву из Миндена, маленького немецкого городка на реке Везер. Отец ее занимался там торговлей вином, и здесь, в Немецкой слободе, он открыл небольшой винный кабачок. Его жена и дети помогали обслуживать гостей. А их всегда было много. Сюда приходили, чтобы встретиться с друзьями, весело провести время и выпить стаканчик хорошего вина.

Сначала, как поговаривали, общительная и темпераментная дочь владельца кабачка была любовницей Лефорта, но затем променяла фаворита на его властелина и, не страдая от недостатка тщеславия, стала выставлять свою связь напоказ: сопровождала царя всюду, широко пользовалась его великодушием. Она постоянно что-то выпрашивала у него при встрече, а во время его отсутствия иногда направляла через секретаря записочки с очередной просьбой. Петр был внимателен к своей подруге: приказал выстроить дворец в слободе, подарил небольшое поместье под Москвой, делал подарки. Благодаря Анне Монс, молодой царь узнал, что такое любовь.

Ну а Анна? Любила ли она молодого царя?

Пожалуй, нет!

Опытность в амурных делах она приобрела еще в юности, а уже будучи близкой подругой Петра, вступила в связь с саксонским посланником — Кенигсеком. Это было обнаружено совершенно случайно, в связи с весьма печальным событием. Немецкий посланник, сопровождавший Петра в одном из походов, при переправе через реку утонул, и среди его бумаг было обнаружено письмо к нему Анны Монс, написанное в самых нежных выражениях. Так Петру открылась измена девушки, к которой он был привязан всей душой. Ярость его трудно описать; связь, продолжавшаяся почти девять лет, прекратилась.

Сердце русского царя завоюет впоследствии еще одна немка. Но это случится несколько позже...

Анна Монс же вступит через два года в новую связь, на сей раз с прусским посланником Кайзерлингом, который впоследствии на ней и женится. Спустя несколько лет она станет вдовой. От прежних милостей российского государя у нее сохранится лишь его портрет, усыпанный бриллиантами. Все остальные подарки она должна была возвратить. Петр никогда не желал больше даже слышать о ней, обиды он не прощал.

Среди пиров и увеселений царь Петр не забывал, однако, и о делах. Его заветной мечтой было создать русский флот. А начал он с построения ботика — первого русского военного корабля, спущенного на воду в Переяславле, в ста километрах от российской столицы. Затем на Азовском море было спущено тридцать небольших кораблей типа галер, построенных за короткое время на юге России при участии немецких инженеров и пущенных в ход в войне против турок. Здесь же был заложен Таганрог, город, ставший в

будущем последним пристанищем одного из царей Романовых.

Адмиралом русского флота Петр назначил своего преданного друга Франца Лефорта. В Архангельске он заказал голландцу Витцену построить для России современный большой корабль. Шесть недель царь со свитой своих приближенных оставался в этом северном городе, любясь иностранными судами, приплывающими туда с самыми разнообразными товарами. Иноземные купцы и корабельные капитаны часто приглашали Петра к себе на обеды и вечеринки, и он охотно общался с ними, расспрашивал о житье-бытье заморском.

Царь Петр все больше понимал, что для России гораздо выгоднее иметь собственных корабельных мастеров, чем заказывать суда у иноземцев. Поэтому он решил отправить в Голландию, Италию и Англию пятьдесят отобранных им молодых людей из боярских и дворянских семей для обучения там корабельному делу.

Это решение государя вызвало бурю негодования среди боярства, уже давно роптавшего на него за любовь к иностранцам. Знатные ортодоксы считали, что только русские хранят истинную веру Христову и всякое общение с иноплеменниками «поганит» чистоту православной веры. А тут сам царь якшается с еретиками «немцами», как они называли всех иностранцев. Это не богоугодно...

Петр же в ответ на этот ропот созвал бояр и объявил им, что считает себя неспособным управлять государством на благо народа, так как не получил настоящего образования, а поэтому решил и сам поехать учиться в просвещенные европейские страны. Бояре молча выслушали эти слова, не смея перечить «сумасбродству», как они считали, молодого царя.

И вот свершилось!

Впервые в российской истории царь выезжает за пределы своего государства.

Идей, навеянных свежим ветром с Запада, у пятого царя Романова было множество, но, как говорится, лучше один раз увидеть, чем сто раз услышать. Петр снарядил Великое посольство из более чем двухсот человек, в которое вошли врачи, священнослужители, писцы, переводчики, телохранители; включил он в него также своих друзей и молодых дворян, чтобы и они делу поучились. Но отправился государь за границу не как российский царь, а как мастеровой Петр Михайлов, желая тем самым не тратить много времени на торжественные приемы и праздники. Ехал он не веселиться, а учиться — так он объяснял свое инкогнито. Формально руководителем посольства он назначил Франца Лефорта. Но, конечно, не обошлось и без официальных приемов...

Проезжая через германские земли, Петр восхищался городами, деревнями, дорогами, о которых он уже был много наслышан от своих друзей в Немецкой слободе. Проехал он и через Берлин, но в будущей столице царь не остановился, так как город не привлек его особого внимания. Принцесса Бранденбургская София Шарлотта, впоследствии королева Пруссии, находилась в это время с визитом у своей матери, супруги ганноверского курфюрста. Мать и дочь считались образованными женщинами, а София Шарлотта слыла самой красивой и остроумной девушкой в своей стране. Ей в то время было двадцать девять лет, общалась она с видными учеными Германии и Франции, с представителями искусства, людьми передовых идей. Прибытие государя из далекой Московии не могло, конечно, оставить эту замечательную женщину равнодушной.

Было решено устроить русскому царю достойный прием. Он состоялся в Коппенбрюгге, резиденции

герцога Брауншвейгского. Приглашены были все члены большого семейства. Петра поразило немецкое радушие. Сначала он чувствовал себя неловко, и не обошлось без трудностей: пришлось есть с помощью ножа и вилки, а к этому нелегко было привыкнуть, ведь дома, в России достаточно было всего лишь одной ложки. Он не знал, куда девать салфетку, и вообще для чего она служит, да еще нужно было привыкнуть пить из небольших стаканчиков или бокалов, целовать у дам ручки... Обхождение с европейскими дамами было совсем не простое дело, а целая наука. Танцуя с ними впервые, Петр и его друзья приняли их корсеты за выпирающие ребра и потом повсюду рассказывали, что у немецких дам ужасно твердые спины, одни кости. Российский царь порастил всех своим богатырским сложением, веселостью и непосредственностью. Хозяйку дома он привел в восхищение своими ухаживаниями, разговорчивостью, наполнил ее по русскому обычаю, а под конец приподнял голову десятилетней принцессы, будущей матери Фридриха Великого, поцеловал и при этом испортил ей прическу. Четыре часа, проведенные за ужином, не показались долгими ни матери, ни дочери. Впоследствии германские принцессы так описывали своего необыкновенного гостя:

«У него прекрасные черты лица и благородная осанка. Он обладает большой живостью ума... Но при всех достоинствах, которыми одарила его природа, желательно было бы видеть в нем меньше грубости».

Через Софию Шарлотту Петр познакомился с философом Лейбницем и архитектором Шлютером, дружбу с которыми он пронес через долгие годы.

Из Германии, оставив там свое посольство, царь отправился в Голландию. Остановился он неподалеку от Амстердама в городке Саардам, о котором ему много рассказывали плотники, приезжавшие из этих

мест в Россию на заработки. Поселился российский государь в доме знакомого ему мастерового Геррита Киста и записался корабельным плотником на верфи под именем Петра Михайлова.

Каждое утро с восходом солнца царь-плотник являлся на работу в красной фризовой куртке, белых холщовых шароварах, с инструментом в руках. Обедал он в соседнем кабачке, обязательно выпивая стаканчик вина или пива, покуривая свою короткую голландскую трубку. В свободное время осматривал лесопильни, бумагопрядильни, мельницы, маслобойни, прочие фабричные заведения, интересовался всеми подробностями производства. Иногда, расспрашивая мастеровых, тут же сам брался за дело. Однажды даже заработал при этом целый талер: очень удачно выкинул лист, зачерпнув формой бумажную массу из чана на бумажной мельнице. На Руси еще ни один царь не получал деньги вот таким образом. Но в Саардаме скоро узнали, кто работает на верфи под именем Михайлова. Отовсюду стали собираться любопытные, чтобы посмотреть на царя-плотника. Поэтому после четырехмесячного пребывания там Петр через Амстердам, где он был встречен с большими почестями, отправился дальше, на этот раз в Англию, где прожил более трех месяцев.

Английский король Вильгельм III принял российского государя очень дружелюбно, подарил ему яхту с пушками и даже устроил для его увеселения сражение на море — этим страна на островах славилась издавна. Поселился Петр не в Лондоне, с достопримечательностями которого он постепенно познакомился, а в небольшом городке Дептфорде неподалеку от королевской верфи, где решил продолжить свое обучение корабельному делу. Почти четыре месяца Петр провел в Англии. Это было триста лет назад, но и сейчас одна из улиц Дептфорда в его честь называется Szar

Street (Царская улица). А в Гринвиче, в здании великолепного Морского музея, по случаю юбилея этого визита была организована выставка «Peter the Great» (Петр Великий), на которой были представлены экспонаты, связанные с именем российского государя.

Но не только корабельное дело интересовало молодого царя. Петр ездил в Вульвич, чтобы осмотреть литейный завод и арсенал, посетил госпитали и монетный двор, побывал в знаменитом английском парламенте. После заседания парламента, на котором русский царь присутствовал, он сказал: «Приятно слушать, когда подданные открыто говорят своему государю правду. Вот чему надо учиться у англичан!»

В Англии Петр заключил договор о свободном ввозе в Россию табака. И когда ему заметили, что ведь русские считают курение большим грехом, царь ответил: «Я их переделаю на свой лад, когда вернусь домой!»

Со своей обычной любознательностью царь посетил монетный двор, обсерваторию в Гринвиче, Королевское общество наук, надеясь почерпнуть там полезные сведения для преобразований в России. Не забывал он, конечно, и о развлечениях, отдавая дань молодости. Служанку из саардамской харчевни заменила весьма известная актриса лондонского театра. Использовал российский государь и возможность познакомиться с местными нравами, причем не обошлось и без курьезов.

Как-то именитых гостей пригласил к себе писатель Джон Эвелин, который вел дневник визита Петра. В доме этого джентльмена Петр и его русские друзья разломали ценные стулья на дрова для камина, приняв эти антикварные предметы мебели за ненужное старье. Ну а выпив изрядное количество джина, которым их усердно потчевал гостеприимный хозяин, портреты в его галерее они стали использовать

как мишень для стрельбы из пистолета. Одним словом, повеселились по-русски...

Как только Петр научился произносить несколько слов по-английски, Оксфордский университет поспешил ему присвоить звание доктора. Молодой русский царь пытался усвоить все новое и научиться всему, что считал полезным для родного отечества. Он заявлял: «Я ученик и ищу учителя!» И скоро умел даже чинить ботинки и рвать больные зубы.

Последнее стало просто его страстью. Уже в Москве, а потом и в Петербурге, он всегда носил при себе набор медицинских инструментов и, если видел кого-либо на улице с опухшей щекой, тут же пускал свое умение в ход. Многие придворные потом горько сожалели, что пожаловались на зубную боль в его присутствии. Царь не упускал возможности тут же продемонстрировать свое искусство. А лучшим способом угодить государю считалось обратиться к его помощи, чтобы вырвать зуб.

В Западной Европе Петр пробыл почти пятнадцать месяцев, многому сам научился, многое poznали его спутники, да еще царь набрал несколько сотен мастеровых и привез их в Россию.

Через Дрезден посольство доехало до Вены, и здесь путешествие было внезапно прервано. Из Москвы поступили тревожные вести.

Воспользовавшись отсутствием царя, стрельцы вновь взяли за оружие. Они подняли бунт, призывая не пускать царя в Москву за то, что он «уверовал» в немцев и сжился с ними. Опальная Софья, воспользовавшись недовольством стрельцов, через свою старшую сестру Марфу стала посылать им «грамотки», призывая их идти в Москву, — ведь после первого бунта стрелецкие отряды были расквартированы за пределами столицы. Ее приверженцы, явно намереваясь поставить у власти Софью, запертую в Новоде-

вичьем монастыре, стали распускать слух, что государь за границей скончался.

Узнав об этом, Петр спешно возвратился в Москву, с помощью отрядов своих верных иностранцев быстро подавил восстание и учинил суд. Это был жестокий и кровавый суд. Бунтовщиков Петр приказал повесить перед окнами своей сестрицы или отрубить им голову — кровь лилась рекой... Казни продолжались несколько недель. Софья же, лишенная титула, до сих пор за ней сохранявшегося, была насильно пострижена в монахини под именем Сусанна и заключена в келье монастыря. Доступ к ней отныне был закрыт даже для ее сестер. Так и провела она в строгом заключении пять лет и в 1704 году скончалась — было ей сорок семь лет.

Подверглась опале и царевна Марфа, которая призналась, что поддерживала связь со стрельцами и говорила Софье об их желании посадить ее на царство. Сорокашестилетняя сводная сестра царя Петра была сослана в монастырь в ста километрах от Москвы, где стала монахиней Маргаритой. Свою младшую сестру, бывшую правительницу, она пережила лишь на три года.

Постриг приняла и царица Евдокия — жена Петра. Узел законного брака Петра Романова был разрублен. Ему донесли, что и она участвовала в заговоре. Маленького сына Алексея у нее отобрали, а ее, вопреки желанию, на крытой повозке, запряженной парой лошадей увезли в Суздаль, в Покровский девичий монастырь. Провожала Евдокию вся родня. Режим царице был установлен не очень строгий: хотя и названа она была старицей Еленой, черных одежд на нее не надели и поселили в уютной келье, в церковь же водили с почтением, прикрывая ширмой, чтобы уберечь от чужого недоброго глаза.

Итак, месть была свершена. Со стрельцами навсегда было покончено. Вместо стрелецких отрядов царь

Петр создал совершенно новую армию по западноевропейскому образцу: был введен воинский устав, солдат одели в немецкие мундиры. Во главе русской армии были поставлены девятьсот иностранных офицеров, в основном немцев. А несколько позже были открыты специальные военные училища — морское, инженерное и артиллерийское.

Поехал российский государь за границу, чтобы изучить кораблестроение и мореплавание, а вернулся с мыслью переделать старую варварскую Русь и влить в нее струю новой жизни.

Многое из того, что Петр видел на Западе, ему хотелось внедрить у себя на родине. Начал он с указа о бороде. В Европе ему бросилось в глаза, что мужчины были гладко выбриты, на Руси же брить бороду считалось смертным грехом. Вернувшись, Петр объявил длинные бороды признаком отсталости и собственноручно отрезал их всем, кто осмеливался явиться к нему на прием, так сказать, при бороде. В Москве же были созданы специальные бригады по брадобритию, и действовали они беспощадно. Многие, кто не избежал участи лишиться своей длинной бороды, прятали ее остатки в мешочек, как реликвию, и носили этот мешочек на груди до самой смерти, не желая расставаться с ним и в потустороннем мире. Те же, кто желал сохранить бороду, покорно уплачивали за нее налог. Только духовенство и крестьяне были освобождены от этой повинности.

Не только бороды срезались, но и укорачивались кафтаны. Петр ввел новое платье — отныне кафтан должен был быть коротким и иметь современный вид. Изображения установленных образцов платья были расклеены на улицах. И еще одно новшество: изменение календаря. Ведь отсчет времени на Руси все еще начинался от «сотворения мира». И вот пя-

тый Романов ввел новое летосчисление: от Рождества Христова, как в европейских странах. Год 7208 стал 1700 годом, а Новый год начали праздновать не 1 сентября, как это было раньше, а 1 января. И чтобы русские знали, что делается на свете, государь велел издавать газеты.

Глубоко убежденный в целесообразности своих указов, издаваемых им с целью приблизить русский быт к тому образу жизни, который он видел на Западе, Петр шел напролом, не считаясь с душевной болью своих сограждан. А наказания за невыполнение своих указов царь оправдывал следующим образом: «С другими европейскими народами можно достигать цели человеколюбивыми способами, а с русским не так: если бы я не употреблял строгости, то бы уже давно не владел русским государством и никогда не сделал бы таковым, каково оно теперь. Я имею дело не с людьми, а с животными, которых хочу переделать в людей».

Сколько распоряжений было сделано внуком первого Романова, чтобы смыть с русского народа пятно варварства! Был, например, еще в Древней Руси обычай убивать младенцев, рождавшихся уродами, часто под видом неполноценных детей убивали и нежеланных. Петр объявил отныне смертную казнь за это. А для детей-подкидышей около церквей были устроены специальные заведения. В окно, всегда открытое для этой цели, в любое время можно было подложить нежеланного ребенка. По всем губерниям и городам велено было открыть дома для приема незаконнорожденных детей. Стали строиться заведения для больных и престарелых, появились первые аптеки. Москва обязана царю-реформатору своим первым военным госпиталем, к которому затем добавились хирургическая школа и анатомический кабинет. Был заложен ботанический сад, где государь лично посадил некоторые растения.

О теремной жизни русских женщин было уже сказано. Петр приказал покончить с затворничеством девиц и замужних женщин. Для этой цели он учредил особые собрания, которые назывались ассамблеями и которые должны были проводиться поочередно в знатных домах с четырех часов пополудни до десяти часов вечера. Хозяева обязаны были заботиться об освещении комнат и угощать гостей чаем и другими напитками. Отдельная комната предназначалась для игроков в шахматы, там же можно было курить. Азартные игры — в карты или кости — запрещались. Приглашения на эти ассамблеи не бывали личными: обычно составлялся общий список приглашенных, который накануне собрания опубликовывался полицмейстером или комендантом. Приходить разрешалось в любое время, но не раньше и не позже установленного часа. Женщины должны были являться на ассамблеи в обществе мужчин. Первое место среди развлечений занимали танцы, и так как подданные Петра не умели танцевать, то он сам принимался обучать их этому искусству — проделывал па во главе шеренги кавалеров, и те должны были в точности повторять каждое его движение. Мужчины могли приглашать на танец любую женщину. Так появилась возможность завязывать знакомства. Отныне приветствовались браки, заключенные по желанию детей, а не по произволу родителей. Так русская женщина приобщалась к общественной жизни по примеру западных стран. Кроме того, российская аристократия приучалась к европейским формам обхождения и к общению с иностранцами, приглашавшимися, как правило, на эти ассамблеи.

Много других новшеств появилось в царствование Петра. Каждый дворянин отныне непременно должен был знать грамоту и арифметику. Впервые были открыты школы и академии для обучения различным профессиям. Достигнув совершеннолетия, дво-

ряне обязаны были являться на смотр государю; он назначал, кого в армию, кого в гражданскую службу, кого отправить учиться за границу. Книги европейских писателей стали переводиться на русский язык и печататься не церковнославянским шрифтом, а светским. Попы бросали эти книги в грязь, топтали, называя напечатанное ересью. Петр упразднил звание патриарха и создал Священный Синод — собрание архиереев, руководимых представителями светской власти. Упразднена была и Боярская дума. За границей приобретались произведения искусств, послужившие началом коллекции Эрмитажа. В Москве открылся первый публичный театр. Руководить театром был приглашен немец Иоганн Кунст, который привез с собой артистов и музыкантов. Сначала спектакли игрались на немецком языке, а позднее в русском переводе.

Увлечлась театром и младшая сестра царя Наталья. Она перевезла в свой дом в Преображенском все оснащение из кремлевской театральной залы и создала домашний театр. Царевна Наталья даже сочинила сама две пьесы. Позже она устроила общедоступный бесплатный театр в Петербурге. Всю свою жизнь эта исключительная женщина посвятила столь редкому для того времени увлечению театром, да еще своему горячо любимому брату Петру.

Мечтой же Петра Романова было построить новую столицу России из камня и кирпича с выходом в открытое море, или, как говаривал он, «открыть окно в Европу». И город построили — в болотистой дельте реки Невы. О том, чего это стоило, немало написано. Только благодаря воле и упорству четвертого Романова возник «чудный град» — Санкт-Петербург с домами в стиле западноевропейского барокко, с дворцами, парками, великолепными фонтанами, прямыми мощеными улицами. А недалеко от Санкт-Петербурга

была воздвигнута летняя резиденция царей — красавец Петергоф, его сказочные фонтаны проектировал сам Петр. Для строительства дворцов были приглашены архитекторы из Италии, Франции, Германии. Приехал из Гамбурга и знаменитый Андреас Шлютер, старый знакомый русского царя.

У Петра был просто талант находить способных иностранцев, хороших специалистов своего дела, да еще славившихся неподкупностью и добросовестностью. Он им полностью доверял, высоко оплачивал их труд и создавал для них в России хорошие условия жизни. Многие, приехав в Россию, уже не покидали ее и даже женились на русских девушках. Некоторые принимали православие.

Так, например, Петр открыл очень интересную личность для истории России — Генриха Иоганна Остермана, начавшего свою службу у русского царя в 1703 году и дошедшего до вершин власти.

Сын лютеранского пастора из Вестфалии, затем студент Иенского университета, он был очень любознательным и остроумным молодым человеком. После случайной дуэли был вынужден покинуть Германию и приехал в Россию, которая считалась в то время пристанищем способных и даровитых людей.

Здесь Остерман нашел свое второе отечество и верно служил ему: сначала как морской офицер, а затем как первый помощник самого царя при дипломатических переговорах. Он мог как никто другой составлять самые сложные договоры на русском, немецком, французском и латинском языках, умело вести беседу. Дослужился Остерман до вице-президента иностранной коллегии. Даже занимая столь высокий пост, этот немец из Вестфалии продолжал вести скромный образ жизни, не любил излишней роскоши. Царь ему безгранично доверял и высоко ценил

его редкостные способности. Он сам сосватал ему жену — Марфу Стрешневу, которая за несколько лет счастливой семейной жизни превратилась в немецкую фрау и очень рачительно вела домашнее хозяйство. Умирая, государь пожелал, чтобы Остерман находился у его постели. Рассказывая о преемниках Петра I, мы будем неоднократно возвращаться к личности этого могущественного немца.

В 1721 году внимание Петра привлек еще один немец, который поднимется затем по многим ступеням Дома Романовых. Это Бурхард фон Миних, назначенный царем генерал-инженером и получивший сначала задание построить Ладожский канал, а затем порт и крепость в Кронштадте. К тому времени «за спиной» тридцативосьмилетнего офицера уже была бурная военная жизнь: участие в боях, ранение, плен. Его отец, Антон Гюнтер фон Миних был офицером датской армии, а сам он начал свою военную службу с шестнадцати лет во французской армии. Несколько позже Миних увлекся строительством и стал блестящим инженером. Он решил поступить на службу к русскому царю, о преобразовательной деятельности которого было известно в Европе. С предложением своих услуг Миних обратился к посланнику в Варшаве. Тот передал государю сочинение Миниха о фортификации, прочитав которое, Петр счел подходящей эту кандидатуру. Разносторонний, исключительно способный и неутомимый Миних, всем сердцем преданный водному делу, вполне годился для преобразований Петра I.

Уже по воле преемников Петра Миних стал фельдмаршалом и премьер-министром России, сыграв одну из главных ролей в смене представителей династии. Но обо всем по порядку...

Со своими подданными, невзирая на занимаемый пост, Петр был исключительно требователен, но справедлив. Его страшно возмущала недобросовест-

ность многих русских служилых людей. Он даже хотел издать указ вешать всякого чиновника, укравшего хоть самую малость. Узнав об этом, один из видных членов Сената заявил ему как-то: «Разве Ваше Величество вы хотите царствовать один, без слуг и без подданных?»

Бывали случаи, когда царь бил своих приближенных. С царской дубинкой близко был знаком и его фаворит, князь Меншиков, участник детских игр Петра в «потешное войско». Так вот, никто так не огорчал царя, как этот «майн либстер фройнд» (или «майн херцбрудер»), как называл его Петр. Александр Меншиков был на год моложе своего благодетеля. Высокого роста, хорошего сложения, с приятным лицом и элегантными манерами он резко выделялся среди других русских придворных своей исключительной сообразительностью, бесстрашием, природными способностями и преданностью. А в своих сподвижниках царь уважал не только таланты и заслуги, но и нравственные качества, особенно преданность. Он умел ценить людей, однако его особым доверием пользовались все же иностранцы. Уже назывались несколько фамилий иноземцев, без которых история России просто немыслима. Можно упомянуть еще и шведа Якова Брюса, ставшего начальником артиллерии и личным астрологом царя, и, пожалуй, Ибрагима, окрещенного Абрамом Петровичем Ганнибалом. История последнего заслуживает особого внимания.

Ибрагим был уроженцем африканского побережья. Шести лет мальчика увезли в Константинополь, а через три года продали русскому посланнику, который и привез его в Россию в дар царю, ставшему крестным отцом негритенка. Мальчик начал свою службу с должности пажа государя и приобрел его любовь своим умом и характером. Петр послал своего

«арапа», когда тому исполнилось двадцать лет, в Париж, чтобы пополнить образование. На его способности и трудолюбие обратили внимание. Пройдя службу во французской армии и приобретя военную славу, молодой человек поступил в инженерную школу и, успешно закончив ее, в звании капитана возвратился в Россию для службы российскому государю. Вскоре он женился. Ганнибал был очень вспыльчив, но прямолинеен и честен, Петру он служил верой и правдой. После смерти своего крестного отца он, поссорившись с Меншиковым, был сослан в Сибирь. Возвращен арап Петра Великого был лишь в царствование дочери Петра I и дослужился до чина главнокомандующего. Умер Ганнибал в престарелом возрасте, оставив после себя потомство, вошедшее в русскую историю.

А русские ортодоксы продолжали осуждать своего царя за привязанность к иностранцам и их обычаям. Еще в 1699 году в Москве, да и в самой Немецкой слободе, было много толков о почестях, с которыми Петр хоронил Франца Лефорта. Государь шел за его гробом и искренне плакал, когда лютеранский пастор произносил надгробную речь.

Интересно высказывание самого Петра по этому поводу: «Знаю я, что видимое преимущество, оказываемое мною чужестранцам, не нравится моим подданным. Но я имею двояких подданных — разумных и благонравных, которые понимают, что я принимаю и ласкаю иностранцев только для того, чтобы они охотно у нас оставались и чтобы от них научиться и подражать их наукам и искусству, следовательно для благосостояния государства и пользы моих подданных; а также безрассудных и злых, которые не понимают моих намерений и, не признавая их за полезные, охотно остаются в прежнем своем невежестве, презирают по глупости всякое добро, вновь им пред-

ставляющееся, и охотно препятствовали бы оному, если б только могли. Они забывают, в каком состоянии у нас все было до того, как я осмотрел чужестранные земли и привлек иностранцев в свое государство. И как мало мне удалось бы сделать без их помощи во всех своих предприятиях, имея столь сильных неприятелей».

Петра обвиняли еще и в том, что он старые добрые русские традиции заменял новыми, западными, и не потому якобы, что они лучше старых, а именно потому, что они нерусские. Этот ропот слышался и в семье царя. Его сводные сестры, да и сын Алексей жаловались, что отец окружен злыми людьми и очень жесток к своим сородичам. Приверженцы старины, они ненавидели «еретиков-иноземцев» и порицали реформы Петра. «Едва ли кто из государей сносил столько бед и нападок от своих близких, как я, — признавался впоследствии Петр. — От сестры Софьи был гоним — она была хитра и зла. Жене Евдокии несносен — она глупа. Сын меня ненавидит — он упрям».

Пожалуй, самые теплые отношения у Петра сложились с семьей скончавшегося брата — царя Иоанна. Всю жизнь он с большим уважением относился к своей невестке, старался выполнять все просьбы царицы Прасковьи, которая, несмотря на свое воспитание в духе старины, сознавала необходимость преобразований и поддерживала начинания своего царствующего шурина.

Сразу же после смерти супруга царица Прасковья поселилась в Измайловском дворце, проводя большую часть времени в праздности и утехах, не забывая, однако, свои сады и огороды, которые были ее гордостью.

У нее во дворце часто бывали гости: сам Петр, близкие родственники, иностранцы. Царица-поме-

щица радушно принимала всех, охотно показывала свои уголья, угощала на славу и даже одевалась по этому случаю в немецкое платье.

Три ее дочери подрастали. При них в качестве учителя немецкого языка и гувернера по рекомендации заботливого дяди-царя был определен немец Иоганн Дитрих Остерман, старший брат ставшего впоследствии знаменитым Генриха Остермана. Ему Прасковья поручила воспитание своих дочерей, поскольку немцы в те времена считались лучшими учителями и пользовались особым почетом. Земляк Остермана, Стефан Рамбург, преподавал музыку и танцы. Царице Прасковье хотелось, чтобы свежий ветер с Запада коснулся и ее дочерей, рано оставшихся без отца.

Благодаря заботам матери девочки получили хорошее образование и были воспитаны в западном духе. Судьбу царевен Прасковья благоразумно предоставила Петру, а тот решил выдать племянниц замуж, исходя из планов своей политики. Желания и нежелания царевен не принимались в расчет ни матушкой, ни дядюшкой.

Первый жених был найден для царевны Анны — молодой герцог Курляндский Фридрих Вильгельм, племянник короля Пруссии. Об этом браке царь Петр договорился с прусским королем еще в октябре 1709 года. Герцог не заставил себя долго ждать и через своих уполномоченных попросил руки царевны. Его пригласили в Россию, и Анна, по просьбе матери, написала ему любезное письмо на немецком языке. Фридрих Вильгельм быстро сошелся с членами царской семьи, да и сам государь принял его исключительно радушно. Свадьбу сыграли очень пышно, один пир сменялся другим. Новобрачную окружали мать, сестры, царевны-тетки и знатнейшие русские дамы, все в нарядных немецких платьях. Но супружеская жизнь Анны продолжалась лишь около двух меся-

цев. После свадебных пиршеств она отправилась с мужем в Курляндию, и по дороге молодой герцог внезапно скончался — якобы от непомерного потребления спиртных напитков, которыми так заботливо и щедро угощали его на Руси.

Смерть мужа племянницы не изменила планов Петра. Анна, оставшись вдовой, должна была поселиться в Митаве и жить среди немцев в Курляндии. Отныне она носила титул герцогини.

Любимой старшей дочери Прасковьи — веселой беззаботной черноглазой Катерине, которой уже шел двадцать пятый год, Петр также сам решил найти супруга. За женихами дело, конечно, не стало. Кому не хотелось породниться с царской семьей России!

В январе 1716 года к царю явился посол герцога Мекленбург-Шверинского, советник Габихсталь и от имени своего правителя попросил руки царевны. Предложение приняли, и был заключен свадебный контракт. Герцог Мекленбургский Карл Леопольд стал свойственником царской фамилии Романовых. Пишут, что он был малосимпатичным человеком, грубым, малообразованным, своевольным и взбалмошным и вряд ли достойным родства с могущественным домом. Более того, он, надеясь найти в России поддержку своим завоевательным планам, вступил в брак с русской царевной, будучи в бракоразводном процессе со своей первой женой, немкой Софией Ядвигой, урожденной принцессой Нассау Фризландской. Этот процесс сильно затянулся якобы из-за скупости герцога Мекленбургского, любимой поговоркой которого было: «Старые долги не надо платить, а новым нужно дать время состариться». Бывшая жена герцога требовала довольно приличной пенсии, о которой он и слышать не хотел.

Для свадебной церемонии царь Петр приехал с племянницей-невестой и со своей свитой в Данциг,

где собрались многие государи Европы. Прибыл туда из Шверина и герцог Карл Леопольд, жених. Со своей невестой он вел себя несколько надменно, а с российскими вельможами разговаривал только свысока. Это, конечно, не могло понравиться русским. Но, дав слово, царь вынужден был его держать.

Свадьба состоялась, и молодые в сопровождении царя Петра и его свиты отправились в Шверин, главный город герцогства Мекленбургского. Там российского царя приняли с большими почестями, ему были отведены самые лучшие комнаты во дворце. Но когда обер-маршал герцога Карла Леопольда на следующее утро явился к царю для поклона, он не нашел никого в комнатах, отведенных для российского государя, а пройдя в спальню, обнаружил, что постель царя осталась нетронутой. Оказалось, что Петр, оставив свои роскошные апартаменты, перешел спать в каморку под крышей, предназначенную для его камердинера. Обеденный стол русский царь велел накрывать в самой маленькой комнате дворца, заявив, что не любит больших зал. Пробыв несколько дней в гостях у зятя, царь со своей свитой уехал из Германии, оставив там свою племянницу Катерину, ставшую отныне герцогиней Мекленбургской. Итак, то, что не удалось свершить царю Михаилу Федоровичу, намеревавшемуся выдать свою дочь за графа Шлезвиг-Голштинского, сделал его внук. Он и положил начало смешанным бракам членов царской фамилии Романовых.

Ну а царевна Катерина? Была ли она счастлива, уехав из России? Пожалуй, нет...

Ее жизнь в замужестве за герцогом Мекленбургским была несладкой, хотя она никогда никому не жаловалась. Помогал ее природный веселый нрав.

Через два года после свадьбы герцогиня родила дочь Анну, ставшую впоследствии правительницей России Анной Леопольдовной, претерпевшей жесто-

кий удар от дочери Петра, Елизаветы, разлучившей ее навсегда с первенцем, сыном Иоанном, внуком герцогини Мекленбургской. Это случится через двадцать два года. За это время в истории России произойдет еще много непредвиденного...

Жизнь младшей племянницы Петра, некрасивой, вечно больной и недалекой умом царевны Прасковьи, протекала совершенно иначе. Замуж она не была выдана, до самой смерти царицы Прасковьи, последовавшей в 1723 году, оставалась при ней; пережила свою мать лишь на восемь лет.

Так сложилась судьба семьи царя Иоанна V, сводного брата великого Петра.

Вернемся к самому Петру, потрясшему своими реформами всю Россию и приблизившему ее к Западной Европе. В российской истории правление этого Романова было, пожалуй, самым прогрессивным и полезным для государства. Ведь не зря же царь уже с юношеских лет «якшался», — как тогда поговаривали, — с иноземцами. Наука не прошла даром...

Об этом русском царе написано больше всего: одни называют его Великим, другие же постоянно подчеркивают его суровость и так называемый деспотизм, умалчивая зачастую о его чисто человеческих качествах и добродетелях. Даже город, построенный только по его личной инициативе и при его непосредственном участии, более двухсот лет спустя вдруг переименовали в Ленинград в честь человека, который практически и не жил-то там, а скитался по городам Европы и, кроме разрушений, ничего ему да, пожалуй, и всей России, не принес.

Относительно личности царя Петра, рожденного в любви и передавшего эту любовь своей стране, существуют самые разные суждения. Одни характеризуют его как честного, искреннего и доброго человека,

строгого и взыскательного к себе и окружающим, другие подчеркивают лишь его грубость, жестокость и мстительность, намеренно искажая истинный образ этого выдающегося государственного деятеля.

Правильнее все же судить о человеке по его делам. А их, полезных для России, он совершил великое множество.

Как-то Петр в беседе с одним иностранным посланником сказал в сердцах: «Говорят, что я повелеваю подданными, как невольниками. Я повелеваю подданными, которые должны повиноваться моим указам... Недоброхоты и злодеи мои и отечеству не могут быть довольны. Закон для них, что узда. Тот свободен, кто не творит зла и послушен добру. Когда желаю добра, — это не значит, что действую как рабовладелец. Если упрямые мне мешают творить добро, я их исправляю, дубовые сердца хочу видеть мягкими. Когда переодеваю подданных в иное платье, завожу в войсках и в гражданстве порядок и приучаю к общению с другими людьми, не жестокосердствую; не тиранствую, когда правосудие обвиняет злодея на смерть...

Знаю я, что меня называют жестоким и мучителем, однако, по счастью, те только чужестранцы, кто ничего не знает об обстоятельствах, в которых я сначала многие годы находился, и как много моих подданных препятствовали мне ужаснейшим образом в наилучших моих намерениях для отечества и принудили меня поступить с ними со всей строгостью...»

Петр Романов был истинный патриот и настоящий слуга своего Отечества. Он приносил в жертву своему государству все, не исключая здоровья. Царь, а на руках мозоли, «а все от того, — говорил он, — чтобы показать моим подданным пример и хотя бы под старость видеть в них достойных помощников».

Петр был очень высокого роста — около двух метров, — крепкого телосложения, обладал необычно-

венной физической силой: легко гнул подковы, мог свернуть в трубку серебряную тарелку. Как-то раз в Амстердаме во время сильного ветра он рукой остановил ветряную мельницу, чтобы лучше рассмотреть ее. Внешне он был красив и величав: большие умные глаза, короткие темно-каштановые волосы и черные брови, смуглое лицо.

Его повседневная жизнь была очень простой, без всякой роскоши. Не любил он церемоний, неохотно давал торжественные приемы и аудиенции для иностранных послов, чувствовал себя очень стесненным в пышном царском облачении, считал все эти формальности излишними. Этим он был совершенно не похож на своего отца, царя Алексея. «Государь должен отличаться от подданных не щегольством и пышностью, и тем более роскошью, а неусыпным ношением на себе бремени государственного и попечением о их пользе и облегчении», — так думал этот царь-труженик. Не хотел он и ненужной церемонности от своих подданных, запретил падать перед ним на колени и зимой снимать шапку, а велел просто кланяться. Он даже не любил, если кто, встретив его, останавливался. «У тебя свои дела, а у меня свои; ступай своей дорогой», — говорил царь Петр обычно. С людьми он обращался просто, чаще всего ласково.

Вставал государь очень рано, после завтрака отправлялся осматривать работы, обязательно посещал верфи, стройки, лично проверял исполнение своих указаний. Затем уходил в присутственные места, где занимался делами и принимал просителей. После скромного обеда к нему приходили с визитом главные сановники для решения наиболее важных вопросов, иногда переговоры он назначал на пять часов утра, если дело не терпело отлагательства. Немало времени он уделял составлению новых указов, изучению чертежей вновь строящегося объекта, чтению книг и

официальных бумаг. Вот только письма он не любил писать, а если уж приходилось, то это были очень короткие записки, конкретные и без лишних слов.

В свободное время Петр любил сыграть партию в шахматы, — играл он мастерски и с увлечением, — выпить кружку пива, полюбившегося ему еще в юные годы, когда он бывал в Немецкой слободе, выкурить трубку. Вечер он чаще всего проводил в обществе: присутствовал на ассамблеях, устраивал придворные пиры, банкеты. Царь был очень радушным хозяином, угощал своих гостей на славу, вино лилось рекой: гвардейцы вносили в залы ушаты с водкой, пить которую должны были все, не исключая дам. За этим следили шуты и карлики, которые сидели за столом на равных с именитыми гостями. Царю нравилось массовое веселье, «шумство», как тогда называлось времяпрепровождение за хмельными напитками. После тяжелого трудового дня Петр любил расслабиться, но сам допьяна напивался крайне редко. Однако любимым развлечением государя была опять-таки работа, создание чего-либо своими руками. Он занимался гравированием по меди, резьбой по слоновой кости, выстругивал макеты кораблей, слесарничал. Даже устраиваемые им развлечения, банкеты, иллюминации, маскарады доставляли ему больше хлопот, чем радости. Когда же надо было устроить гулянье для народа, царь не скупился. По случаю торжеств улицы украшались великолепной иллюминацией, пускались фейерверки, организовывались шествия. Всем этим зачастую управлял сам Петр. Разве только болезнь могла ослабить его деятельность.

Однажды зимой, когда царю было уже около пятидесяти, в Москве, наутро после разгульной ночи, которую он провел в поездках на санях из дома в дом, славя Христа по православному обычаю и угощаясь едой и питьем, он вдруг узнал, что на окраине города

вспыхнул пожар. Петр немедленно помчался туда и больше двух часов работал как пожарный, забыв, что всю ночь не спал. А вот охоту, в противоположность своим предкам, Петр не признавал. «Гоняйтесь за дикими зверями, сколько вам угодно, — это забава не для меня», — говорил он своим приближенным, хотя еще в начале царствования бояре пытались приобщить его к охоте, столь почитаемой его дедом и отцом. Пригласили Петра как-то на охоту, а он, как потом рассказывали, решил подшутить. Приехал со своими приближенными и заявил, что с холопами теши́ться не намерен, а хочет, чтобы господа одни участвовали в царском увеселении. Псаря отъехали, отдав собак в распоряжение господ. Но те не умели с ними обращаться, и пошло: собаки испугали лошадей, лошади понесли, седоки попадали... Петр был очень доволен и на другой день, когда на его приглашение ехать на соколиную охоту бояре отказались, сказал им: «Знайте, что царю подобает быть воином, а охота есть занятие холопское...»

Петра характеризуют как весьма бережливого государя. На себя лично он расходовал очень мало, в еде был неприхотлив. Меню царского стола было незатейливым: щи да каша, холодец да простое жаркое, соленые огурцы да редька, солонина и черный хлеб. К рыбе был равнодушен, сладостей не любил. К обеду царь любил выпить анисовой водочки. Аппетит у него был хороший. За столом Петр не любил присутствия многочисленных слуг. Да и слуги его не носили богатые ливреи, а во дворце вряд ли можно было увидеть дорогую посуду. Не зря Петр сравнивал себя иногда с прусским королем Фридрихом Вильгельмом I, не любившим ни мотовства, ни роскоши. С этим королем его связывала особая дружба и взаимная симпатия.

Посещая другие страны, русский царь просил, чтобы для него не делалось никаких церемоний, по-

тому что он к ним не привык. Когда по случаю его приезда в Париж в Лувре устроили большой прием — стол был накрыт на восемьсот человек, — Петр, подойдя к столу, отщипнул кусочек бисквита, поднес к губам бокал с вином и отошел от стола со словами: «Я солдат, и когда найду хлеб да воду, то и буду доволен». Такая скромность удивила всех. Французов русский царь поразил простотой в одежде и привычками, не соответствующими французскому этикету. Он обедал в 11 часов, ужинал в 8 часов вечера и не любил стеснять себя правилами. Зато русский царь произвел впечатление на французов своим умом и находчивостью. Уроженец страны, которую они считали дикой и невежественной, по своим знаниям превосходил государей, рожденных в просвещенных странах.

Петр не допускал больших трат ни на еду, ни на одежду. Он даже требовал, чтобы никто при дворе не носил слишком дорогого платья, увидев же молодого щеголя, вернувшегося из-за границы, поддразнивал его, а иногда и наказывал. По отношению к модникам он проявлял явное недовольство. Сам же носил простой костюм, иногда один и тот же в течение года, часто ходил в заштопанных шерстяных чулках и грубых башмаках с заплатами; вот только белье предпочитал тонкое, голландское. Ездил летом в очень низкой одноколке красного цвета, а зимой в санях, запряженных одной лошадью и только в торжественных случаях — в изящной карете, которую ему предоставлял какой-либо вельможа, чаще всего князь Меншиков. Жил царь в небольших комнатах и обязательно с низким потолком — он терпеть не мог просторных помещений, требовал, чтобы все было чисто и аккуратно, пугался, как ребенок, тараканов, попавшихся ему на глаза, а этими тварями русские дома «славились» всегда. Деревянный домик в Преображенском, такой низкий и вросший в землю, что Петр

рукой мог доставать до крыши, вполне соответствовал его вкусу. А дворец в Петербурге был, собственно говоря, избой в две горницы с пристройками позади. Эта скромность и простота была полной противоположностью двору его второй супруги — Екатерины, окруженной многочисленной прислугой. Ее дворцовые покои по своей роскоши вряд ли уступали европейским дворцам. По всей вероятности, Петр хотел, чтобы, видя блеск двора Екатерины, русские вельможи забывали о ее низком происхождении.

Кто же была эта женщина, сменившая первую жену Петра, царицу Евдокию, насильно отправленную в монастырь?

Откуда она явилась?

В 1702 году царь Петр познакомился с Мартой Скавронской, когда ей было всего восемнадцать лет. Дочь бедного литовского крестьянина жила в маленькой деревушке. После смерти отца Марта оставила свой дом и переехала в немецкий город Мариенбург, находившийся неподалеку от ее деревни. Там она начала работать прислугой в большой семье пастора евангелической церкви Эрнста Глюка. Несмотря на то что молодая девушка была католичкой, ее очень хорошо приняли в дружной семье Глюка — сам пастор относился к ней не как к служанке, а как к своей дочери. Да она и заслуживала этого, любую работу старалась делать хорошо и быстро, проявляла прилежание и аккуратность. Она обладала незаурядным умом. Уже скоро прекрасно говорила по-немецки, начала ходить в евангелическую церковь и научилась немного читать и писать. Внешне очень привлекательная Марта как магнит притягивала к себе взгляды мужчин. В семнадцать лет она была помолвлена с шведским драгуном, но пожениться им не удалось: началась война. Красавица Марта приглянулась самому командующе-

му русского войска, и он оставил ее при себе. Однако насладиться ее прелестями пятидесятилетнему генералу не пришлось. Он вынужден был уступить девушку светлейшему князю Меншикову — другу детства самого царя. Тот взял ее якобы в услужение, стирать его рубашки, и был весьма доволен красавицей: она понравилась князю не только своим трудолюбием, но и пылким темпераментом. Но недолго пробыла бойкая девушка у Меншикова. Царь Петр, прибывший к войску и посетивший своего лучшего друга, увидел Марту, и она его словно приворожила...

Получив ее от князя в подарок и наградив после первой же совместной ночи, Петр не захотел уже с ней больше расстаться и разместил полюбившуюся ему молодую женщину в своем обозе под видом жены повара. Однако вскоре царь, покоренный любовью, неиссякаемым весельем, умением выпить и поддерживать компанию, стал появляться с ней публично.

Еще одно крещение прошла Марта: приняла православную веру. От сводной сестры Петра, Екатерины Алексеевны, принявшей монашеский постриг, подруга царя получила новое имя и стала называться Екатериной. Благодаря своим способностям она довольно быстро научилась говорить по-русски, хотя и с большим акцентом. А через год после знакомства Петр привез Екатерину в Москву. Десять лет она жила вместе с русским царем, не будучи его официальной женой, родила ему трех дочерей. Первая дочка умерла вскоре после рождения, а две другие — Анна и особенно Елизавета — сыграют затем большую роль в истории династии Романовых, хотя они и были рождены вне брака, о чем многие русские вельможи никак не хотели забывать. Обвенчался царь Петр с Екатериной лишь в 1712 году.

Таково происхождение второй супруги Петра Великого, занявшей после него русский трон и ставшей

императрицей России после его кончины. Судьба — уникальная в своем роде!

Рассказывали даже, что в одной из немецких гостиниц видели картину, на которой были изображены Петр, сидящий перед столом, уставленным закусками и напитками, и Александр Меншиков, подходящий к столу за руку с красивой женщиной, как бы предлагая ее царю на десерт. Картина называлась: «Верный подданный уступает любимому им царю самое драгоценное, что у него есть».

На своей первой жене Евдокии Лопухиной Петр женился, когда ему было всего шестнадцать лет. Точнее его женили — едва ли он сам выбрал бы ту, которая пошла с ним под венец. Выбор сделала за него царица Наталья Нарышкина без всякого согласования с женихом, своим сыном. Матушку Петра прельстило, вероятно, то, что род Лопухиных хоть и не очень знатный, но зато многочисленный и будет стоять на страже интересов ее сына. Но воспитанная в духе старины, ограниченная, мелочная и суеверная молодая царица не могла привлечь к себе энергичного, полного новых идей мужа. Она не разделяла его взглядов, ей по душе был размеренный темп старозаветной московской жизни; привычный уклад, став супругой царя, она не хотела менять. Неприязнь между молодыми возрастала.

Евдокия оставалась недовольной долгими и частыми отлучками супруга, встречала его жалобами на свое одиночество, слезами да попреками. Его рассказы о своих делах она слушала безучастно, планы его ее не интересовали. «К чему эти новшества, жил бы ты по-старому, как искони живали цари великие, не трудил бы своих царских ручек, не ломал бы свою голову над пустыми заморскими науками», — говорила она частенько.

Расхождения во взглядах молодых супругов не помешали, однако, рождению в семье трех сыновей.

Младшие умерли во младенчестве, а старший, Алексей, пережил своих братьев себе на горе. Видно, родился он под несчастной звездой.

В восемь лет царевич Алексей, наследник престола, практически лишился матери, сосланной его отцом в монастырь, а вместе с тем лишился он и родительской ласки, поскольку своего батюшку мальчик видел редко и чаще всего суровым и раздраженным. Мать заменили наставники. Первым учителем был русский ортодокс Никифор Вяземский, научивший царского сына грамоте и прививший ему любовь к церкви и к православной обрядности. Человек он был малознающий, без педагогических способностей, да и побаивался своего воспитанника. А маленький Алеша, быстро сообразив это, таскал своего наставника за волосы или даже бил палкой, если что-то ему не нравилось. На смену Вяземскому пришел Меншиков, который, несмотря на все свои способности, был неграмотным и не мог стать достойным воспитателем. Приставили к мальчику и иностранных преподавателей: сначала немца Нейгебауэра, а затем барона Генриха Гюйсе, получившего образование в лучших университетах Германии. Он-то и сумел дать царевичу хорошие знания во многих науках согласно программе, утвержденной самим царем. Особое внимание уделялось иностранным языкам, арифметике, геометрии, географии, военному искусству. К обучению наследника Петр проявлял постоянный интерес. Сын же побаивался отца. Однажды Петр хотел прозкзаменовать сына по геометрии и фортификации. Царевич, испугавшись, что отец заставит его чертить при нем планы, выстрелил себе из пистолета в ладонь. Пуля не попала в руку, но ладонь была обожжена.

Названный в честь своего деда, царя Алексея Михайловича, сын Петра совершенно не был похож ни внешним видом, ни характером на него, да и от отца

он ничего не унаследовал ни в физическом, ни в духовном отношении. Худой, рослый молодой человек с бледным продолговатым лицом, выпуклым лбом и тонкими волосами, спускающимися до самых плеч, скорее походил на стройную сентиментальную девушку. Природа одарила его хорошими способностями, к наукам с возрастом он стал относиться с большим интересом, проявлял любознательность, свободно говорил на немецком, французском и голландском языках, много читал. Но воспитанный своей матерью и первым учителем в духе любви к старине, реформы отца не поддерживал, военную службу ненавидел, склонялся скорее к жизни монаха, чем полководца или государственного деятеля. Церковь и ее обряды его привлекали больше всего, а любимым занятием царевича было чтение богословских книг. Не забывал Алексей и своей матери, время от времени виделся с нею или писал ей письма. Сыну она жаловалась на свою судьбу, настраивала его против отца и против всех отцовских дел, взывала к заступничеству, растравляла и смущала слабый дух юноши.

Желанием Петра было отправить царевича за границу для дальнейшего образования. Иностранные дворы охотно приняли бы сына русского царя, чтобы подготовить для себя будущего союзника. Но поехал Алексей за границу несколько позже и не учиться, а жениться.

Сначала он отправился в Дрезден, а затем в Карлсбад, где и состоялось его свидание с принцессой Шарлоттой Вольфенбюттельской, дочерью герцога Людвиг фон Брауншвейг-Вольфенбюттеля. Она была родной сестрой супруги австрийского эрцгерцога (будущего императора Карла VI) и воспитывалась при дворе польского короля Августа Саксонского. Хотя встреча эта, казалось, и произошла случайно, однако все было продумано заранее. Невесту для сво-

его сына русский царь приискал сам, но всем старались внушить, что Алексей свою будущую жену, девушку некрасивую, но очень добрую и разносторонне образованную выбрал самостоятельно. Однако даже немецкие родственники Шарлотты отлично знали, что царского сына женят насильно, для многих ведь не было тайной, что Алексей не хотел брака с иностранкой. Своему духовному наставнику он писал: «Так как отец мой не позволяет мне жениться на одной из наших соотечественниц и непременно требует, чтобы моей женой сделалась иностранка, то все равно, кто бы она ни была — пусть ею будет хоть Шарлотта, — она добрая девушка, между иностранками не найду лучшей».

Брак был заключен в саксонском городе Торгау во дворце польской королевы. Сам царь Петр присутствовал на свадьбе. Первая немецкая принцесса «вошла» в Дом Романовых. В качестве супруги наследника русского престола она пересекла российскую границу. Вначале брак обещал быть счастливым, казалось, что Алексей нашел себе жену по вкусу. Но Шарлотта, вопреки ожиданиям, отказалась менять свое вероисповедание, Русская церковь не убедила ее своим красноречием. Она осталась немкой до мозга костей, ее постоянное общество составлял маленький немецкий двор, который принцесса взяла с собой в Россию. О народе, среди которого ей предстояло жить, она составила себе самое невыгодное мнение, ей были неприятны и русские нравы, и русское богослужение, и русский быт. Семейная жизнь царевича постепенно разлаживалась, супруги становились чужими друг другу. Шарлотте — слабому и грациозному созданию — пришлось немало терпеть от дурного обращения мужа, человека неуравновешенного и вспыльчивого. После одной ссоры с царевичем Шарлотта писала своей матери: «Если бы я не была бере-

менна, то уехала бы в Германию и с удовольствием согласилась бы там питаться только хлебом и водой. Молю Бога, чтобы он наставил меня своим духом, иначе отчаяние заставит меня совершить что-нибудь ужасное».

И сам Алексей в разговорах со своими друзьями так отзывался о дочери немецкого герцога: «Вот навязали мне на шею жену-чертовку. Как к ней ни приду, все сердится, не хочет со мной говорить». Так что брак этот не был счастливым.

Родила Шарлотта двух детей: сначала дочь Наталью, а через год сына, названного в честь царствующего деда Петром. Появление последнего стоило ей жизни. Через десять дней после родов молодая женщина скончалась. Ей шел двадцать второй год. Несчастливая судьба принцессы послужила основанием для легенды, что якобы она не умерла, а сбежала с французским офицером в Северную Америку, где вышла за него замуж. Правда, мало кто в это верил...

Выразив в связи с кончиной невестки свои глубокие соболезнования, царь Петр не проявил радости по поводу рождения внука, так сказать, продолжения по мужской линии рода Романовых. Его жена Екатерина вот-вот должна была родить, и он хотел видеть своим наследником сына от любимой им женщины. И вот свершилось! Екатерина родила сына, назвали его тоже Петром...

Царевич Алексей не проявил особого огорчения по случаю смерти своей жены. Он быстро утешился в объятиях простой девки Ефросиньи, крепостной его учителя Вяземского, и так привязался к ней, что хотел даже на ней жениться. «И если батюшка не согласится, — говорил он, — я уйду в монастырь».

Царь-отец, конечно, не согласился на этот брак. Узнав об этом, Алексей не ушел в монастырь, а решил бежать со своей возлюбленной, переодетой в мужское

платье, за границу, воспользовавшись отсутствием Петра в России. Выехал он под именем подполковника Кохановского. Петр совершал в это время свою вторую поездку по Европе, затянувшуюся на несколько месяцев.

Можно представить себе гнев отца, когда он узнал о бегстве своего родного сына из России. А Алексей, пока еще наследник царя российского, добравшись до Германии, попросил у германского императора политического убежища, отказавшись от прав на наследие престола. Убежища царевич не получил, не получил он и поддержки со стороны английского короля, который был ему свойственником по родству с Бранденбургским домом через его скончавшуюся жену.

Петру различными путями удалось через некоторое время вернуть Алексея и его пособников в Россию. Встреча с сыном состоялась в Грановитой палате Московского Кремля. Разговор вели в присутствии бояр. За всю историю Дома Романовых не было такого, чтобы царствующий отец принуждал своего сына к отказу от престола. В феврале 1718 года сын пятого царя династии Романовых, прямой наследник российского престола, подписал отречение в пользу своего младшего брата Петра, сына Екатерины. Из Кремля московская знать разъезжалась, как с похорон.

Сподвижники царевича Алексея были арестованы по обвинению в измене. Арестовали и подружку царевича, Ефросинью, хотя она была беременна. Не доехав до границы, она разрешилась от бремени, в Петербург ее привезли двумя месяцами позже и заключили в крепость. Судьба ребенка осталась неизвестной. После показаний Ефросиньи Петр написал послания в Синод и Сенат с просьбой свершить суд над царевичем. Алексей был взят под стражу как государственный преступник. Следствие обнаружило, что царевич желал смерти отца, писал письма к сво-

им родственникам по матери и архиереям, подстрекая их к мятежу.

На суде царь-отец сказал: «Я прошу произнести приговор по совести и законам и вместе с тем, чтобы приговор был умерен и милосерден, насколько это возможно». Поцеловав царевича, он вышел из зала суда. Верховный суд, состоявший из 144 человек, самых высших чинов, приговорил Алексея Романова, сына Петра I, к смертной казни. В приговоре значилось: «Царевич Алексей, за вышеобъявленные все вины свои и преступления главные, против Государя и отца своего, яко сын и подданный Его Величества, достоин смерти».

Через несколько дней было объявлено, что царевич скончался. По существующей версии он был задушен приближенными Петра в Петропавловской крепости. Это случилось в июне 1718 года, ровно за двести лет до казни последнего наследника трона из Дома Романовых, и тоже Алексея — сына Николая II. За это время в царствующей семье произойдет много неожиданного, но ситуация, когда отец казнит собственного сына, пожертвовав им ради преобразования государства Российского и превращения его в цивилизованную страну, не повторится. А ведь как старался царь Петр, чтобы его наследник был продолжателем большого и полезного для России дела!

Один из маститых русских историков прошлого века так оценивает этот шаг царя-реформатора: «Безусловные почитатели Петра видели в поступке с сыном великий подвиг принесения в жертву Отечеству своего родного сына и оправдывали царя крайней необходимостью. В самом деле, царевич Алексей был такой личностью, которая непременно, по своей бесхарактерности, сделалась бы орудием врагов Петра и всех его преобразований. Его отречение от наследства ни в коем случае не имело бы силы после смерти Пет-

ра, как бы государь ни распорядился престолом. Всегда бы нашлась могущественная партия, которая подвинула бы Алексея возвратить себе потерянные права, и тогда гибель грозила бы всем Петровым сподвижникам и всему тому, что Петр готовил для Русского государства».

30 июня, вечером, тело Алексея в присутствии царя и царицы было предано земле в Петропавловском соборе рядом с гробом его супруги. Траура по поводу смерти царевича не было...

Царю Петру в это время было сорок шесть лет. Из всех его детей в живых оставалось четверо из девяти рожденных Екатериной, и только один мальчик, названный Петром.

Но через год единственный сын-наследник, едва достигнув трех лет внезапно умер. Горе родителей было безгранично. Отныне вся их забота была направлена на трех дочерей и двух внуков, оставшихся от трагически закончившего свою жизнь Алексея. Гнев царя на детей несчастного сына не распространялся. Более того, Петр очень благоволил им. Но здоровье царя стало понемногу ухудшаться. У него появились боли, облегчить которые мог только его придворный врач Блюментрост. Лечиться Петр не желал и отказывался дать себе отдых. Наделенный необыкновенно крепким здоровьем, он предъявлял к себе чрезмерные требования и не берегся. Немца Блюментроста и англичанина Паульсона — врачей, призывавших его к умеренному образу жизни, он буквально прогонял дубинкой и обзывал невеждами.

В 1721 году Петр по ходатайству всех сословий государства принял титул Императора Всероссийского, отца Отечества, и Великого, и с того времени была установлена следующая форма царского титула:

«Божьей милостью Мы, Петр, первый Император и самодержец Всероссийский...»

В этом же году император издал указ о престолонаследии: царствующий государь может назначать себе преемника по своей воле. Право рождения, согласно этому указу, не учитывалось.

Этот указ и внес затем столь разительные перемены в историю царствующего Дома Романовых. Реформа царя Петра Великого так смешала кровь династии, что последнего ее представителя уже никак нельзя было назвать русским царем.

Одному из российских историков приписывается следующее наглядное изображение династии. Он взял стакан красного вина и стал разбавлять его водой соответственно степени родства каждого следующего Романова, восседающего на царском троне, с каким-либо иностранным домом. Капля за каплей — и в стакане, символизирующем Дом Романовых, оказалась почти одна вода!

Указ был издан, а престолонаследника Петр назвать не успел. Правда, некоторые утверждали, что в устной беседе наследницей престола он назначил свою супругу — Екатерину, но письменного подтверждения этого волеизъявления не было. Может быть, помешал роман царицы с Вильгельмом Монсом, младшим братом прежней возлюбленной царя Петра?

Это случилось в ноябре 1724 года. Петр застал императрицу в довольно интимной ситуации с придворным красавцем Монсом. Придя в ярость, он побил жену, а самого «героя» велел заковать в цепи и увести в тюрьму. По его приказанию был назначен особый суд, перед которым камергер Монс предстал как совершивший кражу и подделку бумаг, а, конечно же, не как посягнувший на супружескую верность. Собственно, доказано и не было, что Екатери-

на изменила Петру. Монс пытался достигнуть ее любви для осуществления своих корыстных замыслов и, служа при дворе, обхаживал царицу, как настоящий Казанова...

Процесс был ничем иным, как простой инсценировкой, где все роли заранее были четко распределены. Имя Екатерины ни в какой связи упомянуто не было. Приговор суда был суров — смертная казнь. Монсу отрубили голову на площади, а Екатерина, по приказу мужа-императора, должна была стоять рядом и смотреть, как голова ее почитателя скатывалась в опилки. Но и это еще не все. Месть Петра оказалась еще более ужасной.

Когда Екатерина вечером хотела лечь спать, она увидела возле своей кровати освещенную светом свечи голову молодого Монса, помещенную в стеклянном сосуде, в спиртовом растворе.

Никакие мольбы перед Петром не могли сломить его — «голова должна стоять около кровати неверной супруги в память о ее измене». Эта пытка Екатерины длилась несколько недель, пока сосуд с заспиртованной головой не поместили в Кунсткамере при только что открытой Академии наук.

Да и для самого Петра все случившееся явилось сильным потрясением. Ведь Екатерина была единственной его сердечной привязанностью. Правда, на первых порах их сожителства он сходил с другими женщинами, но как говорится, «без сердца», а с годами эти его развлечения почти прекратились, и никто не был так близок ему, как его Катеринушка. В 1714 году он даже учредил орден Святой Екатерины. Знак ордена в форме медальона был подвешен к ленте, которую украшал девиз ордена: «За любовь и Отечество». На одной стороне овального медальона изображена Святая Екатерина с крестом в руках, на другой — орлы, истребляющие змей у башни, на которой

гнездо с птенцами, и надпись: «Трудами сравнивается с супругом».

Печальное событие, связанное с Монсом, случилось за два месяца до кончины Петра Великого. Умер он быстро, также как жил и действовал.

Смерть вызвала сильная простуда. Поздней осенью возвращаясь с Ладожского озера в Петербург, царь увидел в устье Невы судно, севшее на мель. Он приказал остановиться, и сам бросился спасать людей. Почти час государь пробыл в холодной воде. Все двадцать человек с его личной помощью были спасены, но на следующий день у него поднялась высокая температура. А вот болеть этот славный муж не умел. Только два-три дня он пролежал в постели, а затем встал, чтобы заняться неотложными делами, пересиливая свое недомогание. Более двух месяцев его мощный организм боролся, и он оставался на ногах. За несколько дней до смерти Петр вновь слег и больше уже не поднялся...

Скончался Петр Великий ранним утром 28 января 1725 года в возрасте пятидесяти двух лет. Его жена Екатерина сама закрыла ему глаза. Забальзамированное тело покойного императора еще несколько недель оставалось во дворце, куда был допущен народ для прощания. Затем его перевезли в Петропавловский собор, где и предали земле. Погребальная церемония впервые проводилась по западному образцу. Впереди похоронной процессии шли военные, пажи и придворные. За ними несли знамена, их было более тридцати, два полковника вели любимую лошадь Петра, участницу его походов. Затем шли представители духовенства, а вслед за ними восьмерка покрытых черным бархатом коней везла два гроба: младшей дочери Петра I, Натальи, скончавшейся вскоре после смерти отца, и самого императора. За гробами следовали члены семьи. Во время траурной процессии с

крепости стреляли из пушек — по одному выстрелу в минуту.

В России было много недовольных преобразованиями Петра и перестройкой государства на иностранный лад. Однако кончина этого гиганта, преданного своей идее и посвятившего ей всю жизнь, вызвала неподдельную скорбь не только у его приверженцев.

Не стало царя-реформатора, самой яркой личности из Дома Романовых. Он был пятым по счету представителем этой династии, вот уже более ста лет правившей Россией. Следующие пять царей Романовых правили лишь тридцать семь лет, и впервые на российский трон села женщина, супруга скончавшегося императора, внука первого царя Романова, Екатерина, или Марта Скавронская, в жилах которой не было ни капли русской крови.





ЕКАТЕРИНА I

Первый российский император скончался, а вопрос о престолонаследии остался открытым. Умирая, он успел написать только два слова: «Отдайте все...», а кому — неизвестно. Кто же займет место великого реформатора?

В стране образовалось несколько группировок, каждая со своей кандидатурой на трон. Право на престол, кроме супруги скончавшегося царя, имели дочери его старшего брата Иоанна и внук императора, десятилетний Петр, сын царевича Алексея и немецкой принцессы Шарлотты Вольфенбюттельской. Самую большую поддержку получила, однако, царица Екатерина Алексеевна. За нее были все иностранцы, занимавшие видные государственные посты при умершем императоре, некоторые представители высшей аристократии — сподвижники Петра, в том числе могущественный князь Александр Меншиков, и гвардия, которая обожала ласковую и веселую матушку-царицу, осыпавшую своих подданных знаками милости, часто делившую походную жизнь своего супруга со всеми ее трудностями и опасностями и поражавшую солдат своей смелостью.

Однажды на гвардейском параде Екатерина даже

не вздрогнула, когда шальная пуля убила стоявшего рядом с ней придворного.

«Эта пуля была для этого бедняги», — хладнокровно сказала она, подзвав к себе командующего парадом и отнимая у него шпагу.

Для гвардии царица была олицетворением мужества. А ведь гвардия тогда представляла собой цвет дворянства. Во время переговоров о выборе преемника престола гвардейцы подошли к дворцу и потребовали воцарения на российском троне «матушки» Екатерины. Это было первое политическое выступление гвардии. В последующие четыре десятилетия она станет решающей силой в стране, и, по сути, ни одна смена на русском престоле не обойдется без вмешательства гвардейских полков. И в этом случае их выступление практически решило судьбу государственной власти в России.

На стороне императрицы был и герцог Голштинский, жених ее старшей дочери Анны, а через него и многие западные страны.

Сторонники Екатерины заявляли, что она имеет неоспоримое право на престол в соответствии с желанием самого Петра, которое он не раз высказывал своим приближенным. Еще когда он короновал свою жену императрицей, объявив в своем манифесте, что этот титул она получает независимо от вступления в брак, так как была его постоянным помощником во всех государственных делах, многие видели в этом намерение сделать ее своей преемницей. Поэтому многие считали, что именно она должна взойти на престол, так как это соответствует воле покойного государя. Некоторая настороженность, конечно, была — ведь никогда еще российский трон не занимала женщина, — к тому же низкого происхождения.

Но, несмотря на сомнения, на царский престол взошла Екатерина.

Таким образом, возник новый способ передачи верховной власти в династии Романовых — им пользовались с небольшими отклонениями вплоть до восшествия на престол Павла I в конце XVIII столетия.

Итак, на российском престоле следующий представитель дома Романовых, на этот раз женщина — красивая, с живыми, но несколько грустными глазами, на долю которой выпало оплакивать многих самых близких ей людей. Ей недавно исполнилось сорок лет, а родила она девятерых детей. Вот только до совершеннолетия дожили лишь две дочери: Анна и Елизавета.

Через пять недель после смерти Петра умерла его младшая дочь Наталья, не достигнув и семи лет. Она была воспитанницей немки Анны Крамер, судьба которой в молодости очень походила на судьбу самой императрицы. Ее, десятилетнюю девочку, захватили в Нарве и передавали из рук в руки в качестве подарка. В двадцать два года Анна Крамер, знавшая несколько языков и обладавшая природным умом, оказалась при дворе Екатерины. Когда у царицы родилась дочь Наталья, Анна была приставлена к ребенку, очень полюбила девочку и сильно привязалась к ней. Своих детей у нее не было, да и замуж выходить она не хотела. Сразу после похорон ребенка рыдающая Анна Крамер попросила отпустить ее в Нарву. Императрица исполнила ее желание, назначив большую пенсию. Еще долгую жизнь проживет эта женщина со столь необычной судьбой, сохраняя свои воспоминания.

Ну а Екатерина, пережив потерю двух дорогих ей людей, мужа и младшей дочери, стала готовиться к свадьбе своей старшей дочери.

Бракосочетание состоялось через четыре месяца после смерти императора. Анна стала женой Карла

Фридриха из Готторпского дома, герцогиней Голштинской. Согласно брачному контракту и дочь Петра и герцог отказывались от всех прав и претензий на корону Российской империи.

Еще один немец вошел в семью Романовых. Он-то и положил начало голштинской ветви Романовской династии, но это случится лишь через тридцать пять лет, когда сын от этого брака взойдет на российский трон и станет прародителем семи поколений русских царей.

Брак с герцогом Голштинским был задуман еще самим Петром. Своих дочерей царь очень любил, окружал их блеском и роскошью как будущих невест иностранных принцев. Выбор пал на Шлезвиг-Голштинию, страну, полюбившуюся еще его деду, Михаилу, оказавшему столь сердечное гостеприимство делегации из далекого немецкого города Шлезвига. Там правили Готторпские герцоги, известные своей образованностью и любовью к искусству. Они построили великолепный замок, в котором собрали ценную коллекцию произведений искусства и богатую библиотеку. Им удалось установить широкие связи с ближними и дальними странами, вплоть до самой Московии.

Шлезвиг считался столицей государства Шлезвиг-Голштинии, получившего свое название в середине XV века, когда датский король Христиан I стал герцогом Шлезвига и графом Голштинии.

Во времена царя Петра небольшое герцогство Готторпских правителей все еще находилось под властью Дании, которая была заклятым врагом Швеции. Российский царь и хотел использовать герцогство в качестве своего союзника в войне против Швеции. Кроме того, он надеялся, что благодаря контакту с этой страной ему откроется и порт в Киле, имеющий важное значение для морских связей построенного им города Петербурга. Поэтому брак его старшей дочери с Голштинским герцогом был делом решенным,

еще когда девочке было всего семь лет, а ее будущему мужу — пятнадцать. Переговоры о заключении этого брака вел германский дипломат Басевич, ставший впоследствии министром герцога.

Так что введение голштинской ветви в дом Романовых было желанием русского царя Петра Первого. Да и герцог из далекой Голштинии радовался такой перспективе.

Карл Фридрих был сыном старшей сестры шведского короля Карла XII Ядвиги-Софии и Фридриха III, герцога Голштейн-Готторпского. Из-за поражения своего дяди-короля под Полтавой в битве с русским войском в 1709 году Карл Фридрих лишился наследства, которое он должен был со временем получить от него, а его собственные владения в Голштинии сделались добычей Дании. Поэтому Россия оказалась для голштинского герцога своего рода убежищем, и здесь он нашел свое счастье. Уже несколько лет будущий супруг дочери Петра I проживал в Петербурге в качестве изгнанника, обретая покровительство. Он надеялся при помощи русского царя получить назад от Дании Шлезвиг и приобрести снова право на шведский престол. Однако в 1718 году после смерти бездетного Карла XII парламент предложил корону не племяннику, а младшей сестре короля Ульрике Элеоноре, супруге принца Гессенского. Россия не желала вмешиваться во внутренние дела Швеции, но зато герцог Карл Фридрих официально был объявлен женихом любимой дочери российского царя, цесаревны Анны. Приехав в Петербург, он на правах жениха стал часто общаться с царской семьей и сумел войти в доверие к Екатерине, проникшейся к своему будущему зятю особой симпатией. Весьма расположен к нему был и сам Петр.

Как только было объявлено о смерти Петра, Екатерина, явившись в зал, где собрались дворцовые вель-

можи, со слезами на глазах объявила: «Я сирота и вдова, поручаю себя вам, поручаю вам детей моих, и особенно герцога Голштинского, которого считаю за родного сына. Надеюсь, что вы по-прежнему будете любить его, как любил его покойный император».

Полагают, что Екатерина хотела как можно скорее выдать свою дочь замуж, и не без корысти. Она хотела царствовать, не имея соперницы в лице дочери, к которой царь Петр всегда проявлял особую любовь. И не случайно! Характер Анны, ее душевный настрой были близки отцу. Она была девушкой умной, любознательной, серьезной, знала несколько иностранных языков, не терпела многих русских обычаев, тянулась ко всему западному. Карл Фридрих же, как мужчина, красотой не отличался, был болезненным и не блистал особым интеллектом. Самой Анне этот брак не пришелся по душе, но волю родителей она не могла не исполнить. Свадьба была отложена на несколько месяцев лишь из-за смерти отца-императора.

И вот бракосочетание состоялось... Но, как доносил саксонский посланник своему двору, через несколько дней «после свадьбы герцог Голштинский три ночи не ночевал дома. Говорят, в Москве у него была подружка, дарившая ему свои ласки».

Муж дочери русской императрицы стал ближайшим и доверенным советником своей тещи. Фактическим же правителем России сделался Александр Меншиков, человек властный и небескорыстный, тот самый Меншиков, благодаря которому Марта Скавронская сделала столь необычную карьеру — от служанки до императрицы. Именно этому человеку шестая государыня из Дома Романовых была обязана своим восшествием на русский престол. Сама же Екатерина, хотя и заявляла клятвенно при вступлении на престол, что с Божьей помощью продолжит рефор-

мы, начатые Петром, государственными делами не интересовалась. Умная от природы, она едва умела читать и писать по-русски, да и говорила с немецким акцентом. Правда, став императрицей, научилась подписывать государственные бумаги.

Все самые важные дела, как внутренние, так и внешние, она доверила Верховному тайному совету, указ об учреждении которого был ею подписан. Этот Совет состоял из шести сановных вельмож, а верховенство, конечно же, принадлежало светлейшему князю Меншикову, который, к сожалению, не обладал ни размахом Петра Романова, ни широтой его мышления, ни его возможностями. Создание Совета европейскими государствами рассматривалось как первый шаг на пути к ограничению самодержавной власти в направлении конституционной монархии.

Место в Совете было отведено и любимому зятю — принцу Голштинскому, «голубая» кровь которого и прямая родственная связь с императорским домом не позволяли ему смириться со столь высоким положением сына конюха. Супруг дочери русской императрицы выказал себя противником этого пока еще всесильного человека. А началось все с небольшого инцидента.

Когда Меншиков представлял герцогу своего восьмилетнего сына, мальчик встал, его примеру последовали все присутствующие, а вот сам светлейший князь не соизволил оказать зятю императрицы подобное почтение, как бы считая это ниже своего достоинства, и продолжал сидеть. Инцидент этот вызвал скандал. Неприязнь между двумя государственными мужами росла.

Таким образом, в Верховном тайном совете заседали сановники, ненавидевшие друг друга и претендующие на особое к ним отношение со стороны императрицы: один — как член семьи Романовых, другой — как лучший друг мужа императрицы и человек, кото-

рому она была обязана тем, что достигла таких высот. Сама же императрица практически не участвовала в работе Совета, а последние полгода вообще не присутствовала на его заседаниях. Править Екатерина не умела.

Царь Петр не успел завершить все свои реформы. При вступлении на престол его супруга заверяла, что закончит дело императора. Сказать сказала, а вот сделать сумела очень мало.

Начала свою деятельность Российская академия наук, основанная еще Петром при содействии двух немецких ученых — Готфрида Лейбница, первого президента Берлинского научного общества, и Христиана Вольфа, профессора математики из Галле, с которыми царь лично встречался и вел затем оживленную переписку по вопросу развития образования в России. Возведенный Петром в звание тайного советника с жалованьем 1000 рейхсталеров в год, Лейбниц присылал всякого рода преобразовательные проекты. Он же подал мысль ввести в России коллегиальное управление для всех отраслей государства. С Вольфом Петр познакомился через своего врача Блюментроста, письменно запрашивал его рекомендации относительно создания в России Академии наук, предлагал ему поступить на русскую службу, последнее, однако, не состоялось. Но вот Академия наук в России была создана.

Все преподаватели Академии были иностранцами, в основном немцами. При Академии наук, которую возглавил бывший врач императора немец Блюментрост, возникла первая петербургская гимназия. Двери ее открылись для одаренных детей из всех слоев населения, причем поначалу меньше всего там училось детей бояр и дворян.

Открылась при Академии наук и первая библиотека, которой руководил Даниэль Шумахер, придворный библиотекарь Петра, собиравший уже много лет

все интересные новинки, появлявшиеся в Германии, Франции и Нидерландах, а также русские летописи. При Академии был заложен ботанический сад, начали работать различные учебные мастерские.

Поддержала Екатерина и многие исследовательские проекты, намеченные еще ее супругом: были организованы научная морская экспедиция под руководством датчанина Беринга для изучения вопроса, соединяется ли Азия с Северной Америкой перешейком или отделена от нее водным пространством; поездка немецкого ученого Даниэля Мессершмидта в Сибирь — для изучения ее ландшафта, животного мира, полезных ископаемых и народонаселения. Все это планировал еще Петр, но ранняя смерть помешала ему осуществить задуманное. Было принято решение продолжать составление Уложения российских законов, запрещено насильно постригать в монахи без соответствующего синодского указа, несколько уменьшены подати.

Вот, пожалуй, и все, что сделала преемница Петра Великого. Большинству планов пятого царя Романова так и не суждено было претвориться в жизнь, в начавшемся было стремительном развитии стал ощущаться застой. Зато с первых же дней своего правления Екатерина проявляла трогательную заботу о гвардии, которая возвела ее на престол, раздавала награды преданным ей людям. Ее царствование ознаменовалось и милостями: уменьшение податей, взимаемых с народа, прощение недоимок и штрафов, помилование осужденных, кроме государственных преступников и убийц. Многие, кто при Петре был приговорен к каторжным работам, возвратились в Петербург. Евдокию, первую жену Петра, перевели из далекого монастыря в Шлиссельбургскую крепость, где условия были значительно лучше. На ее содержание по велению императрицы выделялись достаточные средства.

Супруга Петра Великого создана была, скорее, для семьи, чем для политической деятельности. Когда дети были маленькими, ее основная задача заключалась в том, чтобы дать им всестороннее образование, чего сама она в детстве была лишена. Лично следила она за воспитанием царевен, а когда уезжала вместе с царем, поручала надзор за детьми сестре мужа, Наталье Алексеевне. К Анне и Елизавете приставили учителя немецкого языка и двух гувернанток — француженку и итальянку. Царица-мать желала, чтобы девушки были грациозны и имели изящные манеры. Для этой цели к ним были приглашены специальные преподаватели. Заботилась Екатерина и о нарядах своих дочерей. Им выписывались из-за границы дорогие платья, отделанные золотыми и серебряными вышивками или роскошным кружевом, самые модные ленты и прочие аксессуары.

Да и сама царица-мать с возрастом не теряла своей женской прелести и не лишена была даже некоторого кокетства. Она старалась следить за своей внешностью, красила свои белокурые волосы в черный цвет, чтобы подчеркнуть свежесть лица, смуглого от природы, накладывала румяна и белила, подкрашивала брови. Екатерина запрещала придворным дамам подражать ее туалетам, а платья царицы всегда отличались особой изысканностью и изяществом. Присутствуя на ассамблеях и балах, государыня часто танцевала, причем великолепно, ловко выделявая самые сложные па. Даже беременность не мешала ей темпераментно отдаваться танцу, особенно если ее партнером был сам Петр.

Нежную женственность она соединяла с мужской энергией, умела быть любезной с окружающими и сдерживать самые дикие вспышки гнева царя, характер которого она изучила до тонкости. Петр после припадков страшного гнева впадал в мрачное распо-

ложение духа — а это бывало нередко, — и никто, кроме Екатерины, не осмеливался нарушить его уединение, успокоить, вывести из состояния нервного возбуждения. Она подходила к нему без всякого страха, заговаривала ласковым голосом, оказывая тем самым на государя удивительно благотворное действие.

Сам Петр был очень привязан к своей Катеринушке, как он ее называл. Уже после первой ночи царь старался не разлучаться с любимой женщиной. Она сопровождала своего «высокого» любовника, а затем супруга в походах, ночевала в холодных палатках, спала на жестких постелях, скакала, если нужно, целый день на лошади, не пряталась от пуль. Она как-то даже обрила голову, чтобы носить гренадерскую фуражку. Всегда готова была Екатерина разделить и компанию государя, своей природной веселостью оживляя пиры. Девушка из Лифляндии начала свою карьеру как походная жена офицера. Матерью она стала на четвертый год после знакомства с царем. Но и рождение дочки не мешало ей быть рядом со своим возлюбленным. Как никто другой, Екатерина умела угодить ему, обрадовать, когда нужно было, показать горячее участие к его делам. Своей преданностью, храбростью, присутствием духа в критические минуты Екатерина поборолла последние колебания Петра, и он сделал фаворитку, бывшую служанку, законной женой. Своего рода революция — Марта Скавронская стала Екатериной Романовой. А произошло это в 1712 году. Еще за несколько месяцев до официального оформления супружеских отношений Петр призвал царицу Прасковью, вдову его брата Иоанна, свою сестру Наталью и двух сводных сестер и объявил, что Екатерина является его женой, и они должны относиться к ней с соответствующим уважением.

3 марта 1712 года английский посланник доносил своему правительству: «Вчера царь всенародно празд-

новал брак со своей женой Екатериной Алексеевной... Венчание было совершено частным образом в семь часов утра в маленькой часовне, принадлежащей князю Меншикову... Собственные дочери Екатерины, пяти и трех лет, исполняли обязанности фрейлин...» В этот день был дан большой прием во дворце, состоялся парадный обед, был устроен фейерверк. Некоторые сановники, да и простые подданные государя роптали, считая этот церковный брак, второй по счету, недействительным, так как духовная власть не расторгла первого брака Петра с Евдокией Лопухиной, а она была еще жива. А сын его от этого брака Алексей, находившийся в то время в Германии, получив известие, написал своей мачехе поздравительное письмо: «Мадам, слышал я, что Государь-батюшка изволил Вашу милость объявить себе супругой, и с сим Вашу милость поздравляю и прошу вас, дабы и в милости Вашей ко мне прежней содержан был, в чем имею надежду. Алексей».

Став законной супругой российского царя, Екатерина никогда не кичилась своим высоким положением и не забывала о своем прошлом. Во время визита в Германию Петра I сопровождавшая его Екатерина проявляла явно подчеркнутое уважение к королеве Пруссии, как бы показывая этим, что высокое положение царицы не заставило ее забыть разницы между прусской государыней и ею, родившейся в самой простой семье. Ее привязанность к Петру с годами несколько не уменьшилась, она старалась быть вместе со своим непоседливым супругом. В редкие моменты разлуки Катерина посылала ему короткие письма и небольшие подарки, чаще всего напитки, фрукты или что-либо из теплых вещей. Вот одно из таких посланий, написанных по-немецки в 1715 году: «Посылаю к вашей милости венгерского вина и пива несколько бутылок, також винные ягоды и дынь из на-

шего огорода. Дай Боже вам и тем, кто вам верно служит, кушать на здоровье!»

Иногда записочки были проникнуты чрезмерной чувственностью, подчас в несколько грубоватых формах. Однако вся переписка этих царственных особ свидетельствует об их взаимной любви и трогательной нежности друг к другу. Хотя царь был ласковым и доверчивым со своей супругой, она никогда не вмешивалась в его дела, хотя была и в курсе волновавших его вопросов, правда, только в общих чертах. Он, со своей стороны, обращался к ней иногда с незначительными поручениями, например, купить подарки, нанять художников и мастеровых для работы за границей... Вся забота Катеринушки была направлена лишь на то, чтобы сохранить расположение царя к себе, удерживать его от каких-либо излишеств, умерять его гнев, когда он был готов обрушить его на кого-либо из своих подданных.

В 1724 году, в годовщину своего бракосочетания, которая праздновалась в Москве, Петр сам подготовил фейерверк, который был пущен у окон императрицы: их инициалы, сплетенные в сердце, а над сердцем — корона. Настоящая корона, специально заказанная и превосходившая своим великолепием все прежние, была возложена на голову Екатерины через два месяца. Она была украшена бриллиантами и жемчугом, наверху большой рубин, сверкавший всеми своими гранями. Возложил корону на голову супруги сам Петр в момент коронования ее в Успенском соборе Кремля. Екатерина была так растрогана, что, стоя на коленях перед алтарем, плакала и пыталась обнять ноги царя. Он поднял ее и передал ей державу. Скипетр же — как символ царской власти — он оставил себе. У двери церкви Екатерину ждала позолоченная карета, привезенная из Парижа, с императорской короной наверху.

Придя к власти после смерти Петра, первая российская императрица все еще обладала удивительной притягательной силой и женственностью. Современники называли ее красивой, «с особой грацией во всех движениях, со светлой и ясной головой и всегда в хорошем настроении... Ко всем Екатерина относилась исключительно доброжелательно и никогда не забывала, что вышла из бедности». Людям, оказавшим ей когда-либо услугу, она старалась отплатить добром. Многих своих родственников Екатерина, бывшая Марта Скавронская, разыскала и велела построить для них в Петербурге дома. Несчастным императрица всегда старалась помочь и была к ним очень сострадательна. К ней являлись солдаты, матросы, рабочие: кто просил о помощи, а кто просил матушку-царицу быть крестной его ребенку. Государыня старалась никогда не отказывать.

Любила Екатерина предаваться развлечениям, охотно скакала на лошади и, несмотря на некоторую свою грузность, выглядела при этом исключительно элегантной и грациозной. С удовольствием она посещала балы и театральные представления, устраивала многочисленные ночные празднества.

Екатерина любила застолье. Обычно первым к ней приходил утром с докладом Меншиков. Разговор всегда начинался с вопроса: «Ну, что мы будем пить сегодня?» Чаще всего выбиралась данцигская водка, иногда водка, смешанная с различными иноземными ликерами. Иногда могло быть и венгерское вино. Последнему она отдавала особое предпочтение по вечерам, макая в него баранки и с наслаждением съедая их в больших количествах.

Было подсчитано, что за два года царствования шестой государыней Романовой было выпито водки и вина на сумму в 1 миллион рублей. И это в то время, когда общие расходы России не превышали 10 миллионов!

Развлечениями императрицы ведала фрейлейн Иоганна, старая горничная царицы, немка по происхождению. Среди приближенных Екатерины были и другие немцы, особое место при дворе занимал барон Левенвольдт, родом из Люнебурга. Он воспользовался близким знакомством с герцогиней Курляндской, дочерью царя Иоанна, и приблизился ко двору. Всеми силами Левенвольдт старался устроить в России свою карьеру. Он был красив, имел прекрасные манеры, тратил на игру в карты и другие прихоти большие суммы денег, получаемые главным образом от женщин. Умел барон устраивать великолепные праздники и интимные пирушки. Екатерина приняла барона в свой круг. Говорили, что он даже стал ее любовником. Да чего только про нее не говорили! У Екатерины был любимый попугай. Его коронной фразой была такая: «*Où est vérité?*» («Где правда?»)

Ну, а каковы были нравы при дворе этой императрицы? День превращался в ночь, повсюду царило безделье. Казна пустела, всюду процветали произвол и злоупотребления. Из-за неурожаев в последние два года в стране был голод, росли цены на хлеб, увеличивалась смертность населения.

Екатерина I была у власти лишь два года и два месяца. В возрасте сорока трех лет она скончалась. Много толков ходило вокруг ее преждевременной смерти — одни говорили, что у нее была опухоль в легком, другие утверждали, что умерла императрица от излишнего употребления алкогольных напитков и лакомств, поскольку к своему здоровью она относилась небрежно. Незадолго до ее кончины один из иностранных посланников писал в своем докладе: «Царица продолжает с некоторым излишеством предаваться удовольствиям до такой степени, что это отзывается на ее здоровье... Так как она чрезвычайно полна и ведет жизнь

очень неправильную, то думают, что какой-нибудь непредвиденный случай сократит ее дни».

В последние недели у Екатерины сильно опухли ноги, да и сама она очень располнела. Врачи полагали, что у нее водянка. Сама же царица не обращала на это достойного внимания и продолжала вести неразумный образ жизни. Это и ускорило ее смерть, которая наступила весной 1727 года, ровно через три года после коронации. Многие искренне оплакивали кончину этой сердечной женщины, вышедшей из простого народа и достигшей вершины власти. В Петербурге был настоящий траур — первой российской императрицы не стало...

Еще за год до смерти Екатерина издала указ о престолонаследии, во избежание в будущем каких-либо случайностей. Согласно этому указу, назначать престолонаследника должен был отныне Верховный тайный совет. В наследники императрицы намечался внук Петра от первого брака, сын царевича Алексея. Искали даже пути сближения будущего императора с семейством Екатерины — один из планов был женить его на младшей дочери Екатерины, Елизавете, не считаясь с разницей лет и желанием самой цесаревны. Императрица уже готова была согласиться с этим, надеясь уговорить дочь, но вдруг переменяла намерение: по предложению австрийского двора она якобы дала согласие на помолвку наследника престола с дочерью Меншикова. Этого хотел бывший фаворит ее мужа, а теперь практически глава правительства, которого Австрия стремилась привлечь на свою сторону и поэтому всячески поддерживала. План этот держался в строгом секрете.

Завещание Екатерина I подписала за несколько дней до смерти, но не сама лично. Вместо больной и ослабевшей матери подпись поставила цесаревна Елизавета.



ПЕТР II

разу же после смерти Екатерины I в присутствии императорской фамилии, Верховного тайного совета и прочих высоких должностных лиц было прочитано ее завещание. В нем она назначала себе в преемники по праву первородства внука Петра Великого, сына несчастного царевича Алексея и немецкой принцессы Шарлотты. Вступая на престол, он должен был дать клятву, что никто из участников вынесения приговора его отцу не подвергнется преследованию. Мальчику в это время было всего двенадцать лет, звали его Петр. На время до совершеннолетия Петра «с полной властью самодержавного государя» утверждался Верховный тайный совет.

Это решение всех удовлетворило: приверженцы старины приветствовали восшествие на престол сына царевича Алексея и пророчили возвращение в России того, что, к их досаде, было уничтожено Петром I. Ну, а сторонники петровских преобразований не унывали, так как управление государством до совершеннолетия нового императора брал на себя сподвижник Петра Меншиков, который верховодил в Совете. Правда, в качестве опекунов наследника престола Екатерина I указала в завещании не только

князя Меншикова, но и своих обеих дочерей. Однако Меншиков не собирался делить свою власть с кем бы то ни было, будь то хоть дочери самой царицы и его бывшего властелина и покровителя, хотя и немало было сторонников того, чтобы престол после смерти императрицы перешел к одной из ее дочерей.

А чтобы с самого начала обеспечить себе власть при будущем императоре, Меншиков устроил так, что в завещании Екатерина I записала, что его старшая дочь Мария вступит в брак с внуком Петра Романа и войдет тем самым в царскую семью.

Поскольку тело покойной императрицы в течение трех недель было выставлено в царском дворце для прощания, Меншиков поместил своего будущего зятя в собственном доме. Этому никто не мог противиться. Ведь его дочь была объявлена невестой императора. Поселив же юного государя в своем собственном доме, светлейший князь хотел уберечь его от всякого постороннего влияния.

Помолвка Петра II, как стали называть нового русского императора, состоялась через месяц после смерти Екатерины. Церемония обручения была обставлена очень пышно и торжественно. Невеста, на три года старше своего будущего мужа, получала отныне титул Императорского Высочества, двор и содержание.

Было решено, что пока мальчику не исполнится шестнадцать лет, управлять государством будет его будущий тесть (по праву это должен был бы делать Верховный тайный совет). Что же касается дочерей Петра I, Анны и Елизаветы, то было постановлено, что при совершеннолетию их племянника они получат по 1 миллиону 800 тысяч рублей каждая и разделят бриллианты своей матери.

Ну а что же сами царевны?

Младшая, Елизавета, была еще не замужем. Тогда, в ответственный для истории России момент, она

была вся в слезах — два дня спустя после смерти матери внезапно от оспы скончался ее жених, Карл Август Голштинский, двоюродный брат ее шурина, мужа сестры. Меншиков знал, что сейчас ей не до политических дел.

Анна же являлась женой герцога Голштинского. Меншиков больше всего боялся, что власть перейдет к Анне, а через нее к герцогу, зятю скончавшейся императрицы, которого он сразу же невзлюбил. Еще при жизни Екатерины он должен был уступать первенство герцогу как члену царского дома — а что было бы, если бы к власти пришла его жена, дочь Петра I. И вот Меншиков начал создавать всяческие препятствия молодой чете. Под предлогом нераспространения оспы он заключил герцога и его жену в карантин, поскольку в момент заболевания жениха Елизаветы они находились с ним в тесном контакте.

Басевич, министр Голштинии и верный друг супруга Анны, начал хлопотать о том, чтобы каждой принцессе выдали по одному миллиону рублей, не дожидаясь совершеннолетия императора. Он не мог допустить, как он писал позднее, чтобы его королевское высочество, принц Голштинский, и обе принцессы дошли до нищеты. Князь Меншиков обещал определить пенсию дочерям Петра I, но велел передать принцу Голштинскому, чтобы он покинул Россию и ехал в свои земли.

Через два месяца после смерти императрицы Екатерины герцог с супругой вынуждены были отплыть в Киль. Анне и Елизавете пришлось расстаться. Расставание сестер было очень грустным, словно обе молодые женщины предчувствовали, что больше никогда не увидятся.

Вскоре Елизавета получила письмо из Киля. «Дорогая моя сестрица! Доношу Вашему высочеству, что я, слава Богу, в добром здравии сюда приехала с гер-

цогом, и здесь очень хорошо жить, потому что люди очень ласковые ко мне, только ни один день не проходит, чтобы я не плакала по Вас, дорогая моя сестрица! Не ведаю, каково Вам там жить? Прошу Вас, дорогая сестрица, чтобы Вы изволили писать мне почаще о здоровье Вашего Высочества. При сем посылаю Вашему Высочеству гостинец: опахало, такое, как все дамы здесь носят, коробочку для мушек, зубочистку, щипцы для орехов, крестьянское платье, как здесь носят... Прошу Ваше Высочество отдать мой поклон всем петербургским, а наши голштинцы приказали отдать свой поклон Вашему Высочеству».

В феврале 1728 года у Анны родился сын, второй внук Петра I, крещенный в лютеранской церкви именем Карл Петер Ульрих, — будущий российский император, супруг Екатерины II. От него и пойдет голштинская ветвь Дома Романовых.

Ну а на российском престоле сидел седьмой царь династии Романовых. Ему недавно исполнилось двенадцать лет, но он казался старше своего возраста. Высокий стройный юноша с голубыми глазами и длинными темными ресницами. В мантии из горноста и с маршальским жезлом в руке юный император выглядел как принц из детской сказки. Напудренный, завитый мелкими буклями парик по моде того времени подчеркивал красоту его черт. Внешне он ничем не походил на своего могучего деда и ничего не унаследовал от своего отца — царевича Алексея. Он скорее напоминал свою мать Шарлотту, приятную женщину с тонкими чертами лица, большими глазами и изящной фигурой. Да и характером он был на нее похож: добр, приветлив. Ему больше всего хотелось, чтобы никто не уходил от него с печальным лицом. Иностранцы и русские восхищались его великодушием и мягкостью.

В день восшествия на престол Петр написал в письме к своей сестре, великой княжне Наталье Алексеевне: «Богу угодно было назначить меня в столь юных летах Государем Российским. Первым долгом моим будет приобрести славу доброго Монарха и управлять народом моим справедливо и богобоязненно. Я буду стараться покровительствовать и помогать несчастным, буду оказывать пособие бедным, внимать гласу невинно угнетенных и — следуя примеру Императора Веспасиана — никого с печалию не отпускать от себя».

Мать Петра II умерла вскоре после рождения сына, и к ребенку были приставлены две женщины, не отличавшиеся изысканностью манер, да еще и необразованные: одна — вдова портного, другая — трактирщица. Они-то и заменили ему мать. Приглашенный немец учил мальчика читать и писать, хотя по профессии был всего лишь учителем танцев.

После трагической смерти отца к ребенку в качестве учителя был приставлен иностранец Зейкин — человек требовательный и суровый. Дедушка-царь мало интересовался успехами своего внука и редко общался с ним, хотя относился благосклонно.

Как только мальчик стал императором России, к нему в качестве воспитателя Меншиков приставил графа Остермана. Андрей Иванович, как его называли в России, Остерман был высокообразованным человеком, знал, помимо немецкого языка, французский и итальянский, свободно говорил по-русски, он показал себя хорошим педагогом, искусно совмещая уроки с дружескими беседами ученика и учителя.

Сначала такое учение понравилось молодому государю, понравился и сам учитель. Утром, едва проснувшись, он, еще не одевшись, бежал к Остерману. Вместе со своей сестрой Натальей Петр стал усердно изучать немецкий язык и прочие науки. Меншиков, будущий тесть императора, радовался усердию моло-

дого царя. Это не мешало ему, однако, всеми средствами стремиться к достижению своих честолюбивых целей. В его руках ведь была сосредоточена вся полнота власти: юный император подписывал все, что давал ему «батюшка», как он называл своего будущего тестя.

Но вскоре Петру надоело опекунство князя, которого он, собственно, и не любил, да и к его дочери, своей невесте, не чувствовал никакой привязанности. Княжна Мария была похожа на отца: вытянутое лицо с узким подбородком и резкими чертами, высокая, худая. Она редко улыбалась, была постоянно сосредоточенна и угрюма, большие красивые глаза ее таили грусть.

Юный император обручился с ней только для того, чтобы исполнить завещание императрицы Екатерины. Холодная красота Марии Меншиковой его никак не волновала, и вообще она ему совершенно не нравилась. Даже рассказывали, что он однажды бросился на колени перед сестрой Натальей, предлагая ей свои часы, чтобы она только избавила его от свидания с этой мраморной статуей, как он называл свою невесту.

Ну а сама невеста? Горела ли она желанием стать царицей?

Нет! Она словно чувствовала, что ничего хорошего из этого не выйдет... Отец предназначил ее в царские невесты, даже не поговорив с ней. А дочь не могла противиться, ушла в себя, плакала в одиночестве. «Что ж, разве у меня глаз нет, разве я не вижу, что императору на меня и глядеть противно, — говорила она матери в редкие минуты откровенности. — Теперь он еще мал, не знает своей силы, а когда вырастет, так ждать мне душевной монастырской кельи». Что могла сказать на это бедная мать? Княгиня Дарья и сама предчувствовала это, видя, как высоко вознесся ее супруг, окруженный лестью и постоян-

ным заискиванием придворных, скрывающих свою ненависть.

Да, Меншикову завидовали «черной» завистью: ведь он выдавал свою дочь за императора, самолично вершил дела государства, дом его был самым роскошным в Петербурге. На его отделку светлейший князь не пожалел денег, добытых всеми законными и незаконными средствами. Так что не зря волновалась княгиня. Много было завистников и врагов у ее супруга. Да и самого императора он начал раздражать своими поступками.

Однажды петербургские купцы поднесли Петру II 9000 червонцев. Он поблагодарил их и велел послать их в подарок своей сестре Наталье. Случилось так, что Меншиков встретил посланного и, узнав в чем дело, сказал: «Император слишком молод и не знает, как употреблять деньги. Отнеси их ко мне, а я с ним переговорю».

Этот поступок «батюшки» вызвал бурю негодования юного царя. «Я тебе покажу, кто из нас двоих император!» — кричал он в порыве гнева. И не замедлил это выполнить.

По наущению противников светлейшего князя Петр повелел арестовать Меншикова, лишил его всех чинов и орденов и сослал в Сибирь вместе с семьей, включая и свою невесту Марию. Все огромное состояние князя было конфисковано, с Марии снято обручальное кольцо. На содержание попавшего в немилость семейства была выделена всего лишь небольшая сумма денег. Всемогущий правитель государства, считавший себя наверху земного величия, человек, который умел ладить с самим Петром Великим и умел обращать грозный гнев царя в милость любящего друга, пал с самой высшей ступеньки власти. Двенадцатилетний мальчик с царской короной на голове оказался ему не по силам.

Жена Меншикова, добрая почтенная женщина, не вынесла горя и унижений и по дороге в ссылку скончалась в небольшой деревушке. Похоронили ее там же возле сельской церкви. Сам Меншиков с двумя дочерьми и сыном сумел преодолеть страшный путь, полный обид и оскорблений. Его привезли в Березов и поместили сначала в казарме местного острога, построенного для содержания государственных преступников. Там за тысячи верст от Москвы он в короткое время почти что своими руками построил маленький домик, где и поселился вместе со своими детьми. В длинные зимние вечера дочки читали ему Библию, а их когда-то всеильный отец рассказывал о своей прошлой жизни. На судьбу свою он не роптал и всячески ободрял своих детей.

Однажды в один из таких вечеров в дверь постучали. Визит был совершенно неожиданным — приехал молодой князь Долгорукий. Он давно полюбил старшую дочь Меншикова, но подступиться к ней не смел, ведь она была царской невестой. И вот теперь, когда все отвернулись от этой семьи, он решился приехать и попросить ее руки...

Отец дал согласие на этот брак. Местный священник тайно обвенчал молодых. И вот в маленьком домике поселилось счастье. Мария как-то сразу изменилась: на лице появился румянец, в глазах засветилась радость, она удивительно похорошела.

Но счастье было непродолжительным. Через несколько месяцев скончался Александр Меншиков. Мария, теперь уже княгиня Долгорукая, ждала ребенка. Но смерть отца так сильно на нее подействовала, что она разрешилась раньше срока, родила двойню и через день умерла. Умерли и новорожденные. Так бедную женщину и похоронили в одной могиле вместе со своими первенцами. Было ей всего лишь восемнадцать лет. А случилось это в канун

1730 года, который станет роковым и для ее бывшего жениха.

Вскоре после этой трагедии из Петербурга пришло сообщение, что детям Меншикова разрешается возвратиться из ссылки и проживать в деревне. Но дарованной свободой смогли воспользоваться лишь двое: сын и младшая дочь. Оставил домик в Сибири и потрясенный горем князь Долгорукий. Последний год жизни царской невесты для всех остался тайной. Лишь через сто лет об этой легенде — а может быть, и не легенде — напишут историки. Однако согласно официальной версии бывшая невеста Петра II, Мария Меншикова скончалась от оспы.

После светлейшего князя Александра Меншикова всеми делами в России стал управлять Верховный тайный совет. Он состоял из восьми человек: четверых князей Долгоруких — главных врагов сосланного правителя, трех других вельмож и Остермана. Сначала император слушался своего воспитателя, занимался делами, продолжал учиться. Но потом пристрастился к охоте и проводил за этим занятием с князьями Долгорукими, ставшими его ближайшими друзьями, большую часть времени.

В январе 1728 года царь Петр покинул Петербург и со своим двором переселился в Москву, там должна была состояться его коронация. Въезд Петра в бывшую российскую столицу был торжественным. Весь город высыпал на улицу, колокола несмолкаемо звонили. На всем пути до дворца в Немецкой слободе, где решил остановиться юный император, не смолкали восторженные звуки приветствия. Это произвело огромное впечатление на молодого государя, Москва сразу же покорила его сердце.

Венчался на царство Петр II ранней весной. Торжества по этому случаю длились несколько дней, а затем

пошли балы. Никогда еще не видели московские жители ничего подобного, да и для петербургских вельмож это было непривычно. Ведь в царствование Петра I они не привыкли к роскоши: на ассамблеях все было гораздо проще, главное — веселье. А сейчас каждый хотел перещеголять другого богатством одежды, на столах появились невиданные яства и прохладительные напитки, привезенные из-за границы. Иностранные дипломаты писали, что ни в одном европейском государстве нет такой роскоши, как при московском дворе.

Затихли дворцовые празднества, а император и не собирался покидать Москву — бывшая российская столица пришлась ему явно по вкусу. А вельможи старались всеми силами задержать царя в Первопрестольной, заставить забыть Петербург, город, построенный его великим дедом.

В Москве Петр предался удовольствиям. Уже никто не имел силы заставить молодого императора закончить свое образование. Попытки Остермана напомнить ему о необходимости учиться, а не спешить жить, остались, увы, тщетны. Воспитатель с горечью наблюдал, как окружающие государя князья портят его, занимая пирушками, охотой и прочими «радостями» жизни, видел, как вместе с этим сходит на нет дело России, дело Петра Великого. Да и характер государя резко изменился к худшему. Он сделался вспыльчив, упрям, резок.

Не помогли и советы сестры Натальи, милой и доброй девушки. Все современники, русские или иностранцы, восхваляли если не красоту, то, по крайней мере, неотразимую прелесть этой царевны.

Да, она не была красива. Черты ее лица, обезображенного оспой, были неправильны, нос слегка курносый, глаза темные, большие, но грустные и с какой-то недетской задумчивостью. А вот улыбка девушки привлекала всех, кто бы ни смотрел на нее:

добрая, приветливая, светящаяся какой-то особой радостью.

Будучи всего лишь на год старше своего брата, Наталья являла пылливый ум и благородное сердце. Никто лучше ее не мог направлять юного императора. Она уговаривала его обретать знания, трудиться на благо государства, аккуратно посещать собрания Верховного тайного совета, и избегать дурного общества. Но, прислушиваясь сначала к советам сестры, он предпочитал общество своей тетки — царевны Елизаветы, красивой и жизнерадостной восемнадцатилетней девушки с рыжими волосами и бойкими глазами, со стройной талией и пышной грудью. Она ему не говорила ни о добродетелях, ни о работе, в обществе этой красавицы, ищущей утешения после потери жениха, мальчик-император совершенно забыл об ученье и наставлениях своего воспитателя и сестры.

А все началось с обучения теткой племянника верховой езде. Елизавета была прекрасной наездницей и неутомимой охотницей.

В апреле 1728 года известие о рождении в Киле герцогини Голштинской сына послужило предлогом к грандиозным празднествам. Но в конце мая торжества были приостановлены — Анна, старшая дочь Петра I, умерла. Трудно было поверить в случившееся... Ведь после родов она стала быстро поправляться, и в Москву сообщили, что здоровье герцогини хорошее. Но случилось непредвиденное... В день крещения новорожденного в Киле был устроен фейерверк. Молодой матери еще нельзя было покидать свои покои, и она решила посмотреть из окна на это великолепное зрелище. Ночь была сырая и холодная, с моря дул пронизывающий ветер, а Анна открыла окно и, несмотря на уговоры, долго стояла так, смеялась над придворными дамами, ежившимися от хо-

лода, и хвалилась своим русским здоровьем. К утру Анна почувствовала себя плохо, начался жар, дышать становилось все труднее. Десять дней боролись за ее жизнь. Но медицина оказалась бессильной. Старшая дочь Петра Великого умерла, едва достигнув двадцатилетнего возраста. Перед кончиной Анна выразила желание быть похороненной в России, вблизи могилы своего отца в Петропавловском соборе, что и было исполнено.

Тело герцогини Голштинской было перевезено в Петербург для погребения в родной земле. Царствующий племянник не поехал на похороны, а отправился на бал, который, по обыкновению, был устроен в этот день по случаю его именин. А вот цесаревна Елизавета тяжело переживала смерть своей любимой сестры. Ее как будто подменили; она заперлась у себя и отказывалась кого-либо принимать, много молилась; ее живость и беззаботность пропали, она похудела и побледнела, часто плакала.

За одним несчастьем в Доме Романовых последовало другое. В ноябре того же года резко обострилась болезнь сестры царя, Натальи. Она всегда была слабого здоровья, появился кашель и боль в груди. Доктора не обещали ничего хорошего. И вот она при смерти. В последние два дня император не отходил от постели своей любимой сестры, даже отменил назначенную охоту, что ему было совершенно несвойственно. Слезы по усопшей были искренними.

Народ пускали поклониться ее телу. Почти все плакали, жалели о ее безвременной кончине. Девушка лежала вся в белом, наполовину прикрытая парчой. Император едва сдерживал слезы. Среди придворных прошел слух, что причиной смерти могла быть не болезнь легких, а месть какого-либо тайного врага, «заинтересованного в смерти великой княжны». Но эти слухи не получили распространения.

После похорон сестры император из дворца Немецкой слободы переехал в Кремль. Он не захотел оставаться в доме, где все напоминало ему тяжелую утрату. Но возвращаться в Петербург, о чем сестра так просила его перед смертью, юный государь не торопился, а с первыми же весенними днями вновь уехал на охоту, продолжавшуюся на сей раз почти четыре недели.

У Остермана и иностранных дипломатов исчезла последняя надежда обратиться к государственным делам. Способный и умный от природы, наделенный крепким здоровьем Петр II торопился жить. Всевозможные развлечения и забавы: катанье с песнями и музыкой, скачки, маскарады во дворце, а главное, охота привлекали его больше, нежели дела или учеба. А в угодниках и льстецах недостатка не было. Власть фактически находилась в руках Верховного тайного совета. На самом же деле в стране царил полное безвластие: царь развлекался, «верховники» сами ничего не делали и ни от кого ничего не требовали... Главным для высших сановников было повеселиться да удержаться в милости царской. Каждый заботился только о сегодняшнем дне, старался лишь извлечь как можно больше выгоды лично для себя. Юный император постоянно находился под влиянием какой-либо дворцовой партии, а в последнее время под воздействием старой боярской аристократии, возглавляемой князем Долгоруким, отцом большого семейства. Он объявил себя противником преобразований своего деда, и ничто не влекло его к делам государственным.

В забвении оказался и российский флот, рожденный и выпестованный Петром I. Молодой царь заявлял: «Когда нужда потребует употребить корабли, то я пойду в море, а гулять по нему, как дедушка, я не намерен».

Страшный беспорядок царил и в сухопутных войсках. Однажды в апреле 1729 года в Москве вспыхнул пожар в Немецкой слободе. Тушить его были вызваны солдаты гвардии. Они врываются в дома, разбивали двери и окна топорами, вытаскивали сундуки, шкафы, лезли в погреба и тащили все, что могли. Хозяевам, которые пытались противиться мародерству, они угрожали разбить голову. Офицеры молча наблюдали за действиями солдат, не вмешивались, а толпа поощряла: «Дайте пограбить немцев!» Лишь прибытие царя на место несчастья положило конец этим беспорядкам, но виновники грабежей наказаны не были...

Вот что писали о России того времени иностранные дипломаты:

«Все идет скверно. Император не занимается делами и не думает ими заниматься. Никто ничего не платит... всякий ворует, сколько может. Огромная государственная машина является игрушкой личной выгоды, без всякой мысли о будущем...»

«Государство, созданное великим дедом, осталось без поддержки и труда. Никто не хочет ничего брать на себя и молчит. Его можно сравнить с кораблем, терзаемым бурей, лоцман и экипаж которого пьяны или заснули...»

«Никакое правило чести, дружбы или благодарности не руководит русским народом. С одной стороны — это полнейшее невежество, а с другой — дух скаредной наживы.»

Все приходило в упадок. Пожалуй, только иностранные дела и были в надежных руках. Ими ведал Остерман, редкий по уму человек, кристально честный. Он по-прежнему пользовался неограниченным доверием юного императора, но воздействовать на него уже не мог.

Хотя Петр II, как отмечали некоторые, и напоминал чем-то своего великого деда Петра: оба в молодом

возрасте стали самодержавными государями, оба рано познали вокруг себя раболепство и угодничество, и тот и другой не терпели никаких возражений, — но все же это были совершенно разные люди. Юного Петра I отличала любознательность, желание научиться делать то, за что брался, искать и создавать новое, а его внук любил повторять: «Знатным особам все это ни к чему и вообще не обязательно быть образованным, так как царь все равно выше всех, каким бы он ни был». Эти взгляды внушались ему и со стороны его новых друзей — князей Долгоруких. Они же подыскивали для него и новую невесту.

Ею была дочь одного из братьев Долгоруких — княжна Екатерина. С прекрасным цветом лица, густыми черными волосами и большими, необыкновенно выразительными черными глазами, она была очень красива и умела нравиться мужчинам. Девушка сумела привлечь и внимание молодого царя, который все еще не переезжал в Петербург, а продолжал оставаться в древней российской столице. О любви княжны к графу Вратиславу, брату немецкого посланника, которого она уже считала своим женихом, родственники, конечно же, умолчали. Они и не думали из-за каких-то нежных чувств отказаться от величия и блеска, которые их ожидали благодаря браку Екатерины с царём. Княжна не смела противоречить. Скрывая свою печаль, она должна была объявить императору о своей согласии.

Обручение состоялось ровно через год после смерти сестры императора Натальи. На торжество были приглашены все высшие сановники с семействами, многие московские жители. Присутствовали и члены императорской фамилии: тетки жениха — цесаревна Елизавета и герцогиня Мекленбургская со своей дочерью Анной, и царевна Прасковья Иоановна, а также бабушка юного государя, бывшая инокиня Елена,

вдруг как бы воскресшая из мертвых. Теперь ее называли «великая государыня Евдокия Федоровна». Приехала она из своего заточения и по приказу императора поселилась в одном из строений Новодевичьего монастыря.

Монастырь этот был построен еще при отце Ивана Грозного в память об одной из побед над татарами. Но особую известность он приобрел во время заточения в этой обители царевны Софьи, которая здесь и скончалась. И вот поселилась в Новодевичьем первая жена Петра Первого, но уже не как узница, а как царица. Содержалась она в полном довольствии и при надлежащем штате, отныне ей отдавались всевозможные почести.

Много страданий выпало на долю этой женщины, несмотря на то что она сначала не была пострижена, а только должна была жить в монастыре под «строгим надзором» игуменьи. Уже первые годы за стенами Суздальской обители, вдали от Москвы и сына, не пошли на пользу ее красе: поблекли румяные щеки, стала тоньше русая коса, появились седые волосы, морщинки. Сказались недосыпание, долгие молитвы, однообразная пища, душный воздух кельи, строго регламентированная жизнь за монастырскими стенами. Но нашелся и у нее друг — Степан Глебов, майор, приехавший в Суздаль для проведения рекрутского набора. Стал он навещать бывшую царицу, беседовать с ней. Ему она могла не только излить свою душу, но и пожаловаться на своих гонителей. Евдокия познала с ним женское счастье: привязалась к майору, полюбила его. Любовь эта, однако, длилась недолго и закончилась трагично.

Во время следствия по делу царевича Алексея было открыто участие его матери в заговоре — были у нее приверженцы, руками которых она вознамерилась сбросить с себя оковы монастырской неволи и

отомстить мужу за все свои слезы. После разоблачения она призналась во всем в письме к Петру и просила прощения.

Царь жестоко казнил всех замешанных в деле. Погиб мучительной смертью и майор Глебов, любовник Евдокии, теперь уже инокини Елены. Он был посажен на кол. А сама Елена в сопровождении двенадцати солдат была отправлена в далекий Ладожский монастырь. И ехала она туда не в разукрашенном возке, а в санях на соломе, укрывшись овчинной шубой. Содержать ее стали там под строжайшим надзором, в нужде и в страшной обиде. Длилась эта каторга до смерти ее бывшего мужа. Пришедшая к власти Екатерина велела перевести одряхлевшую монахиню в Шлиссельбург, где ее разместили в значительно лучших условиях, но содержалась она в строгом секрете, как государственная преступница.

И вот бывшая царица вновь в Москве. К помолвке внука она отнеслась одобрительно, надеясь оставаться в непосредственной близости к императорской чете. Старческая фигура в монашеской одежде, впавшие губы, шепчущие молитву, — такой она предстала перед гостями на торжестве по случаю обручения. Но с опаской поглядывали на согбенную хмурую женщину вельможи нерусского происхождения. Полагали, что, как только бабушка императора войдет в силу, плохо станет всем иностранцам на Руси, ведь она не терпела никакой иноземщины. Некоторые даже предостерегали самого Остермана.

Все гости, включая и дипломатический корпус, собрались в большой зале дворца в ожидании торжественного момента. Современники так писали об этом:

«Из внутренних покоев показался император в светлом камзоле с серебряным шитьем. Это был уже далеко не тот мальчик, который три года назад возшел на российский престол. Он вырос и возмужал,

казался спокойным и равнодушным. Поприветствовав гостей, он направился к невесте, входившей в зал с другой стороны. Девушка была одета в плотно облегающее платье из серебряной ткани. Волосы ее, заплетенные в четыре косы, украшали алмазы, на голове маленькая корона. Император провел княжну к аналою, на котором лежало Евангелие. Рядом стоял столик с двумя золотыми блюдами, на которых лежали обручальные кольца и крест. Лицо жениха выражало скорее тоску, чем радость. Тихим голосом он объявил, что берет княжну себе в жены, обменялся с ней кольцами и надел на ее правую руку браслет со своим портретом. Потом жених и невеста поцеловали Евангелие и, ни разу не взглянув друг на друга, сели на золоченые кресла, стоявшие возле аналоя под балдахином. Оба были бледны. На них было как-то тяжело смотреть, всем казалось, что торжество обручения — не праздничная, а скорее печальная церемония и не предвещает ничего хорошего. Явно чувствовалось, что все, кроме бабушки Петра, недовольны этой помолвкой, особенно когда узнали, что царь обещал подарить невесте бриллианты умершей сестры».

А на балу, который состоялся сразу же после окончания церемонии обручения, император, к удивлению присутствующих, имел хмурый недовольный вид и почти не обращал на свою нареченную внимания. Были разговоры, что царь женится лишь в угоду своим друзьям Долгоруким, братьям невесты, а в мыслях у него лишь царица Елизавета...

Рассказывали потом, что на следующее утро император поехал к своей красавице тетке. «Как ты находишь мой выбор?» — спросил он ее.

«Что я могу сказать? Я уже тебя поздравила. Сам выбирал, сам решил, и у тебя свой разум». — «Страшно мне, Лиза, тяжело. Не люблю я своей невесты. Никогда никого не любил я, кроме тебя...»

Бракосочетание должно было состояться через два месяца. Семья невесты не скрывала своей радости. Но радость оказалась преждевременной. Случилось непредвиденное. Будучи на охоте, Петр сильно простудился и пролежал в постели около трех недель. Несколько оправившись от болезни, царь решил присутствовать на смотре войск и пробыл на сильном морозе около четырех часов. Возвратившись во дворец, он почувствовал сильный озноб, а на другой день врачи определили у него оспу. Болезнь эта очень редко излечивалась в те времена, надежд на выздоровление было мало.

Весть о болезни Петра поразила всех. Вспомнили о плохом предзнаменовании, случившемся в день обручения: когда золотая карета невесты, украшенная сверху императорской короной, въезжала в ворота дворца, корона зацепилась за перекладину, упала на мостовую и разбилась на части. В толпе зашептали: «Дурная примета, свадьбы не бывать!» И вот сбылось пророчество...

Князья Долгорукие, кровно заинтересованные в этом браке, решили спешно обвенчать умирающего царя с княжной Екатериной, составить завещание о передаче ей верховной власти и представить его Петру для подписи. Но им это не удалось, помешала дипломатическая ловкость Остермана, умного и прозорливого человека. Он постоянно находился у постели больного и не дал привести в исполнение дерзкий план. Умер седьмой царь Романов накануне того самого дня, на который была назначена его свадьба. Было ему всего пятнадцать лет. Поговаривали, правда, что умер император от яда. Но гнойные ранки на его лице никак не подтверждали этих слухов.

Поистине трагическая судьба у всех членов семьи старшего сына Великого Петра. Смерть самого Алексея Петровича — первая строка в кровавой странице

истории Дома Романовых, кончина его молодой супруги, сиротство детей и их ранняя смерть. Как будто кто-то отломил вдруг эту ветвь с древа семьи, чтобы не оставить на могучем стволе никакого следа...

Три внука у первого императора России, всего только три, и у всех несчастная судьба: старшие — брат и сестра, дети нелюбимого сына Алексея, — скончались в возрасте пятнадцати лет. Младший внук, сын любимой дочери, родившийся уже после смерти деда-реформатора, трагически погибнет в тридцать четыре года.

Петр II, первый российский царь, являющийся немцем по матери, процарствовал всего три года. Он освободил трон, на котором отныне несколько десятилетий будут восседать женщины. Но каждая из этих женщин придет к престолу через государственный переворот. Зато Россия вновь пошла по пути, проложенному Петром I, правда, менее стремительно.





АННА ИОАННОВНА

оскольку Петр II ушел из жизни неожиданно для всех в раннем возрасте, он, естественно, не оставил после себя потомства. Преемника себе он тоже не назначил, и вокруг внезапно освободившегося российского престола началась «возня».

Кто же мог претендовать на российский престол после смерти седьмого государя из Дома Романовых?

Прежде всего цесаревна Елизавета — родная, теперь уже единственная дочь Петра I. Но она сама не проявляла в ту пору еще никакого интереса к политике, так как была занята исключительно любовными переживаниями. Серьезно при дворе к ней мало кто мог относиться, хотя некоторые придворные и высказывались о ее правах на престол.

Затем — Голштинский принц, муж скончавшейся в Киле Анны, старшей сестры Елизаветы. Но он не имел достаточной поддержки ни внутри страны, ни за ее пределами. Датский посланник Вестфален, например, направил в Верховный совет срочную депешу, в которой говорилось, что «...ежели наследство Российской империи будет передано Голштинскому принцу, то Датскому королевству с Россией дружбы не иметь». Поговаривали и о его двухлетнем сыне Пе-

тере Ульрихе, внуке Петра I, но поддержки эта идея не получила.

Нашлись люди, вспомнившие старую царицу и поспешившие к воротам Новодевичьего монастыря, чтобы напомнить ей, что она как законная супруга императора Петра I имеет право занять престол. Но их пыл охладила разумная мысль: может ведь стать так, что не короновать, а погребать ее вскоре придется. Царицей Евдокия могла бы стать лишь на короткое время, а потом? Потом опять неопределенность...

Поскольку среди потомства Петра I наследника престола не нашли, то на собрании Верховного тайного совета, открывшемся на другой же день после кончины юного императора, перешли к старшей линии семьи Романовых, то есть к детям царя Иоанна, сына Алексея Михайловича от первого брака.

В числе возможных претендентов стали обсуждаться его две дочери — Екатерина и Анна, племянницы Петра Великого.

Старшая, Екатерина Иоанновна, ставшая герцогиней Мекленбургской из-за политических соображений своего дяди, была обременена семьей, да к тому же, как уже говорилось, несчастной в замужестве. Муж ее был сварливым и недобрый человеком, находился в вечной борьбе со своими подданными и со всем миром, с женой вообще не считался, обращался с ней жестоко и грубо.

Не желая больше выносить деспотичный характер герцога, Екатерина вместе с маленькой дочкой Елизаветой вернулась в Россию и вот уже восемь лет проживала в Петербурге. Она приближалась к своему сорокалетию и очень растолстела, так как любила сладко есть и пить. Но несмотря на свою полноту, Екатерина могла без усталости плясать на балах, удивляя всех своей подвижностью и энергией. За веселый

нрав и необузданность немцы прозвали дочь царя Иоанна V «дикая герцогиня». При российском дворе о ней создалось однозначное мнение: «...чрезвычайно живого характера, не имеет скромности и откровенно высказывает все, что ей приходит в голову, хотя и не глупа». Так что собравшиеся на Верховном тайном совете сановники и высшее духовенство единогласно решили, что в царицы Екатерина Иоанновна не годится.

Вторая племянница Петра I, Анна Иоанновна, оставшаяся вдовой, не вкусив семейной жизни, по желанию своего царственного дяди продолжала жить в Курляндии, привлекая к себе немало претендентов на это герцогство, выступавших в роли ее женихов: это и Александр Вюртембергский, и герцог Саксен-Вайсенфельский и, наконец, красавец Мориц Саксонский — побочный сын короля Августа II. Анна была непрочь выйти замуж за последнего, отдавая ему явное предпочтение: об этом уже открыто поговаривали и при петербургском дворе.

Младшая же дочь Иоанна, Прасковья, вообще не принималась во внимание. Она была болезненной и недалекой умом женщиной, словно переняв все слабости своего батюшки. Морганатическим браком она сочеталась с генералом Мамоновым.

После долгих споров остановились на кандидатуре герцогини Курляндской. «Она свободна и одарена всеми способностями, нужными для трона», — так был мотивирован этот выбор. Хотя племянница Петра и проживала в Митаве, она пользовалась определенной популярностью в Москве и Петербурге, куда частенько наведывалась. Друзей у нее было немало, и среди них — дальновидный Остерман. Он был членом Совета, но в голосовании не принял участия, заявив: «Как иностранец, я удаляюсь от совещаний о выборе, а потом дам свой голос тому, кого все выберут». В этом была хитрость опытного дипломата, оказавше-

гося во время царствования Анны Иоанновны на вершине власти.

Проголосовать-то проголосовали, но увязали восшествие Анны на престол с принятием обязательств, изложенных в письме, которое с курьером срочно отправили в Митаву.

Какие же условия поставил Верховный тайный совет перед герцогиней Курляндской? Что ей надлежало выполнять, восседая на престоле?

В письме было написано, что Анна Иоанновна, став царицей, должна распространять православную веру, не вступать в супружество и не определять наследника, ни с кем не начинать войны, подданных никакими податями не отягощать, государственные доходы не растрачивать, содержать Верховный тайный совет в количестве восьми человек и т. п.

Все это существенно ограничивало ее власть. Но получив письмо, Анна тем не менее согласилась на все условия Совета и срочно выехала в Москву, оставив своих любимых собачек пекинесов. Она даже последовала предписанию «верховников» не брать с собой в Россию человека, с которым уже несколько лет была в самом тесном контакте в своем герцогстве. Речь шла о немце Бироне. Учитывая ситуацию и настраиваясь явно враждебно к Верховному тайному совету, поставившему перед ней так много условий, престолонаследница оставила Бирона — своего секретаря, как она его называла, в Курляндии, а всю его семью привезла с собой.

Так вторично на российском престоле оказалась женщина, на этот раз племянница Петра Великого Анна Иоанновна — первая из семьи Романовых, выданная замуж за иностранного принца. Ей была принесена присяга как государыне России. Примеси немецкой крови у нее не было, но половину своей жизни она провела в окружении немцев и была по духу скорее немкой, чем русской.

Мысль удалить «верховников» с пути своего самодержавия новую императрицу не оставляла. Да и помощников для этого у нее нашлось немало. Среди них все тот же Остерман, хилый, больной на вид, казавшийся старше своих лет и постоянно твердивший о своих недугах, но лучше, чем кто-либо другой, умевший определять цель и средства ее выполнения. После избрания Анны на царский престол он не выходил из дома, обложился лекарствами и стал распускать самые тревожные слухи о своем здоровье. Так он делал всегда, когда что-то замышлял или предвидел какой-то кризис, от которого хотел бы остаться в стоне. Действовал же он на этот раз через свою жену, не подрывая вроде бы своей репутации члена Верховного совета. А в Петербурге в это время образовалась партия, которая выступала за то, чтобы герцогиня Курляндская правила без каких-либо условий, или, как их тогда называли, кондиций. Представители этой партии заявляли, что Анна Иоанновна, как дочь старшего брата Петра I, имеет право на наследие без всяких условий. И времени даром они не теряли...

Среди помощников Анны были и ее сестры: герцогиня Мекленбургская, женщина смелая и решительная, и младшая сестра, Прасковья. Участвовали в заговоре и другие женщины, вхожие в апартаменты государыни. Маленький сын Бирона, которого каждый день носили к царице, служил почтовым ящиком: письма прятали в одежды ребенка. Все шло наилучшим образом, препятствий не возникало. Во главе стражи дворца стоял немец Альбрехт. С ним у Анны была четкая договоренность.

Поддержка пришла и со стороны гвардейских офицеров, видевших в лице новой императрицы законную наследницу. «Мы не позволим, чтобы государыне предписывались законы! Она должна быть такой же самодержавной, как и ее предки!» — кричали

гвардейцы перед окнами дворца. Не прошло и нескольких недель, и восьмая представительница Дома Романовых восседала на российском престоле как самодержавная царица, не отличаясь по своему статусу уже ничем от своих царствовавших предков.

Оставшись в восемнадцать лет вдовой, племянница царя Петра вынуждена была жить вдали от Петербурга, от своих родных и друзей, в совершенно новой для себя обстановке. Митавский двор следовал привычкам обычного мелкого немецкого двора. Жизнь Анны здесь протекала однообразно и невесело. Нередко она наведывалась в Петербург и Москву, всегда с просьбами о помощи, стараясь при этом вызвать расположение к себе со стороны своих родственников и друзей.

Высокого роста, смуглая, с красивыми глазами и полной величественной фигурой, герцогиня ходила по залам Митавского дворца с унынием на лице, которое она старалась скрыть за милостивой улыбкой. Анна любила красиво одеваться, умела хорошо держаться. Основным ее занятием была верховая езда, в которой русская царевна явно преуспевала, да еще охота и стрельба в цель. Пристрастилась к стрельбе она с первых же дней своего пребывания в Митаве, охотясь в лесах Курляндии, и эта страсть не покидала ее до самой смерти. В ее комнате всегда стояли наготове заряженные ружья: у нее была привычка стрелять из окна в пролетающих птиц. А стрелком она была метким.

От отсутствия мужского внимания молодая вдова никогда не страдала. Когда Анне исполнилось двадцать пять лет, в ее судьбе произошло событие, которому суждено было оказать решающее влияние на судьбу будущей императрицы и даже на судьбу России. На подпись принес бумаги какой-то новый чиновник

из канцелярии. Он привлек внимание вдовствующей герцогини, и ему было велено приходить каждый день. Через некоторое время Анна сделала его своим личным секретарем. Звали молодого человека Эрнст Иоганн Бюрон (свою фамилию он позже поменял на Бирон, как и называли его затем в России).

Дед Бирона служил конюхом при дворе герцога Курляндского, а отец, отставной польский офицер, получил ферму в Курляндии и занимался лесничеством. Мать — урожденная фон Рааб — мечтала, чтобы ее способный сын получил достойное образование, и поддержала его желание стать студентом.

Эрнст Иоганн Бирон, энергичный молодой человек, проучился несколько семестров в Кенигсберге. Бурная студенческая жизнь не прошла мимо и помешала закончить университет. Он стал активно искать место приложения своих незаурядных способностей и в 1714 году даже приезжал в Петербург, чтобы устроиться при дворе принцессы Софьи Шарлотты, суженой царевича Алексея. Однако тогда его планам не суждено было сбыться и несостоявшийся ученый приехал в Митаву, где и был замечен герцогиней. Приблизив Бирона к себе, Анна уже не расставалась с ним до самой смерти.

Через пять лет после этого знакомства Анна, чтобы отвести от себя подозрения в интимной связи со своим секретарем, женила его на девице Бенинге фон Тротта-Трейден, своей преданной придворной даме, некрасивой и болезненной. Лицо девушки было обезображено оспой, да и умом она не блистала. Сам же Бирон был довольно красивым человеком среднего роста, хорошо сложен, начитан, властолюбив и высокомерен. Так что брак этот явно был «по расчету». Все трое жили в герцогском дворце в Митаве. Анна проявляла большое внимание к жене своего фаворита и в особенности к его детям. Существует версия, что

госпожа Бирон только выдавала детей за своих, а сама привязывала себе подушки на живот во время беременности своей госпожи, изображая, что ждет ребенка. Родила же этих детей якобы сама герцогиня. Версия версией, а тот факт, что Анна любила мужа своей фрейлины и его детей, подтверждается всеми современниками.

Первым шагом самодержавной царицы был, конечно, вызов своего личного секретаря в столицу, и вновь Анна и семья Бирона оказались вместе, но уже в императорском дворце на берегу Невы. А сам фаворит новой императрицы становится ее правой рукой, практически правителем России.

Верховный совет Анна Иоанновна распустила, а для управления государством был создан кабинет министров, новый орган, который фактически стал тайным секретариатом императрицы. Руководство осуществлял Остерман, умевший успешно лавировать между немецкой и русской партиями. Кабинет министров обладал всеми правами бывшего Совета и мог издавать законы. Члены кабинета не боялись противоречить даже государыне, а указы его, принятые в ее отсутствие, должны были иметь законную силу, как если бы они были подписаны самой императрицей.

А императрица отсутствовала часто. Остерман стал фактическим руководителем внешней и внутренней политики России. «Люблю, когда подчиненный мыслит, когда велят, а не тогда, когда вздумается ему», — таково было его кредо. И только Бирон мог вмешиваться во все дела, касающиеся верховного управления Россией, хотя официально при жизни Анны он не имел на это никакого права: ведь он числился всего лишь ее камергером. Однако российская государыня предоставляла своему любимцу право действовать от ее имени. Порой Бирон даже жаловался: «Вся тяжесть управления падает на меня, так как

Остерман чаще всего в постели со своей подагрой, а все должно идти своим чередом».

Теперь у Бирона был свой двор, своя гвардия. Его даже иногда титуловали «Ваше высочество» — вроде бы по ошибке, которую он, однако, никогда не исправлял. Более того, считалось особой милостью иметь допуск к его руке. В 1737 году при содействии императрицы Бирон стал герцогом Курляндским. Отныне он восседал в кресле с золотой герцогской короной на спинке, и ничто уже не могло обуздать его страсти к великолепию. Он тщательно занимался туалетом, часто гляделся в зеркало, любуясь собственным отражением, и позировал, словно поставил перед собой цель пленять окружающих своей наружностью и импозантностью. Жена его тоже любила роскошь — в свете появлялась только в дорогих бриллиантах, причем в таком количестве, словно хотела ослепить их блеском всех присутствующих. Знатки оценивали их в два миллиона. А великолепие экипажа, прислуги, красота лошадей! «Барин большой, выше нет в России», — так говорили люди.

Страстью Бирона стали лошади. Возможно, эта любовь перешла к нему от его деда-конюха. Злословили, что с лошадьми он разговаривает, словно это люди, а с людьми — словно это лошади...

Однако многие считали Бирона человеком великого ума и великих талантов. У него в Петербурге была великолепная библиотека, в которой он любил подолгу проводить время, чтение являлось его любимым занятием. Правда, прибыв в Россию еще в 1730 году, Бирон так и не потрудился выучить русский язык, говорил либо по-немецки, либо на ломаном русском, хотя понимал он лучше, чем показывал. Русских обычаев фаворит императрицы чуждался. С российскими вельможами обращался всегда свысока, презирал их, не соблюдая даже внешнего приличия.

Привыкнуть к этому русским служилым людям было весьма сложно: ведь после смерти Петра I с них никто ничего не требовал...

Передавали такой эпизод. Однажды Бирон проезжал по мосту, который был сделан плохо и наспех. Его ужасно растрясло, и он в страшном гневе заявил, что велит положить под колеса своей кареты каждого, кто должен следить за хорошим состоянием дорог и мостов...

Рассказывали, что в царствование Анны даже разговаривать люди не смели на улице — «налетит подслушник, переведет беседу по-своему, прибавит, убавит — и в полиции изложит... А затем длинная и долгая дорога в Сибирь». Сам Бирон не раз говорил: «Наказываю преступников — кричат тиран, деспот; требую исполнения закона — говорят насилие; строго следую договору и поддерживаю политические связи с соседями — считают изменой».

Во время его правления многие тысячи людей были приговорены к смертной казни или сосланы в Сибирь. Среди них были и князья Долгорукие, с которыми так дружил предшественник Анны Иоанновны на царском престоле. Кару понесла вся семья Долгоруких, расправа была жестокой, не пощадили и княжну Екатерину. Обрученная с Петром II и видевшая себя уже царицей, она была заключена в монастырь, один из самых бедных в Сибири, и все время царствования Анны находилась в ссылке.

Предание говорит, что к ней в монастырь однажды явился офицер, чтобы потребовать обручальное кольцо, которое она все еще носила. «Отрежьте мне палец! Добровольно я кольцо не верну. Оно принадлежит мне по праву», — ответила Екатерина: настолько горда была эта несостоявшаяся царица. Императрица Елизавета, придя к власти через десять лет, отменила суровое решение своей кузины, вернула бывшую не-

весту Петра II ко двору, окружила ее прежним блеском и величием. Княгиня вернулась постаревшей, красота ее поблекла, но неизменным оставалось ее гордое сердце. Она вышла замуж за графа Александра Брюса и вскоре умерла, сильно простудившись. Это случилось на тридцать четвертом году ее жизни в Новгороде, куда несостоявшаяся царица приезжала поклониться праху казненных там родных — князей Долгоруких. Незадолго до смерти она приказала сжечь все свои наряды, чтобы никто не мог донашивать платья той, которая должна была стать императрицей.

Итак, во главе России вдруг оказались сразу два немца — Остерман и Бирон. Но большую политическую роль в стране играла еще одна персона немецкого происхождения и тоже любимая императрицей Анной. Бурхард Кристоф Миних, сильный честолюбивый соперник Бирона, девять лет назад привлечший к себе внимание самого Петра Великого. Он начал свою карьеру в России совсем молодым человеком как инженер, а заканчивал ее как фельдмаршал и крупный политический деятель. Происходил Миних из крестьянской семьи, отличался крепким здоровьем и являлся как бы дополнением к вечно жалующемуся на свое здоровье Остерману. Иностранцы докладывали о нем: «Миних — военный царедворец, умный, истинно полезный для России человек». И еще: «Миних — герой, инженер, честолюбец, волокита, любящий страстно ветчину с сахаром и женщин, но более всего славу».

Женился Миних в России на вдове гофмаршала Салтыкова, немке, урожденной Мальзан, располагавшей большими связями. Благодаря своим способностям и связям жены, Миних стал председателем военной коллегии и, занимая этот пост, основал в Петербурге кадетский корпус — первое военно-учебное

заведение на Руси. Там обучалось около двухсот дворянских детей. Наряду с основами военных наук, им преподавали право, танцы, музыку и иностранные языки, главным образом, немецкий. Однако для командования армией и флотом, как и прежде, приглашались специалисты из-за границы. Миних уравнивал содержание в армии — то есть иностранцы, которые при Петре I получали двойное жалование, теперь стали иметь такое же жалование, как и русские.

В царствование императрицы Анны была сделана попытка решить проблему народного образования: стали открываться начальные школы. Правда, методика обучения оставляла желать лучшего. Учитель — обычно дьячок — часто запирает детей в помещении, задавал им уроки и уходил по своим делам. А чтобы помешать детям заснуть, его жена заставляла их кричать во все горло, мало заботясь о том, что они кричат. Вообще, образованности простого народа уделялось мало внимания. Существовало даже такое мнение, что людей из народа незачем учить грамоте, чтобы не отвлекать их от работы.

Тем не менее, просвещение в России во времена правления Анны Иоанновны поднялось на ступень выше. При ней выдвинулся и первый русский ученый — Михаил Ломоносов. Стали издаваться научные журналы.

Ну а в Академии наук все еще главенствовали преподаватели — немцы. Блюментрост, президент Академии, его затем сменили Кайзерлинг и Корф. Гольдбах преподавал право, Вайтбрехт — физиологию, Крафт — физику, Гросс — историю. Байер начал писать историю царя Алексея Михайловича, не зная при этом ни одного слова по-русски. Из Вестфалии в Петербург приехал Миллер, двадцати лет от роду. Сначала он преподавал историю и географию, а затем написал несколько книг и основал в России научную

журналистику, начав выпускать «Санкт-Петербургские ведомости». Его перу принадлежат и первые труды по российской истории. Миллер приехал в Россию еще в царствование дяди императрицы Анны Иоанновны и, не зная русского языка, начал собирать материалы по истории России. В 1732 году Академия наук командировала его в Сибирь для изучения этого далекого края. Пробыл там он 10 лет, а затем всю оставшуюся жизнь приводил в порядок собранные материалы. Они и по сей день представляют ценность для русской науки.

При дворе императрицы тоже стало больше немцев, чем русских. Не доверяя русским вельможам, Анна Иоанновна окружила себя иностранцами, предоставив им самые важные должности в государстве. Эти иностранцы не были ни гениями, ни образцами добродетели, но в столь критический период, который наступил в стране в результате незавершенных реформ Петра, именно они смогли, насколько возможно, охранить ее интересы. Сами русские, как нам представляется, не были способны навести в государстве порядок.

Так что опорой восьмой государыни из Дома Романовых были иностранцы, на верность которых она могла рассчитывать. Зато русские сановники чувствовали себя явно ущемленными. «Нашу землю русскую затоптали немцы, и веру-то Христову хотят под пятау», — роптали строптивные придворные. Немецкое влияние сказалось и при назначении императрицей преемника себе. Минуя дочь Петра I Елизавету, которую она очень не любила, Анна Иоанновна объявила престолонаследником будущего сына дочери герцога Мекленбургского и своей старшей сестры Екатерины.

Очень интересно высказывание одного шведского историка, писавшего примерно сто лет спустя после

правления императрицы Анны: «...ни одно государство не могло в то время похвалиться, что имеет таких умных и ловких министров, как Россия: Остерман, Миних...» Впрочем, русские того времени, да и нынешние тоже, недостаточно признавали историческую необходимость влияния иностранцев на судьбу России. Но вот многие исследователи нашей истории считают очевидным фактом, что Россия не способна без иностранной помощи, как это, собственно, имеет место и сейчас, использовать своими силами средства, данные ей природой и историей.

Ну а если заглянуть в глубину веков, познакомиться с геральдикой дворянских родов, то многое станет очевидным...

Большинство дворянских семей на Руси ведут свое начало от иностранцев, пришедших в разное время на службу к русским князьям. Среди них греки, литовцы, шведы, пруссаки, австрийцы, поляки и, конечно, немцы. Много интересных открытий можно сделать, полистав Бархатную книгу России, в которой находится перечень дворянства (названа эта книга так по своему переплету). Вот любопытные данные:

Известные фамилии — Морозовы, Салтыковы, Шереметевы и некоторые другие — имеют предков-немцев. Из 43 фельдмаршалов, назначенных на этот пост после 1700 года, 8 немцев и 25 обрусевших иностранцев. Например, предки известного полководца Суворова — выходцы из Швеции. Фельдмаршал Кутузов происходит от немецких предков.

При Анне Иоанновне три гвардейских полка попеременно находились под командой трех немцев и одного англичанина: фельдмаршала Миниха, герцога Брауншвейгского, Густава Бирона — младшего брата фаворита Анны, и генерала Кейта. А сколько иностранцев было среди дипломатов, медиков, инжене-

ров! По признанию самих немцев, средства и широкие горизонты, открывающиеся перед их предприимчивым духом в необъятной России, значительно увеличивали их природные склонности. Просто поразительно, как тесно сплелись эти две нации — сверху донизу...

Но вернемся к императрице Анне Иоанновне, восьмой представительнице Дома Романовых.

После коронации она почти два года жила в Москве, устраивала великолепные празднества, отличавшиеся небывалой для того времени роскошью. Затем императрица переехала в Петербург и поселилась в доме графа Апраксина. Бывший адмирал подарил этот дом еще Петру II, Анна же значительно расширила дом и превратила его в дворец, названный Новым Зимним дворцом, а старый, где скончались Петр I и Екатерина I — современный Эрмитаж, — был предоставлен придворному штату. А штат был большой. Все теперь обставлялось по европейскому образцу.

Анна Иоанновна, вдова курляндского герцога, еще будучи в Митаве, стремилась подражать в образе жизни современным немецким дворам, в свою очередь сходящим с ума от французского Версаля. Уже в то время она отличалась особой любовью к церемониальности. Ведь ни у Петра I, ни у Екатерины I не было двора в буквальном смысле этого слова, с его сложной организацией и декоративной пышностью, такой, какая была в странах Западной Европы. Петр практически уничтожил все, что составляло внешнее величие его предшественников: жил в маленьком домике, ездил в одноколке, носил одно и то же платье месяцами. Так что за исключением нескольких должностей камергеров, все надо было создавать заново, причем в современном духе, и Анна Иоанновна это сделала.

Немалое место при ее дворе занимали животные, особенно птицы. Клетки с птицами можно было уви-

деть почти во всех комнатах дворца. Вероятно, эту свою любовь к птицам Анна вынесла из своего детства в Измайлове. Особым вниманием императрицы пользовались попугаи самых различных расцветок и пород. Дрессировал их немец Варленд.

Жизнь при дворе буквально бурлила, императрица давала балы, устраивала маскарады и другие развлечения, открыла театр, куда приглашались артисты из разных стран, в том числе из итальянской оперы, имевшей большой успех в высшем обществе столицы. Необычайная роскошь стала наблюдаться в одежде. При Анне в России появилось само понятие «мода». Было запрещено приезжать ко двору два раза в одном и том же платье, в черном платье вообще никто не смел появляться.

Сама императрица предпочитала всегда яркие краски. В будние дни она носила обычно длинное просторное платье зеленого или голубого цвета, повязав голову красным платком, словно подражая своим любимым попугаям.

Особая утонченность появилась и в застолье. Сцены грубого пьянства стали редки при дворе. Во многих домах был введен обычай держать открытый стол на западный манер. Сами дома постепенно делались обширнее, обставлялись иностранной мебелью, зеркалами, стены украшались обоями. Неотъемлемой формой времяпрепровождения стала игра в карты.

По описанию современников, день императрицы обычно проходил следующим образом. «Вставала не позже восьми часов утра, совершала свой утренний туалет, пила кофе, в девять часов приходили министры и секретари. Она подписывала бумаги, часто даже не читая их, а затем отправлялась в манеж, где находились великолепные рысаки, принадлежавшие Бирону. Осмотрев лошадей, около получаса занималась верховой ездой, затем стреляла в цель. Иногда давала

аудиенции, но в полдень возвращалась во дворец и обедала с Биронами, за столом обычно говорили по-немецки. Встав из-за стола, государыня ложилась отдохнуть с фаворитом, а госпожа Бирон с детьми скромно удалялась.

Иногда устраивалась охота, которую императрица всегда считала своим любимым развлечением. В газетах того времени часто сообщалось об охотничьих трофеях государыни: то она убила дикого кабана, то медведя, то какую-нибудь птицу.

Вечера Анна Иоанновна проводила в развлечениях. Чаще всего это были игра в бильярд — она почти всегда выигрывала даже без всяких подставок и угождений со стороны партнера, — а также карты или представления. Окружила себя императрица шутами, с которыми проделывала самые разные забавы».

Далеко за пределами России распространилась история о Ледяном доме, который имел место в царствование Анны Иоанновны. Князя Голицына, числившегося придворным шутком императрицы, «решили женить на бедной калмычке Бужениновой, известной своим умением строить смешные гримасы, которые всех развлекали. При дворе и среди знати была в то время мода на калмыков или калмычек, не менее чем на шутов и дураков. Друг другу охотно дарили детей азиатского происхождения, все равно как дорогую собачку или лошадь. Калмыков крестили в православную веру, обучали и выводили, так сказать, в люди.

По велению государыни стали тщательно готовиться к шутовской свадьбе князя и калмычки. Для жениха и невесты было решено соорудить Ледяной дом, в котором они должны были провести свою первую брачную ночь. Дом из ледяных глыб построили неподалеку от Зимнего дворца. Чтобы построить его, разрубали лед большими квадратными плитами,

клали их одна на другую и для соединения поливали холодной водой, которая от сильного мороза тотчас же замерзала. Из льда было сделано и внутреннее убранство дома: камин, зеркала, часы, столы, стулья, большая кровать — ледяными были матрац, одеяло, подушки, ледяной дом был необычайно красив, особенно ночью, когда при свете фейерверков и другого освещения он блистал и переливался. Такое дивное здание ни в одной стране ранее не создавалось. Помогла суровая зима 1740 года. Подробное описание удивительного дома оставил петербургский академик, профессор физики Георг Вольфганг Крафт, участник этого события.

После свадебного обряда, совершенного, как положено, в церкви, процессия на санях, запряженных козами и свиньями, прошла перед царским дворцом по главным улицам Петербурга и остановилась в манеже Бирона, где был приготовлен роскошный обед. С наступлением ночи кортеж двинулся к Ледяному дому. Новобрачные под залпы салюта, произведенного из шести ледяных пушек, стоявших перед домом, были отведены в спальню, где их и заперли. Свадебный поезд был распущен, к дому приставлены часовые, чтобы помешать молодым покинуть дом до рассвета. Молодожены остались одни. На что они ни садились, к чему ни прикасались — везде был лед, отовсюду шел холод.

Сначала князь Голицын и его молодая супруга пытались согреться — бегали взад и вперед, прыгали, танцевали, стучали в дверь, умоляя стражу выпустить их. В отчаянии старались разбить стену — но ледяной склеп был тверд.

Наконец, обессиленные, они сели на постель, глаза слипались, смерть подступала к их замерзавшим телам. Как только начало светать, караульные открыли дверь и увидели новобрачных в предсмертном

сне. Вернуть к жизни их удалось только с помощью лекаря.

Но князь Голицын и его супруга пережили это испытание. После смерти императрицы Анны они получили разрешение уехать за границу, где калмычка вскоре умерла, оставив своему родовитому мужу двух сыновей.

Таковы были нравы при дворе императрицы Анны Иоанновны. Из-под западного лоска проглядывали черты необразованности, грубости и дикости. В то время в Петербурге ходил следующий анекдот: «Француз, немец и русский пили вместе вино, и в их стаканы попали мухи. Француз, заметив это, с отвращением вылил вино, немец вынул муху пальцами, сделал брезгливую гримасу, но содержимое стакана выпил, а русский, не дрогнув ни одним мускулом, выпил вино вместе с мухой, чтобы ничего не пропало...»

Царствование Анны Иоанновны Романовой подходило к концу. Близкую смерть императрице предсказал по звездам ее личный астролог, упомянутый уже профессор Крафт. В последние годы жизни государыня, любившая гаданье — особенно после того, как некто Бухнер в Курляндии верно напророчил ей престол, — увлеклась гороскопами. Мрачная, с тучным корпусом и больными ногами, ссутулившаяся и не столь статная, Анна Иоанновна медленно передвигалась по своим роскошным дворцовым покоем, редко их покидая. Из-за постоянного недомогания и предчувствия смертного часа она основательно запустила государственные дела. Ее любимец Бирон уже готовил себе место правителя.

Еще во время болезни императрицы возник вопрос: кто будет править государством до совершеннолетия младенца — императора, назначенного ею себе

в преемники (у ее племянницы, Анны Леопольдовны, два месяца назад родился сын). Наиболее влиятельные при дворе лица — Остерман, Миних указали на Бирона. Государыня не сразу согласилась с мнением своих подданных, опасаясь оскорбить таким назначением национальное чувство русских, негативно настроенных в отношении Бирона и вообще немцев. Но за день до смерти она все же подписала указ о назначении его регентом, шепнув при этом своему другу: «Я подписала твою погибель».

И вот десятилетнее царствование племянницы Петра Великого завершилось. Поздней осенью 1740 года императрица Анна Иоанновна в тяжких страданиях умерла от болезни почек. Прожила она сорок семь лет, ровно столько же, сколько и ее прадед — первый Романов, Михаил Федорович.

О правлении этой императрицы много разных мнений: одни считают, что ее царствование — одна из самых мрачных страниц российской истории, другие же, наоборот, полагают, что, несмотря на ограниченный ум и отсутствие образования, она обладала «ясностью взгляда и верностью суждений», как писали некоторые современники. В Анне Иоанновне отсутствовало честолюбие, она не любила лесть, очень заботилась о порядке и о том, чтобы не сделать что-нибудь поспешно, не посоветовавшись со знающими людьми. А рядом с ней были грамотные и умудренные опытом соправители, хотя и иностранного происхождения, умные и даровитые соратники ее великого дяди. Они-то понимали, что без строгого порядка и просвещения Россия не сможет приблизиться к западной цивилизации.





ИОАНН АНТОНОВИЧ

мерть Анны Иоанновны, восьмой государыни Романовой, не вызвала дебатов о престолонаследии. Этот вопрос был решен значительно раньше, еще в 1731 году, когда согласно волеизъявлению императрицы наследником российского престола был назначен будущий сын ее единственной племянницы, дочери старшей сестры, супруги герцога Мекленбург-Шверинского Карла Леопольда. В то время племяннице было всего тринадцать лет, и замужем, естественно, она не была. Звали девочку Елизавета Екатерина. Через два года после издания манифеста о престолонаследии немецкая принцесса приняла православие и имя Анна, в честь своей тетки-императрицы. В историю она вошла под именем Анны Леопольдовны. В двадцать лет будущая мать престолонаследника стала женой принца Антона Ульриха Брауншвейгского, который был старше ее на пять лет.

Тесные отношения с Брауншвейгским домом, который делился в то время на четыре ветви: Бевернскую, Бланкенбургскую, Вольфенбюттельскую и Люнебургскую, — начались с брака царевича Алексея с принцессой Шарлоттой Вольфенбюттельской. Мать Антона Ульриха, Антуанетта Амалия, приходилась

ей родной сестрой. Таким образом, супруг Анны Леопольдовны был двоюродным братом Петра II — седьмого государя Романова. Семья Брауншвейгская постоянно нуждалась в материальной поддержке и получала пособия от царствующих особ России. Чтобы найти жениха для племянницы российской императрицы, шталмейстеру ее Величества Карлу Левенвольде было поручено объезжать германские дворы и вести переговоры о возможном заключении брака. Он и предложил кандидатуру принца Брауншвейг-Вольфенбюттельского, племянника супруги австрийского императора Карла VI.

В Антоне Ульрихе не было ничего привлекательного — ни ума, ни красоты, разве что доброе сердце. Он прибыл в Петербург, был представлен российской императрице и сначала ей не понравился. «Ум отсутствует, энергии никакой», — было ее первое впечатление. «Так это именно то, что требуется», — подсказали государыне окружавшие ее трон немцы. И Анна Иоанновна, согласившись с советниками, объявила принца Брауншвейгского женихом своей племянницы, оставила жить при русском дворе и приняла на службу. А невеста ударилась в слезы: пятнадцатилетняя девушка была влюблена в красивого графа Карла Морица Линара, саксонского посланника, который был намного старше нее, и ни о ком другом и думать не хотела. Однако послушаться царствующую тетку она не могла и вынуждена была согласиться на этот брак. Графа Линара под благовидным предлогом отослали в Германию. Уволили с должности и отправили на родину и гувернантку принцессы фрау Адеркас, уроженку Пруссии, обвинив ее в том, что она являлась посредницей в передаче писем молодой девушки графу.

Пять лет принц оставался при петербургском дворе в ожидании совершеннолетия невесты. За это вре-

мя он не приобрел ни уважения светской знати, ни внимания со стороны своей суженой. «Ну какой же он мужчина? Чуть только на него прикрикнуть, он тут же робеет и начинает заикаться, словно заранее признает себя в чем-то виноватым. А внешне он мне просто противен...» — так заявляла племянница императрицы своей подруге Юлиане Менгден, единственному человеку, которому она могла доверить все свои тайны.

Полюбить принца Антона было действительно трудновато: худ, белобрыс, небольшого роста, да еще застенчив и неуклюж. Однако в июле 1739 года после долгих проволочек Анну обвенчали с человеком, который совершенно не пользовался ее расположением. Несмотря на свою природную доброту, она была не любезна с ним, но воле своей тетки противиться не могла.

О свадьбе принцессы возвестили пушечные выстрелы, прозвучавшие ранним утром со стен Петропавловской крепости. В сторону Казанского собора, где должно было состояться венчание, повалили толпы народа: люди спешили занять удобные места на улицах, по которым должна была пройти свадебная процессия. По обеим сторонам дороги выстроились гвардейцы и роты музыкантов. В день бракосочетания при дворе состоялся бал, окончившийся около полуночи. После бала императрица отвела молодую в ее комнату и приказала переодеть. С нее сняли тяжелый и пышный свадебный наряд и надели капот из белого атласа, украшенный великолепными брюссельскими кружевами. После этого государыня велела пригласить принца Антона, который не замедлил предстать перед своей молодой женой. Одет он был в домашнее платье, лицо сияло от подбострастия. Императрица поцеловала свою племянницу и ее супруга и, пожелав им счастья, гордо удалилась.

На следующий день придворные перешептывались между собой, что счастье в эту ночь «не состоялось» и что новобрачная всю ночь после свадьбы провела одна в Летнем саду, не желая разделить ложе с нелюбимым мужем. Можно представить себе ярость императрицы, которой, конечно, тут же донесли о случившемся. Рассказывали, что она, призвав к себе Анну, теперь уже принцессу Брауншвейгскую, била ее по щекам, внушая, что уклоняться от выполнения супружеских обязанностей жена не смеет. Упрямство племянницы было сломлено...

Ровно через год у молодых супругов родился сын, названный в честь прадеда Иоанном, а двумя месяцами позже был издан манифест: «...в законные наследники после себя определяю внука своего, принца Иоанна». Так что царем в России после смерти императрицы Анны Иоанновны должен был стать немец — брауншвейгец по отцу, мекленбуржец по матери, — связанный с Романовыми только через свою бабушку, старшую сестру русской царицы...

Как только императрица скончалась, во дворец, где уже собрались все высшие сановники, прибыли родители младенца-царя — принц и принцесса Брауншвейгские. Бирон обратился к присутствующим с предложением выслушать волю покойной государыни. В зале воцарилось молчание. То, что все услышали, было для большинства придворных полной неожиданностью: согласно завещанию усопшей императрицы, преемником российского престола объявлялся принц Иоанн, а правителем государства до совершеннолетия нового царя — назначался Бирон, герцог Курляндский. То есть отныне он получал полную власть в управлении всеми государственными делами, как внутренними, так и внешними. Услышав это, все невольно повернули голову в сторону родителей младенца-императора. Не сказав ни слова и ничем не выда-

вая своего удивления, принц и принцесса тут же удалились из дворца — ведь они надеялись, что регентом будет назначен кто-либо из них. Царедворцы же немедленно присягнули на верность Иоанну и, подходя по очереди к сиявшему Бирону, поздравляли его с высоким назначением.

Сенат присвоил регенту титул Высочества и определил ему жалованье в полмиллиона рублей в год. Сумма немалая! Сам регент, со своей стороны, уже как правитель государства, назначил жалование родителям императора — 200.000 рублей в год, а цесаревне Елизавете, дочери Петра Великого, испытывавшей постоянную нужду в деньгах, 50.000 рублей. Этой милости она ему не забудет.

На следующий день малютку Иоанна с большим торжеством перевезли в Зимний дворец. Во главе шествия были гвардейцы и регент. Бирон шел гордо впереди кресла, на котором несли кормилицу с ребенком на руках.

Принцесса-мать вместе со своей любимой фрейлиной Юлией Менгден, немкой по происхождению, следовала за ними в парадной карете. Во дворце поздравляли регента, целуя его руку или полу мантии. Бирон весь светился от гордости, с трудом скрывая слезы радости. Ну а царственное дитя, которому неделю назад исполнилось всего лишь два месяца, заливалось плачем, демонстрируя свое явное неудовольствие всем происходящим и словно предчувствуя свою страшную судьбу.

Желая показать себя с наилучшей стороны, бывший фаворит восьмой государыни Дома Романовых начал свое правление с милостивых актов: отменил несколько смертных приговоров, издал манифест о строгом соблюдении законов и о справедливости правосудия, сократил налоги и ввел ограничения в отношении роскоши придворного быта. Он даже приказал

выдавать часовым шубы зимой, чтобы в мороз они не «претерпевали» холода. Этими мерами правитель надеялся поднять свой авторитет в народе. А вот с родителями младенца-императора регент обошелся сурово: пользуясь своей властью, он даже лишил принца Антона Ульриха чинов и посадил его под домашний арест якобы за участие в подготовке заговора против него. Ходили слухи, что он намеревался отправить Брауншвейгского принца вместе с женой в Германию, а ребенка с самого начала полностью подчинить своей воле. Так что двадцатилетний Антон Ульрих, чувствующий себя обделенным, и Бирон, пришедший к власти по воле своей подруги-императрицы, сразу стали заклятыми врагами.

Зато к дочери Петра Великого, красавице Елизавете, которая в то время вела «рассеянный» образ жизни, меняла одного любовника за другим, регент проявил особое почтение, почти угодливость. Кроме того, он поспешно возобновил переговоры с Голштинским двором о женитьбе принца Петра Ульриха, внука Петра Великого, на своей дочери Ядвиге, некрасивой и горбатой, но очень способной и умной от природы девушке. Брак был почти решенным делом, и Бирон был чрезмерно горд, что хотя бы косвенно, но все-таки породнится с Романовыми.

Но разразилась катастрофа...

Видевшие в лице регента угрозу своему положению, родители императора-младенца, неопытные в дворцовых интригах и чувствующие надвигающуюся опасность, обратились за помощью к Миниху и Остерману. Оба царедворца встали на сторону молодой брауншвейгской четы, так как видели в лице нового регента явного соперника. Эти государственные деятели хорошо понимали, что и они сами не могут считать себя в безопасности: как только в них не будет

надобности, их просто уберут с политической арены. Поэтому, получив согласие от принцессы Анны Леопольдовны на арест регента, Миних вместе с графом Левенвольде, тайным советником бароном фон Менгденом, генералами фон Манштейном и фон Бисмарком и несколькими офицерами проникли глубокой ночью во дворец Бирона. Своему адъютанту Миних приказал пройти с гренадерами в спальню регента. Караульным офицерам было заявлено, что они действуют по приказу матери императора. Часовые, стоявшие у двери личных покоев четы Биронов, не оказали никакого сопротивления и позволили людям Миниха войти в спальню.

Посередине комнаты стояла большая кровать. Супруги, мирно возлежавшие на своей роскошной постели, спали так крепко, что не слышали шагов входивших. Генерал фон Манштейн подошел к кровати и, отдернув занавес, крикнул громким командным голосом: «Проснитесь!» Бирон, открыв глаза, сердито спросил: «Что? Что тебе здесь нужно?..»

Полуобнаженного регента, отчаянно защищавшегося от прикладов гвардейцев, за волосы стащили с пышной дворцовой постели и, накинув на него солдатский плащ, выволокли из дома.

Вот уж поистине гром среди ясного неба! Говорили потом, что два немца вырывали друг у друга русское государство, как кружку пива.

Весть о падении Бирона облетела город с молниеносной быстротой и вызвала всеобщее ликование. Площадь перед Зимним дворцом быстро заполнилась народом. По улицам с барабанным боем шли гвардейцы, к дворцу съезжались экипажи. В дворцовой церкви Анна Леопольдовна с супругом и столичной знатью отслужили благодарственный молебен. При пушечной стрельбе и колокольном звоне армия присягнула на верность матери императора-младенца,

провозгласившей себя правительницей Российского государства. Ее супруг был объявлен генералиссимусом всех российских сухопутных и морских сил, граф Миних — первым министром. Звезда фаворита бывшей императрицы закатилась.

Бирона вместе с семьей увезли в Шлиссельбургскую крепость, арестованы были его ближайшие родственники и приближенные. Все имущество правителя конфисковали. Невиданное богатство было им собрано за годы служения российскому трону: туалетный стол из чистого золота, украшенный драгоценными камнями, роскошные сервизы, вазы... И на удивление толстая пачка неоплаченных счетов на сумму более чем 300 тысяч рублей. Богатый человек брал охотно, но платил редко. И ни у кого не находилось мужества требовать с него плату за приобретенные товары.

Итак, регент номинального императора Иоанна VI — девятого царя династии Романовых был арестован, а правительницей государства до совершеннолетия царя-младенца была объявлена его мать, принцесса Брауншвейгская. Бирон был отдан под суд и после долгого следствия приговорен к смертной казни, замененной ссылкой в Сибирь. Для его охраны туда направили гвардейского офицера, а для заботы о душе — лютеранского пастора. Даже личный врач Бирона сопровождал его. Миних, страстный инженер и архитектор, оказал своему земляку особое расположение, спроектировав для него специальный дом, предназначенный для суровых сибирских условий. В то время он и не мог предположить, что несколько позже сам вынужден будет жить в этом доме. Какое-то дьявольское предначертание...

В сибирской ссылке разжалованный герцог пробыл всего два года. Пришедшая к власти Елизавета, помня о его благосклонном отношении к себе, разре-

шила поселиться бывшему регенту в Ярославле, в 240 км от Москвы. Там он занял прекрасный особняк с роскошным садом на берегу Волги. Из Петербурга прислали его библиотеку, которой бывший правитель России особенно дорожил, мебель, посуду и даже лошадей и ружья. Так что Бирон стал жить весьма комфортно, хотя и называлось это по-прежнему ссылкой.

Через двадцать лет бывший регент был возвращен в Петербург, восстановлен на Курляндском герцогском престоле и умер в Митаве в возрасте восьмидесяти двух лет, отказавшись незадолго до смерти от герцогского престола в пользу своего сына Петра. Дочь Бирона Ядвига, так и не вошедшая в семью Романовых, поскольку задуманный отцом брак не состоялся, приняв православие, стала фрейлиной российской государыни, а в 1759 году вышла замуж за барона Александра Ивановича Черкасова и прожила долгую жизнь...

А на российском престоле сидел младенец, но регентшей при нем была уже его мать, немецкая герцогиня — в России ее звали Анной Леопольдовной. Однако в действительности бразды правления находились в руках совершившего дворцовый переворот честолюбивого и энергичного фельдмаршала Миниха и умного и прозорливого министра Остермана, относившихся друг к другу с явным недоброжелательством. Первый был щедро награжден деньгами за оказанную царской семье великую услугу и сделался первым человеком в государстве. Но могущество Миниха оказалось непродолжительным. «Помог» Остерман, написавший донос на своего соотечественника, побуждавшего супруга регентши, отца императора, уйти в отставку, чтобы самому получить чин генералиссимуса, предназначенный отцу императора-младенца.

Но слабая и нерешительная регентша не могла действовать на своих министров. Объявив себя правительницей, Анна Леопольдовна практически не принимала активного участия в государственных делах. Беспечная по характеру, она была занята только собой. По описанию современников, это была несколько полная, но стройная блондинка с милостивым простодушным лицом и глубокими, задумчивыми глазами. Склонная к лени и довольно ограниченная в своих интересах, она была отнюдь не глупа, но питала отвращение к любому серьезному занятию и всегда имела усталый, скучающий вид. Это незлобивое существо родилось на свет не для управления государством, а скорее для домашнего очага, неги и любви. Даже став правительницей государства, молодая мать императора не изменила своего образа жизни, часто надолго оставляя без всякого внимания государственные дела.

Большую часть времени регентша проводила в своих покоях — за карточной игрой или чтением романов. Часто, полуодетая, лежала по нескольку часов на софе без всякого дела, о чем-то мечтая, или медленно бродила по дворцу, останавливаясь лишь, чтобы прочесть молитву. (Лютеранская принцесса, перешедшая в православие, была очень набожна. Во всех ее комнатах висели иконы с зажженными лампадами.)

Новая правительница не любила показываться публично, значительно сократила придворные приемы, отпустила большую часть служащих, в таком изобилии окружавших ее тетку. И во дворце воцарились тишина и безлюдье. Обедала она обыкновенно вдвоем со своей фавориткой Юлией Менгден, с которой и проводила большую часть времени. Но как только в Петербурге вновь появился граф Линар — бывший саксонский посланник, регентша изменила

свои привычки. Семейная жизнь молодой женщины явно не сложилась, а огонек первого увлечения все еще тлел в ее груди, чем не прочь был воспользоваться этот сердцеед.

Линар происходил из итальянской семьи, с XVI века поселившейся в Германии. К тому времени ему было уже сорок лет, он был вдов, красив, хорошо сложен, одним словом, покоритель женских сердец. Прибыв в Петербург, граф не пропускал ни одного случая, чтобы не показать принцессе, как он безумно влюблен в нее. Он нанял дом около царского сада, и Анна, обычно редко покидавшая свои апартаменты, вдруг стала часто прогуливаться по саду. Антон Ульрих был явно недоволен и даже испытывал муки ревности, но не решался говорить об этом вслух. Он нашел утешение во власти, которую регентша небольшими долями предоставляла своему супругу.

Возможно, из-за Линара, возможно, по другим причинам, но супруги по неделям не разговаривали друг с другом, и этим пользовались министры в своих интересах. Положение Брауншвейгской фамилии на российском престоле становилось ненадежным. В государстве назревал переворот... Правление матери императора, принятое поначалу сочувственно высшим обществом и народом, вскоре стало вызывать осуждение. Ведь в государстве опять главенствовали исключительно немцы: Остерман, Левенвольде, саксонский посланник Линар, пользующийся особым расположением регентши, и даже самая близкая фрейлина правительницы, немка Юлия Менгден, проявлявшая интерес к вопросам государственной политики. Поэтому грядущий заговор так и называли «заговором против немцев». Самой активной силой в нем были гвардейцы, среди них было и много простых солдат. А ведь гвардия представляла собой цвет дворянства и, начиная со смерти Петра Велико-

го и вплоть до воцарения Екатерины II, по сути, ни одна смена на российском престоле не обходилась без вмешательства гвардейских полков.

Перессорившиеся немцы, стоявшие во главе России, уже не внушали симпатий и уважения. Да и сам новый император приходился лишь внуком царю Иоанну, а ведь была жива дочь самого Петра Великого, остававшаяся все время после смерти своего отца как бы в тени политической жизни. И поскольку государей тогда меняли «как сорочки» — поговаривали в народе, — решительно настроенные гвардейцы предпочли Елизавету Петровну. Она была доступна, приветлива, к ней относились с любовью...

Историками описывается характерный для того времени случай. Когда у племянницы бывшей императрицы родился сын, Елизавета, как это было заведено, захотела сделать подарок матери новорожденного. Она послала своих придворных в Гостиный двор купить вазу. Продавец, узнав, что ваза приобретается по велению Елизаветы, отказался взять деньги, хотя она, ваза, представляла большую ценность. Уже тогда все считали дочь Петра I предводительницей «русской партии» при дворе и желали, чтобы именно она восседала на троне. Елизавета не пряталась за дворцовыми стенами, как это делала правительница, дочь немца, а часто разъезжала верхом или в санях по улицам столицы, была проста в обращении с офицерами и солдатами, да и просто с жителями города. С уважением к ней относились и иностранцы. Поэтому и объединились вокруг нее все те, кто был недоволен «немецким засильем».

Елизавета появилась на свет перед Рождеством 1709 года как внебрачная дочь русского царя, который, хотя и был чрезвычайно обрадован известием о ее рождении, признал свое чадо лишь после женитьбы на Екатерине. Замуж младшая дочь Петра так и

не вышла. Со своим возлюбленным женихом, Карлом Августом Голштинским, двоюродным братом мужа сестры Анны, она сошлась еще до свадьбы, которой, однако, так и не суждено было состояться. Бедный Карл Август скончался незадолго до бракосочетания. Чтобы подчеркнуть «вечный» траур по своему жениху, царица носила обычно платье из белой тафты на темной подкладке. В дальнейшем Елизавета отказывала всем другим женихам — даже членам владетельных европейских домов, заявляя, что не желает связывать себя браком. А в поклонниках недостатка не было. В ее амурные сети попал даже ее племянник, император Петр II. А сейчас тридцатидвухлетняя красавица меняла одного кавалера за другим. Она могла флиртовать с любым, понравившимся ей, не зирая на его чин или происхождение.

Аристократия презирала ее как за незаконность рождения, так и за привязанности. Подругами царицы могли быть простые деревенские девушки, она каталась с ними на санях, угощала сладостями, участвовала в их плясках и песнях. Дом ее в Петербурге был открыт для гвардейских солдат, она делала им подарки, крестила их детей. «Ты кровь Петра Великого!» — говорили ей. — «Ты — искра Петра!»

Полагали, соответственно, что полузабытая высшим светом Елизавета не способна ни на какие заговоры и всякие мысли о власти оставила. Бирон, а затем Миних были к ней благосклонны. Ее отношения с правительницей Анной оставались любезными и даже дружественными. Но у Елизаветы нашлись друзья, которые во что бы то ни стало решили освободить Россию от «засилья немцев», как они заявляли. Но, как ни странно, это опять же были иностранцы: маркиз Ла Шетарди — французский посланник и Лесток — личный врач царицы Елизаветы. Последний был сыном французского лекаря, переселившегося в

конце XVII века в Германию. В России он жил уже больше двадцати пяти лет и даже женился на одной из фрейлин Елизаветы. В заговоре, о котором уже поговаривали открыто, был также замешан немец Шварц — капитан пехотного полка. А самым активным заговорщиком был Грюнштайн, бывший маклер и ювелир из Дрездена, а в то время гвардейский солдат. Беспечность и апатичность регентши способствовали благополучному совершению переворота.

И вот гвардейцы присягнули Елизавете. Граф Левенвольде якобы успел предупредить регентшу об угрожавшей ей опасности, но мать малютки-императора, отличавшаяся особой доверчивостью к людям, сочла его безумцем и никаким доносам на цесаревну верить не хотела. Когда заговорщики вместе с Елизаветой вошли во дворец, Анна спала рядом со своим мужем. Один из гренадеров грубо разбудил несчастных. Заплакала крохотная сестренка младенца-царя, которую в суете уронили на пол. Маленького Иоанна Елизавета запретила беспокоить. Но он проснулся от шума, и, взяв его на руки, она растроганно сказала: «Бедный малютка! Виноваты одни твои родители». А между тем повсюду кричали «ура!» И под эти крики ребенок улыбался той, которая только что лишила его императорской короны.

Брауншвейгское семейство взяли под стражу. В ту же ночь были арестованы Миних, Остерман и Левенвольде. Под стражу были взяты их сторонники, а также те, кто считался приверженцем Пруссии — главным образом, придворные и государственные сановники немецкого происхождения. Утром 25 ноября 1741 года был обнародован манифест о восшествии на престол императрицы Елизаветы. О незаконности прав Иоанна VI не было сказано ни слова. Более того, дочь Петра Великого всячески демонстрировала перед гвардейцами большую нежность к теперь уже бывшему императору.

Сначала свергнутого младенца с родителями хотели выслать за границу к родственникам и даже уже отправили в Ригу. Но попытка совершить контрпереворот в пользу Иоанна VI и многочисленные дворцовые интриги заставили императрицу Елизавету изменить это решение. А прусский король Фридрих II посоветовал русскому посланнику в Берлине сделать все, чтобы поселить брауншвейгское семейство в каком-нибудь отдаленном месте российских просторов, чтобы о них вообще позабыли. Хотя сразу же после переворота Фридрих и австрийская императрица Мария Терезия, родственники принца Антона Ульриха, обратились к Елизавете с просьбой отпустить его за пределы России, так как он никогда не претендовал на правление Российским государством, а был лишь отцом ребенка, ставшего в угоду Анне Иоанновне номинальным царем. Елизавета согласилась разрешить Антону Ульриху выехать из России, но не пожелала отпустить его супругу и детей. Принц же, узнав о решении русской императрицы, отказался уехать один. И вот под охраной — брауншвейгское семейство отправляют сначала на восток, в сторону Рязани, а затем в Архангельск, чтобы переправить затем на Соловецкий остров на вечное поселение. Иоанна приказано было везти в отдельной коляске под именем Григорий. С родителями его разлучили навсегда. Однако на остров пленники не попали, помешал сильный шторм. В строжайшей тайне семью поселили в Холмогорах, селе, расположенном на берегу Северной Двины. Их разместили в добротном архиепископском доме, который срочно обнесли высоким забором. На площади примерно в 400 кв. м стояли еще два дома и церковь с башней, тут же был пруд и небольшой сад. Всякая связь с внешним миром была запрещена. Пища — самая простая, отношение солдат стражи — как к арестантам.

Бывшего царя, которому к тому времени уже исполнилось четыре года, поместили в маленьком доме отдельно от родителей. Здесь мальчик рос в полном одиночестве. В качестве надзирателя к нему был приставлен майор Миллер, получивший соответствующие инструкции.

Анна Леопольдовна, внучатая племянница Петра Великого, родила в Холмогорах еще троих детей и была целиком занята заботой о них. Вскоре после рождения последнего ребенка она скончалась от родильной горячки, когда ей еще и тридцати не было. Императрица Елизавета, узнав о смерти своей дальней родственницы, приказала привезти ее тело в Петербург для торжественных похорон. Анну Леопольдовну похоронили в Александро-Невской лавре рядом с царицей Прасковьей, ее бабушкой, и матерью, герцогиней Мекленбургской, старшей дочерью царя Иоанна Романова. О смерти матери бывшему императору, которому к тому времени уже исполнилось шесть лет, не сказали. Его продолжали содержать в полной изоляции от семьи. Лишь несколько приставленных к нему лиц могли общаться с мальчиком, не раскрывая ему тайны его происхождения.

Вопреки строгим запретам, кто-то обучил Иоанна грамоте и рассказал ему, кто он такой. Это резко изменило судьбу девятого царя Романова, достигшего уже юношеского возраста. Он был в полной тайне перевезен в Шлиссельбургскую крепость, расположенную на маленьком островке посреди Невы. Крепость в то время еще выполняла функции оборонительного военного сооружения. Лишь через несколько десятилетий она станет зловещей тюрьмой. Антона Ульриха вместе с детьми оставили в Холмогорах, усилив для видимости охрану, чтобы казалось, что свергнутый царь находится все еще там.

Иоанна поместили в небольшом каземате, расположенном в одной из крепостных стен. Единственное окошко замазали серой краской, чтобы не дай Бог кто не увидел таинственного узника. Страже был дан строгий наказ никому не рассказывать про арестанта, каков он: стар или молод, высок или низок, русский или иностранец...

В тесной камере без дневного света и будет проходить дальнейшая недолгая жизнь несчастного отпрыска царской семьи, так и не познавшего прелести жизни.

Целыми днями пленник играл драгоценностями своей матери, которые хранились у него в шкатулке. Первый раз его вывели на прогулку, когда ему было уже двадцать лет. Иоанн вновь увидел деревья, цветы и зеленую траву. Молодой человек любил стоять на крепостном валу и смотреть в даль на расстилающееся перед ним море. А в двадцать четыре года здесь же, в крепости, бедняга был убит якобы при попытке освободить его из заключения. Он был уже вторым по счету представителем династии Романовых, которого убили, чтобы он не оказался на троне. Сначала Алексей, сын Петра Первого, — ему было в то время двадцать восемь лет, — и теперь правнук царя Иоанна, несостоявшийся император, которому было на четыре года меньше.

А события, связанные с убийством этого царя Романова, развивались следующим образом.

Все двадцать лет правления Елизаветы свергнутый Иоанн VI содержался под строгим надзором. После смерти императрицы, ее преемник Петр III отдал распоряжение еще сильнее стеречь своего родственника. Рассказывали даже, что он как-то навестил его в крепости под видом простого офицера, чтобы лично посмотреть на узника. Как свидетельствуется в русских исторических материалах, принц говорил бес-

связно, отвечал на вопросы сумбурно. То он утверждал, что он император Иоанн, то что этого императора больше нет на свете, а его дух перешел в него. После вопроса, кто он такой, отвечал: «Император». На вопрос, откуда он это знает, отвечал: «От своих родителей и от солдат».

Не стало Петра III, а Иоанн все еще сидел в своей тюрьме. Перед Екатериной II, пришедшей к власти и кровно совершенно не связанной с семьей Романовых, встала трудная задача, что делать с заключенным в крепости, объявленным когда-то российским императором, да еще приходившимся правнуком русскому царю Иоанну Романову. Первоначальной ее идеей было женить молодого человека на себе, узаконив тем самым свое нахождение на российском троне. Она под каким-то предлогом приехала в крепость, чтобы издаleка посмотреть на бедного узника. Но увидев его, тут же оставила эту мысль и приняла новое решение: арестанта ни под каким видом никому не отдавать, а при попытке его освобождения умертвить.

Как предполагают некоторые историки, Екатерина задумала как можно скорее избавиться от столь опасного соперника и через своих ближайших советников согласилась прибегнуть к услуге одного флигель-адъютанта, служившего в Петербурге. Звали этого офицера Василий Минович. Вокруг этого человека до сего времени существует много загадочного.

Он был сыном полковника, сосланного в Сибирь по политическим соображениям. Имение семьи было конфисковано, полковник с женой и детьми прозябал в бедности. Когда Василий повзрослел, его взяли на службу в Петербург — помогло покровительство генерала, хорошо знавшего его когда-то богатого деда. Однако страсть к вину и женщинам помешала карьере молодого человека. Подпоручик Минович был переведен в полк, который нес караульную службу в Шлиссель-

бургской крепости. Там он узнал о злосчастной судьбе Иоанна, несостоявшегося царя Российского государства. Либо он действительно проникся состраданием к узнику и решил освободить его, либо, как полагают некоторые исследователи, сама императрица Екатерина приняла решение нарочно подстроить убийство Иоанна надзирателями, якобы при попытке его освобождения. Роль «освободителя» и должен был сыграть Мирович, которому обещали за услугу большое вознаграждение и возвращение имени деда. План был продуман со всей тщательностью, даже назначили время его претворения в жизнь. Все было подготовлено.

В полночь намеченного дня Мирович дал команду своим солдатам освободить императора-арестанта. Началась перестрелка с караульной службой. Иоанн, услышав выстрелы, проснулся и встал со своей койки, дрожа от страха. Его надзиратели действовали строго по инструкции... Вбежавший в камеру Мирович увидел распластанное на полу тело узника в одном нижнем белье. Еще совсем молодой, но уже с сединой в длинных спутанных волосах и с реденькой рыжеватой бородкой, обрамлявшей его бледное до синевы лицо, он лежал в луже крови, широко раскинув руки. В его открытых остановившихся глазах застыло недоумение: за что?!

Убитого положили на койку и вынесли из казармы. Похоронили его той же ночью у крепостной стены, слегка присыпав могилу мхом и ветками, чтобы была незаметной. В официальном донесении сообщалось о «несчастном случае со смертельным исходом», который произошел с безымянным заключенным. Другой крови, кроме ненавистного императрице соперника, в эту ночь пролито не было.

Подпоручика Мировича и его солдат арестовали. Следствие продолжалось несколько недель, а затем состоялся суд, который проходил в строжайшем сек-

рете. Со всех делопроизводителей взяли особую подписку о строгом соблюдении тайны. Стенограммы заседания суда не велось. Подпоручика Мировича приговорили к смертной казни, а солдат, принимавших участие в данном «мероприятии», — к ссылке в Сибирь — навечно. А вот убийцы Иоанна VI были щедро вознаграждены — за проявленную бдительность.

Хмурым сентябрьским утром Василий Мирович стоял на помосте, установленном на площади, быстро заполнявшейся народом, несмотря на непогоду. Он стоял, спокойно смотрел по сторонам. Рядом с ним находился палач, а приговоренный к смерти улыбался... Его черные глаза на бледном лице, казалось, смотрели весело. Видя это, многие, естественно, считали, что казнь будет ненастоящей. Ведь еще Елизавета Петровна более двадцати лет назад, при восшествии на престол, отменила этот вид наказания. Надеялся, по-видимому, на это и сам осужденный. И когда голова подпоручика скатилась с помоста — все так и ахнули от неожиданности. Тело вместе с эшафотом было сожжено, прах развеян по ветру.

Предсмертная улыбка казненного заставила многих историков доискиваться до причин такого поведения Мировича в свой смертный час. Может, осужденный был уверен, что вот-вот придет весть о его помиловании, как ему было высочайше обещано, и казнь не состоится? Словом, темная история. Иначе события, связанные с убийством девятого царя Романова, не назовешь...

После смерти Анны Леопольдовны для ее мужа и детей, а их осталось четверо — две дочки и два сына — потянулись долгие годы ссылке жизни. Вступив на престол, Екатерина II разрешила принцу уехать на родину: он не был членом Дома Романовых и не представлял опасности для потомков Петра I. Но Антон Ульрих предпочел остаться в заключении вместе со

своими детьми. К концу жизни он стал совершенно немощным и слепым и в 1774 году скончался, пробыв в изгнании около тридцати трех лет. Долгий срок! И никто ему так и не смог сказать, за что он собственно несет это наказание. За то, что стал отцом наследника русского престола?

Лишь спустя пять лет Екатерина II решила отпустить брауншвейгских принцев и принцесс за границу. Об этом она сообщила сестре Антона Ульриха, вдовствующей королеве Дании и Норвегии Юлиане Марии, которая согласилась разместить своих племянников на жительство в маленьком норвежском городке Горсенсе. Ночью на торговом фрегате их вывели в Норвегию, где они и поселились на полном содержании русского правительства. Жили они бедно, никакого языка, кроме русского, не знали, с обслуживающим персоналом изъясняться не могли. В первые семь лет скончались принцесса Елизавета и принц Алексей. Через десять лет — принц Петр. А вот больная и глухая принцесса Екатерина дожила до 1807 года. И что удивительно, в последние годы жизни она неоднократно обращалась с письмами к Александру I с просьбой вернуться в Россию, которая ее почему-то так притягивала, несмотря на горькие воспоминания. Просьбы ее остались без ответа, а своему духовнику за пять лет до смерти она писала, что ей в тысячу раз было лучше жить в Холмогорах, нежели в Горсенсе, что норвежские придворные ее не любят и она часто плачет, проклиная себя, что не умерла.

Так трагично сложилась жизнь родителей несчастного Иоанна VI и их детей — брауншвейгских принцев. И вина этого Романова, царя без короны и трона, лишь в том, что он был наследником престола согласно воле императрицы Анны Иоанновны, родной сестры его бабушки.

Не менее трагичны и дальнейшие судьбы Миниха и Остермана, этих когда-то всемогущих немцев, управлявших Русским государством долгие годы. Приспешники восшедшей на престол Елизаветы заставили их подписать признания в якобы антигосударственной деятельности и приговорили к смертной казни. И пришлось им пережить страхи смертников. Но в самую последнюю минуту, когда голова Остермана уже находилась на плахе, судья выкрикнул: «Бог и императрица даруют тебе жизнь». Остерман и другие приговоренные к смерти были отвезены в тюрьму: смертные приговоры им заменили на пожизненную ссылку в Сибирь.

Миних был сослан в то же селение, куда несколько раньше был сослан Бирон, незадолго до этого получивший разрешение выехать в Ярославль. Как пишут историки, на пути, правда, в разных направлениях, они встретились. Вот только нет единого мнения, сняли они при встрече шапки друг перед другом или нет. И ведь какой поворот судьбы... В доме, который Миних спроектировал когда-то для Бирона, поселился сам автор проекта. А дом был сделан на славу. В нем и сибирские морозы были нипочем. Однако пребывание в этом дальнем краю бывшего фельдмаршала и еще недавно первого министра Российской империи было не просто ссылкой, а строгим заключением. Он не имел права покидать свой дом. Лишь пастор и врач, прибывшие с ним в эту ссылку, могли выходить в городок, который состоял-то лишь из нескольких домов. Прожил Миних в своем заключении целых двадцать лет и времени не терял даром: в своем доме он открыл школу, в которой могли учиться все, кто хотел: и бывшие политики, и осужденные воры и мошенники, и прочий люд. Замечательный специалист и высокообразованный человек, он щедро передавал свои знания всем желающим... Императрице Елизавете он писал письма с просьбой о помило-

вании, но освобождение пришло, лишь когда на престол вступил ее племянник. Весной 1762 года из Петербурга прибыл гонец с помилованием. Миниху разрешалось вернуться домой. Ему было уже семьдесят девять лет, но энергия в нем еще бурлила.

Печальнее сложилась судьба графа Остермана, уникальной личности, сумевшей удержать за собой, как бы по наследству, доверие и милости двух императоров — Петра I, Петра II, двух императриц — Екатерины и Анны, одного правителя — Бирона, одной правительницы — Анны Леопольдовны, а также их фаворитов, русских и нерусских. Да и география его жизни редкая! Он проделал путь из маленького селения на западе Германии до далекой Сибири: Бохум — Иена — Петербург — Березово!

Никогда не любивший ни с кем ссориться, граф был сослан в то же Березово, где немногим более десяти лет назад кончил жизнь Александр Меншиков, впавший в немилость внука Петра Великого, его лучшего друга и покровителя, и низвергнутый не без участия самого Остермана. Поселился он в доме Меншикова: с болезнями — особенно его мучила подагра, — разочарованиями и воспоминаниями о прошлом блеске и об унижениях, которым его подвергла дочь человека, так высоко ценившего его ум и знания. Столько пользы он принес России, ставшей для него родной и близкой! За что такая горькая участь!? С этими мыслями и чувствами прожил Остерман в Сибири всего шесть лет и там же скончался. Но память о нем сохранялась долгие годы, даже будущие цари Романовы вспоминали о нем не иначе, как о человеке, являвшемся величайшим двигателем цивилизации и просвещения в России...

Интересно сложилась судьба еще одного участника свержения Бирона — генерала фон Манштейна. Ему удалось избежать печальной участи своих сподвижников, хотя при совершении переворота он был пра-

вой рукой фельдмаршала Миниха. Воспользовавшись отпуском, генерал своевременно покинул Россию и оказался в Берлине. Узнав о ситуации, сложившейся в Петербурге, Манштейн решил не возвращаться в Россию. Через русского посла в Пруссии он пытался получить отставку, но Военная коллегия отказала ему и потребовала, чтобы он немедленно возвратился в свой полк. Манштейн не последовал этому требованию, а поступил на службу к прусскому королю Фридриху II и стал его экспертом по русским делам. В России оценили этот шаг как дезертирство, и военный суд заочно приговорил генерала к смертной казни.

По дипломатическим каналам Елизавета потребовала выдачи российского офицера для приведения приговора в исполнение, но Фридрих II не сделал этого, по достоинству оценив умного и хорошо знающего обстановку в России немца. В Пруссии генерал фон Манштейн прослужил долгие годы. (Вообще-то по закону иностранец, состоявший на русской службе, мог уехать за границу в отпуск и, попросив об отставке, остаться там навсегда. Но на сторонника Миниха это положение не распространялось.)

Дочь Петра Великого вступила на престол на следующее утро после переворота. В первые же дни своего царствования она отстранила немцев от власти. Поспешила новая государыня и навсегда вытравить память о своем предшественнике на царском троне, который лишь числился на нем один год и шестнадцать дней, а затем двадцать три года провел в тюремном заключении и был лишен не только свободы и власти, но и собственного имени. Императрица Елизавета Петровна приказала уничтожить монеты и медали с его изображением, сжечь все бумаги, в которых упоминалось его имя. Короткое номинальное царствование девятого представителя Дома Романовых закончилось. Кроме дворцовых интриг, оно ничего не принесло России.



ЕЛИЗАВЕТА ПЕТРОВНА

асправившись со своими противниками и удалив семью своего предшественника, Елизавета вздохнула свободно и заторопилась надеть на голову корону. Первой же весной вместе с многочисленной свитой она выехала в Москву. Путешествие совершалось в экипаже, который можно было назвать настоящим домом на колесах: внутри все напоминало убранство небольшой комнаты, посередине стоял стол и стулья, у стены — кушетка для отдыха и маленький туалетный столик с зеркалом. Экипаж был снабжен специальным приспособлением для топки, широкие оконца с занавесками позволяли смотреть на дорогу, по обочине которой по этому случаю были посажены молодые сосны. В местах, отведенных для остановки, были поставлены живописные беседки. В деревнях и селах, через которые должна была проехать царица, стояли люди, образуя как бы живую изгородь; экипаж новой российской государыни они приветствовали низким поклоном. При наступлении темноты на пути следования царского кортежа вдоль дороги на определенном расстоянии друг от друга зажигались бочки со смолой, светившие словно большие яркие фонари.

Коронация состоялась в Успенском соборе. Церемония, распорядителем которой был француз Рошамбо, была очень торжественной и пышной. Колокола непрерывно звонили, улицы, по которым следовал кортеж, были украшены гирляндами и свечами, гремели салюты. Дочь Петра Великого, одетая в великолепное платье, вступила в собор и села на трон под парчовым балдахином. Рядом на специальном столе лежали все регалии императорской власти и царственная корона — та самая, которая побывала когда-то на голове ненавистной Анны Иоанновны, — из-за спешки с коронацией изготовить новую корону не успели. Очевидцы потом говорили, что Елизавета не стала дожидаться, когда архиерей, читавший молитву, возложит корону на ее голову, и поспешила сделать это сама — на глазах знати и духовенства, как бы подчеркивая тем самым, что высшей властью она обязана только самой себе.

В последующие дни императрица занялась раздачей наград и титулов придворным из своей свиты и визитами. Покончив с делами, она предалась удовольствиям, вспомнив былое время, когда развлекалась здесь во время затянувшегося пребывания в престольном городе своего коронованного племянника Петра II. В Москве, где она провела бурное время своей молодости, ей было свободно и весело — балы и маскарады, на которые обычно приглашалось много людей, следовали один за другим. Во вновь выстроенном театре, вмещавшем пять тысяч зрителей, давались представления, на которых выступали итальянские певцы, французские танцоры и молодые придворные актеры с интермедиями и короткими аллегорическими балетами, пользовавшимися большим успехом у зрителей. Да еще торжественные обеды, ужины, пикники и, конечно же, охота в подмосковных лесах. Время летело с быстротой молнии — празднества закончились

лишь осенью, и двор вместе с коронованной императрицей возвратился в Петербург.

Несмотря на привычку к бережливости, которую Елизавета приобрела, будучи цесаревной, из-за скромных средств, находившихся в ее распоряжении, она уже имела многочисленный штат дворцовых служащих: камергеры, секретари, чиновники по важным и неважным делам, музыканты, песенники и множество лакеев. Среди обитателей дворца были и девушки из самых знатных семей, называвшиеся немецким словом «фрейлина». У Елизаветы их было девять. Состоя при особе императрицы, они жили все вместе в здании, примыкающем ко дворцу, участвовали в дворцовых мероприятиях, выполняли порой некоторые поручения своей государыни. Она же, со своей стороны, относилась к ним по-матерински и зачастую сама заботилась об их будущем замужестве. Целый штат при новой царице составляли чесальщицы — женщины, окружавшие ее кровать в ночное время и тихонько чесавшие ее пятки, разговаривая вполголоса. На рассвете они удалялись. Даже знатные особы стремились занять этот пост — ведь при ночных беседах можно было и шепнуть на ушко государыне какое-либо словцо, оказав тем самым щедрую услугу тому или иному «просителю». Среди чесальщиц числилась и Мавра Егоровна Шувалова, урожденная Шепелева. Уже с одиннадцати лет она была «комнатной девушкой» Анны Петровны, старшей сестры Елизаветы, а после замужества цесаревны сопровождала ее в Киль. Там Мавра оставалась до смерти Анны и в Россию возвратилась с телом своей усопшей госпожи. Во время пребывания в Голштинии она находилась в постоянной переписке с Елизаветой Петровной, а вернувшись осталась неотлучно при ней. С цесаревной Маврушку, как ее называли, соединяла общность вкусов и привычек, любовь к пению, стихо-

творству, к играм и забавам. Добродушная и веселая, она любила хорошо поесть, выпить, сыграть в карты и рассмешить «Лизаньку», если той вдруг взгрустнется. Вступив на престол, Елизавета выдала свою любимицу замуж за своего камер-юнкера Петра Ивановича Шувалова, который был моложе Мавры Егоровны на три года. В день коронации государыня пожаловала ее в статс-дамы. Графиня Шувалова была преданной и любящей женой, она родила своему супругу двух сыновей, а главное, способствовала возвышению семейства Шуваловых при дворе императрицы Елизаветы. Ее влияние было настолько сильным, что современники назвали ее «настоящим министром иностранных дел».

При восшествии на престол десятой представительнице Дома Романовых было тридцать два года. Высокая, стройная, с прекрасным цветом лица, роскошными темно-золотистыми волосами и лучистыми голубыми глазами, она была хороша собой и даже несколько широковатый и слегка приплюснутый нос не портил ее выразительного лица. Ходила она так стремительно, что даже мужчины могли с трудом поспевать за ней. От всего существа новой царицы веяло сладострастием. А желание нравиться и производить впечатление своей красотой было всегда одной из самых больших ее слабостей.

Родилась Елизавета 19 декабря 1709 года, когда ее отец еще не был повенчан с ее матерью, что впоследствии послужило поводом для упреков в адрес царской дочери. Рождение до заключения брака родителей помешало Елизавете стать женой Людовика XV, о чем мечтала ее матушка Екатерина, приложившая немало усилий, чтобы младшая дочь умела говорить по-французски и хорошо танцевала менуэт, полагая, что большего и нельзя требовать от русской принцессы в Версале. Поэтому, за исключением учителей

французского языка и учителей танцев, образование цесаревны было пущено «на самотек». Царица-мать даже была готова к тому, чтобы ее дочь приняла католичество. Но из Парижа пришел отказ. Елизавета заполняла свое время верховой ездой, охотой, к которой она пристрастилась довольно рано, греблей и уходом за своей внешностью.

В результате больших знаний дочь Петра I не приобрела, но хорошо говорила по-французски и по-немецки, знала немного итальянский и несколько латинских изречений, имела красивый почерк. Это позволяло ей слыть образованной женщиной. Однако книги ее не увлекали, писать ей было скучно, вот рисовать она любила, особенно красками: в ее комнате и теперь можно было увидеть мольберт с начатой картиной. В танцах она, пожалуй, была непревзойденной. На пирах, вечеринках, балах Елизавета танцевала без устали, привлекая к себе всеобщее внимание грацией и легкостью. Ее по праву называли царицей бала.

Новая императрица продолжила традицию своего отца устраивать ассамблеи; только они уже мало походили на прежние. Теперь канонами стали французские образцы и французская манера поведения: как войти, как приветствовать друг друга, как выглядеть, чтобы не только глазам, но и носу было приятно от аромата духов, которыми впервые стали пользоваться русские модницы, и конечно, как танцевать. В зимнее время в аристократических домах поочередно давались балы-маскарады. Собирались в шесть часов вечера. Танцевали, играли в карты часов до десяти, затем ужинали: императрица, сидя за столом с некоторыми придворными, остальные приглашенные — стоя. Затем вновь танцы до поздней ночи. Причем никаких церемоний на этих балах не было. Кто хотел, мог удалиться — хозяева не провожали никого, даже государыню. Когда же она входила в гостиную, сидя-

щим запрещено было вставать. А императрица чаще всего появлялась неожиданно среди бала, что отнюдь не нарушало общей атмосферы.

Нередко балы устраивались и в самом дворце. В огромной зале, украшенной великолепными зеркалами и освещенной множеством люстр, по одну сторону выстраивались женщины в роскошных платьях и сверкающих украшениях, по другую — мужчины в изысканных костюмах, украшенных орденскими лентами. Обменявшись глубокими поклонами, они начинали медленный танец под звуки музыки, исполняемой французскими знаменитостями: зрелище было впечатляющее... Балетмейстером при дворе состоял француз Ланде, утверждавший, что нигде так выразительно и благопристойно не танцуют менуэт, как в Петербурге.

В моду при дворе Елизаветы стал входить французский язык, распространялось и влияние французской моды. Основным занятием придворных дам стало стремление перещегоолять друг друга своими нарядами. Долгие часы светские красавицы проводили перед зеркалом в обществе горничных, парикмахеров и портных. Платья поражали своим блеском и роскошью, а переодевались иногда по два или три раза на дню. В среде столичного дворянства повальной стала погоня за модой. Самое лучшее, самое дорогое и непременно из Парижа — такова была тенденция при дворе этой представительницы Дома Романовых. Елизавета сама считалась почти законодательницей моды, чувство прекрасного у нее было удивительно развито: одевалась она исключительно элегантно, любила красивые головные уборы и украшения, тщательно следила за своей внешностью, часами просиживала за туалетным столиком. Ни один купец, прибывший из Западной Европы, не имел права продавать свой товар, пока императрица не отбирала для

себя нужные вещи или ткани. Как-то раз донесли, что француженка, мадемуазель Тардые — продавщица модных товаров — показала не все новинки, привезенные из Парижа, а припрятала кое-что для других своих клиенток. Не скрывая гнева, государыня повелела посадить торговку в тюрьму. Обычно придворный ее величества поджидал прибытия французских или английских кораблей в Петербургском порту, чтобы немедленно приобрести новинки моды — раньше, чем кто-либо их мог увидеть.

В личном обслуживании царицы находился целый «полк» портных, ювелиров, сапожников и меховщиков. За время ее царствования накопилось огромное количество платьев, туфель и различных драгоценностей.

Со дня своего восшествия на престол она, пожалуй, не надела более двух раз одно и то же платье. Ведь долгое время после смерти родителей цесаревна вынуждена была стеснять себя в нарядах. Она и сейчас иногда торговалась с продавцом, боясь переплатить, и спорить с ней о цене было почти бесполезно. Было ли это проявлением скупости, или она всегда помнила о том времени, когда на себе ощутила, что значат деньги в жизни человека?

Страсть к нарядам и уходу за своей внешностью не покидала дочь Петра до последних дней жизни. После ее смерти в гардеробах осталось несколько тысяч платьев, два сундука, наполненных шелковыми чулками, тысячами пар туфель и более чем сотней кусков английской или французской материи.

В гардеробе Елизаветы было немало и мужских костюмов. Будучи по характеру живой и веселой, она любила производить впечатление на окружающих и, зная, что ей очень идет мужской костюм, наряжалась на маскарадах, устраиваемых при дворе два раза в неделю, то французским мушкетером, то казацким гетманом, то голландским матросом. Полагая, что муж-

ской наряд не украсит ее соперниц по красоте, императрица стала даже устраивать по вторникам костюмированные балы для избранных лиц, на которые дамы должны были являться во фраках французского покроя, а мужчины в юбках. Соперничества Елизавета Петровна не терпела и строго следила, чтобы никто не смел носить платья и делать прически нового фасона до тех пор, пока сама их не меняла.

Однажды княгиня Лопухина, известная своей удивительной красотой и возбуждавшая тем самым ревность императрицы, вздумала пренебречь этой особенностью характера российской повелительницы и явилась на бал с розой в волосах, когда государыня имела в своей прическе такую же розу. Не выказав сначала никаких признаков недовольства, тщеславная Елизавета в разгар бала заставила неразумно поступившую красавицу стать на колени, велела подать ножницы и, срезав преступную розу вместе с прядью волос, закатила бедняжке пощечину.

Современники рассказывают и о другом проявлении «характера» государыни Елизаветы Петровны. Однажды она издала указ: всем дамам высшего света обрить головы, и женщины, плача, должны были повиноваться. Оказывается, это была не дань моде, просто императрица неудачно покрасила волосы, и они вдруг частично выпали. И она решила, что придворные дамы должны разделить с ней ее печальную участь.

Балы, обеды, маскарады, театральные представления, фейерверки сменялись один за другим. Для устройства развлечений и роскошных пиршеств государыня не жалела ни средств, ни времени. При дворе быстро стал развиваться утонченный вкус в сочетании с небывалой для того времени роскошью. Новая императрица пожелала иметь изысканный стол. Главным поваром стал при ней немец по фамилии Фукс, изучив-

ший до тонкости французскую кухню. Императрица достойно оценила его великолепные кулинарные способности, выделила небывалое по тем временам жалование, возведя тем самым в ранг сановного придворного — обычно главные повара относились к разряду челяди. Елизавета любила поесть, причем хорошо и вкусно, предпочитала мясные и овощные блюда, рыбы не ела. На Масленицу она съедала по две дюжины блинов, чем приводила в смущение своего утонченного кулинара. Зато в постные дни питалась исключительно вареньем с простым хлебом и квасом. Не прочь царица была пропустить стаканчик венгерского вина или выпить легкого пива — особого пристрастия к алкоголю дочь Петра и Екатерины не имела. Самые роскошные пиршества устраивались во вновь отстроенном Царском Селе, ставшем летней резиденцией царей Романовых. Во дворце была сделана особая подъемная машина, которая поднимала гостей, сидевших на удобных диванах, на второй этаж, где стоял стол с разными кушаньями. Изысканные яства, вина и фрукты подавались на стол без помощи прислуги. Эти столы так и называли — «волшебными».

Все торжества и праздники сопровождались музыкой, которую Елизавета очень любила. Часто устраивались вокальные и инструментальные концерты и в просторных домах знати — по образцу итальянских или немецких домов. На них бывала иногда и сама государыня. На концертах разрешалось присутствовать горожанам и купцам, вход запрещался лишь пьяным посетителям или распутным женщинам. Нередко императрица посещала и карточные вечера, организуемые в вельможных домах, чтобы поиграть в карты с приятным партнером. Ее живость, веселость, ослепляющая улыбка на румянном нежном лице притягивала взгляды многих мужчин. Но предпочтение она отдавала Алексею Разумовско-

му, которого заметила еще в хоре своей царствующей кузины.

После того как стало очевидно, что брак цесаревны Елизаветы с французским королем не состоится — в Петербурге ходили упорные слухи о предстоящей женитьбе Людовика XV на английской принцессе, — для дочери русского царя в женихи был выбран епископ Любской епархии Карл Август Голштинский, младший брат правящего герцога. Несмотря на то что партия эта была значительно скромнее, чем с королем Франции, дочери русского царя этот пришелся больше по душе: ей не нужно было менять свою веру на католическую, да и сам жених был ей мил. Но случилось непредвиденное. Не дойдя до алтаря, Карл Август внезапно скончался. Елизавета глубоко опечалилась его смертью и о женихах не хотела больше и слушать. Не растопила ее сердце даже страсть племянника, императора Петра II. Цесаревна была с ним очень ласкова, но сдержанна, и к браку с этим мальчиком не могла относиться без смеха, хотя и понимала, что замужество существенно упрочило бы спокойствие Российского государства — ведь оба они были Романовы. Об этом ей часто говорил мудрый Остерман, с которым Елизавета впоследствии, взойдя на трон, поступила так сурово.

Первым среди мужчин, которому цесаревна отвела некоторое место в своей жизни, был молодой князь Бутурлин. Однако ревнивый Петр II поспешил отправить его на Украину, чтобы пресечь возможность встреч красавицы-тетушки со своим соперником. Затем поговаривали о возможном браке цесаревны с ее двоюродным братом Семеном Нарышкиным, отличавшимся особым изяществом и великолепием. Но и тут вмешался император и приказал молодому человеку отправиться в Париж с какими-то поручениями. После отъезда этого несостоявшегося супруга с Елизаветой сблизился простой гвардейский сержант по

фамилии Шубин, проводивший среди гвардейцев агитацию в пользу дочери Петра. Императрицей Анной Иоанновной он был обвинен в заговоре и сослан на Камчатку. По городу поползли слухи, что цесаревна не скрывает своего горя и подумывает о постриге. Слухи эти не подтвердились, более того, ее стали вскоре видеть в обществе певчего императорской капеллы Алексея Разумовского.

Что был за человек, сумевший так быстро утешить молодую женщину? Откуда появился он в Петербурге?

Родом Разумовский был из крестьянской семьи Розумов проживавшей в небольшом украинском селе. Однажды поставщик венгерского вина ко двору императрицы Анны остановился в этом селе и, будучи в местном храме, был поражен мощным басом церковного певчего. За то, что он привез молодого крестьянина в столицу, торговец вином получил даже место при дворе императрицы, а сам певец был причислен к капелле ее Величества.

Цесаревна, услышав певца, выпросила его к своему двору — во время царствования Анны Иоанновны дочь первого российского императора проживала на окраине Петербурга, где имела небольшой двор. Но наслаждаться пением молодого красавца ей пришлось недолго — Алексей потерял свой великолепный голос, сохранив, однако, расположение к себе цесаревны. Специально для него Елизавета ввела в штат должность придворного бандуриста, а вскоре поручила ему управление своим двором. Так бывший украинский крестьянин стал ее первым помощником.

Алексей был высокий стройный брюнет, с очень привлекательными чертами лица, добрыми глазами и густой красивой бородой. Став императрицей, Елизавета осыпала своего фаворита всевозможными почестями, сделала графом и, как утверждают, заключила с ним тайный брак. Достоверных сведений об

этом нет, но положение Разумовского с конца 1742 года резко изменилось. Он поселился во дворце, в апартаментах, смежных с покоями государыни, и был уже открыто признанным участником всех развлечений и выездов ее величества, как бы в роли принца-супруга. Одна запланированная поездка императрицы была даже отменена по причине легкого нездоровья графа. В оперный репертуар, наряду с итальянскими ариями, были включены и украинские песни, а выходя из театра в сильный мороз, государыня заботливо запахивала шубу своему спутнику и поправляла ему шапку. В меню официальных обедов входили обычно украинские блюда, а сам Разумовский сидел за столом рядом с императрицей. Полагали, естественно, что государыня когда-нибудь всенародно объявит о своем браке и разделит царский венец со своим супругом. Но этого не произошло ни в начале, ни в конце правления Елизаветы Романовой, хотя ее привязанность к этому человеку продолжалась всю жизнь и жила она с ним, как с мужем. Правда, поток милостей императрицы к концу ее правления несколько поутих, но со свойственным ему смиренным Разумовский никогда не настаивал на своих правах — были ли они скреплены церковным браком или нет. Свободу своей госпожи он никогда не стеснял. Да и мог ли?

Документа, подтверждающего брак, найти не удалось. Уже после смерти императрицы Елизаветы царедворцы пришли к старику Разумовскому, который проживал в своем московском доме, и попросили показать свидетельство. Он выслушал просьбу, достал из шкатулки какую-то бумагу и со слезами на глазах бросил ее в огонь, заявив, что такого документа никогда не существовало.

Граф Алексей Разумовский вообще отличался от других царедворцев своей неординарностью. В пере-

вороте 1741 года он не участвовал, а при дворе императрицы занимал первенствующее положение. Был на редкость честным и скромным человеком, не стремился к высоким государственным постам. В придворных интригах не участвовал, но охотно принимал подарки от Елизаветы, включая ордена и деньги. Сам старался делать добро, помогать людям, не забывая при этом и своих многочисленных родных, которых он, несмотря на всю их простоту, никогда не стыдился. Одну из своих сестер он сделал фрейлиной, а младший брат его, Кирилл, прошел курс обучения за границей — учился в Геттингенском и Берлинском университетах, был назначен президентом Академии наук и сделал немало полезного для России.

После своего возвышения бывший церковный певчий нисколько не изменил своего отношения и к своим близким и знакомым. Рассказывали такой случай. Однажды он вместе с государыней приехал осматривать новый дворец, среди служащих встретил своего прежнего знакомого и в присутствии императрицы сердечно расцеловал его. Когда же Елизавета выразила свое недоумение по поводу такого поведения, Разумовский просто и спокойно ответил ей: «Ты, Лизочка, из меня можешь сделать, что хочешь, а для них я всегда останусь тем, кем был прежде». Из своего высокого положения он не извлекал каких-либо выгод, а за свою скромность пользовался любовью и уважением даже у многочисленных завистников.

Вокруг отношений между императрицей и ее фаворитом ходило много легенд. Еще больше всяких небывлиц было в отношении детей Елизаветы, которых она будто бы отдавала кормилице, а затем отправляла в монастырь. При ее высокой, полной фигуре беременности можно было и не заметить.

Дети от брака с Разумовским носили якобы фамилию Таракановы. Вокруг них сложились целые ле-

генды. Первая женщина, известная под этой фамилией, — была Августа, родившаяся примерно в 1744 году. Полагают, что вскоре после рождения она была отправлена во Францию, где получила хорошее воспитание и образование. Пришедшей к власти Екатерине II удалось силой привезти уже сорокалетнюю женщину в Москву и поместить ее в монастыре. Среднего роста, великолепного сложения и удивительной красоты «дочь» Елизаветы была пострижена под именем Досифеи и прожила здесь еще двадцать пять лет в полном уединении, занимаясь чтением, рукоделием и благотворительностью. На содержание этой необычной монашенки отпускались немалые деньги, но та жила скромно и затворнически, церковь посещала, когда в ней не было прихожан. Даже церковная служба совершалась для нее одной. Последние несколько лет Досифея вообще провела в молчании и считалась «праведной». Молва о ней распространилась очень широко. Умерла Досифея в 64 года. На ее похоронах, торжественных и необычайно пышных, при большом стечении народа присутствовали родственники Разумовских и многие знатные вельможи. Похоронена монахиня Досифея в Новоспасском монастыре в семейной усыпальнице бояр Романовых. Существовала легенда, что в монастыре сохранился ее портрет с подписью: «Принцесса Августа Тараканова, в иноцех Досифея».

Удивительная легенда сложилась и вокруг другой особы под этой фамилией — княжны Таракановой, женщины редкой красоты и большого интеллекта. Через несколько лет после смерти Елизаветы она предъявила вдруг свои права на российский престол. Но закончила она дни своей жизни отнюдь не на троне...

Итак, бразды правления государством Российским вновь в руках женщины. Престол императрицы Елизаветы окружали русские и французы. Немцы во вре-

мя ее правления не занимали важных должностей и как бы отошли на задний план. Отсутствие немцев у истоков власти вскоре дало о себе знать, а заменить их было трудно. Иностранцы, к которым императрица обращалась с приглашением приехать в Россию, не спешили в страну, где их могли сначала вознести до небес, а затем покарать, как разбойников, — судьба Миниха и Остермана стала известна в Европе. Один ученый француз, получив приглашение поселиться в Петербурге, прямо ответил: «Спасибо. Я из принципа предпочитаю всегда стоять спиной к Сибири».

Кто же был у трона десятой государыни из Дома Романовых? Какие конкретные дела осуществлялись в период ее царствования?

Упразднив Кабинет министров, Елизавета возвратила первенствующее значение Сенату, как это было при ее отце. В начале своего царствования она даже присутствовала на его заседаниях. Однако самые важные государственные дела решались не без участия человека, которому дочь Петра Великого была больше всего обязана своим приходом к власти. Это был врач-хирург Лесток. К государыне он имел свободный доступ и умело пользовался своей привилегией. Но возле трона «посаженной» царицы он продержался всего лишь шесть лет. Обвиненный в корыстных сношениях с иностранными государствами, Лесток был отправлен в ссылку и только после воцарения на троне племянника своей пациентки был возвращен в Петербург. Бывшему лейб-медику русской царицы пришлось еще просить денег на дорогу и на покупку необходимой одежды. Ссылка истощила все его материальные запасы.

На третьем году правления Елизаветы взошла звезда нового государственного деятеля на российском поприще — Алексея Бестужева-Рюмина. Он был назначен на пост канцлера. В его руках более

пятнадцати лет находилась не только внутренняя, но и внешняя политика государства в период царствования дочери Петра I. Бывший химик из Копенгагена, хотя родился он в Москве, стал вершить судьбы России. Корни семьи Бестужева исходят из Англии, от некоего Гавриила Беста, приехавшего в Москву несколько столетий назад. Новый глава правительства явно носил на себе отпечаток европейской цивилизации, так как воспитывался в Германии и многие годы провел за границей. Женат сей государственный муж был на дочери бывшего русского резидента в Нижней Саксонии по фамилии Беттигер. Его часто посещали родители Елизаветы во время своих путешествий по Германии. Фрау Бестужева не любила русских и тайне покровительствовала Пруссии. Официальным секретарем канцлера был немец Бреверн, служивший ранее помощником самого Остермана, а в штате его личной канцелярии числились еще два немца и один итальянец.

Бестужев-Рюмин был очень скрытным и честолюбивым человеком, с безукоризненными манерами. Он обладал удивительными способностями к всевозможным интригам, однако сумел войти в полное доверие императрицы, постоянно прикрываясь тенью ее отца. «Это не моя политика, а политика вашего великого отца», — любил он повторять, если государыня в чем-то не хотела соглашаться с ним при обсуждении какого-либо вопроса, что бывало отнюдь не часто. Обычно Елизавета присылала своему первому министру распоряжения через третьих лиц, а он, в свою очередь, направлял ей кипы всевозможных бумаг — протоколов, нот, текстов договоров и прочих документов, — буквально приводя ее в состояние растерянности. Поэтому сама она редко что подписывала, чаще всего говорила: «Делайте, как хотите». Всякое занятие вызывало у нее утомление, а этого Елизавета

Петровна не могла себе позволить. «Заставить ее подписать какой-нибудь указ или бумагу также трудно, как написать оперу...» — писал посланник Пруссии своему королю. Не менее трудно было получить у государыни и аудиенцию. «Она кочует из одного загородного дома в другой, и за ней невозможно поспеть», — жаловался посланник Австрии. А если кому-либо удавалось завладеть ее вниманием, она зачастую резко меняла тему разговора. Например, требуется ее мнение о наследстве шведского престола для герцога Голштинского — Елизавета, вместо того чтобы ответить на поставленный перед ней вопрос, вспоминает о драгоценностях своей сестры Анны, пропавших после ее смерти, и требует, чтобы их отыскивали, как будто это и было целью встречи.

Закончил Алексей Бестужев-Рюмин свою карьеру бесславно: был подвержен опале и отправлен в ссылку. Его место занял граф Петр Иванович Шувалов, участник дворцового переворота 1741 года. Не имея ни ранга, ни портфеля, он уже несколько лет руководил несколькими ведомствами. Сей государственный муж был одним из первых вельмож в России, живших открыто по собственным правилам. Для своих гостей он всегда держал сервированный стол, угощал их шампанским, являвшимся в то время предметом роскоши, владел оранжереями, где росли ананасы и другие заморские фрукты, в его экипажи запрягались английские лошади. Большую популярность Петр Шувалов приобрел своим проектом упразднения внутренних таможен и отменой пошлин. Он же учредил банки, откуда можно было брать деньги в залог под небольшие проценты (всего шесть процентов годовых) или помещать туда свои деньги и получать за это проценты. Эти первые банки в России принесли большую пользу торговле, в том числе и внешней, которая все еще была полностью в руках иностран-

цев. Но карьеру Петра Шувалова погубила безудержная страсть к роскоши и женщинам.

Двоюродный брат графа — двадцатидвухлетний Иван Шувалов — стал близким другом императрицы на закате ее жизни. Официально молодой человек не занимал никакого значительного поста. Его просто называли «Камергер». Своей высокой образованностью и интеллигентностью, красивой внешностью и неподкупным сердцем он, однако, выгодно отличался от других. Среди ближайших друзей Елизаветы и политических деятелей он считался самой приятной фигурой. Его помыслы были направлены на развитие просвещения в России, которая в то время была, пожалуй, единственной страной, где пренебрегали знанием родного языка и вообще всего национального. Люди, считавшиеся просвещенными, заботились лишь о том, чтобы их дети знали французский язык и французский этикет, поэтому окружали их учителями-иностранцами, преподавателями музыки и танцев. Русскому языку и другим наукам детей почти не обучали. Единственным очагом науки в то время являлась лишь Славяно-греко-латинская академия в Москве, а в Петербурге — Академия наук. Именно Иван Шувалов стал инициатором основания в Москве первого российского университета, явившегося одним из главных нововведений дочери Великого Петра. В Татьянин день 25 января 1755 года она подписала соответствующий указ. Документ на подпись представил ей Шувалов. Ректором университета был назначен первый русский ученый Михаил Ломоносов, которому покровительствовал сам Камергер. Приехав юношей с севера России, Ломоносов учился в Москве и после окончания учения был направлен в Германию, где сначала прошел пятилетний курс в Горной Академии во Фрайберге, а затем в Марбурге изучал философию и немецкую литературу. Там он

создал первую русскую грамматику и сам перевел ее на немецкий язык для своих друзей. В Германии он женился на немке, дочери портного из Марбурга, которая вместе с ним приехала затем в Россию.

Преподавателями Московского университета были немцы или русские, получившие образование в Германии. При университете были открыты две гимназии — одна для дворян, другая — для разночинцев, начала издаваться газета «Московские ведомости». Иван Шувалов стал попечителем нового учебного заведения.

Молодой фаворит Елизаветы был не только меценатом, но и министром народного просвещения. При его содействии в Петербурге была восстановлена и Академия художеств. Он лично помогал ее возрождению, передал ей свою прекрасную библиотеку, а также собрание картин и произведений, ценные скульптуры. Отныне в Академии могли обучаться будущие русские художники. Ни возраст, ни социальное положение или происхождение кандидатов при зачислении в Академию роли не играли. В скором времени это заведение превратится в колыбель национальных талантов. Сама же Елизавета старалась окружить себя художниками и скульпторами из Европы, считая их украшением своего двора. Казалось, она совершенно не заботилась о поощрении местных талантов, даже свой портрет заказывала у французских или итальянских художников, ее примеру следовали и петербургские красавицы. А русское национальное изобразительное искусство медленно начало пробиваться сквозь толщу иностранного влияния.

Велика роль Ивана Шувалова и в создании национального русского театра в Петербурге. На его сцене играла труппа, которую в Ярославле создал купеческий сын Федор Волков. Представления давались в прозе и в стихах, посещала их и сама императрица. К

театру Елизавета испытывала большую любовь — будь то итальянская опера или французская комедия. Разве что немецкий театр, вот уже многие годы игравший свои спектакли в Москве, не получил у нее признания. В 1754 году он был закрыт. А к народному искусству у дочери Петра Первого были особые чувства. Ее сердцу был мил русский фольклор; пляски и хоровое пение деревенских девушек полюбились ей с ранних лет.

При Елизавете, унаследовавшей энергию отца, строилось много дворцов. На строительство деревянных дворцовых построек, предназначавшихся иногда лишь для одного посещения императрицы, порой уходило всего несколько недель. Каменные дворцы же возводились годами. Для их строительства из Италии и других стран приглашались искусные мастера. Много прекрасных памятников архитектуры создано было итальянцем Растрелли. Его творением является и Большой Царскосельский дворец — необычайное по своей красоте и роскоши сооружение. История его создания связана с именем матери Елизаветы. Лет за тридцать до того в Царском Селе для супруги Петра I были построены здесь «каменные палаты о шестнадцати светлицах» — скромный дворец, предназначавшийся для отдыха во время царской охоты. Перед дворцом разбили сад с цветниками, искусственными прудами, фруктовыми деревьями. С годами дворец неоднократно перестраивался, завершен он был архитектором Растрелли и предназначался для парадной резиденции императрицы. Вытянувшееся более чем на триста метров здание дворца поражало своей роскошью. Его лепные и резные украшения были позолочены, интерьеры дворцового сооружения сверкали. Среди удивительных по своей красоте комнат дворца мировую известность получили Китайская и Янтарная комнаты. Картины, золото, янтарь, редкий

фарфор — все эти сокровища должны были свидетельствовать о могуществе Дома Романовых. Роскошь русского двора не уступала роскоши французского, в то время самого блестящего в Европе.

Самой же Елизавете за неимением своей постоянной резиденции все еще приходилось переезжать из одного дворца в другой. Внешне все дворцовые постройки имели вполне респектабельный вид, а вот меблировка жилых комнат была настолько бедна, что зеркала, столы и стулья во время переезда из одного дворца в другой — даже из Петербурга в Москву — возили за собой. В помещениях было душно, неприбрано, иногда бегали мыши, которых Елизавета страшно боялась. А главная беда — частые пожары, особенно в Москве, где преобладали деревянные постройки.

Однажды осенью, отправившись в Москву, Елизавета решила поселиться в Кремле. Но дворцовые апартаменты ее предков оказались непригодными для жилья, да и подъезды старинного царского дворца давно уже служили складами для отбросов и нечистот. Государыня отправилась в бывший дворец своей матушки и пожелала остаться в нем на всю зиму. Но в начале ноября здание дворца и все его службы сгорели буквально за несколько часов от внезапно возникшего пожара — остался лишь пепел и обуглившиеся обломки. Чудом спаслись его обитатели. Однако всего лишь за шесть недель дворец был отстроен вновь, и еще до Нового года императрица смогла переехать в новое здание — в нем было по меньшей мере шестьдесят комнат и гостиных.

Мечтой же Елизаветы было иметь императорский зимний дворец в городе своего отца. Эту мечту она выполнила — великолепный дворец был построен и стал украшением города на Неве. Он был задуман как резиденция русских императоров и назван Зимним

дворцом. Строительство Зимнего длилось более восьми лет и поглотило несметное количество денег. Но десятой государыне Романовой не пришлось в нем пожить ни одного дня, не позволило время, отведенное ей судьбой. Напрасными оказались требования, чтобы Растрелли поспешил отделать хотя бы только ее собственные жилые помещения. Лишь через год после смерти Елизаветы стены ее детища приняли первых обитателей.

С именем дочери Петра Первого связано и основание отечественной фарфоровой промышленности — в 1744 году под Петербургом была построена мануфактура по производству фарфора. Строили ее ученики известного Беттгера — создателя «белого золота» в Германии, — приехавшие в Россию из Мейсена. Сначала это небольшое предприятие обслуживало лишь царский двор, его изделия были очень дороги и в продажу почти не поступали. Затем фабрика расширила свое производство и приобрела впоследствии широкую известность.

Страсть императрицы к нарядам способствовала зарождению и развитию в России ткацких и швейных фабрик, правда, им еще трудно было конкурировать с иностранными предприятиями. Как бы в поддержку скромного ассортимента отечественной промышленности Елизавета издала ряд указов, направленных против роскоши: людям, не имевшим чина, запрещалось носить шелк и бархат, запрещено было иметь золото и серебро в галунах на ливреях — исключение делалось лишь для военных и иностранцев. Кроме того, не позволялось отныне ездить в упряжке, запряженной четверкой лошадей, — это право оставлялось лишь за иностранными дипломатами и землевладельцами, отправлявшимися в свои поместья.

Правительством Елизаветы был принят также целый ряд мер, касающихся торговли и промышленно-

сти, что, собственно, имело место и при других царях Романовых. Но десятая государыня из Дома Романовых, верная принципам своего отца, лично взялась за регулирование и нравственных вопросов. Она учредила в Петербурге «строгую комиссию» для преследования внебрачных связей, даже однажды именным указом повелела конфисковать имение одной вдовы за «беспутную жизнь». А следующий факт изумил даже выдавших виды европейцев.

Одна немка, родом из Дрездена, прозванная в связи с этим «Дрезденша», наняв богатый дом в Петербурге, сделала его местом веселых вечеринок и любовных свиданий. Холостые мужчины — а может быть, и не холостые — могли там, за соответствующую плату, конечно, встречаться с легкомысленными женщинами и молодыми девушками. Слух об этом увеселительном заведении дошел до самой императрицы, и наступила расплата: немка была выдворена из России. А посетители, если это были высокие должностные лица, не состоявшие в браке, принуждены были жениться на своих добровольных жертвах, дабы восстановить их доброе имя. Суровое наказание.

Таковы основные практические шаги, предпринятые дочерью Петра за время ее правления. Половину своего царствования мирная и беззаботная Елизавета Петровна воевала. Русская армия одерживала при ней немалые победы и даже вступала в Берлин. Однако завоевательной политики царей династии Романовых здесь не хотелось бы касаться. Это особая тема для целой книги...

Дочь Петра не родила наследника, но, вступив на престол и сослав маленького Иоанна Брауншвейгского с родителями на Север, в Холмогоры, она сейчас же выписала из Голштинии своего племянника, принца Карла Петера Ульриха, сына своей любимой

сестры Анны. Её-то она и назначила себе в приемники. Голштейн-Готторпский дом был мил сердцу Елизаветы не только потому, что её сестра вышла замуж за принца из этого дома. Из Голштинии ведь был и её жених, епископ Любский Карл Август, которого она всю жизнь с тоской вспоминала. Поэтому к этой стране между двумя морями у неё были особые чувства.

В Голштинию за племянником Елизавета послала барона Корфа, который и привез мальчика в Петербург в феврале 1742 года вместе с его учителями Брюммером и Бергхольцем. Встреча Елизаветы с племянником была очень трогательной, ведь он являлся сыном горячо любимой сестры, рано осиротевшим и единственным представителем петровской линии. Её огорчили лишь несколько болезненный вид прибывшего принца и то обстоятельство, что в свои 13 лет он мало чему серьезно научился. Поэтому к мальчику немедленно были приставлены преподаватели, а Симеону Тодорскому императрица поручила подготовить мальчика к принятию православия.

Это решение государыни соответствовало завещанию её матери, Екатерины I, согласно которому, после внука её супруга от сына Алексея в случае, если у него не будет детей, законными наследниками является Анна с её потомством, а затем младшая дочь Елизавета с её потомством. Петр II умер в юношеском возрасте и детей не оставил. Дочь Анна, скончавшаяся через год после смерти матери, оставила после себя сына, отцом которого являлся герцог Голштинский. Однако, воспитываясь в Киле в протестантской религии, он подпадал под последний пункт завещания, устранивший от престола наследников неправославной веры. Поэтому, вызвав его в Петербург, Елизавета прежде всего позаботилась о перемене вероисповедания племянника. Торжественно отпраздновав его день рождения — мальчику исполнилось четырнад-

цать лет, — императрица увезла его в Москву. Там через несколько месяцев Карл Петер Ульрих и был крещен в православную веру. Он получил титул Императорского Высочества и великого князя, а также новое имя. Отныне его стали звать Петром Федоровичем. Так голштинец встал к подножию российского трона.

Новой императрице нужен был наследник, так как только это оставляло престол за потомством ее отца. Однако таким образом она подтвердила свое намерение не выходить замуж. Это вполне соответствовало духу нового режима и настроению гвардейцев, благодаря которым она, собственно, и заняла российский трон. Ее желали видеть на престоле свободной от всяких обязательств, хотя бы формально, и олицетворять собой память о Петре Первом. Решение задачи престолонаследия императрица завершила тем, что в княжеских домах Европы начали усиленно искать подходящую супругу для будущего императора России. Прусский король предложил Софью Фредерику Амалию, немецкую принцессу из небольшого княжества Ангальт-Цербста, упомянув при этом, что она по матери является родной племянницей покойного любимого жениха Елизаветы. Среди кандидатур были также дочь польского короля Марианна, одна из французских принцесс и немецкая принцесса Гессен Дармштадская.

Елизавета выбрала принцессу Ангальт-Цербстскую и направила ее матери Иоганне-Елизавете, урожденной Голштейн-Готторпской, очень любезное письмо, пригласив вместе с дочерью посетить русский императорский двор. Зная их материальные трудности, Елизавета выслала десять тысяч рублей на дорожные расходы, сообщив при этом, что их пребывание в Петербурге будет за счет русской казны.

Мать и дочь под чужими именами прибыли в Россию зимой 1744 года. Императрице Елизавете девуш-

ка сразу же понравилась: красивая, с темными волосами, сверкающими голубыми глазами и пытливым взглядом. А главное — очень разумна и хорошо воспитана. Девушка бегло говорила по-французски и уже через несколько дней пребывания в России могла произносить несколько предложений по-русски. С помощью учителя Симеона Тодорского она стала учить русский язык и историю православной церкви. Летом Софию окрестили в православную веру и дали ей имя матери императрицы Елизаветы. Отныне она звалась Екатериной Алексеевной, а как только девушке исполнилось шестнадцать лет, ее обвенчали с наследником русского престола.

К племяннику и его жене Елизавета относилась с большим вниманием и заботой, хотя режим будущих царственных персон был строг. Ни Петр, ни Екатерина не смели выезжать из дома, а тем более из города, не спросив на то позволения у матушки-императрицы. Государыня часто одаривала молодую чету, давала им деньги, но сердилась, когда они влезали в долги. Как-то раз она прямо заявила, что «колодець можно наконец вычерпать» и что, когда она была великой княжной, то получала значительно меньше денег и тратила их очень экономно, а главное, не делала долгов, зная, что их за нее никто платить не будет. Однако за своего племянника добрая тетюшка платила даже карточные долги, желая сохранить его честь и достоинство. Кроме того, она со всей серьезностью считала, что неисправных должников в будущей жизни ожидает суровое возмездие.

Как только у наследника родился первенец — а это случилось лишь на девятом году супружеской жизни, — Елизавета поместила ребенка в своих покоях и взяла его под свое личное покровительство: заходила к нему по нескольку раз в день и даже ночью подбегала к малышу на каждый его крик, хотя к нему было

приставлено множество няnek и мамок. Екатерине она подарила по этому случаю сто тысяч рублей, но позволила увидеть своего сына лишь через сорок дней после рождения. Подходить к ребенку молодой матери разрешалось редко. Так же императрица поступила и при рождении у Екатерины дочери, которую сама, вопреки воле матери, назвала Анной, именем своей давно скончавшейся сестры. Девочка, однако, через год умерла.

К детям у Елизаветы было всегда нежное отношение. Она иногда даже давала балы для детей своих придворных, на которых собиралось не менее пятидесяти мальчиков и девочек. Для них устраивался общий ужин, сама же государыня ужинала вместе с родителями детей.

Во время царствования Анны Иоанновны цесаревна Елизавета, как уже говорилось, имела небольшой двор на окраине Петербурга и сама вела свое хозяйство. Она старалась не делать долгов, хотя и испытывала вечную нужду в деньгах, поскольку средства, получаемые от императрицы, были весьма ограничены. Несмотря на это, дочь Петра, по возможности, помогала бедным родственникам по линии матери, Скавронским: двум сестрам Екатерины I, приходившимся ей тетками, и трем детям своего дяди Карла, рано осиротевшим. Двух своих кузин она воспитывала за свой счет и впоследствии сама выдала их замуж.

Доброе отношение к людям Елизавета переняла от своей матери Екатерины. «Нет добрее и ласковее матушки-государыни», — говорили в народе.

Жила Елизавета в необычном режиме. Как правило, днем она спала, а ночью бодрствовала, причем даже лежа в постели, старалась отогнать от себя сон. Ненормальный образ жизни императрицы, вероятно, был связан с ее боязнью ночного переворота: свержение Бирона и маленького императора Иоанна не дава-

ли ей изжить этот страх. Этим же можно объяснить то, что Елизавета редко спала два дня подряд на одном и том же месте. Ее кровать постоянно переставляли или переносили из одной комнаты в другую. Верным стражем у ее алькова был Василий Чулков, бывший истопник двора цесаревны, произведенный ею после восшествия на престол в камергеры. Он был непоколебимо верен своей императрице и совершенно неподкупен. Каждый вечер он появлялся с матрацем и двумя подушками и проводил ночь на полу у постели Елизаветы — независимо от того, легла она спать или еще нет: верный слуга охранял ложе.

Не любила дочь Петра оставаться подолгу на одном месте, вела «кочевой» образ жизни. Последнее являлось настоящим бедствием — ведь все службы дворца, вплоть до почты и придворной канцелярии, нередко должны были следовать за государыней — Сенат, казначейство и даже иностранная коллегия: тысячи людей на тысячах лошадей... Зрелище бывало потрясающим, блеск процессии не мог не поразить глаз даже привыкшего к роскоши человека. А императрица любила быструю езду — более семисот верст проделывала она всего за двадцать четыре часа, удобно устроившись в своей карете, запряженной двенадцатью лошадьми. Лошади для таких перевозок подвергались особой тренировке. Свою склонность к поездкам Елизавета явно унаследовала от великого отца. Вот только цели путешествий у них были разные. У нее — охота, увеселения, визиты, богомолье, у него — дела, полезные Отечеству.

Царское Село редко видело государыню. Она предпочитала дачи Разумовского в окрестностях Петербурга или под Москвой. Свежий воздух Елизавета любила всегда. Бывало, что и зимой царица жила на одной из полюбившихся ей дач, слушала по вечерам мелодии в исполнении итальянских певцов или хоро-

вое пение деревенских женщин. Летом совершала прогулки верхом, каталась на лодке, собирала своих фрейлин и девушек на лужайке парка, водила с ними хороводы. Утомившись, она приказывала расстелить в тени ковер и ложилась спать. Одна фрейлина должна была отгонять от нее мух, остальные очень тихо сидеть. И не дай Бог, если кто-либо прервет молчание, туфля императрицы, брошенная сильной рукой, больно ударяла виновную по щеке. Для людей, знавших ее характер, это вряд ли было неожиданным. На удивление добрая матушка-государыня проявляла порой жестокость и даже коварство. Резкой смены ее настроений побаивались.

Процарствовала Елизавета Романова двадцать лет. Умная и добрая, но непредсказуемая и своенравная, она была как бы воплощением двух культур: с одной стороны европейские веяния, свежий ветер с Запада, а с другой — русская старина. В Елизавете воплотились набожность и страсть к удовольствиям. Она чтит все обряды православной церкви, строго соблюдала посты при своем дворе, и нередко прямо с бала, продолжавшегося порой до самого утра, ехала в церковь и молилась там два-три часа подряд. В стенах храмов и монастырей Елизавета провела немало времени. В окрестностях Москвы ее особенно привлекала Троице-Сергиева Лавра, ставшая когда-то убежищем для ее юного отца. Но при этом Елизавета, как никто другой из представительниц Дома Романовых, любила роскошь, соблюдала версальский этикет и была исключительно неорганизована. У нее не было определенного часа ни для сна, ни для обеда, ни для ужина. Правда, неделя при дворе была четко распределена: два дня французская комедия, два дня маскарады, — один для придворных, на котором собиралось около ста шестидесяти человек, и один публичный, куда приезжали чиновники, офицеры и другая публика, иногда до восьмисот человек.

Как и ее отец, Елизавета любила устраивать фейерверки или, как она их называла, «огненные забавы». Устраивались они по любому сколько-нибудь важному событию. Придворные пиротехники старались превзойти друг друга в разнообразии и затейливости своего «огня». Средств на эти забавы не жалели, зрелище бывало потрясающим.

В последние годы своей жизни Елизавета все меньше появлялась на людях. Она часто болела, большую часть времени жила уединенно в Царском Селе, стала особенно капризной и подозрительной, повсюду ей чудились изменники и враги. Чтобы не повторять судьбу своего предшественника на троне, государыня бодрствовала по ночам почти до пяти часов утра. Она стала много есть и сильно растолстела: ноги опухли, стали как «колоды», одним словом, мало что осталось от прежней «богини». Много часов подряд постаревшая Елизавета все еще проводила перед зеркалом, но ни французские наряды, ни искусство парикмахеров, ни изобретения лучших парфюмеров не могли вернуть императрице былую красоту. Она почти не покидала своих покоев, никого не принимала, много молилась. Доступ к ней имели лишь ее новый фаворит Иван Шувалов, да еще иногда ювелир Позье, так как страсть к украшениям не покидала дочь Петра и Екатерины до последних дней. К государственным делам у нее порой было полное безразличие, и многие дни она проводила в одиночестве, предаваясь ничегонеделанию. Елизавета ужасно боялась смерти и была очень суеверной. Полицейские даже следили за тем, чтобы на глаза императрице не попадались возвращающиеся с похорон люди, одетые в траурные одежды. Стараясь стряхнуть с себя уныние и слабость, она привыкла поглощать в большом количестве крепкие наливки, чего раньше никогда не делала. Ее верному спальнику, оберегавшему ложе своей государыни,

приходилось быть свидетелем бессонных ночей: сожаление об утраченной красоте, сознание собственной слабости и безумный страх смерти не давали ей покоя.

Елизавета страдала нервными расстройствами. Почти ежемесячно с ней случались тяжелые болезненные припадки, после которых требовалось два—четыре дня, чтобы прийти в себя. Болезнь государыни старались скрыть от людей. Но однажды, когда она присутствовала на литургии в приходской церкви в Царском Селе по случаю Рождества Богородицы, ей стало плохо. Одна, без свиты, она вышла во двор, прошла несколько шагов и упала без чувств прямо на траву. Ее обступила толпа народу, собравшаяся к обедне из разных деревень по случаю престольного праздника. Никто не решался подойти к ней близко, и в первую минуту думали, что она скончалась: какая-то женщина из народа прикрыла ей платком лицо. Извещенные придворные дамы тут же прибежали, стараясь привести государыню в чувство. Позвали доктора, принесли кушетку и ширму. Елизавета лежала без движения, сознание не возвращалось к ней. Лишь через два часа она пришла в себя, и ее на кушетке же перенесли во дворец. Все придворные были крайне смущены. Ведь до сих пор нездоровье императрицы тщательно скрывали, теперь же ее болезнь все увидели воочию. Это случилось летом 1761 года. От прежней Елизаветы уже ничего не осталось: она чувствовала себя старой, часто разговаривала сама с собой, впадала в депрессию. Она, казалось, стала бояться даже собственной тени. Самая красивая русская царица, сумевшая когда-то действительно затмить многих красавиц Москвы и Петербурга, сидя в четырех стенах, чувствовала приближение конца.

В последние дни у Елизаветы вдруг пробудился интерес к государственным делам, и она стала приглашать царедворцев для доклада.

Однако никому еще не удавалось избежать своего естественного конца, не удалось это и российской императрице. А случилось это на исходе 1761 года. Встретила смерть Елизавета спокойно, в полном сознании, священнику сама приказала читать отходную, сказав, что уже пора, и слабеющими губами повторяла за ним слова молитвы. Елизавета скончалась, прожив ровно столько же, сколько и ее великий отец: за неделю до кончины ей исполнилось пятьдесят два года.

Императрица, по праву носившая фамилию Романова, освободила российский трон, на котором она восседала немногим более двадцати лет. При жизни эту царствующую женщину многие бранили, но смерть оплакивали все. Не плакал лишь ее племянник, наследник русского престола, сын герцога Голштинского.





ПЕТР III

лемянник не проливал горьких слез по скоропостижно скончавшейся тетушке, назначившей его своим наследником. Как признанный наследник и как ближайший родственник русской императрицы, он имел бесспорное право на престол. Так что на сей раз обошлось без заговора и переворота.

На следующий день после кончины Елизаветы Петр Федорович, герцог Голштинский, был объявлен российским императором. Более спорной и противоречивой личности в истории Дома Романовых, пожалуй, нет. О нем существуют самые противоположные мнения. Большинство писавших об этом царе Романове склонялись к характеристике, данной ему невзлюбившей своего супруга Екатериной, с самого начала пребывания в России поставившей перед собой цель прийти к власти. В своих мемуарах, к которым не имели доступа советские исследователи, она пишет о нем, как о грубом, ничемном, неумном человеке, нашедшем себе друзей в России не в высшем свете, а среди лакеев и горничных, которые научили его дурным манерам и привычке напиваться «в стельку».

Не хотелось бы на этих страницах представлять человека, внесшего в Дом Романовых новую линию —

Голштинскую, в столь негативном свете, исходя из характеристики, данной ему его супругой, которая хитро и осознанно старалась всячески дискредитировать герцога и изобразить его как незадачливого мужа и глупого человека. Она была в этом просто заинтересована. Недаром Петр называл свою супругу не иначе, как «хитрая головка». Но одно можно сказать с уверенностью — властолюбием племянник Елизаветы не отличался.

Развитие наследника престола как бы остановилось раньше его роста. К серьезным вещам он часто относился, как ребенок, а к детским затеям серьезно, как взрослый, даже будучи женат, он не расставался со своими игрушками, любил играть в солдатиков, резвиться с собаками. В поступках Петра легкомысленная беспечность сочеталась иногда с трусостью, которая, в конечном итоге, и погубила его.

Одиннадцатый царь из Дома Романовых родился в Киле. Матери своей не знал, она умерла через три месяца после его рождения. Детство он провел в замке Голштинских герцогов, в основном среди военных. С семилетнего возраста его начали обучать военному искусству, учили маршировке, ружейным приемам, вместе с молодыми людьми при дворе герцога направляли в караул, разрешали присутствовать на парадах. Все это мальчику очень нравилось, и он охотно впитывал в себя все военные премудрости, проводя свои дни в дворцовой казарме в окружении офицеров и солдат. Был он некрепкого телосложения и не обладал какими-либо способностями. Но в его жилах текла кровь Романовых, хотя и более чем наполовину разбавленная немецкой кровью.

В одиннадцать лет Петр остался без отца и взят был под опеку дядей-принцем Адольфом, епископом Эйтинским, возведенным впоследствии на шведский престол. Около трех лет после смерти гер-

цога Карла Фридриха мальчик жил полностью под наблюдением строгих учителей, принцип которых был истинно немецкий: «Люби сердцем, а воспитывай рукой». Всю жизнь ему не хватало материнской ласки. Да и воспитание он получил не самое лучшее. Оно было доверено гофмаршалу Брюммеру, который по складу своего характера больше был солдат, чем педагог. Он установил для осиротевшего мальчика — тогда еще наследника Голштейн-Готторпского княжества — настоящий казарменный распорядок. Многочисленные запреты, строгие наказания и унижения сделали его боязливым, раздражительным, упрямым и резким в суждениях, подрывали здоровье и так физически слабо развитого ребенка. Особых наук он не постиг, интереса к чтению не приобрел, хотя учили наследника, естественно, многому. Читал только немецкие книги, предпочитая лютеранские молитвенники и литературу о юридических процессах; ненавидел латынь настолько, что позднее в своей петербургской библиотеке запретил помещать книги на латинском языке. А вот игра на скрипке была ему по душе, причем играл он самозабвенно и, говорят, настолько профессионально, что мог выступать с оркестром. Свою скрипку он взял с собой, отправляясь в Россию, далекую и совершенно незнакомую для него страну, к которой мальчик, выросший в немецком герцогстве, вовсе не питал положительных чувств.

Как внучатый племянник сестры Карла XII, пришедшей к власти после смерти последнего, сын Голштинского герцога предназначался в наследники шведской короны, и потому его воспитывали в духе лютеранской религии. В России ему предстояло поменять веру. Сделать его православным так, собственно, и не удалось, хотя его тетушка-императрица приложила немало усилий к тому.

Заняться образованием своего племянника Елизавета поручила немцу Штелину, профессору Российской Академии наук. Уроки проводились по составленной Штелином программе, в ней особое внимание уделялось русскому и французскому языкам, которые давались юноше особенно трудно. Немало усилий потребовалось преподавателям и для обучения наследника основам географии, а также истории России и соседних государств.

Однако учеба Петра не дала сколько-нибудь заметных результатов: мальчик при первом же удобном случае ускользал от преподавателей, чтобы поиграть со своими оловянными солдатиками, а кроме того, этому мешала сама придворная жизнь: различные торжества, приемы, балы, маскарады, на которых наследник должен был присутствовать, так как этого хотела императрица, а не повиноваться ее воле он не мог.

Сам же племянник явно скучал по военным парадом и церемониальным маршам. Да и Россия ему не понравилась. Страстный поклонник всего немецкого, Петр, хоть и стал наследником русского престола, чувствовал себя здесь чужим. Разве что в Петербурге, на Невском проспекте, он мог ощущать присутствие своей немецкой родины: двойной ряд немецких лавок, ганзейские конторы, лютеранские храмы, да и говорили там на том же языке, что и сами голштинцы. Но это был лишь маленький островок в огромном океане российских просторов, где его одолевал страх. Он не раз высказывал убеждение, что в этой стране ему придется погибнуть. Ну а поближе узнать родину своего деда, выучить язык, впитать в себя истоки православной веры, сблизиться с русскими людьми — к этому Петр просто не стремился. Он с пренебрежением относился даже к внешнему соблюдению православного ритуала, строго выдерживаемого его тетюшкой-императрицей. Ему ненавистна была роль позо-

лоченной куклы, выставляемой на каждой церемонии, на каждом вечере. Не принял он и русские обычаи. Особенно неприятна ему была русская баня. Да и многое другое, связанное с Россией, внуку Великого Петра было чуждо. Так и рос он иноземцем, не поддавшимся прививке русского духа. Переселение в страну, которую он никогда не считал своей, хотя она готова была дать ему царскую корону, он рассматривал как ссылку.

Любовь сына русской царевны принадлежала родной для него Голштинии. Он часто с неподдельной тоской вспоминал страну, где родился и вырос. Самым большим для него праздником были дни, когда ему привозили из Голштинии устрицы или креветки. В то время эти продукты моря считались в Петербурге редким деликатесом: поставлять их было очень трудно, поскольку они не подлежат долгому хранению. Поэтому получить свежие устрицы из Шлезвига или Гузума удавалось не часто.

Несмотря на свой переезд на родину матери в качестве наследника русского престола, Петр сохранил за собой свое маленькое герцогство, а достигнув совершеннолетия, получил возможность им управлять. Отныне он жил, главным образом, интересами и заботами Голштинии. Как-то ему доложили о долгах Голштинского герцогства, которые не могут быть оплачены. Петр попросил у императрицы Елизаветы необходимую сумму и заплатил долги.

Однако с годами внук Петра Первого стал более серьезно относиться к своему назначению и задумываться о своей предстоящей миссии, которую избрал отнюдь не по доброй воле. Такими мыслями он делился с кумиром своего сердца — прусским королем Фридрихом II. С ним наследник престола поддерживал тесный контакт, излагая в письмах свои идеи преобразования страны, которой ему предстояло управлять. С

помощью Фридриха II у Петра сформировался план создать в будущем современное законоправное государство в России, свободное от произвола и коррупции в высших эшелонах власти, с прогрессивной системой образования и центральным командованием армией и флотом. Он решил придерживаться принципа прусского государя: «Монарх является первым слугой своего государства», а не принципа французских королей: «Государство — это я».

После приезда в Россию пройдет почти двадцать лет, прежде чем голштинский герцог унаследует царскую корону и сможет вплотную подойти к осуществлению своих планов. Но вместо того чтобы использовать все это время для изучения страны, которую ему предстоит преобразовывать, он создал свой собственный мирок внутри замка Ораниенбаума — бывшего дворца Александра Меншикова, который царствующая тетушка передала своему племяннику в качестве свадебного подарка. Петр выписал из Голштинии роту солдат, и здесь, недалеко от Петербурга, где проводил лето так называемый «малый двор», был построен настоящий укрепленный лагерь. Петр с детства был увлечен военным делом и как-то признался, что ему интереснее видеть развод солдат, чем какой-либо балет или театральное представление. Однако военное дело было не предметом его изучения, а лишь своего рода забавой. В отличие от деда, создавшего «потешные войска», чтобы научиться воевать, внука интересовала лишь внешняя сторона военной службы: красота мундира, выправка солдат, смена караула. Создав свою голштинскую армию, Петр почти всегда стал носить голштинский мундир, который раньше надевал лишь украдкой и только в своих покоях, так как это не нравилось его тетушке-царице. Сине-красно-белые цвета голштинской формы резко контрастировали с традиционной зеленой формой русского солдата.

В своей тесно облегающей военной форме наследник выглядел довольно смешным: высокие ботинки, зашнурованные так туго, что он не мог согнуть колени, поэтому ходил на прямых ногах, а сидел, лишь вытянув ноги, да еще большая широкополая шляпа, из-под которой виднелась маленькое лицо с узким, гладко выбритым подбородком. На груди с некоторых пор он стал носить орден Черного Орла, врученный ему прусским королем.

С императрицей Елизаветой, которая с самого начала отказалась от немцев и призвала вместо них в Россию французов и которой личность короля Пруссии была крайне антипатична, у племянника отношения не сложились. Тетушке не удалось завладеть мальчиком в той степени, как ей бы хотелось, и поэтому она не скрывала своей ревности. Всех приближенных, к которым, как полагала царица, наследник начинал испытывать чувство дружбы, она немедленно удаляла и заменяла новыми. Это чаще всего были шпионы и доносчики, состоявшие на службе у государыни. Истинных друзей среди русских Петр так и не приобрел.

Не получилось гармонии и в браке с немецкой принцессой. До свадьбы он смотрел на нее всего лишь как на свою кузину, олицетворявшую для него часть родной Германии, ну а в ночь после свадьбы... Он ужинал со своими придворными до позднего часа, а когда вошел в спальные покои, был удивлен, что его кровать уже занята — там лежала его кузина. Он отодвинул ее немного в сторону и улегся. Молодой муж уснул мертвым сном...

Примерно так описывается первая брачная ночь наследника российского престола. За ней следовали другие подобные ночи, и весь двор напрасно всматривался в очертания фигуры молодой супруги, надеясь найти изменения, свидетельствующие о том, что она

скоро станет матерью. Не помогали и наставления приближенных императрицы, которые получала Екатерина: «...быть более покорной ...казаться услужливой, приятной, влюбленной, пылкой, даже, в случае надобности, употребить, наконец, все средства, чтобы добиться нежности своего супруга и выполнить свой долг».

Лишь на девятый год супружества немецкая принцесса разрешилась сыном. Отцу ребенка, названного Павлом, было в это время двадцать шесть лет. Поговаривали, правда, что отцом мальчика является вовсе не Петр, а граф Салтыков. Но какая политическая фигура обходится без сплетен?! Во всяком случае у самого наследника престола сомнений, что это его ребенок, не было, как не было сомнений и у его тетушки, не скрывавшей своей радости и взявшей уход за младенцем полностью в свои руки.

Супруги выполнили свое предназначение, но от этого их отношения не стали лучше. А вот с дочерью Бирона — принцессой Курляндской, ставшей фрейлиной императрицы, Петр подружился. Она была умна, маленькая, с горбом, но с прекрасными каштановыми волосами и выразительными чудесными глазами. Петр говорил с ней только по-немецки и очень симпатизировал.

Еще царь приблизил к себе веселую толстушку Елизавету Воронцову, племянницу канцлера, с которой любил проводить время. Что он нашел в этой Елизавете? Этот вопрос задавали себе многие придворные, наблюдая за их отношениями. Она — маленького роста, курносая, с лицом, покрытым оспинками, с легкой хромотой; он — длинный, сухощавый и тоже с рябоватым лицом, свидетельствующим о перенесенной болезни. Но именно то тепло, которого ему не доставало всю жизнь, Петр ощущал рядом с этой девушкой. Она могла часами слушать его игру

на скрипке, могла приласкать его собаку, могла наконец, подчиниться его воле и настроению...

Итак, смерть тетушки не вызвала горьких слез у племянника. На российский трон он вступил под именем Петр III. Став самодержавным властителем Русской империи, он сразу преобразился, сделался как-то особенно серьезен. Правил Петр III всего шесть месяцев и пять дней. Конечно, это немного, чтобы проявить себя, но некоторые полезные шаги он сделал, уже не боясь чьих-то замечаний и оставаясь самим собой.

Без всякого сопровождения он выезжал верхом на коне к народу, раздавал бедным деньги, которые брал из дворцовых сундуков, разговаривал запросто с людьми. В отношении придворных и государственных служащих новый император не проявил произвола: никого не уволил, не стал преследовать своих бывших врагов. Для всех политических заключенных он объявил амнистию; тысячи людей, ранее сосланных в Сибирь, получили возможность вернуться из ссылки, и среди них был граф Миних, заслуги которого перед Россией Петр III высоко ценил. Что касается Миниха, хочется добавить, что, вернувшись почти восьмидесятилетним стариком, он влюбился в молодую графиню Строганову, известную в Петербурге красавицу, и писал ей страстные письма. Энергия в Минихе все еще кипела.

Первым государственным актом нового императора был отказ от участия в Семилетней войне и перемирие с Пруссией. Русским войскам было приказано освободить все оккупированные прусские земли, состоялся обмен военнопленными. В ответ на этот шаг Фридрих II произвел русского царя в полковники прусского пехотного полка, что, казалось бы, вовсе не соответствовало его сану. Однако Петр принял этот

чин и назначил в свою очередь прусского короля полковником Второго московского пехотного полка. Все это не могло не вызвать негодования российского дворянства и армии. А Фридрих II писал российскому императору: «Государь, мой брат! Поздравляю Ваше Величество с восшествием на престол. Я могу Вас уверить, что из всех полученных Вами поздравлений нет ни одного более искреннего поздравления; никто более меня не пожелает Вашему Величеству благоденствия и восстановления между двумя государствами хороших отношений, которые, к несчастью, враги мои из иноземных выгод интригами нарушили... Примите уверение в высоком уважении, с которым есть, Государь, мой брат, Вашего Императорского Величества вернейший и добрый брат Фридрих».

Тотчас после восшествия на престол император Петр III вызвал из-за границы своего дядю, принца Георга Голштинского, генерала прусской армии. В России ему было присвоено звание генерал-фельдмаршала и выделено очень внушительное жалование. Вместе с ним прибыли и два его сына. Первый, Вильгельм Август, начал службу на флоте, второй, Петр Фридрих, в сухопутных войсках. Желая видеть вокруг себя побольше голштинцев, Петр пригласил на государственную службу и самого герцога Голштейн-Бекского, назначив его генерал-фельдмаршалом. Но шестидесятишестилетний герцог отклонил приглашение российского царя, сославшись на свой возраст и усиливающуюся глухоту. А вот его младший брат, Петр Август, который еще раньше имел с великим князем Петром Федоровичем дружеский контакт, прибыл в российскую столицу и пробыл на императорской службе до конца своих дней. Сначала он был назначен генерал-губернатором Петербурга, а затем был переведен в Ревель, где скончался в весьма преклонном возрасте.

Гвардейская элита была распущена, лейб-гвардия упразднена. Вместо нее император приказал ввести в столицу голштинские войска. Гвардейских солдат и офицеров было велено переодеть в новую форму, по образцу прусской.

Все это, естественно, вызывало недовольство и ропот среди русских солдат и офицеров. Некоторые прямо заявляли: «Эти проклятые немцы все проданы прусскому королю. Вот навезли в Россию изменников». Сам же российский государь, как отмечали современники, с каким-то особым энтузиазмом старался во всем подражать Фридриху II, как в отношении своей внешности, так и в отношении всего, что касалось военной службы. В первые же недели своего правления он начал укреплять порядок и дисциплину в армии, особенно в дворцовой гвардии, отличавшейся чрезвычайной распущенностью. Не замечая, что терпение гвардии может иссякнуть, одиннадцатый царь Романов чувствовал себя вполне уверенно, а когда прусский король, с которым Петр находился в постоянной переписке, посоветовал ему быть осторожным и не терять бдительности, он заявил, что нет оснований для беспокойства, так как солдаты называют его «отцом» и говорят, что предпочитают правление мужчины правлению женщин. «Я один пешком гуляю по улицам Петербурга, — писал император России королю Пруссии, — и если бы кто-нибудь хотел мне причинить зло, то давно бы мог исполнить свой замысел». Такая самоуверенность стоила Петру III жизни. Это показали дальнейшие события...

Как уже отмечалось, о личности этого представителя династии Романовых традиционно писали негативно, стараясь подчеркнуть и даже несколько преувеличить его отрицательные качества: вздорность, раздражительность, лживость, дурные вкусы и привычки, ограниченность. Но заняв российский трон,

Голштинский принц как-то сразу преобразился. В нем проснулась необыкновенная энергия и неукротимая жажда деятельности, он всюду хотел быть лично, все видеть собственными глазами, и многое, что он видел, сделать лучше или переделать. При этом у него не было никакой политической гибкости в государственных вопросах, а были лишь доверчивость и желание работать.

С семи часов утра император был уже на ногах. Выпив кофе и выкурив трубку, он выслушивал от своих генералов и флигель-адъютантов последние новости, а в восемь был уже в своем кабинете, чтобы принимать руководителей коллегий и прочих государственных деятелей с подробными докладами, стараясь при этом вникать во все дела. Это продолжалось обычно не менее трех часов. Затем со своими приближенными государь спешил на Дворцовую площадь, где каждый день производился развод караула от какого-нибудь гвардейского полка. Одет он обычно был по прусскому образцу: короткий кафтан из зеленого сукна, сапоги с заостренными носками, португез с длинной шпагой, поясной шарф, шляпа, обшитая широким галуном и с маленькой кокардой, в руках перчатки и трость. После развода Петр отправлялся в Сенат и в Синод, где, как утверждают историки, после смерти его великого предка ни разу не была ни одна из государынь России. Посещал император и Адмиралтейство, бывал на Монетном дворе, осматривал фабрики, вникал в проблемы, возникавшие при строительстве Зимнего дворца, длившемся уже несколько лет. Своей кипучей деятельностью и интересом ко всему он в это время напоминал деда, Петра Первого.

Около трех часов царь садился обедать, причем не один, а в обществе не менее десяти человек, а иногда и намного больше. Супруга его, Екатерина, редко

присутствовала на этих обедах. За столом пили вино или пунш, вели оживленные беседы. После обеда государь отдыхал, затем либо шел в свой рабочий кабинет, либо предлагал кому-нибудь из своих приближенных сыграть с ним партию в бильярд или в шахматы, или посидеть за карточным столом. Во время ужина вновь собиралась избранная компания, и трапеза продолжалась порой до поздней ночи. Нередко государь сам ехал в гости, чаще всего вместе с супругой, но домой он возвращался всегда после нее, иногда под утро, что, однако, не мешало ему начинать свой рабочий день, как только куранты Петропавловского собора пробьют семь часов утра: в голове у Петра III было множество идей, которые он обязательно хотел воплотить.

Император разработал целый ряд реформ, которые хотел бы претворить в жизнь. Он намеревался продолжить то, что когда-то начинал его дед, Петр Великий, и одновременно быть достойным учеником своего кумира Фридриха, названного потомками Фридрихом Великим. Так, император прислал в Сенат новый свод законов, составленный на основе прусских законов, и дал приказ руководствоваться ими на территории всей России.

Предпринял Петр III и немало чисто практических шагов: распустил Тайную канцелярию, принесшую столько бед многим достойным представителям Российского государства, отменил пытки, издал ряд указов по развитию торговли с другими странами, ликвидировал налог на соль, что значительно облегчило положение бедноты, зато ввел налог на имущество богатых и намеревался ввести новые налоги на имущество церкви и монастырей; позволил бежавшим за границу раскольникам вернуться в Россию, запретив при этом преследовать за раскол; освободил российское дворянство от воинской обязанности, издав указ

о вольности дворянской. О последнем его решении рассказывали следующее.

Ближайшим доверенным лицом Петра III был его секретарь Дмитрий Волков, считавшийся виртуозом в написании указов. Особенно он прославился благодаря такому случаю. Император как-то хотел принять участие в ночной пирушке со своими голштинскими друзьями. Чтобы не гневить свою подругу Елизавету Воронцову, он решил скрыть от нее это мероприятие и, позвав Волкова, в присутствии Воронцовой объявил, что намерен всю ночь провести со своим секретарем, занимаясь государственными делами. После этого он запер Волкова в пустой комнате вместе с огромной злобной собакой, приказал к утру написать какой-либо важный указ, а сам отправился на встречу с друзьями. Секретарь долго ломал голову, что бы ему такое сочинить, и вспомнил: два дня назад государь беседовал с канцлером Воронцовым об освобождении дворян от обязательной военной службы. И, не долго раздумывая, написал манифест о вольности дворянской. Вернувшись поутру, Петр III одобрил манифест и подписал его. Так якобы российское дворянство, благодаря случайной фантазии секретаря императора, было освобождено от обязанности служить, которая была на него возложена указом Петра Великого.

В планы этого царя Романова входило также немедленно, еще до своей коронации, освободить Голштинию из-под владения Дании, вернуть голштинским герцогам Шлезвиг, который его отец вынужден был уступить датскому королю еще в 1720 году, сделать это герцогство, небольшое по площади, но важное по своему географическому положению, сильным союзником России, о чем когда-то мечтал и его дед, Петр I. При дворе уже высказывались опасения, что русским солдатам придется проливать кровь за интересы голштинцев.

Можно себе представить, как все это взбудоражило мирную жизнь высших слоев России, привыкших в течение тридцати семи лет со дня смерти первого российского императора, что на троне сидит женщина-царица, а управление находится в руках мужчин, не испытывающих особой зависимости от государыни. И вдруг появился новый император со своими собственными идеями, да еще тот, кого и всерьез-то раньше не принимали. Активно зашевелились сторонники идеи посадить Екатерину, его жену, на русский трон. Это входило и в планы самой Екатерины, которая со своей стороны внушала своим приближенным и соратникам, что царь хочет постричь ее в монахини, чтобы жениться на Елизавете Воронцовой, желая тем самым разжечь гнев против своего супруга.

И вот опять дворцовый переворот...

Петр находился в Ораниенбауме, примерно в сорока километрах от Петербурга, где заговорщики развернули свою активную деятельность. До него дошли слухи о готовившемся перевороте, но он не принял против этого никаких мер, а поехал в Петергоф, чтобы, как было условлено ранее, отпраздновать там вместе с Екатериной день своих именин. Не найдя там своей супруги — а ее накануне участники заговора спешно увезли в Петербург, чтобы объявить императрицей вместо низложенного супруга, — Петр вдруг осознал ситуацию и даже хотел сначала приказать своим голштинцам занять оборону. Но по совету генерал-фельдмаршала Миниха он направился к Кронштадту, где был расположен многочисленный гарнизон, на который император возлагал большие надежды. Однако он опоздал. Гарнизон крепости уже перешел на сторону Екатерины и, как только императорская яхта стала приближаться, с берега заявили, что будут стрелять, если император не удалится. Яхта Петра повернула обратно.

И вот тут случилось непредвиденное. Прибыв в Ораниенбаум, Петр III, законный государь российский, неожиданно распустил свое голштинское войско и написал супруге письмо, что сопротивления ей он оказывать не будет. «Без всякого принуждения я торжественно заявляю перед Российской империей и всем миром, — писал он, — что отказываюсь от правления на все время моей жизни». И подпись: «Петр, Герцог Голштинский». Миних кипел от негодования: «Неужели Вы не умеете умереть как император перед своим войском?» — сказал он в сердцах.

Между тем, гвардия присягнула Екатерине. В Казанском соборе отслужили молебен, и она была объявлена императрицей Российского государства. Это случилось 28 июня 1762 года, ровно шесть месяцев спустя после смерти Елизаветы. Канцлер Воронцов пытался отстоять права Петра III, с которым у него были хорошие отношения, и отказался присягнуть его супруге, за что был подвергнут домашнему аресту.

А вот сам Петр безропотно подписал свое отречение, высказав желание вернуться в родную ему Голштинию или поселиться в уединении и стать философом. Об этом он написал в письме к своей жене, теперь уже императрице.

Историки писали об этом отречении, что император поступил как трус или как идиот. «Он дал себя прогнать с престола, как мальчишка, которого отсылают спать», — сказал прусский король Фридрих II. А своему министру иностранных дел графу фон Финкенштейну он писал: «...император России лишен власти, а именно своей супругой. Тем самым следует иметь в виду, что Екатерина обладает большим разумом и непомерным честолюбием. Несчастный царь хотел действовать, как и Петр Великий, но он не обладал его гениальностью...»

Дальнейшие события развернулись трагично. Тридцатичетырехлетний император России — герцог Голштинии, законный наследник императрицы Елизаветы, внук русского царя, супруг чистокровной немки, возжелавшей отнять у него престол, отец будущего императора России Павла, несостоявшийся реформатор и друг Фридриха Великого — был убит, убит злодейски и подло на восьмой день царствования Екатерины II.

После отречения Петра от престола его перевезли в Ропшу, поместье, подаренное племяннику тетушкой. Он попросил, чтобы его не разлучали с адъютантом Гудовичем и с Елизаветой Воронцовой, которая последнее время была постоянно с ним: в его планы входило, как рассказывали, развестись с Екатериной, менявшей одного любовника за другим, и жениться на этой не очень привлекательной девушке, пришедшейся ему по душе. Петру в этом было отказано. Отказали ему и в просьбе взять с собой свою собаку и скрипку. В Ропше бывший император был посажен под арест. Ему следовало находиться лишь в одной комнате замка. Выходить в сад было строжайше запрещено.

Лишившись трона, Петр III был лишен и жизни. Когда ближайшие сторонники Екатерины убедились, что новая императрица не возражает против насильственной смерти своего супруга, они решили действовать.

В Ропшу вместе со своими друзьями прибыл один из ее фаворитов, Алексей Орлов. Он сообщил, что в ближайшее время свергнутый государь сможет вернуться в Голштинию. По этому поводу было предложено выпить стаканчик бургундского. Петр не выразил своего согласия, словно почувствовал что-то неладное. И действительно, бокал, который предназначался для супруга новой императрицы, был с ядом. Он отказался пить вино, тогда Алексей Орлов — человек богатырского сложения — попытался влить от-

равненное вино насильно. Петр стал отчаянно сопротивляться. Вот тут-то и набросились на беднягу друзья Орлова и задушили его.

Так пособники Екатерины, приехавшие в Ропшу якобы с хорошей вестью, расправились со своим бывшим императором.

А Екатерине была послана записка следующего содержания: «...Ты не бойся, дело уже сделано. Он заспорил за столом с князем, не успели мы разнять, а его уже не стало». Писал записку Алексей Орлов, начав со слов: «...сам не знаю, как эта беда случилась».

7 июля 1762 года по церквам было сообщено о смерти бывшего императора якобы от «прежесточкой колики» и предложено молиться «без злопамятства» о спасении души почившего.

Тело Петра III привезли в Петербург и выставили для прощания. Одет бывший император России был в костюм голштинского офицера. Похоронили его скромно, без царских почестей, в Александро-Невской лавре рядом с бывшей правительницей Анной Леопольдовной, скончавшейся в далекой ссылке и перевезенной в столицу для погребения. А записку об убийстве мужа Екатерина спрятала в секретной шкапулке. Алексей Орлов в награду получил чин генерала, восемьсот крепостных душ и титул графа.

Всего было пять братьев Орловых. Все, как один, могучие и неустрашимые. Прибыли они в столицу из глухой провинции совершенно без денег, стали солдатами гвардии. Григорий Орлов — смелый удалой красавец, осуществлял охранную службу во дворце и попался как-то на глаза Екатерины. Его рост и красота покорили великую княгиню, и она приблизила Григория к себе. Такой человек ей был нужен не только для любви, но и для осуществления корыстных целей. Власть — вот о чем она постоянно мечтала! А Григорий Орлов мечтал занять место за-

конного супруга Екатерины, как только она станет вдовой.

Остальные братья Орловы тоже были приверженцами Екатерины. Именно они помогли ей завоевать симпатии гвардейских полков, в которых раздавался ропот против железной дисциплины, вводимой в войсках новым императором. Ведь дисциплина и русский человек — это зачастую несовместимые понятия... В гвардии все еще со слезами вспоминали матушку Елизавету, которая и детей крестила, и угощала, и приглашала в придворный театр, и даже маленького Павла Петровича разрешала брать на руки. А теперь только муштра и наказания. Гвардейцы с восторгом согласились возвести на престол новую матушку, пусть даже немку, на сей раз вообще без примеси русской крови.

Большую поддержку Екатерине оказала ее подруга Дашкова, тоже Екатерина, принадлежавшая к высшему кругу русской аристократии: княгиня, дочь сенатора, племянница канцлера Воронцова. Она была известна своей образованностью и широким кругозором. Правда, через год после восшествия Екатерины на престол дружба между ними практически кончилась. Смелый, самостоятельный ум и нрав Дашковой стали ненавистны новой императрице. О княгине Дашковой написано немало и в России, и за рубежом. Много лет она провела за границей, а в 1783 году была назначена директором Петербургской Академии наук. В историю России Дашкова вошла как Екатерина «малая».

Еще Петр III сказал как-то Дашковой, что лучше иметь дело с честными простаками, как я и ваша сестра (Елизавета Воронцова, подруга императора, была родной сестрой Дашковой), чем с великими умниками, которые выжмут сок из апельсина, а корку выбросят вон. Он был близок к истине и не лишен спо-

способности предвидения. Вот только свою столь близкую смерть Петр не сумел предвидеть...

Внук Петра I, сын герцога Голштинского, ученик прусского короля процарствовал всего лишь шесть месяцев. Однако отныне Дом Романовых можно по праву называть Романово-Голштинской династией: именно через Петра III прямое потомство пятого царя Романова скрестилось с иноземным древом. На троне же оказалась немецкая принцесса, захватившая корону у немецкого же принца, да еще и родственника со стороны матери, которая происходила из княжеского дома Голштейн-Готторпского. По воле русской самодержицы эта принцесса вступила в брак с внуком царя из Дома Романовых. К власти эта немецкая княжна пришла, переступив через смерть своего супруга. За эту смерть отмщение придет через тридцать с лишним лет, его свершит сын этой женщины, занявшей престол своего мужа, а может, и его собственный. Ведь даже чисто формально престол после смерти Петра III должен был перейти к его сыну, а Екатерина могла быть лишь регентшей при Павле Петровиче.

После смерти своей матушки он нашел в ее шкапулке записку, в которой Алексей Орлов фактически признавался Екатерине, что убил ее мужа — императора. Собрав всех участников переворота 1762 года в Петербурге, Павел велел извлечь останки своего отца из могилы и перенести их из Лавры в усыпальницу русских государей, собор Петропавловской крепости, для почетного перезахоронения рядом с гробом Екатерины II. Дело было зимой, мороз стоял около тридцати градусов. Траурный кортеж должен был проследовать через весь город, да еще через мост над Невой. Алексей Орлов, без перчаток, нес корону убитого императора, которой тот так и не успел официально венчаться на царство. Этой короной Павел хотел

увенчать своего отца в могиле со всеми подобающими в таких случаях почестями. На церемонии «коронования» останков бывшего императора Павел присутствовал вместе с женой и детьми. Он приказал всем целовать прах и кости убиенного. Многим при этом стало дурно, но только не богатырю Орлову. После свершения царских почестей останкам Петра, Павел приказал повинным в его отстранении от престола покинуть Россию. Выслана из Петербурга была и княгиня Дашкова, как пособница Екатерины при захвате ею власти.

Ранняя и неожиданная смерть Петра III породила множество легенд. Именем Петра называли себя около сорока самозванцев, и почти все в период правления Екатерины II. Одному из них — Емельяну Пугачеву — удалось даже развязать настоящую войну против императрицы — «своей супруги» — за трон, который по праву якобы принадлежал ему.





ЕКАТЕРИНА II

а престол Екатерина II вступила, свергнув своего мужа-императора. Она не стала по примеру своего предшественника откладывать коронацию, юридически закрепляющую ее на царском троне, ей не терпелось увидеть на своей голове корону. Церемониал венчания на царство состоялся уже в сентябре. К этому времени была изготовлена и новая корона, создателем которой стал ювелир Иеремий Позье, оставшийся после смерти Елизаветы при дворе. Мастер отобрал лучшие камни и жемчужины казны и сотворил нечто удивительное: традиционную по форме, из двух ажурных серебряных полушарий, разделенных гирляндой из великолепных бриллиантов и скрепленных невысоким венцом корону, которая была, пожалуй, самой прекрасной в Европе.

В - императорской мантии, поддерживаемой шестью камергерами, под звон колоколов Ивана Великого вдова Петра III медленно и величественно прошла в Успенский собор. Начался торжественный обряд венчания на царство. Императрице поднесли золотую подушечку — на ней возлежала сверкающая бриллиантами корона. Как только загремели залпы пушек, Екатерина сама возложила на себя царский

венец. Затем в Кремле был устроен торжественный обед, на который было приглашено много гостей, среди них иностранные послы и министры. В последующие дни в Москве состоялись народные гулянья, балы, маскарады, театральные представления, фейерверки. Торжества растянулись на два месяца, Екатерина не скупилась.

Отныне Екатерина II — самодержица всяя Руси. Полунищая принцесса из маленького княжества Германии, не имея ни малейших прав на русский престол и совершенно чужая Императорскому Дому Романовых по крови, решила царствовать в России одна. В династии Романовых это последнее «случайное» царствование, но восседала Екатерина II на троне целых тридцать четыре года. В этом ей помогли трезвый ум, хладнокровие, расчетливое обаяние, а главное, великолепное умение разбираться в людях и окружать себя способными государственными деятелями и верными друзьями. Она сумела установить тесные контакты с передовыми людьми Европы того времени и уже в первые десять лет своего правления прослыла просвещенной императрицей, или, как ее называли, «философом на троне». На российский престол Екатерина взошла, когда ей исполнилось уже тридцать три года. Красивая, с приятной благородной осанкой, с гордо посаженной головой и царственным видом, — такой она предстала перед своими подданными. Современники так описывали ее внешность: «Лоб широк и открыт, нос с небольшой горбинкой, рот красивого очертания с прекрасными зубами. Черты лица правильны и приятны». И все подчеркивали ее чрезмерное желание нравиться.

Как уже говорилось, отец Екатерины II, герцог Ангальт-Цербст-Бернбургский, принадлежал к мелкому владетельному роду. Княжество его было так малó, что от одного его конца до другого можно было

пройти немногим более чем за один день. Христиан Август, как звали герцога, во время рождения дочери состоял на службе у прусского короля. Сначала командовал полком, а затем стал губернатором города Штеттина в Померании, где служил. Свою военную карьеру Христиан Август кончил прусским фельд-маршалом. Его столь блестящему продвижению по службе, конечно же, помогли тесные связи с Русским Императорским Домом.

Жена герцога, Иоганна Елизавета, была моложе своего супруга лет на двадцать. Происходила она из другого немецкого княжеского рода — Голштейн-Готторпского. Красивая и на редкость честолюбивая, молодая женщина заботами по воспитанию дочери себя не утруждала, вела довольно легкомысленный образ жизни и своей красотой могла пленить ни одно мужское сердце. Герцогиня Иоганна часто бывала в отъезде. Ей больше нравилось путешествовать, чем находиться в штеттинском доме своего супруга, где нередко приходилось во многом испытывать нужду — не хватало даже простыней для постелей. Это были преимущественно визиты к родственникам, которые рассеялись по всей Германии и даже за ее пределами: одна тетка стала супругой германского кайзера Карла VI, дядя претендовал на шведский престол, кузина сочеталась браком с принцем Уэльским. За свою жизнь тщеславная женщина исколесила почти всю Европу, выполняла даже некоторые дипломатические поручения прусского короля, который, как считают современники, был к ней весьма равнодушен. Незадолго до воцарения дочери на российском престоле герцогиня умерла в Париже.

Софья Августа Фредерика, названная по лютеранскому обычаю тройным именем в честь своих теток, родилась в Штеттине. Родители звали ее Фике. Она была первым ребенком в семье, ее младший брат —

слабый и болезненный мальчик — скончался в тринадцать лет, когда его сестра звалась уже Екатериной.

Герцог Христиан Август нежно любил своих детей и был образцовым семьянином. Маленькая Фике росла резвой, шаловливой и смелой девочкой. Она терпеть не могла кукол, любила играть с детьми горожан на площади, предпочитая дружбу с мальчиками. Вообще она была любознательным ребенком. За излишнее любопытство ее даже нередко наказывали. Девочке страшно повезло, что ее воспитательницей стала француженка Эвелина Бабетта Кардель, умная и высокообразованная женщина, строившая программу обучения таким образом, чтобы ни в коей мере не подавлять индивидуальность ребенка. Фике порой спрашивала мадемуазель Кардель: «Скажите, Бабетта, зачем меня заставляют танцевать и слушать музыку. Мне не нравится ни то, ни другое. К чему меня готовят?» «Вас готовят к замужеству», — честно отвечала воспитательница. Эти же мысли внушала девочке и ее мать. Она даже как-то сказала: «Родной брат твоего дедушки Христиана Августа, моего отца, был женат на шведской принцессе Гедвиге, сестре короля Карла XII. Сын от этого брака, Карл Фридрих, который приходится мне двоюродным братом, женился на старшей дочери российского императора Петра I Романова. Таким образом кровь шведской династии и Голштейн-Готторпских князей смешалась с романовской». — «Значит, герцог Карл Петер Ульрих, сын дочери русского царя, мой троюродный брат? Я ведь познакомилась с ним в голштинском городке Эйтин, куда мы недавно ездили. Как интересно...»

Софья часто жила у бабушки, принцессы Голштинской, в Гамбурге, бывала в Киле и даже в Берлине, где могла наблюдать за жизнью прусского двора. В четырнадцать лет она казалась взрослой девушкой, поражала всех своей развитостью и здравыми сужде-

ниями. Уже в течение нескольких лет ее занимала мысль о короне. Когда принц Голштинский стал наследником русского престола, девушка в глубине души часто предназначала себя ему — об этом Екатерина сама писала в своих дневниках. А ведь она уже была помолвлена с младшим братом своей матери Георгом Голштинским, влюбленным в нее и получившим ее согласие стать его женой. Но узнав о приглашении приехать в Россию, Софья уговорила своих родителей решиться на эту поездку, оставила своего жениха и думала только о своей честолюбивой цели.

Это случилось так: российская царица Елизавета, желая подобрать для своего племянника невесту, затребовала портрет Ангальт-Цербстской принцессы. Писать Софью было поручено лучшему живописцу Берлина Антуану Пэну. Когда портрет был закончен, его намотали на палку, как флаг, и курьер короля Пруссии доставил полотно в Петербург. Работа художника была оплачена из прусской казны. Не прошло и месяца, как из канцелярии Елизаветы было доставлено письмо с приглашением прибыть вместе с матерью в Первопрестольную.

По пути в Россию будущая супруга наследника российского престола была представлена своему благодетелю. В честь нее в королевском дворце в Берлине был дан обед. Место девушки за столом было рядом с самим королем Фридрихом, мать, как провинциальная дама низкого ранга, сидела в соседней комнате...

И вот 10 января 1744 года, невзирая на зимнюю стужу и метель, две путешественницы под именем графинь Рейнбек отправились в сторону российской границы. Там их ожидала торжественная встреча.

В Москву юная немецкая принцесса ехала не с мыслью о семейном счастье, а с мечтой о короне. Для осуществления этой мечты она старалась всем нра-

виться, прежде всего будущему мужу, его тете-императрице и, конечно, народу. Когда невеста племянника царицы через несколько недель после приезда внезапно заболела и состояние ее стало ухудшаться, мать ее хотела позвать пастора из лютеранской церкви, но девушка попросила пригласить священника из православной церкви. Можно себе представить, каким бальзамом это было для Елизаветы, для ее русской души. Принцесса выздоровела, и летом состоялся ее торжественный переход в православие. Говорили, что императрица подарила ей по этому случаю бриллиантовое украшение стоимостью в сто тысяч рублей.

«Я хотела быть русской, чтобы русские меня любили», — напишет позже Екатерина. Заметив, что при дворе любят подарки все — от лакея до великого князя-наследника — Екатерина, отныне она звалась так, не жалела денег, чтобы сделать приятное кому-либо из ее окружения. Приехав в Россию всего с тремя платьями, она не стеснялась сорить деньгами. Ее правилом было приспособляться к любой обстановке, как бы она ни была противна ее вкусам и правилам. Готовая жить по русским обычаям, будущая российская самодержица оставляла, однако, за собой право думать по-своему.

А окружение, в которое немецкая принцесса попала при русском дворе, было для нее действительно необычным. Игра в карты, пересуды, сплетни, интриги, флирт — вот каковы были, пожалуй, основные занятия. Разговоры о науке, искусстве или литературе почти не велись. Некоторые придворные вообще едва умели читать или писать. Сплошные невежды — так оценила она окружение Елизаветы. Да еще неряшливость и грязь, царившая в помещениях. К этому тоже нелегко было привыкнуть. Комнаты были неудобные, сырые, плохо проветривались.

Холоднее становились и отношения с матерью, не скрывавшей своей зависти к высокому положению дочери. Разрыв между Иоганной и великой княгиней увеличивался все сильнее. В один прекрасный день герцогиня навсегда покинула Россию.

Став императрицей, вдова внука Петра I ввела некоторые новшества в жизнь двора. Во дворце был введен определенный порядок времяпрепровождения, стали обязательными приличные манеры и пристойное поведение. С дворцовыми слугами Екатерина обходилась вежливо, грубость исчезла, своих горничных и лакеев она старалась лишней раз не затруднять. При встречах и на прогулке государыня могла заговорить с людьми всякого звания, с любопытством расспрашивая обо всем, что ее интересовало.

Хотя по своему происхождению императрица была немкой, ее особые симпатии относились ко всему французскому, и прежде всего, к самому языку. Она даже писала чаще по-французски, чем по-немецки или по-русски. А писать, как и читать, было для Екатерины, не в пример ее предшественнице, любимым занятием. Она даже признавалась, что не может провести дня, «не измарав хотя бы одного листка бумаги». Она завела активную переписку с европейскими знаменитостями: Вольтером, Дидро, издательницами известных «литературных страниц» в Париже и в Гамбурге и некоторыми другими. Екатерина и сама стала автором нескольких литературных произведений. Начало ее деятельности как литератора относится к 1769 году, когда она явилась сотрудницей и вдохновительницей сатирического журнала «Всякая всячина». Императрица даже написала пять комедий, в которых высмеивала чисто русские общественные пороки: ханжество, суеверие, дурное воспитание, слепое подражание французам. Написала она и несколько сатирических статей под общим названи-

ем «Быль и небылица», в которых изображала слабости и смешные стороны российского общества, причем прототипы для типажей государыня находила в среде своих приближенных.

Забываясь о просвещении «дикого» — как она говорила — русского народа, Екатерина издала указ об обучении детей в начальных школах, утвердила указ бывшего императора, своего мужа, об отмене обязательной службы дворянства в армии, о возможности обучения за границей, об основании воспитательных домов, о распространении книг. Но основ существующего порядка государыня не трогала, старалась больше действовать на умы. «Что бы я ни делала для России, — писала она, — это будет лишь каплей в море».

Немало мер было принято и для сохранения народонаселения России. Для этой цели приглашались немецкие доктора, открывались аптеки, строились больницы, было введено прививание оспы.

Последнее было чрезвычайно трудным, даже большинство врачей считали, что прививание оспы — это шарлатанство. А ведь оспа в то время была страшной болезнью, уносившей жизни многих людей. Борьбы против нее в России, однако, не велось. Духовенство осуждало эту борьбу, поскольку оспа, как они считали, — это наказание Божье, которое следует воспринимать со смирением. Некоторые даже уверяли, что оспа — благодеяние свыше, вроде чистилища. Если его миновать, кровь человека очистится, и уже никакие другие болезни ему не страшны. Умирал же от оспы каждый четвертый младенец, и это при численности населения страны в семнадцать миллионов человек. Екатерина решила опробовать прививку сначала на себе, чтобы ее примеру затем последовали другие. Это уже граничило с самопожертвованием...

Для этой цели российская императрица вызвала из Англии доктора Димедаля, известного своими

опытами в области прививок, — он и протянул под кожей на руке Екатерины нитку, зараженную оспой. Обошлось... Вскоре в стране были открыты «оспенные дома», а врачи разъехались по городам — большим и малым — спасать от оспы детей, насколько это было возможно в России того времени. Государыня опубликовала манифест, призывая людей не бояться прививки, действие которой испытала на себе.

Любила Екатерина архитектуру, живопись, театр, а вот к музыке была равнодушна, исключение составляла лишь комическая опера, над которой она могла смеяться до слез. Ей вообще были присущи веселость и оптимизм. «Пойдем бодро вперед!» — любила она повторять в трудные минуты своей жизни.

Еще одна характерная черта этой императрицы — большое трудолюбие. Она хотела как можно больше знать, за всем следила сама. Читая книги, она делала на полях пометки к тексту, вызвавшему ее особый интерес. Работала, суежилась с шести часов утра, была проста в домашней жизни. Помимо официальных мероприятий, государыня носила весьма скромное платье, а рацион ее питания состоял из блюд, принятых в обычной семье. За завтраком она выпивала чашку кофе с булочкой и вареньем, обедала плотно, но предпочитала нежирные блюда, а от ужина чаще всего отказывалась, считая его излишним. Вина она никогда не пила. В свободное от «ученых» занятий время Екатерина любила совершать прогулки верхом или участвовать в охоте на уток.

Основной своей целью она считала скорее воспитание, чем преобразование. «Лучше подсказывать, чем приказывать» — еще один принцип новой государыни. Она стремилась всячески завоевать народное доверие и сочувствие. Отсюда и поездки по стране, и разговоры с простыми людьми, и присутствие на заседаниях Сената. Свои указы и манифесты Екатери-

на тщательно разрабатывала. Их было очень много: о взяточничестве, о заговорщиках, о губерниях... — все это писалось понятным «пленительным и трогательным языком». Любопытно было ее отношение к деньгам — в первые дни царствования, когда ей доложили о том, что русская армия уже восемь месяцев не получала жалованья, Екатерина объявила, что все ей лично принадлежащее она считает собственностью государства, и приказала выдать из своих денег столько, сколько потребуется для уплаты солдатам. Однако ее отношение к собственности с годами изменилось. Впоследствии она стала считать своим то, что принадлежало государству, и щедро раздавала огромные суммы из государственной казны своим фаворитам. Ее фавориты являли собой как бы государственное учреждение.

Как никто другой, императрица-немка умела соединять любовь с политикой. Правда, после смерти ненавистного мужа она впала в притворное отчаяние, оделась в глубокий траур и служила многочисленным панихиды, явно афишируя свое горе. Но рядом с ней находился красавец Григорий Орлов, который был не прочь занять место законного супруга. От связи с Орловым у Екатерины родился сын весной 1762 года, то есть еще до того, как она стала вдовой. Это, естественно, сохранялось в глубокой тайне, а изменения в фигуре супруги Петра III были незаметны: после смерти императрицы Елизаветы она около полугода носила траурные широкие черные одежды, которые хорошо маскировали скрываемую беременность. Заранее было условлено, что ребенка возьмет на воспитание камердинер Екатерины Василий Шкурин. В младенчестве мальчик считался сыном Шкурина, щедро награжденного за преданность, и рос вместе с сыновьями своего приемного родителя. Лишь позже Алексей Григорьевич, как его стали называть, получил фами-

лию Бобринский, происходившую от пожалованного ему в 1765 году села Бобрики в Тульской губернии. Еще до своего восшествия на престол супруга царя Романова дала своему любовнику слово стать его женой после смерти Петра. Пожалуй, именно этим она заставила Орлова подумать о том, как ускорить кончину императора, стоявшего на пути к осуществлению ее заветной цели — быть правительницей России. С помощью братьев Григорию удалось оправдать надежды своей возлюбленной.

Он поселился в покоях императрицы, рядом с ее спальней. Высокий, красивый, но ленивый и грубый Григорий был одним из пяти сыновей солдата стрелецкого полка Орлова, который в пятьдесят три года женился на шестнадцатилетней девушке, каждый год рожавшей ему по ребенку. В молодости Григорий ничему не учился, а в пятнадцать лет стал солдатом Семеновского полка. Будучи громадного роста и силы, он выделялся среди братьев своим веселым нравом и склонностью к смелым рискованным поступкам. Глубоким умом он не обладал, хотя не лишен был здравого смысла. Способный, но ленивый, интересовался только тем, что легко мог усвоить.

Став фаворитом императрицы, Григорий получил звание генерала, титул графа. Ему было дано право снимать со счета Императорского Дома деньги, когда и сколько ему потребуется. Для него был воздвигнут мраморный дворец в Петербурге, и в подарок от государыни он получил Гатчину с великолепным дворцом и парком. Во владение фаворита был отдан и замок в Ропше, в котором его брат Алексей со своими друзьями убил Петра III.

Екатерина любила Григория, но заявила, что выйти замуж за него без согласия Государственного совета не может. Ее одолевали сомнения... Орлов и его братья стали агитировать в пользу брака, распростра-

няли слухи о слабом здоровье сына императрицы Павла и о необходимости обеспечить русский трон другим наследником. Но в защиту сына Екатерины выступил его воспитатель, известный государственный деятель — граф Никита Панин. Во время заседания Совета он заявил: «Императрица может делать все, что ей угодно. Но госпожа Орлова никогда не будет нашей императрицей». И кандидатура Орлова в качестве мужа была отвергнута.

Сам Григорий Орлов политикой заниматься не любил, но обладал безграничным тщеславием. Восемь лет он находился рядом с Екатериной, принимал подарки из щедрой царской руки и сам подарил знаменитый бриллиант в 190 карат — кристалл первоклассной чистоты с зеленовато-голубоватым оттенком, ограненный в виде индийской розы. Этот драгоценный камень стал украшением царского скипетра, получив название «Орловский» бриллиант. Его можно и сейчас увидеть в Алмазном фонде Московского Кремля, где хранятся сокровища царской семьи Романовых.

С этим прекрасным камнем связано много легенд. Одна из них рассказывает о том, что бриллиант служил когда-то глазом индийскому идолу, но в начале XVIII века был похищен французским солдатом, продавшим его за большие деньги какому-то персу. Тот передал это сокровище персидскому Надир-шаху. А после падения шаха камень попал в руки к его воину, который продал его армянскому купцу. Последний хотел любыми средствами переправить алмаз в Россию. Чтобы беспрепятственно проехать через границу, он надрезал себе голень ноги и спрятал бриллиант в рану, тщательно перевязав ногу. Так он добрался до Астрахани. Не найдя покупателя в России, купец поместил драгоценный камень в Амстердамский банк. Прошло некоторое время, и вот через одного ювелира, служившего при дворе, граф Орлов купил алмаз

за 400 тысяч рублей и подарил Екатерине. Он надеялся, что столь ценный дар вернет ему расположение императрицы, его несостоявшейся супруги.

Но Орлов вынужден был все же уступить свои покои в Зимнем дворце новому поклоннику прелестей Екатерины, генерал-поручику Потемкину. Рассказывали, что после очередного обеда у императрицы Григорий, который, как всегда, сидел по правую руку от государыни, вернулся к себе в комнату и расположился на турецкой софе для отдыха. В комнату вошел Потемкин, служивший при дворе офицером для поручений. «Что Вам угодно? Почему Вы меня беспокоите, когда я отдыхаю?» — закричал «постельный карьерист», как его называли в то время. «Ее величеству угодно, чтобы Вы немедленно оставили Петербург и выехали в Москву». Орлов был ошеломлен, но не мог послушаться и покинул столицу. Его место занял новый Григорий, но уже Потемкин, человек, мечтавший когда-то стать священником, но сделавший карьеру военного.

Пройдя по установившейся традиции через «экспертизу» пробир-дамы, графини Брюс, уверившей императрицу, что Потемкин до безумия влюблен в свою государыню, но не смеет ни на что надеяться, новый Григорий, после осмотра врача Роджерстона, который обследовал всех кандидатов в фавориты Екатерины, оказался в спальне императрицы. Наличие лишь одного глаза, за что при дворе его называли «циклоп», ему отнюдь не помешало. Не мешала его пылким чувствам и десятилетняя разница в возрасте. Как любовник он блестяще выполнил свою роль и после первой же ночи получил звание генерал-лейтенанта и миллион рублей в придачу. Государыня платила за любовь, не скупясь.

Став фаворитом, Потемкин был назначен членом Государственного совета и вскоре взял в свои руки управление империей, сделавшись фактически руко-

водителем внешней и внутренней политики. Полагают, что он был единственным человеком, которого Екатерина по-настоящему любила и которому безмерно доверяла. Она спрашивала у него совета, принимая то или иное решение, не назначала ни одного министра и ни одного генерала, не услышав мнения этого, ставшего всемогущим, человека. Некоторые, однако, утверждают, что двенадцатая представительница Дома Романовых имела в жизни лишь одну большую любовь — любовь к власти.

Григорий Александрович Потемкин слыл образованным человеком — учился когда-то в Московском университете, который, однако, не кончил, блестяще знал французский язык, интересовался искусством. Не скрывая своих честолюбивых планов, Потемкин тоже мечтал жениться на Екатерине. Но императрице было удобнее менять любовников, когда они ей надоедали, чем сковывать свою свободу замужеством. Она не стеснялась рассказывать друзьям, с которыми состояла в переписке, о своих фаворитах и хвасталась ими, как другие хвастаются породистыми собаками или лошадьми.

Потемкин прославился в истории России как умный, отважный человек и, прежде всего, как гениальный полководец. Ему была обязана империя в завоевании Крыма и Новороссии (земли к югу от России), благодаря чему Россия получила много плодородных земель. Он основал на новых землях десятки городов, в том числе и портовых, создал Черноморский флот, внося тем самым свой непосредственный вклад в «величие» Екатерины. «Григорий Александрович Потемкин, светлейший князь Таврический, генерал-фельдмаршал, кавалер орденов., генерал-губернатор Новой России, первый командующий Черноморским флотом и т. д.», — так писался титул ближайшего сподвижника и друга Екатерины II.

Но во время походов Потемкина, длившихся иногда месяцами, «комната фаворитов» отнюдь не пустовала. Она занималась новыми красавцами, сменявшими один другого и получавшими большое вознаграждение от царицы за свои мужские способности — об этом много написано...

Узнав об одной из измен, фельдмаршал, находившийся на юге страны, срочно со своей огромной свитой выехал в Петербург, но во время первой остановки почувствовал себя плохо и умер от сердечного приступа.

Потемкин скончался на 52-м году жизни. Здоровье и крепкое сложение, казалось, обещали ему более продолжительное пребывание на земле. Но, видно, не суждено было. Тело его привезли в Херсон и захоронили в склепе соборной церкви. В память о своем возлюбленном и человеке, имевшем столь важные заслуги перед Отечеством, рыдающая Екатерина повелела поставить великолепный мраморный памятник, который, однако, не долго простоял. Пришедший к власти сын Екатерины приказал уничтожить памятник, а склеп с гробом фаворита засыпать землей. К любовникам своей матери у Павла было однозначно отрицательное отношение.

Последним в длинном ряду фаворитов императрицы был Платон Зубов, он был моложе своей всемогущей покровительницы на тридцать восемь лет. До самой смерти Екатерины Зубов, красивый молодой человек с черными локонами и, конечно же, высокого роста, как все ее возлюбленные, являлся первым лицом в России. Он любил только деньги и был очень жаден. Любимым занятием этого фаворита было пересыпать из одной руки в другую драгоценные камни, хранящиеся обычно в специальном эмалевом сундучке. Никакой пользы России этот человек не принес. Но даже пожилые сановники целовали ему руку,

угодно склоняя перед ним свои седые головы. А сам Зубов протягивал руку для поцелуя, словно император. Царедворцев он принимал обычно сидя перед зеркалом, в то время как парикмахер пудрил его парик, а камердинер надевал на ноги туфли с бриллиантовыми пряжками. А в соседней приемной толпились вельможи и вся петербургская знать, считавшая за честь быть допущенной к фавориту во время совершения туалета. При этом сам Зубов долго не замечал присутствия вошедшего, делая вид, что читает государственные бумаги.

А было-то ему всего двадцать два года. Он приглянулся императрице, когда она как-то наблюдала со своего балкона за сменой караула в Царском Селе. Молодой офицер держал шаг, грациозно вытягивая ногу и высоко подняв голову. Одарила Екатерина своего нового и последнего возлюбленного по-царски. В течение двух лет пребывания в «комнате фаворитов» он получил несметные богатства, выпросив немало и для своих многочисленных родственников.

Исследователи подсчитали, во что обошлись России фавориты Екатерины II. Наличными деньгами они получили от нее более ста миллионов рублей, в то время как ежегодный бюджет страны в то время не превышал восьмидесяти миллионов. Поистине огромная сумма!

Исключительно отрицательным было и влияние таких примеров на нравственность. Все было известно при дворе, и в подражание своей государыне в среде аристократии царил суший разврат. Даже внуки императрицы знали о фаворитах своей бабушки: Екатерина никого не стеснялась. От подобного разгула, как полагают некоторые, пострадала даже одна из внучек любвеобильной императрицы — старшая дочь ее сына, Александра. Она должна была быть обручена со шведским королем Густавом IV. Но, при-

быв в Петербург и прожив некоторое время при дворе Екатерины, король буквально сбежал в Швецию и отказался от невесты. Он якобы заявил своим приближенным, что не желает жениться на девушке, выросшей при таком развратном дворе, хотя сама великая княгиня Александра Павловна была очень скромной и милой девушкой. Официальной причиной расстройств этого брака было объявлено нежелание невесты перейти в протестантскую веру.

Многим, очень многим дарила свою любовь государыня, но только не своему единственному сыну. Отношение Екатерины II к Павлу было крайне холодным, властолюбивая матушка не переставала видеть в нем своего соперника. Ведь корона после смерти Петра III, его отца, по праву должна была бы принадлежать ему, правнуку Петра Великого, а не ей, иностранке, ставшей по воле Божьей супругой «почившего» императора. Она могла бы стать в лучшем случае лишь регентшей при малолетнем царе. Так, кстати, считали и некоторые царедворцы, принимавшие участие в заговоре против государя. Но мать цепко ухватилась за трон и не думала уступать его своему восьмилетнему сыну.

Павел, привыкший в раннем детстве к нежности, которую к нему испытывала бабушка Елизавета, как он ее называл, после ее смерти практически осиротел. Мать не проявляла к нему нежных чувств, он был ей почти чужой. Она постоянно одергивала его, да и фавориты императрицы частенько говорили ему дерзости, а порой даже издевались над ним. Повезло Павлу, пожалуй, с воспитателем. Им стал граф Панин, который в свое время тоже примкнул к заговору, но предлагал объявить императором Павла, а мать его сделать правительницей до совершеннолетия сына. Тому же Панину императрица поручила вести переговоры с голштинскими родственниками бывшего императора и организовать их отправку в

Германию, урегулировав все вопросы. На управление Голштинией надеялся дядя императрицы, принц Фридрих Август, прибывший в Петербург, как только его племянница заняла российский престол. Однако вопрос о Голштинии решился лишь на пятом году царствования Екатерины II — не без содействия графа Панина, проявившего себя в области внешней политики опытным дипломатом.

В Копенгагене встретились русский посланник, генерал-майор Философов и тайный советник Каспар Сальдерн, представитель Голштинии. Приехали они с многочисленной свитой, поселились в великолепном дворце, демонстрируя богатство и мощь пославших их держав.

В Дании на троне восседал в то время Христиан VII, сын незадолго до этого скончавшегося Фредерика V. В противоположность своему отцу он не отличался особыми способностями, был весьма легкомысленным молодым человеком, а его двор занимался в основном интригами и развлечениями.

Сальдерн же, представлявший интересы Голштинии, оказался на редкость дальновидным и умным человеком. Еще при Петре III он приехал из Голштинии в Россию, был принят на службу в коллегия иностранных дел и сумел быстро завоевать расположение самого Панина, возглавлявшего это ведомство. В Копенгагене Сальдерн действовал умело и тонко, и вскоре соглашение было подписано.

Согласно достигнутой договоренности, Екатерина II, от имени своего сына Павла как герцога Голштейн-Готторпского, уступала датскому королю часть герцогства в обмен на территории, не граничащие с Данией (герцогство Ольденбургское и графство Дельменторпское). Эти земли впоследствии предполагалось передать родственникам великого князя Павла. Кроме того, Дания предоставляла льготы русским су-

дам в своих гаванях. Это соглашение было очень выгодным для России. Императрица осталась довольна деятельностью Панина.

Граф Панин не был честолюбив, не мечтал о богатствах, слыл либеральным, мягким человеком, «образованным, умелым и деятельным» — так отзывалась о нем сама государыня. Все важные вопросы, касающиеся внешней политики, она доверяла именно ему. Сама же внешнеполитическими делами не занималась. Единственное, что Екатерина делала самостоятельно, — это вела переписку, к которой относилась очень серьезно, письма переписывала по несколько раз, обдумывая каждое слово.

Панину и было поручено подыскать невесту для своего воспитанника.

Императрица-мать довольно рано начала подумывать о женитьбе сына, причем по традиции она хотела женить его именно на немецкой принцессе. Вновь долгие поиски, просмотр предложений, — а их было немало, — «участие» прусского короля: все немецкие невесты были у него на виду. Выбор пал на дочь великой ландграфини Гессен-Дармштадской, очень достойной и образованной женщины, в доме которой бывали Гете, Гердер и другие знаменитости того времени. Девушку звали Вильгельминой Луизой. Она была хорошо воспитана, отличалась незаурядным умом и темпераментом. Вместе с матерью и двумя сестрами невеста прибыла в Петербург. Началась подготовка к перемене вероисповедания, изучение русского языка. После принятия православия девушка стала зваться Натальей Алексеевной. Свадьбу уже не откладывали, и девятнадцатилетний правнук Петра Великого — по примеру его сына и внука — сочетался браком с немецкой принцессой.

С женитьбой Павла обязанности Панина как воспитателя кончились, однако он сохранил за собой

право посещать великого князя в любое время и часто пользовался этим правом, так как питал к своему воспитаннику искренние отеческие чувства. Ведь своей семьи у него никогда не было. Его первая и единственная любовь — дочь графа Шереметева Анна, красивая и целеустремленная девушка, накануне венчания заболела оспой и через несколько дней скончалась. Никита Панин так и не женился, остался холостяком. Домом для него стал великокняжеский двор.

И вот несчастье постигло и его воспитанника. Молодая жена Павла — великая княгиня Наталья — на четвертом году супружеской жизни скончалась во время родов. Не стало ребенка, не стало жены...

Существует мнение, что «добрые» друзья императрицы помогли погубить невестку, которая не пришлась ей по вкусу. Воспитанная в Европе в современном духе, Наталья высказывала либеральные идеи и даже выступала за освобождение крестьян, а главное, как донесли Екатерине, призывала мужа заточить свою мать в монастырь и занять престол, который законно должен был принадлежать только ему. И вот якобы через одного из этих «друзей» придворной поживальной бабке, Екатерине Зорич, которая частенько устраивала выкидыши незаконнорожденных, была подсказана мысль: сделать все, чтобы обеспечить спокойствие своей государыне. А сама Екатерина, призвав к себе акушерку, сказала как будто так: «Моя невестка очень слаба. Я боюсь, что она не переживет родовых мук». «Хорошо, поняла», — почти шепотом ответила Зорич. И вот накануне родов в питье великой княгини она подсыпала медленно действующий яд, который отравил и мать, и дитя в ее чреве. Ребенок родился мертвым. Жизнь оставляла молодую женщину. За час до ее смерти к ней в комнату вошла императрица и сказала: «Видите, что зна-

чит бороться со мной. Вы хотели заключить меня в монастырь, а я заключаю Вас в могилу. Вы отравлены». Вот такая передавалась легенда о жестокости Екатерины. И кое-кто верил в нее.

Павел был в отчаянии. Он явно что-то подозревал, так как стал требовать вскрытия тела жены. Но его не послушались. Более того, Екатерине удалось убедить Павла, что Наталья изменяла ему, очернив тем самым ненавистную ей женщину. А при дворе усиленно распространялись слухи о любовной интриге покойной с красавцем Андреем Разумовским. В качестве «свидетеля» выступил духовник великой княгини, явно подкупленный императрицей. Будто бы о факте неверности он узнал от самой великой княгини во время исповеди.

Через три месяца после смерти невестки Екатерина предложила Павлу вступить в новый брак. На этот раз она сама выбрала ему невесту. По традиции супругу вновь подыскивали среди немецких принцесс, которые в своих княжествах и воспитывались так, чтобы их можно было рекомендовать в европейские дворы. На сей раз выбор пал на принцессу Софию Доротею Вюртембергскую, родившуюся, как и сама Екатерина, в Штеттине, где ее отец командовал войском. София Доротея была племянницей Фридриха II, что очень импонировало российской императрице. Она даже выплатила определенную сумму в качестве выкупа за свою новую невестку, поскольку та уже была помолвлена с братом покойной Вильгельмины, принцем Людвигом.

В августе 1776 года София Доротея прибыла в Берлин, где и состоялась ее встреча с новым женихом и помолвка. Спустя два месяца по прибытии невесты в Петербург был заключен брак. Вторая жена Павла после принятия православия была наречена Марией Федоровной.

На этот раз Екатерина осталась довольна. Ей нравилось, что новая великая княгиня совершенно равнодушна к политике, нежно любит мужа, усиленно изучает русский язык и поддерживает со своей свекровью дружеские отношения.

Мария Федоровна была стройной блондинкой высокого роста, с легким прищуром глаз и милой улыбкой. Она любила заниматься рукоделием и читать книги, бегло говорила по-французски. Императрица считала ее достойной супругой своему сыну, разве только одна слабость невестки пришлась ей не по вкусу: молодая женщина прониклась добрыми чувствами к Никите Панину и не раз писала, что, кроме Павла, он единственный, с которым она может говорить откровенно.

Через год у Екатерины II появился первый внук — Александр Великий князь с нетерпением ждал своего первенца, предвкушая полное семейное счастье. А как повела себя бабушка-императрица?

Она приказала забрать ребенка у родителей, заявив, что его воспитанием будет заниматься сама, желая как бы повторить поведение тетушки-царицы по отношению к ней самой. Для молодого отца это было тяжелым ударом. Павел счел этот шаг большой несправедливостью к своей семье и, хотя внешне продолжал создавать видимость сыновнего почтения, явно не испытывал любви к своей матери. Ни о каком согласии или взаимопонимании между Екатериной и ее сыном не могло быть и речи.

Как утверждают многие авторы, в чувствах Екатерины к сыну следует различать как бы два этапа. После смерти мужа она не без внимания относилась к маленькому Павлу: он жил вместе с ней, сопровождал ее во время больших и малых приемов при дворе, во время охоты, военных маневров. Она присутствовала на его экзаменах и радовалась успехам, подари-

ла ему великолепную библиотеку примерно в тридцать пять тысяч томов, купленную у барона Корфа.

Но к повзрослевшему сыну, ставшему претендентом на престол и мнившему себя уже реформатором, отношение императрицы резко изменилось.

Мать-царица полностью отстранила Павла от управления страной, предоставив это право своим фаворитам. Как бы в порядке компенсации за подобное пренебрежение к наследнику она создала для него и его увеличивающейся с каждым годом семьи — немецкая принцесса рожала одного ребенка за другим — вполне приятную жизнь. Великий князь имел прекрасные помещения в Зимнем дворце и в Царском Селе. Помимо этого, сразу же после брака Павла с Вюртембергской принцессой императрица велела построить для молодых летнюю резиденцию. Строительство началось в глуши лесных дворцовых угодий в окрестностях Царского Села на холмистых берегах небольшой речки. Сначала загородная дача наследника русского престола состояла из двух небольших домов, названных на немецкий лад Паульлюст и Мариенталь. Речка, перекрытая плотинами, создавала водное зеркало, в котором отражался этот «дворец». В небольшом саду построили мостики и китайскую беседку. Однако скромные размеры дачи вскоре перестали удовлетворять владельцев, и Екатерина поручила архитектору Камерону сооружение нового дворца и разбивку парка на месте диких лесных зарослей. Работы длились несколько лет и вместо разобранного здания Паульлюста, построили золотисто-белый дворец итальянского типа — с колоннадой из мрамора, доставленного из Италии.

Но этим не ограничивалась «забота» императрицы о семье своего сына: Павел получал от матушки большие суммы денег, да и в воспитание его других детей Екатерина уже редко вмешивалась. Для его жизни

она создала все необходимые условия: так ей было спокойнее. Страх, что ее сыну вдруг взбредет в голову мысль обвинить мать в узурпаторстве власти, а может, и свергнуть ее никогда не покидал двенадцатую представительницу Дома Романовых. Лучше держать его подальше и от себя и от столицы.

При императорском дворце великий князь появлялся чрезвычайно редко. Обиду на мать за ее отношение к нему он всегда держал в сердце. Однажды, когда он увлекся фрейлиной Нелидовой, Екатерина вызвала его к себе и с возмущением сказала: «Как ты можешь изменять такому ангелу, как твоя жена?» Павел расхохотался и ответил: «Что я слышу? Вы проповедуете мне мораль. Вы, меняющая флигель-адъютантов, как перчатки...» «Вон! Уходите, или я прикажу Вас арестовать! — закричала императрица в страшном гневе. — Ты забываешь, что ты мне сын!» «Я этого никогда и не знал», — с грустью ответил Павел. Эта сцена воспроизводится во многих описаниях жизни Павла и точно передает его отношение к своей матушке. Якобы после этого разговора императрица изменила свое первоначальное решение и назначила своим преемником на престоле старшего внука, Александра, что, однако, держалось в тайне.

Екатерина II больше трех десятилетий стояла у руля власти в Российской империи. Россия за это время очень изменилась, хотя, как считают некоторые историки, сама императрица не оказала на это решающего влияния.

Окрепла русская промышленность, получили развитие кустарные промыслы. С развитием горной промышленности на Урале возрос интерес к русским поделочным и драгоценным камням. Замечательной красоты самоцветы потоком поступали в царские хранилища. Их использовали для украшения парадных одежд, табакерок, оружия, орденов и других

предметов царского обихода. Значительно расширилась торговля, вырос внешнеполитический авторитет России. Особый расцвет получил Петербург, ставший крупным портом Российской державы. Город хорошо шел с каждым годом, увеличивалось его население. Вскоре он стал городом-космополитом.

Одну седьмую часть стотысячного населения Петербурга составляли иностранцы. Русской столице было всего семьдесят лет, а она притягивала к себе, как магнит, поражая гостеприимством и ритмом жизни. Петербург резко отличался от остальной России, в том числе и от Москвы, где было много церквей, но мало каменных домов, да и нравы были грубее и проще, чем в столице.

Среди образованных людей времен Екатерины считалось признаком хорошего тона говорить по-французски, плохо или хорошо, но по-французски. Многие иностранцы вообще не учили русский язык, считая это бесполезным делом: он использовался в основном только для разговора с прислугой.

В Петербург иноземцы переселялись насовсем или приезжали на время. Это были, главным образом, выходцы из Германии, пользовавшиеся в своей стране немалой известностью. Многие приезжали по приглашению самой царицы, прежде всего ученые — для преподавания в Академии наук. Их роль была особенно велика в развитии образования и просвещения в России. Так, в Петербург приехал врач-путешественник и естествоиспытатель Петр Паллас из Берлина, который исследовал земли от Урала до китайской границы. За успешную исследовательскую работу императрица подарила ученому великолепный дом в Симферополе и две деревни вместе с жителями в Крыму.

В сборе материалов для глоссария, задуманного Екатериной, ему помогал библиограф Бакмейстер, приехавший в Россию в 1766 году из Курляндии. Он

же был автором 11-томного издания «Русская библиотека», в котором содержался перечень и обзор выходящих в России книг, рецензии и сообщения о научных путешествиях, а также академическая и университетская хроника.

Удалось царице заполучить из-за границы и специалистов-медиков, благодаря которым в России стала развиваться медицинская наука. Одним из первых отозвавшихся на ее приглашение был доктор Вайкард, ставший впоследствии личным врачом государыни. Из Берлина приехали анатом и физиолог Каспар Вольф, назначенный вскоре членом Петербургской Академии наук, и известный немецкий врач, профессор Филипп Меккель, который долгое время оставался при дворе. Все внуки императрицы появились на свет непосредственно с его помощью. Воспитателем детей Екатерина назначила вице-президента Академии наук Фридриха Шторха.

Большой приток немцев в Российскую державу отмечался и среди специалистов в области литературы и искусства. Много полезного ими было сделано для развития просвещения и культуры России. Яркой фигурой того времени был полковник Фридрих Максимилиан фон Клингер из Франкфурта-на-Майне. Будучи профессиональным военным, он увлекся писательской деятельностью и написал драму «Штурм и натиск», обозначив этим названием целую эпоху. Жизнь этого немца сложилась интересно. В молодые годы Клингер объездил пол-Европы, в зрелые — писал романы, драмы и исторические произведения. Некоторое время был воспитателем сына Екатерины, позже стал директором Кадетского корпуса и Института благородных девиц.

Пригласила императрица в Россию и скульптора Карла Леберехта из Мейсена, назначив его директором Академии художеств.

На сцене Немецкого театра в Петербурге блистал актер Винсент Вейраух из Веймара. Директором театра был фон Бауэр, друг немецкого драматурга и поэта Коцебу, переселившегося в Россию и создавшего в Петербурге широкий круг общения русских и немцев, политиков и военных, купцов и банкиров, поэтов и артистов. Тесно общался Коцебу и с русским писателем Александром Радищевым.

Радищев учился в Германии в Лейпцигском университете вместе с Гете, говорил по-немецки так же свободно, как и по-русски, был очень образованным человеком своего времени. В 1790 году по приказу Екатерины он был арестован, приговорен к смертной казни, но помилован и сослан в Сибирь. Императрица не простила ему правду о жизни в российской деревне, которую он высказал в своей книге «Путешествие из Петербурга в Москву». Эту книгу Радищев издал сам — она была напечатана в подвале его дома крепостными, которые были обучены наборному, печатному и переплетному делу. Но за правдивые слова о России он был жестоко наказан.

Как только дело коснулось крепостного права, ярой защитницей которого она была всю свою жизнь, Екатерина поступила не как сторонник просвещения, а как истинная крепостница, «оскалив зубы» в борьбе против слова правды. В лице Радищева самодержица загубила большой русский ум, возвращенный в немецкой среде и не получивший питания в собственной стране.

Грустно сложилась и жизнь самого Коцебу — правда, печальное продолжение имело место уже при сыне просвещенной императрицы. После смерти Екатерины II Коцебу оставил Петербург, приняв приглашение ставить свои пьесы в придворном театре в Вене, затем в Веймаре. Но через три года он вновь решил вернуться в Россию, которая уже несколько изменила

свое отношение к иностранцам. Получив паспорта, Коцебу вместе с семьей, не посчитавшись с предостережением со стороны друзей от столь рискованного шага, отправился в путь. Но по приезде в Россию немецкий писатель был арестован и без суда и следствия отправлен в далекий Тобольск. К счастью, ссылка продлилась недолго. Он был возвращен и написал со всеми подробностями свои «Путевые заметки».

Любопытно, что именно немецкие ученые первыми начали серьезно изучать русскую историю. Это, прежде всего, Зигфрид Байер и Фридрих Миллер, которые были приглашены в Академию наук еще Петром I, а также Август Шлецер из Кирхберга, маленького немецкого городка, нашедший «Хроники Петра» и освободивший их от искажений, которым они подвергались в течение многих лет. Эти «Хроники» он включил в программу обучения студентов. Шлецер был первым крупным специалистом по русской истории.

Крупной фигурой в развитии просвещения в России был немец Харткнох. Он принял российское гражданство и посвятил себя задаче сделать доступной для русских немецкую литературу, а для немцев — русскую. Екатерина способствовала и поощряла развитие в России книжного дела. И оно начало успешно развиваться. Если за двадцать лет правления императрицы Елизаветы в России было опубликовано всего тридцать восемь книг, то за первые двадцать лет царствования Екатерины II было издано триста девяносто семь книг, то есть в десять раз больше. В этом немалая заслуга самого Харткноха, который открыл несколько книжных магазинов в разных городах.

Приехал в Петербург и барон Фридрих Мельхиор Гримм — литератор и дипломат, состоявший долгое время в переписке с российской императрицей. Он, собственно, был главным из ее западноевропейских

корреспондентов и советников. В России барон поступил на дипломатическую службу.

Всех иностранцев перечислить, конечно, невозможно. Но уже сказанное является свидетельством того, как много прогрессивного внесли «иноземцы» в становление русской культуры и науки. Сама Екатерина писала, что Россия может служить для иностранцев пробным камнем их достоинств: «Кто успеет в России, тот наверняка может рассчитывать на успех во всей Европе».

Императрица часто говорила о своей любви к России, к русскому народу, но в то же время считала, что импульсы развития страны могут исходить в основном с Запада. Ее приближенные пытались убедить ее, что необходимо умножать население страны. «Прекрасно, — соглашалась Екатерина, — будем ввозить подданных из-за границы». И в первый же год своего царствования она собственноручно написала манифест о переселении иностранных колонистов.

К тому времени во многих российских городах проживало уже несколько поколений немцев. В Одессе насчитывалось более десяти тысяч жителей немецкого происхождения, в Москве двадцать тысяч, в Петербурге значительно больше. Даже на Урале работали специалисты горного дела из Гарца и Саксонии. И при дворе были немцы — врачи, аптекари, переводчики, часовых дел мастера, ювелиры. Вот только среди крестьян немцев было мало. И Екатерина, хорошо зная трудолюбие и прилежание своих земляков, решила пригласить немецких крестьян в Россию, пообещав им значительно лучшие условия труда и жизни, чем в Германии. Тем, кто решится на это переселение, она гарантировала полную свободу религиозных культов, освобождение от всяческих налогов, от трудовой и воинской повинности. Немецкому крестьянину не угрожала крепост-

ная зависимость, являвшаяся тяжким бременем для русского крестьянства.

Призыву российской государыни последовали многие, и уже через несколько лет возникли целые немецкие поселения со своими церквями и школами для детей. Местным властям было запрещено вмешиваться во внутренние дела этих поселений. Особенно много немецких деревень появилось на берегах Волги, их жителей так и называли «немцы Поволжья». Их роль в развитии сельского хозяйства на русских землях исключительно велика. Некоторые привезли с собой железные плуги, другой сельскохозяйственный инвентарь, неизвестный доселе русским крестьянам. Немало немцев стали управляющими больших дворянских поместий и умело организовывали сельский труд.

Многие сочли этот шаг Екатерины очень полезным для экономического развития России. Сама Екатерина в одном из писем Вольтеру отмечала: «Я должна отдать справедливость своему народу — это превосходная почва, на которой хорошее семя быстро возрастает. Русские — это «почва», которую надо вспахать реформами, хорошенько удобрить иностранными колонистами и, наконец, засеять идеями западноевропейского просвещения».

А вот благодарность со стороны россиян оказалась «черной». Немногим менее чем через двести лет немецких поселенцев постигнет печальная участь: изгнание с земель, превращенных ими в плодородный край. До сих пор они не обрели вновь своего дома и вынуждены покидать страну, которой отдан труд нескольких поколений.

При императрице Екатерине были введены многочисленные стипендии для обучения способных молодых русских за границей, в основном в немецких университетах. Начало этому было положено еще Елиза-

ветой. Благодаря ее указу в Германию на учебу был отправлен и русский гений Михаил Ломоносов, приобретший там не только обширные знания, но и жену-немку, которая приехала в Россию и до конца жизни была рядом со своим мужем, первым русским ученым. Многие россияне, прошедшие курс обучения в Германии, приобретали там не только специальные знания, но и устанавливали дружеские контакты с немцами, приобщались к немецкой культуре.

Заслугой Екатерины II является создание музея Эрмитажа — места уединений, как его называли. Она не жалела денег и усилий, чтобы выискивать возможности приобретения истинных шедевров живописи. И это ей прекрасно удавалось...

Датой основания Эрмитажа принято считать 1764 год, когда в Зимний дворец была доставлена коллекция более чем из двухсот картин, купленная по распоряжению императрицы в Берлине у купца Гоцковского, — это были преимущественно живописные произведения нидерландских и фламандских мастеров. Большое собрание картин было куплено у саксонского министра Брюля и у наследников английского премьер-министра, лорда Уэлпола, несколько ценных картин были доставлены из Парижа. Через десять лет после основания картинной галереи Зимнего дворца в его коллекции уже насчитывалось около трех тысяч полотен. Приобретались также рисунки, скульптурные произведения, резные камни. Для размещения всего этого богатства к дворцу стали пристраиваться новые здания — Эрмитаж оставался лишь его частью. Естественно, что доступ в него был крайне ограничен. Екатерина сама не раз говорила, что шедеврами Эрмитажа любуются лишь мыши и она сама. Черты музейного учреждения со специальным штатом хранителей Эрмитаж приобрел лишь при ее внуке — Александре. Однако право разреше-

ния на доступ посетителей осталось за управлением Зимнего дворца.

Примерно в то же время, когда в Россию была привезена первая коллекция западноевропейской живописи, Екатерина заказала знаменитому французскому скульптору Фальконе памятник Петру Великому, который должен был украсить его детище — город Петербург. Специально для этой цели Фальконе приехал в российскую столицу, где пробыл двенадцать лет, работая над «Медным всадником», как было названо скульптурное изображение великого представителя романовской династии.

Подножие скульптуры — гигантская гранитная глыба весом около 1600 тонн была найдена в 1768 году на берегу Финского залива. Доставка ее в Петербург (сначала сушей на платформе, двигавшейся по переносным рельсам, а затем на специально построенной барже) заняла два года. После обработки камень уменьшился в размерах и приобрел форму скалы. Несколько лет памятник не открывали, общественность о нем стала уже забывать, не вспоминали больше и о самом скульпторе. И вот свершилось — день открытия памятника был назначен. За несколько дней до этого Екатерину спросили, какую надпись она пожелает увидеть на памятнике. Полагали, что она выберет длинное и патетическое изречение. Но императрица решила сделать короткое: «Петру Первому — Катерина Вторая».

Да, много полезного для России сделала императрица-немка. Но на светлой короне Екатерины II немало и темных пятен. Кровь ее супруга Петра III — это первое пятно. А через два года последовало еще одно убийство и тоже императора, хотя и бывшего, — Иоанна Антоновича, объявленного русским царем в младенческом возрасте и ставшего жертвой политических интриг.

И еще одна смерть, опять же узницы, на этот раз не в Шлиссельбургской, а в Петропавловской крепости. Речь идет о молодой женщине, объявившей о своем родстве с царской фамилией Романовых. Звалась эта женщина княжной Таракановой. Она была красива, умна, состоятельна. Переезжала из страны в страну, выдавая себя за дочь Елизаветы Петровны от тайного брака с Алексеем Разумовским. Она была претенденткой на российский престол. Ее мало кто принимал всерьез, но для императрицы Екатерины это было опасной угрозой, поэтому она приказала своему испытанному другу Алексею Орлову схватить любыми средствами «самозванку», как она ее называла, и доставить в Петербург. Алексей эту миссию выполнил блестяще.

Он поехал в Италию, где в это время находилась княжна Тараканова, познакомился с ней, притворился влюбленным и даже предложил ей руку и сердце. Выбрав удобный момент, Орлов высказал желание показать ей русский военный корабль, как бы случайно оказавшийся в итальянском порту. Княжна согласилась и попала в ловушку. На борту корабля ее арестовали и переправили в Петербург, в Петропавловскую крепость, а через семь месяцев бесконечных допросов красавицы уже не стало в живых. Своей тайны рождения она так и не открыла. Пустили слух, что якобы молодая женщина скончалась от чахотки.

И еще одного «самозванца» Екатерине удалось устранить. Но это уже был не претендент-одиночка, а претендент, за которым стояла целая армия. Здесь не обошлось только сетью интриг, сплетенной руками умной и расчетливой императрицы. Это была уже настоящая война, война против армии повстанцев, возглавляемой Емельяном Пугачевым, выдававшим себя за Петра III — супруга царствующей императрицы, которому якобы удалось уйти от убийц. Но и с

ним Екатерина смогла расправиться. Казнили Пугачева на Красной площади, куда его привезли в большой железной клетке. Екатерина приказала, чтобы ему сначала отрубили голову, а лишь затем четвертовали. Она считала это знаком великого милосердия.

В последние годы жизни Екатерина потеряла былую привлекательность — волосы и зубы выпадали, фигура приобрела округлые формы, силы ее оставляли — по дворцу она уже передвигалась только в специальном кресле на колесах. Умерла императрица от инсульта в возрасте шестидесяти семи лет в ноябре 1796 года. Потом напишут, что в стране, где так долго царила ее железная воля, при жизни ее ценили выше, чем стали ценить после смерти. Да и сама Екатерина дорожила вниманием современников более, чем мнением потомков. Единственным мотивом ее деятельности всегда были власть и слава. Она сама заранее составила эпитафию на свою могилу: «Здесь лежит Екатерина... Она ничего не упустила, чтобы иметь успех. Снисходительная, любившая хорошо пожить, веселая по натуре, республиканка в душе и доброго сердца, она имела немало друзей; труд для нее всегда был легок, общество и искусство ей постоянно нравились».

Еще задолго до своей смерти двенадцатая представительница Дома Романовых заявила: «Я вижу, в какие руки попадет империя после меня... Мне будет тяжело, если моя смерть повлечет за собой перемену всей политической системы России». И по мере того, как подрастал ее любимый внук Александр, мысль обойти законного претендента на трон, объявленного ею же своим наследником, все чаще тревожила ее голову. Ходили слухи о существовании завещания императрицы, лишавшего Павла прав престолонаследия в пользу Александра. Но как только лейб-медик Роджерстон заявил, что надежды больше нет, бумаги

императрицы были тут же опечатаны. Несколько дней спустя после смерти Екатерины великим князем Александром при просмотре опечатанных бумаг покойной такое завещание действительно было найдено. И он в присутствии других вельмож, которым было велено хранить молчание, бросил в огонь этот документ. Согласно завещанию ему, старшему внуку скончавшейся государыни, передавался престол при регентстве его матери.

Когда просмотр бумаг был закончен, Павел спросил сына: «Вы ничего не нашли, касающегося меня?» «Ничего». «Слава Богу!»

Большой скорби относительно смерти матушки сорокадвухлетний Павел не испытывал. Более того, его лицо не скрывало радости. Кончина Екатерины все расставила по своим местам: вопросы между матерью и сыном были разрешены. Павел вступил на царский престол...





ПАВЕЛ I

так, на русском троне правнук Петра Великого, в жилах которого, осталось совсем немного русской крови. Супруга его, чистокровная немка, родила ему к тому времени уже восьмерых детей. Ни один из монархов Дома Романовых не всходил еще на трон с таким «богатством».

Свое правление Павел Романов начал с приказа расставить по улицам города караульные будки, выкрашенные в прусские цвета, белый и черный, и поставить в них часовых. По городу стали сновать полицейские, срывая с прохожих мужчин круглые шляпы и обрезая полы фраков, сюртуков и шинелей — опять же по прусскому образцу. Горожане, хоть и напуганные столь резкими переменами, не стеснялись, однако, выказывать свою радость и удовлетворение в связи с приходом нового самодержца.

Спустя несколько дней после вступления Павла на престол в нижнем этаже Зимнего дворца было сделано специальное окно, в которое всякий имел право опустить прошение на имя императора. Ключ от комнаты, где находилось это окно, хранился у самого государя. Каждое утро Павел открывал дверь в эту комнату, собирал все письма и записки, опущенные в окно, внимательно их прочитывал, делал пометки. От-

веты на прошения он писал лично и ставил свою подпись. Затем они публиковались в газетах. Бывали случаи, когда подавшему прошение предлагалось обратиться в суд или иное ведомство, затем известить императора о результате этого обращения. Благодаря такой «переписке» удавалось вскрыть вопиющие беззакония и несправедливости. В таких случаях царь сурово карал виновных.

Начав свое царствование с карательных распоряжений, новый император утвердил, однако, в должности большинство из высших чиновников и офицеров, служивших при дворе его матушки. Даже Остермана, младшего сына того самого Остермана, который начал свою службу еще при Петре I и был сурово наказан его дочерью, он не отстранил от управления иностранными делами, порученного ему Екатериной II, а назначил канцлером.

Но прислугу бывшей императрицы Павел I распустил. Некоторых отправил в тюрьму, а некоторых щедро наградил. Проявил он милосердие и к тем, кто при его матушке-царице был осужден, объявив всеобщую амнистию, которая, однако, не коснулась отбывавших наказание за особо тяжкие преступления. Возвратился из ссылки Александр Радищев. Призваны в Петербург были опальные товарищи императора Петра III, а также офицеры, стоявшие в роковом 1762 году на стороне государя. Правда, это были уже старики, ведь с того времени прошло почти тридцать пять лет. Сейчас они были осыпаны почестями и пользовались вниманием самого государя. Да, времена изменились...

Милосердно отнесся Павел и к своему сводному брату Алексею Бобринскому, рожденному его матерью от Григория Орлова. В 1764 году Екатерина чуть было не лишила Павла престола, собираясь выйти замуж за своего любовника и назначить его сына

наследником вместо сына Петра, своего бывшего мужа. Но этого не случилось. Алексей Бобринский за свое неприглядное поведение был лишен права жить в столице и находился в Лифляндии. Павел вернул его в Петербург: принял очень радушно, пожаловал титул графа и подарил поместье. Бобринский, женившись в 1796 году на баронессе Анне Унгерн-Штернберг, дочери коменданта Ревеля, переселился в Эстонию, где и кончил свою жизнь, всеми забытый.

Поистине рыцарским можно назвать отношение нового императора к князю Платону Зубову. Из Зимнего дворца последнему фавориту, конечно, пришлось выехать, но поселился он в доме, специально купленном для него за счет кабинета его величества. После переезда князя в новое помещение Павел в сопровождении своей супруги посетил Зубова, переступив порог его нового дома со словами: «Кто старое помянет, тому глаз вон». А когда подали шампанское, государь сказал: «Сколько здесь капель, столько желаю тебе всего доброго», — и, выпив все до дна, разбил бокал об пол. Зубов бросился императору в ноги, но был поднят им со словами: «Я тебе сказал: кто старое помянет, тому глаз вон». За самоваром государь сказал императрице: «Разлей чай, ведь у него нет хозяйки». Но милости Павла были недолгими — по отраслям, которыми занимался Зубов, были вскрыты большие нарушения, назначено следствие, и князь вынужден был уйти в отставку. Последний фаворит Екатерины II озлобился против ее сына и возмечтал о мщении.

Опала в начале правления Павла I коснулась многих. Княгине Дашковой, одной из главных пособниц июньских событий 1762 года, было передано распоряжение Павла I немедленно покинуть Москву и не появляться больше ни в ней, ни в Петербурге. Миссию эту выполнял сам главнокомандующий Москвы.

«В двадцать четыре часа? — спросила княгиня. — Донесите государю, что я выехала в двадцать четыре минуты». Тут же она приказала заложить карету и еще в присутствии передавшего ей повеление императора покинула свой московский дом.

Павел, помня, что его отец не последовал совету Фридриха II — как можно скорее возложить на свою голову корону, поспешил назначить день коронации. Он сделал, однако, распоряжение, чтобы приготовления к торжествам делались с возможной бережливостью в расходовании денег. Но он не пожелал надеть корону матери на свою голову. Поэтому ювелиром Дювалем в сравнительно короткий срок были изготовлены большая императорская корона и новый скипетр, усыпанный драгоценными камнями. А главным его украшением стал бриллиант, подаренный Екатерине II Григорием Орловым.

Венчание на царство состоялось в апреле 1797 года, то есть через четыре месяца после смерти императрицы Екатерины. Торжественный въезд в древнюю столицу происходил в Вербное воскресенье. Погода стояла отличная, по-весеннему светило солнце. Император в военном мундире прусского покроя, с напудренной головой и косою ехал верхом, а императрица в карете. На всем пути были выстроены шпалерами войска. Для зрителей соорудили крытые галереи. Впервые в истории России в один день короновались два лица: император и императрица, его супруга, которой Павел собственноручно возложил на голову другую маленькую корону. По окончании церковного обряда Павел зачитал прямо в церкви составленный им «Фамильный акт о порядке престолонаследия» и повелел сей акт на вечные времена хранить в алтаре Успенского собора — месте коронации русских царей, в специально изготовленном для этой цели серебряном ковчеге. Тем самым он отменил указ

своего прадеда, Петра Первого, согласно которому царь сам определял своего наследника. Отныне трон должен был переходить к старшему в роду по мужской линии. Таким образом, раз и навсегда было устранено главное беззаконие в России, жертвой которого явился он сам, естественный наследник своего отца Петра III. Благодаря этому указу Императорский Дом Романовых отныне будет представлен только лицами мужского пола, передающими трон по нисходящей линии. Царство женщин осталось в прошлом, хотя некоторые государственные и общественные функции супруги российских императоров выполняли. Марии Федоровне, например, Павел поручил общее руководство учебными заведениями в Москве и Петербурге.

Император поселился в Зимнем дворце, выбрав для себя и своего многочисленного семейства комнаты, занимаемые им в то время, когда он был еще юношей. Он приказал обставить их по возможности просто и скромно, не в пример роскошному убранству апартаментов своей матушки.

О личности Павла I написано много, как об одной из самых загадочных и спорных фигур в истории, одни считают его душевнобольным, другие великим. Его рождение вызвало ликование при дворе, воспитание взяла на себя сама императрица Елизавета, смерть вызвала и радость, и печаль.

Ему было восемь лет, когда не стало его отца. Детским чутьем он осознал, что случилось что-то неладное. Но понимание пришло позже. К нему были приставлены учителя, которые развивали в нем, прежде всего, его прирожденную страсть к военным учениям и даже придумали для своего ученика азбуку, где буквы изображались в виде солдатиков. Однако четкого плана уроков при дворе с его пышными празднествами и развлечениями не существовало. За-

нятия проводились когда и как придется, между прогулками, парадными обедами, маскарадами, театральными представлениями. В театр великого князя начали водить очень рано, без разбора, на каждый новый спектакль. Вообще, на Павла уже в детстве смотрели как на взрослого человека, будущего царя.

Десятилетним мальчиком он уже высказывал свое мнение: кого-то уверенно хвалил, кого-то открыто презирал. Со своими слугами обращался сурово. Иногда наряжал их в латы рыцарей времен крестовых походов и устраивал с ними турниры. Вообще, Павел был мальчиком с фантазиями, но недостаточно волевым и последовательным. По природе своей он был добрым, веселым, резвым ребенком, но, к сожалению, слишком рано узнал, какая участь постигла его отца, и это развило в нем комплекс подозрительности и страха. Тревожные видения, связанные со смертью отца, сопровождали Павла всю жизнь.

Положительное воздействие на воспитание великого князя оказала личность Никиты Панина. Уже в юношеском возрасте ученик Панина поражал обширностью своих знаний, умом и сообразительностью, поклонением красоте и добру. Он прекрасно владел русским, французским и немецким языками, хорошо знал произведения европейских писателей, любил живопись и архитектуру.

Женившись, он стал безупречным супругом, хотя ему пришлось пережить драму смерти и, как его убедили, неверности первой супруги Натальи Алексеевны, брак с которой длился немногим более трех лет. Зато во втором браке Павел обрел истинное семейное счастье.

Мария Федоровна, принцесса Вюртембергская, оказалась прекрасной женой, влюбленной в своего мужа, и безупречной матерью. Были у нее, конечно, маленькие недостатки, приобретенные еще в детстве.

Она, например, была до того бережлива, что, приехав в Петербург, не колеблясь, присвоила себе все платья первой жены Павла, чтобы не покупать новые. К чему лишние траты?!

Ей не было свойственно пышно и роскошно одеваться, она скорее предпочитала скромность и подтянутость. Сознавая свою высокую роль в обществе, Мария Федоровна была всегда одета в парадное платье, красиво причесана. Даже во время беременности она носила платье, а не капот, как другие женщины в ее положении. Затянутая в корсет, она занималась вышиванием, шитьем, чтением немецкой или французской литературы. Все впечатления дня супруга Павла заносила в дневник, регулярно писала письма родственникам и друзьям. Много времени она уделяла благотворительным и воспитательным учреждениям. Не вмешиваясь в государственные дела при жизни свекрови, Мария Федоровна стала играть заметную политическую роль, став императрицей. В отличие от Екатерины II, ее невестка осталась настоящей немкой, она даже говорила по-русски с сильным немецким акцентом. Однако она никогда не старалась приближать своих соотечественников ко двору; с немцами тесных контактов не поддерживала. Единственным исключением были, пожалуй, ее подруга детства г-жа Бенкендорф, вывезенная ею из родных мест, да воспитательница ее дочерей Шарлотта Ливен, урожденная фон Гаугребен, женщина, которая, по свидетельству современников, была одарена редким умом и добрым сердцем. Она сумела самого императора заставить уважать ее мнение и была возведена им в графское достоинство.

Любящая и преданная мать, Мария Федоровна держала в строгости детей, воспитывала их жесткой рукой, хотя и любила всем сердцем. Истинно немецкая методика! Даже замужние дочери считали обще-

ние с матерью тяжелым испытанием для себя, опасаясь ее замечаний. Довольно сильное влияние имела Мария Федоровна и на мужа. Их считали идеальной парой, хотя внешне они были полной противоположностью. Павел — маленького роста, рано полысевший, с большим ртом и толстыми губами, курносый носом и тревожно бегающими глазами. Ходил он всегда, высоко подняв голову, наверное, чтобы казаться выше ростом. Его супруга — статная блондинка с близорукими глазами и очень доброй улыбкой. Всем своим видом она выказывала спокойствие и великодушие. Павел был счастлив в своей семейной жизни.

Его дочь Анна вспоминала впоследствии, как любил отец, чтобы его окружали дети, как часто звал младших, чтобы они играли у него в спальне, пока его причесывали: это было его единственное свободное время, и он старался провести его с детьми, с которыми всегда был нежен и добр. Если позволяло время, он охотно играл с ними в разные игры, особенно в жмурки. Дети очень любили приходить к отцу.

Еще в 1781 году супруги под именем графа и графини Норд совершили длительное заграничное путешествие — сначала в Польшу, а затем в Вену, Рим, Париж, Берлин, посетили многие иностранные дворы. Эта поездка оказала решающее влияние на кругозор Павла. Да и сам он произвел на Западе вполне благоприятное впечатление, поразив многих возвышенным складом ума, любознательностью, обширностью своих знаний и простотой вкусов. Танцами он не увлекался, предпочитал серьезную музыку и хороший спектакль, любил простую кухню, особенно сосиски.

При европейских дворах великого князя восприняли как человека строгого, воздержанного, но уже тогда отмечалась какая-то двойственность в его характере, словно в нем было два человека: один — остроумный, веселый, играющий с достоинством роль наслед-

ного принца, другой — мрачный, способный на резкие выходки и горькие замечания. Он не верил в свою долгую жизнь и даже как-то заявил на одном из приемов, что, наверное, не доживет до сорока пяти лет.

Подозрительность была свойственна Павлу всю жизнь. Однажды во время ужина в Царском Селе, найдя в сосисках осколки стекла, он стал кричать, что его хотят убить, отнес блюдо к императрице и потребовал смерти виновных. А во время поездки по Европе на одном из придворных банкетов ему показался подозрительным вкус вина, и он потребовал заменить себе бокал, заявив, что кто-то замышлял его отравить. Та же история повторилась несколько месяцев спустя. Выпив ледяного пива, он почувствовал себя плохо и стал упрекать хозяина дома — одного из французских принцев — что тот посягал на его жизнь. Едва не вышел крупный политический скандал.

Возвратившись в Россию, Павел начал строить обширные планы будущих реформ. Еще после первой поездки в Берлин несколько лет назад, он был поражен и искренне опечален: «Эти немцы обогнали нас на два столетия!» — говорил он.

Став императором, Павел начал прежде всего с реорганизации армии, считая, что армия является отличным средством для развития дисциплины и порядка, так недостающих России. А в армии служили дворяне и, привыкнув к организованности, строгой дисциплине и законности, они могли нести дисциплину и порядок и народу. Отныне офицеры должны были каждый день являться на службу, а солдат уже нельзя было использовать на других работах. Позаботился новый император и о специальном образовании: им был создан военный сиротский дом, впоследствии Кадетский корпус императора Павла I.

Четкого порядка и дисциплины император достиг сначала в своей летней резиденции — Гатчине, пе-

реданной ему матушкой-императрицей в 1783 году после смерти Григория Орлова, который получил это имение в подарок от своей возлюбленной. Как когда-то его отец в Ораниенбауме, Павел создал здесь небольшую армию, полагая, что Гатчинская армия станет, подобно «потешным войскам» его прадеда Петра, основой будущей мощи России. Действовал он через строгую муштру. В этом ему помогали немецкий офицер Штейнвер, ранее служивший в прусской армии, и Аракчеев, отличавшийся своей любовью к порядку, методичностью, точностью в исполнении приказов и большой работоспособностью. И все же неправильно было бы называть Павла пруссофилом только потому, что он переустраивал армию по прусскому образцу. Тому, как были организованы государственные учреждения и армия в Пруссии, старалась в то время подражать вся Европа. Просто Павел ценил порядок превыше всего и стремился создать его в Российском государстве.

Большую часть времени император проводил на плацу в окружении своих сыновей и адъютантов. Он отдавал приказания, принимал служебные рапорты, объявлял о наградах и наказаниях. Во время смотра полков он обращал внимание на внешний вид солдат, на их прическу, требуя даже иногда измерять длину косы. Криво пришитая пуговица могла повлечь за собой строгое взыскание. Порывистый и своенравный характер царя был известен.

В любую погоду Павел мог стоять без шубы с непокрытой головой, внимательно наблюдая за строевой подготовкой. У него была поразительная память. Он часто узнавал в строю и называл по фамилии и имени офицера, которого видел лишь один раз в жизни, и то несколько лет назад.

Павел все чаще оставался в Гатчине, здесь ему было спокойнее. Роскошный дворец, построенный ког-

да-то итальянским архитектором для фаворита императрицы Екатерины II, он окружил охраной солдат, а сам с высокой башни частенько наблюдал за окружающей местностью. Страх он испытывал постоянно. Однажды, как рассказывают, на маневрах он остался очень недоволен каким-то полком. Не понравилось ему и поведение командира, и, рассердившись, он замахнулся на него своей палкой. Вдруг государь услышал команду: «Ружья заряжай!» Павел изменился в лице и, опустив руку, самым любезным тоном спросил офицера: «Вы сказали заряжать ружья! Зачем же? Ведь здесь нет неприятеля». Полковник извинился, объяснив, что обмолвился, и учение продолжалось.

Павел отличался природной недоверчивостью к людям и не терпел противоречий. Больше всего он ценил исполнительность и точность. Как-то он приказал высечь своего кучера за то, что тот, послушавшись приказа, отказался свернуть на дорогу, по которой не было проезда: «Пусть мне свернут шею, но пусть слушаются». Беспрекословное подчинение его приказу было для тринадцатого царя Романова превыше всего.

И еще один эпизод, подтверждающий эту черту его характера: Павел требовал, чтобы температура в его спальне зимой была всегда четырнадцать градусов, но чтобы печка при этом оставалась холодной. И прежде чем лечь в постель, он проверял градусник и прикладывал руку к печи. Чтобы выйти из затруднения, прислуге приходилось незаметно натирать фаянсовую печь льдом. Не дай Бог вызвать гнев государя... Вспышки ярости императора Павла были всем его окружавшим хорошо известны, причем возникали они внезапно, и никто, даже самые близкие не могли предугадать этих порывов. Поговаривали, что грозное состояние духа императора находило на него чаще всего, когда дул южный ветер. И наследник

престола Александр выходил якобы иногда утром посмотреть на флюгер, чтобы узнать, с какой стороны дует ветер.

Павел любил правду и не терпел лести, но был нетерпелив, непредсказуем и очень вспыльчив. Вообще, его считают самым капризным из царей Романовых, да еще и самым скупым, объясняя это его немецким происхождением. Еще будучи молодым, он пересчитывал свечи, горевшие у него в комнате, чем радовал свою супругу Марию Федоровну, которая всю жизнь не могла освободиться от мелочной скупости, несмотря на роскошь, окружавшую ее в России.

Павел I был неглупым человеком. Природа дала ему живой, наблюдательный ум, впечатлительную душу и доброе сердце. Современники отмечали его колоссальную работоспособность. Как говорили, он работал за четверых. Вставал рано утром, часов в пять, и, свершив туалет, уходил на молитву. Затем до девяти работал в своем кабинете, принимал служебные рапорты, выслушивал донесения, давал аудиенции. Затем выезжал верхом, чтобы посетить какое-либо учреждение или осмотреть строительные работы. Да, да! Именно верхом, на своей любимой лошади Помпон, а не в карете, запряженной несколькими лошадьми, как это делали его матушка и тетушка. Чаще всего императора сопровождал его сын Александр, которого Павел охотно посвящал во все государственные дела. Иногда утреннее время Павел проводил на плацу, наблюдал за учениями солдат, принимал караул. В час дня он обедал и после короткого отдыха опять выезжал в город, посещая учебные и другие заведения. С четырех до семи он работал за письменным столом, занимался государственными делами, потом собирал придворных. Некоторых из присутствующих оставлял на ужин, который, как правило, начинался в девять часов вечера. Через час император удалялся к себе.

Быт был обставлен крайне скромно. Придворный персонал, многочисленный при Екатерине II, теперь был значительно сокращен. Даже в больших воскресных приемах участвовало все меньше людей. В покоях императора и в его одежде отсутствовали признаки роскоши, мотовства он терпеть не мог. Зимой и летом он носил одну и ту же шинель, у которой меняли только подкладку, в зависимости от сезона. В отличие от своих царственных предков Павел ненавидел охоту, считая это пустым времяпрепровождением, не признавал никакого спорта, предпочитая прогулку со своей любимой собакой шпицем. В свободное время он охотно интересовался литературой, искусством, да еще любил распевать романсы, хотя его голос не вызывал особого восторга у слушателей, как и, впрочем, когда-то игра на скрипке его отца перед придворной публикой.

Свободно предаваться своим любимым занятиям Павел мог в Гатчине, расположенной неподалеку от села Павловское, полученного им в подарок от матушки по случаю рождения сына Александра и ставшего любимым местом пребывания его супруги. Наслаждаясь чудесной природой, разбив там великолепный парк, она пыталась воспроизвести дорогой ей Этюп, где прошли ее детские и юношеские годы. Одним из своих указов Павел превратил село Павловское в город Павловск, а дворец — в императорскую резиденцию. По этому случаю дворец был расширен, а рядом устроен плац для военных парадов и развода караула. Преобразилась и Гатчина. Здесь император основал школу и больницу, рядом с православной церковью выстроил католический храм и протестантскую церковь, поощрял развитие различных ремесел, раздавал жителям землю и помогал им деньгами. С годами государь все дольше оставался в Гатчине, постепенно отдалялся от Павловска, а тем самым

и от любящей его, но вечно беременной жены. На сцену вступила та самая Нелидова, за связь с которой Екатерина так резко порицала своего взрослого сына. О Нелидовой уже поговаривали как о любовнице Павла, хотя он сам считал эту связь чисто платонической и сумел убедить в этом свою страдавшую супругу.

Нелидовой было уже за тридцать, замужем она не была, красотой не блистала. Воспитание Екатерина Ивановна получила в Институте благородных девиц и была принята во фрейлины, сначала к первой, а потом и ко второй жене Павла. Проницательный ум и твердый, самостоятельный характер помогли ей быстро освоиться в новой для нее обстановке. Веселый характер и остроумие Нелидовой привлекли Павла, он стал находить удовольствие в обществе фрейлины своей супруги, дойдя до рыцарского поклонения ей.

Грациозная исполнительница менуэтов с блестящими умными глазами и хрупкой фигуркой, Нелидова, как никто другой, могла сдерживать порывы Павла Петровича и смягчать его гнев. В спорах между супругами она, как правило, становилась на сторону Марии Федоровны. Порой же она как бы вместо нее выполняла роль утешительницы. Искренность и благородство суждений фрейлины оказывали благотворное воздействие на императора.

Жила Екатерина Нелидова в Павловске, но и в Гатчинском дворце ей были отведены комнаты. Когда фаворитки не было рядом, Павел писал ей письма, полные нежных чувств. Она отвечала ему, начиная неизменно словами: «Дорогой Павлушка!» В одном из писем ее рукой написано: «Дорогой Павлушка! Вы для меня не мужчина, а сестра».

Практичность императрицы и умение приспособиться к обстоятельствам помогли ей пережить эту обиду. Она даже сумела установить дружеские отношения с фавориткой мужа и отвергала всякие подо-

зрения и нашептывания относительно ее. Павел же, несмотря на связь с Нелидовой, продолжал исправно исполнять свои супружеские обязанности. В июне 1796 года у Марии Федоровны родился третий сын — Николай, а через полтора года еще один сын — Михаил, после рождения которого акушер императрицы, Иосиф Моренгейм, заявил, что новые роды были бы опасны для жизни государыни. Желая сделать приятное супруге, Павел велел построить в Павловске большой деревянный павильон, чтобы поместить там ее мать, герцогиню Вюртембергскую, приглашенную им для общения с дочерью. Но неожиданно пришло известие из Германии о кончине ее нежно любимой матери. Эта весть ослабила еще не окрепшее здоровье Марии Федоровны.

Лишь дети отвлекали ее от грустных мыслей. Прервалась связь императора и с Нелидовой, государя она уже больше не интересовала: стареющая женщина, с морщинками на смуглом лице, она уже потеряла свою свежесть. Ей предстоит еще сорок лет жизни, которые бывшая подруга императора проведет в Смольном монастыре, не покидая его до самой смерти.

Ну а у Павла I появились новые радости и новые привязанности. Чтобы удержать супруга в семье, императрица закрыла глаза на его связь с Анной Лопухиной, восемнадцатилетней дочерью московского генерал-прокурора. Еще на официальных приемах, устраиваемых в Москве по случаю коронации царя, девушка, как всем казалось, бесстыдно кокетничала с государем и не сводила с него глаз.

На самом деле, здесь больше постарались родственники красавицы, пожелавшие на «сладкую» приманку поймать «золотую рыбку». Они-то и нашептывали государю, что девушка «потеряла от него голову». Через год Лопухины переселились в Петербург, и все семейство было щедро осыпано царскими милостями.

Анна стала камер-фрейлиной Марии Федоровны. Эта должность обязывала ее находиться в свите государыни и сопровождать царскую семью в загородные резиденции. Там ей было выделено особое помещение.

Лопухина являла собой полную противоположность бывшей фаворитки Павла: неграциозная, скорее тяжеловесная, пухленькая, но с очаровательной головкой, которую украшали густые черные волосы, с черными глазами, хотя и без особого проблеска ума, присущего ее предшественнице.

По свидетельствам некоторых очевидцев, Лопухина не разделяла чувств императора и даже поведала ему о своей любви к князю Павлу Гагарину. Государь дал согласие на брак, но связь не прекратил и после того, как Лопухина стала княгиней Гагариной. Он был искренне к ней привязан и считал ее своим единственным другом.

Не намного переживет Анна Лопухина своего обожателя-царя. В 1805 году княгиня Гагарина скончалась от чахотки всего двадцати восьми лет от роду.

Четырех сыновей и шестерых дочерей родила немецкая принцесса своему царственному супругу за двадцать пять лет совместной жизни. Свою судьбу дети тринадцатого Романова по установившейся традиции свяжут с иностранцами. Сыновья — Александр, Константин, Николай и Михаил женятся на немецких принцессах. Старшая дочь Александра выйдет за эрцгерцога Австрийского. За принца Мекленбургского Фридриха Людвига выйдет Елена: не достигнув и двадцати лет, она умрет в Шверине, не оставив после себя потомства.

Мария станет женой великого герцога Саксен-Веймарского Карла Фридриха и оставит после себя добрую память в Германии.

Четвертая дочь, Екатерина, считавшаяся любимицей Павла, выйдет замуж за принца Гольштейн-

Ольденбургского Петра Фридриха Георга, своего двоюродного брата по матери — он был сыном родной сестры Марии Федоровны. Но недолго продолжалось семейное счастье великой княжны Екатерины. В 1812 году, в войне с французами, Петр Фридрих погибнет, оставив двух сыновей, судьба одного из которых будет тесно связана с Российским Императорским Домом. Дочь Павла сочетается браком вторично, с королем Вюртембергским, и некоторое время будет проживать в Штутгарте. В тридцать лет и ее настигнет смерть. Это случится в 1818 году, когда на царском троне будет восседать ее старший брат Александр.

Младшая дочь Анна станет супругой короля Нидерландов Вильгельма II и проживет долгую жизнь.

Со времени правления императора Павла I, дерево Романовской династии разрослось настолько, что своими ветвями оно переплелось с кронами почти всех правящих династий Европы. Именно тринадцатый царь Романов заложил фундамент общего европейского Дома — в жилах государей Англии, Дании, Норвегии, Швеции, Нидерландов и некоторых других стран текла отныне и русская кровь.

К своим обязанностям государя Российской империи Павел относился очень серьезно. Он много работал, заставляя работать и своих подчиненных, обдумывал реформы, которые следует провести, знакомился с губерниями России. Объезжая их, император запрещал исправлять на своем пути дороги, чтобы иметь возможность лучше судить об их обычном состоянии. Он любил останавливаться в крестьянских избах и запрещал под угрозой самого сурового наказания всякое приготовление к его приему. Государственной деятельности он отдавал всего себя со всей страстностью увлеченного любимым делом человека. Ему искренне хотелось сделать Россию лучше, благо-

устроеннее; по отношению к своим подданным быть отцом, который обязан заботиться о детях.

Правил император Павел немногим более четырех лет. За это время было сделано немало: отремонтировались и строились дороги; открывались школы; облегчена была участь крестьян — теперь они должны были работать лишь три дня в неделю на барина, остальное время лично на себя и свою семью; введена свобода вероисповедания — старообрядцам разрешалось отныне строить свои церкви.

А вот отношение к иностранцам при Павле резко изменилось. Французская революция напугала многих монархов, в том числе и российского. Сначала был запрещен без особого на то соизволения его Императорского Величества въезд в Российскую империю французам. Исключение составил Людовик XVIII, получивший личное приглашение от русского царя прибыть в Россию. Король-изгнанник не замедлил воспользоваться российским гостеприимством и в 1799 году поселился в Митаве, в замке герцогов Курляндских, где когда-то проживала Анна Иоанновна. Не отказался король и от ежегодной субсидии, предложенной ему Павлом I. Приют был оказан и многим бежавшим французским аристократам.

Жители других государств могли въезжать в Россию лишь по особому разрешению российских властей, которое выдавалось весьма выборочно.

Российские граждане не были лишены возможности выехать за границу, но отныне это сопровождалось величайшими трудностями. Паспорта выдавались в редких случаях, с преодолением многих бюрократических препон и формальностей. Однако, несмотря на это, эмиграция за границу приняла небывалые размеры. Проведенная перепись показала заметную убыль населения в столице, многие дома просто пустовали. Один гвардейский офицер был задержан на

границе и причину своего бегства объяснил так: «Я не знаю за собой никакой вины, но мне показалось, что при этом режиме свободно думать считается уже преступлением».

В 1800 году был издан именной указ императора Павла, запрещающий привозить из-за границы всякого рода печатные произведения, даже музыкальные. В России была введена строжайшая цензура, закрыты частные типографии.

Наряду со всем этим, императором был издан указ о направлении небольшого числа русских юношей в иностранные школы и принято постановление об основании в Дерпте протестантского университета для дворян, проживающих в западных областях империи. Это учебное заведение стало скорее немецким и в скором времени в научном отношении опередило Петербургский и Московский университеты. Дерптский университет стал источником западной культуры и сыграл большую роль в развитии просвещения в России.

Заслугой Павла является и создание высшей медицинской школы, преобразованной затем в Военно-медицинскую академию, а также большого числа специальных военных школ, в том числе школы мореплавания, морской тактики, судостроения. Среди преподавателей этих школ было много немцев. Государь часто посещал эти школы, присутствовал на уроках, интересовался успехами учеников. Самым бедным слушателям он даже выделял деньги, некоторых из них, наиболее способных, отправлял за счет казны учиться за границу.

Из тридцати шести миллионов человек, проживающих в то время в России, пожалуй, только одна десятая часть не имела оснований не благословлять государя, желанием которого с первых же дней правления было защищать слабых от сильных. Сын Екатерины стремился быть во всем справедливым: «улучшить

жизнь работающего человека, заставить дворян-«ту-неядцев» работать». Он гневно выступал против всяких хищений, укоренившихся в администрации императорских дворцов. «Они хотят водить меня за нос. По несчастью, у меня его нет», — при этих словах он обычно проводил рукой по лицу, обращая внимание на свой курносый нос. Всех, кто навлекал на себя его неудовольствие, император просто отстранял от своей особы и от управления государством. Постепенно зарождалось недовольство среди «обиженных и оскорбленных». Многие проекты стали буксовать. Двор с трудом скрывал свою ненависть, вызванную так называемым «павловским террором», хотя как правило это была лишь ссылка в деревню. Сам же император заявлял своим близким: «Я предпочитаю быть ненавидим, делая добро, чем любимым, делая зло».

На портретах Павел изображался часто со всеми атрибутами масонства. Развитию русского масонства сильный толчок дал брат шведского короля герцог Зюдерманландский, приехавший в Петербург вместе с Густавом III. Он стоял во главе шведских лож и повлиял соответствующим образом на великого князя. Русские ложи, членом которых стал Павел, числились восьмым отделом братства и вошли в тесный контакт с прусскими ложами, председателем которых был принц Фердинанд Прусский, дядя Марии Федоровны. Павел относился к масонам благосклонно, еще будучи наследником престола. После того как он стал императором, власть масонов в России вступила в полную силу. Этому способствовал мистический склад ума нового государя. Однако в последние годы жизни русский царь разочаровался в масонстве и уже отзывался о нем с насмешкой. Масоны не хотели прощать отступничество...

Все это вместе взятое взывало о мести со стороны власть имущих. На императора стали смотреть как на тирана. В Петербурге назревал заговор...

Идеологом государственного переворота стал балтийский немец граф Петер фон Пален, губернатор Петербурга. Будучи еще бароном, Пален, служивший в Риге, получил выговор от императора Павла за оплошность по службе и затаил против него злобу. По прошествии некоторого времени гнев императора сменился на милость. Пален стал военным губернатором российской столицы и получил графское звание. Заняв столь высокий пост, он делал все, чтобы возбудить недовольство против государя, собрал вокруг себя сообщников. Всех преданных Павлу людей он постепенно удалял. Обласканный императором, имевший огромную власть как генерал-губернатор, Пален употребил эту власть и свое влияние на создание группы заговорщиков против царя, вместо того чтобы по своей должности и присяге оберегать его. План свержения царя был составлен генералом фон Беннигсеном, тоже немцем, но родом из Ганновера, служившим в России уже много лет: десятилетним мальчиком он был пажом при императрице Елизавете, в четырнадцать лет — гвардейским прапорщиком, а впоследствии — генералом. У него имелись личные счеты с императором, который в силу своей способности резко менять однажды принятое решение, переходить от одного намерения к другому, иногда противоположному, много раз увольнял его и затем снова брал на службу.

Но проливать кровь никто не хотел. Целью переворота было заставить императора отречься от престола и уйти с политической арены. Два немца — крутые нравом и быстрые на руку — получили поддержку русских князей, графов, баронов и высших офицерских чинов, полагавших, что Павел должен заявить о своей неспособности править Россией и отказаться от всех прав на русский трон. В заговор против императора вошел и фаворит Екатерины II Платон Зубов вместе с двумя своими братьями.

Время осуществления заговора было известно даже тем, кто не принимал в нем никакого участия, лишь государь ничего не знал, по крайней мере ничего такого, что побудило бы его принять энергичные меры. В силу своей подозрительности он, правда, строил какие-то догадки и даже как-то неожиданно спросил графа Палена:

— Вы были в Петербурге в 1762 году?

— Да, государь. Но что Вы хотите сказать этим, Ваше величество?

— Вы участвовали в заговоре, лишившем моего отца престола?

— Я только был свидетелем переворота, а не действующим лицом. Почему Вы спрашиваете об этом?

— Потому что... потому что хотят повторить то, что было сделано тогда.

Пален, почувствовав страх, хладнокровно сказал, успокаивая государя:

— Не ищите сходства между Вашим положением и тем, в котором находился Ваш несчастный отец. Он был иностранец, а Вы русский. Он ненавидел, удалял от себя русских людей, Вы же их любите, уважаете и сами пользуетесь их любовью. Он раздражал и даже ожесточал против себя гвардию, Вам же она предана. Он преследовал духовенство, а Вы его почитаете. Тогда не было никакой полиции в Петербурге, теперь же она существует и настолько совершенна, что нельзя произнести слова, нельзя сделать шага, чтобы я об этом не знал.

— Все это так, а все-таки не надо дремать...

Этот диалог состоялся незадолго до ужасной ночи 11 марта, когда, выпив для храбрости изрядное количество шампанского, заговорщики взломали дверь и проникли в спальню царя в Михайловском замке. Павел переселился сюда из старого Зимнего дворца всего за шесть недель до того, несмотря на страшную

сырость во всех его помещениях. Этот замок был построен на месте Летнего дворца Анны Иоанновны с невероятной быстротой, словно Павел что-то предчувствовал. Здесь он считал себя в безопасности, живя, как в крепости: замок был окружен глубоким рвом с пятью поднимающимися на ночь мостами, все входы охраняли часовые из старого гатчинского контингента.

Но, увы! Для генерал-губернатора преград не было. Тем более, что он заручился поддержкой наследника престола, старшего сына царя, который якобы дал согласие на низложение отца. Может быть, его ввели в заблуждение в связи со следующим обстоятельством? Император выписал из Германии племянника своей супруги, тринадцатилетнего принца Вюртембергского Евгения, к которому стал, ко всеобщему удивлению всех, особенно благоволять. Он даже высказывал намерение усыновить его и женить впоследствии на своей любимой дочери Екатерине, что было воспринято как намек на то, что, возможно, принц займет престол вместо Александра. Об этом заговорщики нашептывали старшему сыну царя, чтобы склонить его на свою сторону.

Участники переворота оставили свои воспоминания, которые впоследствии были объединены в книге «Цареубийство 11 марта 1801 года». Это трагическое событие описывается со всеми подробностями. Когда заговорщики, среди них и князь Платон Зубов, ворвались в спальню императора, его постель была смята, одеяло отброшено в сторону, но царя не было видно. И тут один из ворвавшихся в покои императора издал радостный крик. Из-под заслонки камина виднелись голые ноги Павла. Его силой вытащили и велели подписать отречение. В кальсонах и нижней полотняной рубашке, стоя перед пьяными офицерами, Павел твердым голосом заявил, что ничего подписы-

вать не будет. Один из заговорщиков схватил с письменного стола золотую табакерку и швырнул ее в императора, попав ему прямо в висок. Павел упал на пол, разъяренные офицеры набросились на него и стали избивать, пока кто-то не задушил его, как это сорок лет назад случилось с его отцом. Только на этот раз использовали не льняную салфетку, а офицерский шарф императора, который висел над его походной кроватью.

Это было еще одно кровавое преступление в истории России, в истории Дома Романовых. Третье убийство царствующей персоны императорской фамилии: Петр III, Иоанн Антонович, Павел I — три зверских убийства. Жестоко! Но куда большая жестокость еще впереди, та, которая свершится через сто семнадцать лет, чтобы навсегда покончить с династией Романовых-Голштинских. Но об этом позже.

Короткое, но тревожное царствование Павла I трагически закончилось. Тело покойного императора было перенесено в тронный зал Михайловского замка, а через несколько дней в Петропавловский собор, где состоялось отпевание и погребение. Неожиданная смерть вызвала бесчисленные слухи и толки. Всенародно же было объявлено, что император скончался от апоплексического удара. Лишь через шестьдесят лет действительные обстоятельства его убийства будут преданы гласности.

Ну а согласно «фамильному акту о престолонаследии» императором был объявлен старший сын «скончавшегося» — Александр Павлович, застенчивый молодой человек с грустными глазами.





АЛЕКСАНДР I

Воцарение на российском престоле любимца Екатерины II Александра вызвало бурный взрыв ликования при дворе. Все радостно поздравляли друг друга со счастливой переменой. Но на Руси многие, очень многие и всплакнули, узнав о смерти императора Павла. Только на похоронах, где присутствовало высшее дворянство да некоторые важные чиновники, слез пролито не было.

Со слезами воспринял весть о смерти отца и великий князь Константин. Прибыв в Зимний дворец по случаю зачтения манифеста о вступлении на престол старшего брата Александра и наблюдая за приближенными нового государя, их весельем и надменностью, он в момент, когда все стихло, произнес как будто про себя, но так, чтобы все слышали: «Я бы велел их всех повесить». А одному из своих друзей Константин сказал: «...после всего, что произошло, мой брат может царствовать, если ему угодно, но если когда-нибудь престол должен будет перейти мне, я от него откажусь». Он действительно сделал это двадцать четыре года спустя...

Константин больше всех был похож на своего отца: курносый, серо-голубые глаза навывкате, светлые на-

супленные брови. Вот только отвращение к престолу казалось, было врожденным и отличало его от Павла. «Меня, — говорил он, — непременно задушат, как за душили отца».

Иначе повел себя его старший брат Александр. Хотя он и не раз высказывался, что царствование его не привлекает, он, как поговаривали, узнав от генерал-губернатора Палена о готовящемся заговоре против своего отца-императора, не стал препятствовать этому. А придя к власти, молодой царь по собственному решению не покарал никого из тех, кто принимал участие в убийстве, разве что продемонстрировал по отношению к некоторым свою царскую немилость.

Беннингсен сохранил все свои должности, Пален же вынужден был по требованию вдовствующей императрицы Марии Федоровны подать в отставку и оставить Петербург. До самой смерти, последовавшей в 1826 году, он жил, не выезжая, в своем курляндском имении, которое называл «Паульс-гнаде». По свидетельствам очевидцев, в каждую годовщину убийства императора Павла, 11 марта, бывший генерал-губернатор российской столицы напивался допьяна: до конца своих дней он считал, что совершил «величайший подвиг».

Тяжело переживала утрату Мария Федоровна. После похорон она удалилась в Павловск, сократив до минимума круг своего общения. Ее сын, провозглашенный новым императором, явно боялся ее и относился к ней с исключительным почтением, в основе которого, по всей вероятности, были угрызения совести.

Трагедия семьи усугубилась известием о смерти старшей дочери Павла, Александры, на которой когда-то хотели женить шведского короля. Этот брак, несмотря на огромное желание родителей девушки, так и не состоялся, хотя для этого была предпринята не одна попытка с их стороны.

Несчастливая Александра была выдана замуж за австрийского эрцгерцога Иосифа. После бракосочетания она уехала со своим мужем в Вену. Павел был огорчен разлукой и особенно опечалился, когда получил от дочери известие, что вторая жена отца ее супруга, императора Франца, Мария-Терезия Неаполитанская, плохо с ней обращается. Русскую великую княгиню упрекали во многом и даже в том, что блеск ее украшений затмевает бриллианты австрийской императрицы. А уж любовь и признание со стороны населения Австрии и Венгрии ей просто не хотели простить, обвинив молодую женщину в поощрении сепаратистских стремлений. За дочь русского царя был даже учрежден строгий надзор. В марте 1801 года, через несколько дней после трагической смерти ее отца, она скончалась от родов. Говорили, что это случилось от того, что Александре было отказано в самом элементарном уходе.

Новый царь взошел на российский престол в двадцать три года. Стройный молодой человек, со светло-рыжеватыми волосами, с голубыми глазами и доброй улыбкой, как у матери, он совершенно не был похож на своего отца. Правда, будучи ребенком, он, как когда-то и Павел I, с удовольствием играл в солдатики и, конечно же, мечтал командовать армией. Но, по мере того как Александр рос, отец и сын отдалялись друг от друга все более. Кротость старшего сына Павел считал слабохарактерностью, а сдержанность — лицемерием.

А ведь Александр с юных лет находился в весьма затруднительном положении: он вынужден был лавировать между отцом и бабушкой, боготворившей своего старшего внука. Она внимательно относилась к его воспитанию, сочиняла для него сказки и учебники, лично преподавала ему историю. А в последние годы своей жизни Екатерина II вынашивала идею пе-

редачи престола Александру, минуя его отца. Об этом знал Павел, и это, естественно, наложило отпечаток на его отношение к своему старшему сыну. Постепенно в характере Александра появились скрытность, недоверие к людям, двуличность. В нем развилась подозрительность и болезненное самолюбие.

Учителем Александра, как и его брата Константина, родившегося двумя годами позже, был швейцарец Цезарь Лагарп, очень уважаемый человек, придерживающийся крайне радикальных взглядов. Дружеский контракт с учителем у братьев остался на долгие годы. Семена революционных преобразований, посеянные им, проникли в их души, но богатых всходов не последовало — помешало высокое положение бывших учеников.

Обязанности няни при великом князе Александре исполняла Прасковья Гесслер, англичанка по происхождению. Она же давала ему уроки английского языка. Эта умная и сердечная женщина была искренне привязана к своему воспитаннику, старалась внушить ему добро и любовь к людям. Среди членов императорской фамилии Гесслер пользовалась особым уважением.

В шестнадцать лет Александра женили на очаровательной, нежной, как только что сорванный цветок, четырнадцатилетней немецкой принцессе Луизе Марии, дочери маркграфа Баден-Баденского Карла Людвига, нареченной на Руси Елизаветой Алексеевной. Мать ее, Амалия, принцесса Гессен-Дармштадская, уже приезжала однажды в Россию, когда выдавали замуж ее старшую сестру за великого князя Павла, трагично закончившую свои дни, так и не познав радости материнства.

Юная супруга внука Екатерины II, кроме невыразимой прелести и грации, отличалась выдержкой, умеренностью, тонким умом и способностью быстро

схватывать все, что могло служить ее украшению. Своего суженого она боготворила.

Молодой великий князь и его жена вели уединенную жизнь, окружая себя только людьми, преданными Павлу. Александр общался с высшими должностными лицами и иностранными министрами только в присутствии императора. И хотя прямой наследник Павла пользовался народной любовью, желания стать главным лицом России он никак не проявлял. С конца 1794 года молодая супружеская пара проживала в Гатчине. Именно там Александр познал законы воинской службы и был посвящен в тайны военного искусства. Там же он сблизился со своими родителями, с которыми практически был разлучен по воле бабушки-императрицы, взявшей на себя его воспитание. Теперь же он все больше подпадал под влияние своей матери.

Александр понимал, что ему предстоит управлять страной, где выбор исполнителей царской воли основан на фаворитизме, индивидуальные способности мало учитываются, и все зависит от любви или нелюбви высшего начальника. Крестьянин обижен, торговля стеснена, свобода отсутствует, порядок изгнан. Империя лишь полна стремлений к расширению своих пределов. Его отцу мало что удалось выполнить из своих благих намерений. Его поспешили убрать с политической арены, да и из жизни те, кто, добравшись до вершин власти, всячески тормозил процесс упорядочения российской жизни, сближения России с Западом. Главное — это личные эгоистические интересы, а никак не прогресс в родном Отечестве. Эту болезнь, кстати, не удалось излечить по сей день, да она, пожалуй, и неизлечима в российской жизни.

«При таком ходе вещей возможно ли одному человеку управлять государством, а тем более исправлять укоренившиеся в нем злоупотребления; это свыше

сил не только человека, одаренного подобно мне обыкновенными способностями, но даже и гения», — так писал старший сын императора Павла одному из своих друзей еще до смерти отца.

В день восшествия на престол Александр обещал управлять государством по законам своей бабушки Екатерины II, и так же упорно, как и она, насаждать грамотность и просвещение в России. Он заявил о своем намерении перевести на русский язык много полезных книг, чтобы распространять знания, о своем решении создать народное представительство, которое бы составило свободную конституцию. Эти две задачи Александр хотел во что бы то ни стало выполнить, будучи царем, а уж потом удалиться в какой-либо уголок в Швейцарии или на берега Рейна и жить там спокойной и счастливой жизнью, как простой смертный. Таково было политическое и жизненное кредо нового царствующего Романова. Он имел столько хороших идей и обещал так много полезных реформ, что в истории его прозвали Благословенным. Однако планировать оказалось легче, чем претворять. Немногое из того, что было обещано, осуществилось.

Лишь в первые месяцы своего царствования четырнадцатый Романов издал несколько распоряжений либерального характера, отменил ряд ограничений и запрещений, в том числе ограничения в гражданской одежде и напудренные косы у солдат. Прусская военная ферма была упразднена. Ушли в прошлое пышные причудливые парики. Им на смену пришли гладкие прически, свободные платья со струящимися складками, наподобие греческих туник. Женщины стали носить диадемы, украшенные бриллиантами или другими драгоценными камнями.

Александр даровал свободу и прощение заключенным, сосланным или удаленным из Петербурга его отцом, запретил применение пыток при дознании. Он

действовал по принципу своей бабушки, которая частенько говаривала, что лучше простить десять виновных, чем наказать одного невинного.

Все это, а также личное обаяние и предупредительное поведение нового императора создали ему большую популярность. В его царствование и политических гонений-то почти не было.

Но не так все гладко обстояло в глубинке огромной России. Там процветало самодурство местных генерал-губернаторов. В отдаленных от центра губерниях была своя цензура, свои тюрьмы и даже свои пыточные. Были и свои «глаза» в самой столице. Однажды одному мещанину удалось из Западной Сибири добраться до Петербурга и воспользоваться подходящим случаем, чтобы подать императору свою просьбу, умоляя прочесть ее. Александр был поражен страшными вещами, о которых он прочитал в челобитной. Он позвал просителя, долго говорил с ним и убедился в истинности его печальных слов. Он очень смутился, узнав, что творится в России. И как пишут, между царем и мещанином состоялся следующий диалог:

— Ступай, братец, теперь домой, дело это будет разобрано.

— Ваше Величество, я к себе теперь не пойду. Прикажете лучше запереть меня в острог. Разговор мой с Вашим Величеством не останется в тайне — меня убьют.

Александр содрогнулся от этих слов и сказал, обращаясь к Милорадовичу, который был тогда генерал-губернатором Петербурга:

— Ты мне отвечаешь за него.

— В таком случае позвольте мне взять его к себе в дом. Другого безопасного места я не вижу.

Так и жил этот мещанин из Западной Сибири в доме петербургского генерал-губернатора вплоть до окончания дела.

Своими сподвижниками новый император сделал двух совершенно противоположных людей: Аракчеева и Сперанского. Дружба с первым началась еще до восшествия на престол, сближение произошло через отца. В последние часы жизни Екатерины, когда уже было ясно, что ничто ей больше не поможет, Павел поспешил призвать в Зимний дворец генерала Аракчеева, который нес службу в гатчинской армии, чтобы дать указания относительно его новых обязанностей при императорской персоне. Подведя его к старшему сыну, он соединил их руки, сказав при этом: «Соединитесь и помогайте мне».

«Соединение» продолжалась почти три десятилетия. Узнав о смерти императора Павла, Аракчеев немедленно помчался в столицу. Будущий фаворит Александра прискакал верхом из Гатчины, покрытый грязью, но переодеться ему было не во что. Сын Павла провел его к себе и дал ему одну из своих рубашек. Говорят, что Аракчеев хранил ее с тех пор как святыню в сафьяновом футляре и распорядился похоронить себя в ней. А еще рассказывают, что первый друг императора положил сто тысяч рублей в ломбард для выдачи через сто лет вместе с процентами тому, кто напишет лучшую историю жизни императора Александра I.

Александр Аракчеев был человек твердой воли, прямолинейный, ни перед чем не останавливающийся для осуществления своей цели, считавший повиновение первой добродетелью. Высокого роста, худой, в артиллерийском мундире темно-зеленого цвета, между двумя верхними пуговицами которого он постоянно носил маленький, как образок, портрет покойного императора Павла, грубый, лишенный всякого благородства, с лицом не военного, а скорее чиновника. «Обезьяна в мундире», — так называли его за глаза. И, пожалуй, в то время не было человека

более ненавидимого, чем Аракчеев, царский слуга, переданный по наследству от отца к сыну.

Все двадцать пять лет царствования четырнадцатого царя Романова Аракчеев был рядом с ним — неизменно самое доверенное лицо. Даже отталкивающая внешность Аракчеева не помешала в этой дружбе такому эстету, как Александр. Император знал, что более преданного слуги у него нет, и доверие к нему было безгранично. Рассказывали даже, что у Аракчеева имелись чистые листы бумаги с царской подписью, и он мог вписать в них, что угодно — чины, ордена, заточение в крепость. «Я друг государя, — говорил Аракчеев, — на меня жаловаться можно только Богу». Последние десять лет царствования Александра он был фактически правителем Российского государства, хотя официально числился военным министром. По всем войскам был отдан приказ воздавать ему царские почести даже в присутствии самого императора — отличие, которого не удостоивался даже великий князь Константин.

Особыми правами пользовался даже адъютант Аракчеева, немец Клейнмихель. А начальником тайной полиции стал тоже немец фон Фок, который буквально заваливал императора доносами.

Другим политическим деятелем эпохи Александра I был Сперанский — замечательный человек, с чувством высокого достоинства, честный и порядочный. Личное знакомство императора с ним началось лишь на пятом году его царствования, и Александр был поражен его умом, работоспособностью, настойчивостью и железной выдержкой. Сперанский был незнатного рода, а выдвинулся лишь благодаря своему таланту.

Михаил Сперанский родился в семье простого сельского священника, с семи лет был отдан на уче-ние во Владимирскую духовную семинарию. Затем

поступил в Петербургскую Духовную Академию для изучения геологии и уже тогда выделился своими исключительными способностями. По окончании духовной Академии Сперанский получил звание профессора математики, физики и философии. Но молодой ученый не пожелал оставаться в Духовной Академии и приложил немало усилий, чтобы перейти на гражданскую государственную службу. Устроившись в Министерство внутренних дел простым служащим, он дослужился до поста заместителя министра и был замечен самим Александром, который стал поручать ему сочинение своих тронных речей, передавал различные проекты государственных реформ и нередко проводил с ним целые вечера в беседах о преобразованиях в России. Большинству из этих преобразований так и не суждено было сбыться.

А вот государственное просвещение в России было изменено именно благодаря Сперанскому: наряду с университетами возникла система средних и низших учебных заведений, гимназий и приходских училищ. В тридцати километрах от Петербурга — в Царском Селе, был открыт императорский лицей, где воспитывались дети российской элиты, среди них и Александр Пушкин. Директором лицея был назначен балтийский немец — Энгельгардт. Среди преподавателей также было много немцев.

Вообще, в то время был сильный приток в Россию преподавателей из Германии. Многие заняли ведущие позиции в Министерстве образования, учрежденном новым императором наряду с другими министерствами.

Молодой царь поставил себе целью освободить Россию от возможной изоляции со стороны Европы. Он продолжил политику своей великой бабушки по привлечению в страну как можно больше полезных иностранных «голов» и «рук». Уже в самом начале свое-

го правления Александр издал ряд указов, предусматривающих широкие возможности притока иностранной рабочей силы, в основном из Германии: лично писал письма в соответствующие немецкие инстанции с просьбой не создавать бюрократических препон для выезжающих немецких граждан: ремесленников, крестьян, служащих, ученых, специалистов. В Российском государстве их ожидали немалые привилегии. И вот началось... Портные, сапожники, плотники, кузнецы, гончары, каменщики, ткачи — всех и не перечислишь — вместе со своими семьями хлынули в русские города и села. Больше всего иностранцев поселилось в южных областях России, много поселенцев прибыло в Малороссию. В Полтавскую губернию, например, из Саксонии и Эльзаса приехали ткачи суконщики. Каждой семье был выделен в пользование ткацкий станок и выдавалось достаточное количество шерсти, которое затем учитывалось при окончательном расчете за конечный продукт. Через несколько лет, согласно императорскому указу, каждый колонист получил от государства просторный дом с садом, ткацкий станок в свою собственность, к тому же погашались все долги.

В Петербурге рассказывали такой анекдот:

Царь Александр спросил одного из своих самых заслуженных русских генералов, какое его желание он мог бы выполнить. «Сделайте меня немцем», — не задумываясь, ответил генерал.

Нет никаких сомнений, что подобная политика четырнадцатого Романова заложила хорошие основы для развития российской промышленности и сельского хозяйства.

В период правления Александра I Россия внесла существенный вклад в мировые исследования. При содействии самого императора были организованы две знаменитые экспедиции: первое кругосветное пу-

тешестве на парусных судах под руководством Адама Иоганна фон Крузенштерна (в России его звали Иван Федорович Крузенштерн) и открытие Антарктики мореплавателем Фабианом Беллинсгаузенем (в России — Фаддей Фаддеевич Беллинсгаузен). Между 68 и 69 градусами южной широты Беллинсгаузен открыл остров и назвал его именем Петра I, а берег Антарктики был назван им именем Александра I. Благодаря двум балтийским немцам значительно повысился престиж русской науки.

Больше всего личной инициативы новый представитель Дома Романовых проявил, однако, во внешней политике. Его больше всего беспокоил вопрос, что скажет Европа? И меньше всего, что скажет Россия?

Русское дворянство, особенно его высшие слои, Александр не любил. Он ему не доверял, а скорее даже презирал: за низкопоклонство, за убийство деда, за убийство отца. Он не любил грубую лесть, с отвращением слушал подхалимские речи, на которые так горазды были его придворные. Он знал цену этим речам. Третьего сословия тогда еще почти не было. А к массе народной государь относился с жалостью, сочетающейся с безгливостью. Он видел в ней, прежде всего, простых солдат. Он, венценосный правитель и коронованный эстет, чувствовал себя перед Европой даже как-то неловко за то, что ему приходится царствовать над массой «полудиких рабов» — миллионами своих подданных. Правда, свое мнение Александр несколько изменил после войны 1812 года и разгрома Наполеона, с которым судьба его сводила не один раз.

Первая встреча двух императоров состоялась за несколько лет до рокового шага французского императора. Это было в Тильзите, где Наполеон выступал в роли победителя. Он, казалось, был в восторге от личности русского царя и даже задумал посвататься к од-

ной из его сестер: либо к умной, но честолюбивой любимице царя Павла Екатерине, либо к ее младшей сестре Анне, в то время еще почти девочке. Однако Александр дал уклончивый ответ на столь «лестное предложение», ссылаясь на окончательное слово своей матери, занявшей отрицательную позицию по отношению к такому браку. Слишком предана Мария Федоровна была своей любимой германской отчизне, чтобы согласиться отдать дочь «французскому выскочке», как она называла Наполеона.

Пока в Петербурге велись переговоры, Екатерину с благословения матери выдали за принца Ольденбургского — представителя младшей линии Голштейн-Готторпского дома. Об Анне же решение затягивалось, и Наполеон, потеряв надежду, попросил руки дочери австрийского императора, который с радостью принял это предложение, чего не мог простить себе потом всю жизнь.

В исторической литературе высказывается мнение, что камнем преткновения в отношениях между Александром I и Наполеоном стала оккупация французской армией в конце 1810 года северогерманского побережья и лишение герцога Ольденбургского его владений и прав. Герцог был вынужден вместе со своей семьей переселиться в Россию, ища защиты и помощи у родственников.

Мать русского императора, Мария Федоровна, от всякого влияния на дела управления была отстранена. Но именно она крепила дружбу Александра с прусским королем Фридрихом Вильгельмом III, с которым царь находился в постоянной переписке. Эта дружба перешла затем в любовь к королеве Луизе, так утверждали современники. Ради ее «прекрасных глаз» Александр готов был брать на себя особые обязательства в отношении Пруссии, проявляя и свои родовые симпатии к немцам.

Александр, как и его отец, преклонялся перед гением Великого Фридриха. Во время своего визита в Берлин царь пожелал навестить могилу Фридриха II, захороненного в гарнизонной церкви в Потсдаме. Поставив некоторое время у саркофага, Александр I поцеловал камень и поклонившись останкам великого немца, размеренными шагами удалился из церкви. В Берлине российский государь был в центре внимания. Еще сейчас название площади (бывшего плаца) в центре города напоминает о его визите в прусскую столицу: Александерплац. Некоторые немецкие авторы утверждают, что Луиза, прекрасная женщина, пользующаяся большим уважением не только в своей стране, но и во всей Европе, была явно равнодушна к российскому царю. Это подтверждается и в письмах Луизы к младшему брату, в которых она пишет о своем впечатлении об Александре I после знакомства с ним: «...все свои достоинства он соединяет с любезностью, которая может пробудить любовь к мужчине». «Император один из редких людей. Его принципы самые лояльные, благородные и справедливые, чем он удивительно похож на короля. Непринужденная вежливость, любезность, ум и твердость... — это лишь неполный портрет этого редкого человека... Он очень хорошо сложен и импозантен, выглядит как молодой Геракл».

В конце 1808 года королева Луиза вместе с мужем посетила Петербург. В сильный мороз под звуки канонады и звон колоколов супружеская пара и сопровождающие их лица въехали в российскую столицу. Визит состоялся по случаю помолвки сестры царя Александра с герцогом Ольденбургским и продолжался четыре недели.

После войны 1812 года императора Александра, приобретшего огромную популярность в Европе, как будто подменили. Он перестал заниматься преобразо-

вательной деятельностью, и в его характере произошла большая перемена. Царь стал подозрителен, неприступен, строг, начал искать утешение в религии и тяготиться бременем правления. Государственные дела он почти полностью передал своим уполномоченным, в основном иностранцам, среди которых главную роль играли в очередной раз немцы. Первая скрипка среди них принадлежала графу Нессельроде, который в 1816 году был назначен министром иностранных дел.

Карл Роберт Нессельроде был сыном находящегося на российской дипломатической службе немца-католика и еврейки-протестантки. Он начал карьеру еще при императоре Павле, а после его смерти был направлен русским посланником к герцогу Вюртембергскому. Женившись в тридцать два года на дочери министра финансов Гурьева, Карл Васильевич, как его называли в России, начал службу при дворе Александра I, но сначала занимал второстепенные посты. После своего участия в Венском конгрессе в качестве советника русского императора он привлек к себе внимание его величества и был назначен министром иностранных дел России вместо Вейдемейера, тоже немца по происхождению. Сорок лет Нессельроде, человек с невзрачной внешностью, но исключительно способный и одаренный от природы — занимал этот ответственный пост в годы правления двух сыновей императора Павла, пользуясь неограниченным доверием и Александра, и его младшего брата Николая. К концу правления последнего он даже стал канцлером, вот только русский язык так и не выучил по-настоящему и предпочитал родной немецкий или французский языки. Да и самих русских он считал ни к чему не способными, боготворил немцев как самый совершенный народ в мире.

Сам же император Александр, передав государственные дела — и внешние, и внутренние, — как он

полагал, в надежные руки, вошел в тесное общение с религиозной проповедницей баронессой Крюденер, которая оказывала на его душу успокоительное воздействие.

Барбара Юлиана Крюденер, урожденная Витингоф, была внучкой Иоанна Бурхарда Миниха. Происходила она из Лифляндии, жила некоторое время в Риге, вела до сорока лет вполне светский образ жизни. Затем переехала в Баден и занялась писательской деятельностью. Со своим мужем баронесса проживала отдельно. Она увлеклась мистицизмом, пророчествовала близкое пришествие Христа, причем не где-нибудь, а на горе Арарат, и призывала пиетистов Бюртемберга и Бадена — членов секты мистического движения в протестантизме, к которому примкнула, — продать все свое имущество и переселиться на Кавказ, чтобы быть свидетелями возвращения Господа на землю. Когда Александр I летом 1815 года, возвращаясь с Венского конгресса, остановился в Хейльброне, баронесса через фрейлину императрицы получила доступ к императорской семье. Необычный ораторский талант экзальтированной проповедницы не остался незамеченным. Русский царь проникся симпатией к ее взглядам, да и, пожалуй, к самой провозвестнице. Она же, почувствовав благоприятную почву для своих идей, последовала за царским семейством в Россию, получила через некоторое время право на жительство в Петербурге и создала здесь кружок российских мистиков по примеру пиетистов Германии и Швейцарии. Скончалась эта удивительная женщина в Крыму, куда она в 1824 году прибыла, следуя за императорской четой.

Между тем в России в эти годы появилось много различных религиозных и мистических организаций и кружков, к которым примкнул цвет петербургского общества. Может быть, причиной всего этого по-

служило то, что сам царь в последние годы чрезвычайно увлекся мистицизмом.

Семейная жизнь четырнадцатого царя Романова явно не сложилась. Его супруга Елизавета Алексеевна была ему бесконечно предана, но окутана вечной грустью — две ее дочери умерли в младенчестве, и больше Бог «не послал ей детей». Постоянно окруженный поклонниками, император готов был дать своей жене лишь целомудренную любовь брата и не более того. Свою мужскую страсть Александр дарил любовницам, предпочтение отдавал княжне Марье Нарышкиной, которая была так хороша, что у большинства приближенных не хватало духа осудить государя за эту связь. Ей посвящали стихи, перед ней преклонялись. Ходили слухи, что якобы Александр выиграл эту женщину в лотерею с Платоном Зубовым, бывшим фаворитом бабушки Екатерины, и сделал ее своей любовницей. Это произошло на третьем году его царствования. «Не слишком умная, не отличавшаяся верностью, эта женщина постоянно была рядом, удерживая царя своей красотой, грацией и силой привычки», — писал один из современников.

За сестрой княгини Нарышкиной ухаживал цесаревич Константин. Он развелся со своей женой и не прочь был снова жениться. Возможно, брак и был бы заключен, если бы этому решительно не воспротивились Мария Федоровна и сам император Александр I, связь которого с княгиней Марьей Нарышкиной приобрела длительный характер. При дворе иронизировали, что у мужа княгини, Дмитрия Нарышкина, по существу, две должности: первая — обергофмейстера и вторая, тайная, — «снисходительного супруга».

Связь императора с красавицей Нарышкиной мучила чрезвычайно императрицу, все еще влюблен-

ную в своего царственного супруга, но она с достоинством переносила выпавшие на ее долю страдания. Однажды на придворном балу государыня спросила княгиню об ее здоровье. «Не совсем хорошо, — ответила та, — я, кажется, беременна». Обе женщины знали, от кого...

Марья Нарышкина родила от царя двух дочерей — первая умерла вскоре после рождения, а вторая, Софья, хоть и осталась в живых, но росла болезненным ребенком и требовала к себе много внимания родителей. Да, именно родителей, поскольку не только мать, но и отец, император Александр I, безумно любил свою единственную дочь и при любой возможности навещал ее. Даже сам выбрал для пятнадцатилетней Софьи жениха — графа Андрея Шувалова, служившего в коллегии иностранных дел. Однако свадьбе этой не суждено было состояться...

Нежно любима Софья была и государыней, с которой она иногда встречалась то в церкви, то во время прогулки в Летнем саду. Девочку всегда притягивало ее усталое, но прекрасное и по-девичьи невинное лицо. В душе она считала императрицу своей маменькой и, называя ее так, часто обращала к ней свои детские мысли. Отца своего она обожала, скучала, когда долго его не видела. Он ей не раз обещал, что, когда выйдет в отставку, уедет с ней куда-нибудь далеко и будут они вместе — всегда вместе...

Умерла Софья от чахотки, не помогли и искусные врачи, лечившие ее, — немцы Риман и Миллер. Смерть девушки повергла императорскую чету в глубокую скорбь. Елизавета Алексеевна, как могла, старалась смягчить боль императора, в трудные минуты она была рядом с ним.

Закончился и роман государя с Нарышкиной. Поводом для этого послужила любовная интрига ее с князем Гагариным. Александр писал тогда своему

духовнику: «Я безотлагательно должен сказать Вам несколько слов о приезде госпожи Нарышкиной в Санкт-Петербург. Я надеюсь, что Вы слишком хорошо знаете мое нынешнее состояние, чтобы испытывать малейшую тревогу по этому поводу. К тому же, оставаясь человеком света, считаю своим долгом полностью порвать с этой особой после всего, что произошло с ее стороны». После многолетнего отчуждения Александр вновь сблизился со своей супругой, которая умела не только любить, но и прощать.

Как-то на кавалерийских маневрах шальная лошадь ушибла царю ногу, да так сильно, что он долго болел. За ним ухаживала сама государыня, отдавая ему всю свою нежность, и это несмотря на то, что она перенесла много страданий из-за своего неумемного в привязанностях супруга. Об этом Елизавета Алексеевна пишет в своем дневнике, который она вела все тридцать лет их совместной жизни, храня в особой шкатулке. «Если бы он кого-нибудь любил по-настоящему, — писала она, — мне было бы легче. Но ни одной любви, а сколько любовей! Купчихи, актрисы, жены адъютантов, жены станционных смотрителей, белобрысы немки... Да еще бесконечные балы, маскарады, концерты, ужины, визиты и родственники, сорок тысяч родственников: Вюртембергские, Оранские, Веймарские, Российские — все на меня насаждают. Я должна быть любезна со всеми, но только что уйдут, падаю, как загнанная лошадь». «И тем не менее, — пишет она, — я не могла бы нигде жить, кроме России... И умереть хочу в России».

А мечтой Елизаветы Алексеевны была тихая семейная жизнь, возможность быть полезной людям. Она посвятила себя благотворительности, создала много различных социальных заведений, проповедовала любовь к ближнему, оказывала помощь нуждающимся, помогала бедным. Сама же была скромным

человеком, большую часть денег, получаемых на свое содержание, тратила на благотворительные цели.

Из-за своих любовных походов Александр чувствовал себя вечно виноватым перед своей Лизхен, как он ласково называл жену. Он старался быть внимательным к ней, часто устраивал вместе с ней чаепития, которыми Елизавета Алексеевна очень дорожила, так как это, пожалуй, было единственным временем, когда они бывали вместе. Императрица много читала и рада была поделиться с супругом сведениями, которые могли бы представлять для него интерес. Не смея войти к мужу, чтобы проститься с ним на ночь, она часто приходила ночью тайком и целовала его спящего. Он же, прежде чем уснуть, часто писал ей записку. Записки были на французском языке, да и разговаривал с женой он обычно тоже по-французски. На ночь Александр обычно пил кобылье молоко и читал одну главу из Ветхого Завета или из Евангелия. Спал император на односпальной жесткой походной кровати — замшевый тюфяк, набитый соломой, и валик под головой.

Вообще, у Александра I было немало странностей, он, например, самолично поддерживал в своем кабинете порядок, не позволяя даже сметать пыль со своего стола, вероятно, чтобы не рылись в его бумагах. На столе у него всегда лежали целые пачки гусиных перьев. Перо, употребленное им хоть раз, даже только для подписи, заменялось новым. Царь этим пером уже больше не пользовался. За обшлагом рукава император всегда хранил лорнет, старенький, простенький, черепаховый. Он был близорук, но терпеть не мог очков. В его присутствии ношение очков вообще не дозволялось. Еще государь не любил, когда громко говорили, хотя и был глуховат на одно ухо, так как с раннего детства его приучали к грохоту пушек. При дворе знали, что любимый цвет императора — зеле-

ный. Поэтому приближенные предпочитали одеваться в платье зеленого цвета.

Несмотря на недоброжелательное отношение вдовствующей императрицы Марии Федоровны к своей царствующей невестке, Елизавета Алексеевна пользовалась уважением со стороны придворной аристократии. Многие старались даже подчеркнуть это, зная, что сам государь стремился оградить свою тихую супругу от матушки.

В свои шестьдесят лет вдовствующая императрица была, как пишут о ней современники, «свежая, крепкая, гладкая, румяная, сдобная, как хорошо пропеченная немецкая булочка». Свою полноту она скрывала туго зашнурованным корсетом, во всех движениях чувствовалась энергия. «Точно на пожар торопится», — как говаривал когда-то ее покойный супруг, император Павел. Говорила она на плохом французском языке с немецким акцентом. На старости лет Мария Федоровна окружила себя молодыми фрейлинами и офицерами, устраивала балы, маскарады, пикники, фейерверки. Одним словом, жила и радовалась жизни. Любимым местом ее пребывания оставался Павловск, полностью восстановленный не без ее личной инициативы после пожара 1803 года.

Еще за несколько лет до смерти императора Александра был подписан Манифест об отречении великого князя Константина от престола и о назначении наследником великого князя Николая. На запечатанном конверте государь сделал надпись: «Хранить в Успенском соборе с государственными актами до моего востребования, а в случае моей кончины открыть прежде всякого другого действия». Передача трона младшему брату, по всей вероятности, связана с тем обстоятельством, что у того были наследники — сыновья, что обеспечивало преемственность власти в

царствующем Доме Романовых. У Константина же детей не было. Со своей женой Анной Федоровной, принцессой Саксен-Кобургской, он развелся и женился вторично на польской графине, не из царственного рода, что, согласно Положению об императорской фамилии, лишало его потомков права на российский престол. Да и сам великий князь Константин подписал акт отречения, который, однако, как и завещание Александра I о престолонаследии, содержался в тайне. Знали об этом, помимо двух старших сыновей Павла, только три человека в России: писавший документы князь Голицын, ближайший друг императора Аракчеев и архиепископ Московский Филарет.

Александр порой говорил о своем возможном отречении: «Пора мне. О душе подумать надо. А ведь не отпустят живого. Мертвым притвориться что ли? Или нищим странником уйти...»

Все чаще он стал уединяться в Царском Селе, где жил в трех маленьких комнатках церковного флигеля — кабинете, спальне, столовой — очень простых, почти бедных. Ему казалось, что он уже отрекся от престола и живет в отставке. Гулял по парку один даже по ночам. Трусость вообще не была присуща ему, да и страха перед смертью не было. Даже в страшной битве под Лейпцигом, когда однажды прямо над его головой пролетело ядро, он с улыбкой сказал: «Смотрите, сейчас пролетит другое».

Каждый год 11 марта Александр вместе со своей супругой ездил в Петропавловский собор на панихиду по отцу. Память о нем он сохранял всю свою жизнь.

В последние годы царствования император неоднократно предпринимал продолжительные путешествия по Российской империи. Осенью 1825 года Александр прибыл в Таганрог, уездный город на берегу

Азовского моря, через три дня туда прибыла его супруга. Императорская чета полагала провести здесь всю зиму из-за болезни императрицы, которой врачи предписали юг. Поселились они в доме, очень скромно обставленном, без особого уюта. Время проводили в уединении, за чтением или беседами, иногда совершали совместные прогулки. Александр вообще любил ходить пешком по городу один, надев на себя военный сюртук, сапоги и походную фуражку. Редко эта прогулка не завершалась благодеянием, например, помощью какому-нибудь бедному семейству, им же самим и обнаруженному. Во время прогулки государь любил вступать в беседы с простыми людьми — солдатами, крестьянами и даже нищими. Как-то он долго беседовал с бездомным беспаспортным бродягой по имени Федор Кузьмич, который странствовал по большим дорогам, собирая деньги на постройку церкви. Этому бродягу царь потом часто вспоминал.

Во время пребывания в Таганроге император выехал однажды в Крым якобы по делу и купил там дом на имя отставного генерала Александра Павловича Романова, заявив, что собирается уйти в отставку, поселиться на берегу моря, жить и читать, «прочитывать целые библиотеки». Вернувшись в Таганрог, он внезапно заболел, но не изменил, однако, своего обычного распорядка дня. Александр упорно отказывался от принятия каких-либо лекарств, а также от помощи врачей — двух немцев и русского доктора Тарасова. Так продолжалось немногим больше недели, в четверг 19 ноября государя не стало. Срочно отправили соответствующее донесение в столицу, а доктора Добберт и Рейнгольд начали бальзамировать тело, чтобы перевезти его в Петербург. Однако, как было ими заявлено, бальзамирование тела императора удалось плохо. Действительно, лицо покойника потемнело и сделалось неузнаваемым: в цинковом гробу,

выставленном для прощания, лежал не то человек, не то черная кукла в царской порфире и золотом венце. В народе стали поговаривать, что в гробу не тело, а кукла, сделанная из пропитанной воском бумажной ткани, или беглый солдат из тюремного госпиталя, а сам государь якобы жив... Извести его хотели изверги, а он убежал и неизвестно где скрывается...» Такие слухи распространялись по Таганрогу.

А за несколько дней до внезапной болезни императора в Таганроге погиб фельдъегерь Масков, как говорили, внешне очень похожий на императора.

В закрытом гробу умерший император был перевезен в Петербург и выставлен в Казанском соборе. Семь дней гроб простоял там и только один раз ночью его открыли для членов императорской фамилии. Все были поражены, как изменилось лицо Александра I. После прощания с телом гроб перенесли в Петропавловский собор.

По некоторым сведениям, через несколько лет после революции усыпальницу в Петропавловском соборе вскрыли и обнаружили, что, в отличие от других царских могил, саркофаг Александра I был пуст. Документального подтверждения эти сведения не имеют.

Императрица Елизавета Алексеевна на похоронах не присутствовала. После отправки траурного поезда она еще некоторое время оставалась в Таганроге, врачи не разрешили ей сопровождать гроб с телом супруга в Петербург. Чувствовала она себя плохо. Но весной следующего года вдова Александра I выехала в столицу. Цели своего путешествия она, однако, не достигла. В начале мая 1826 года ее сердце перестало биться. Произошло это в небольшом селении под Калугой.

Легенда о том, что Александр I не умер в 1825 году, а, приняв облик старца Федора Кузьмича, удалился от государственных дел и провел остаток жиз-

ни в бедности и покаянии, существует до сих пор. И вот как это объясняется.

Александр, впечатлительный и добрый, всю жизнь не переставал переживать убийство своего отца. Со временем он стал понимать, что не принесет России того процветания, о котором мечтал в юности, и решил искупить вину ценою всей оставшейся жизни.

Царь поехал в Таганрог якобы для того, чтобы уплыть из России морем. Об этом узнал Аракчеев. Верный во всем своему господину, он инсценировал побег и поимку одного унтер-офицера и дал указание прогнать его сквозь строй. Представилась и еще одна возможность: убийство или смерть от «несчастливого случая» — так, по крайней мере, было объявлено — фельдъегеря Маскова. Оба эти человека были внешне похожи на Александра I. Так вот полагают, что в могилу, предназначенную для императора, лег кто-то из них. А в тот же день за таганрогскую заставу, по большому почтовому Екатеринославскому тракту, выходил человек лет пятидесяти с котомкой за плечами, с посохом в руках и образом Христа Спасителя на шее — белокурый, лысоватый, сутулый, ростом и лицом похожий на государя. Имя его было Федор Кузьмич.

О дальнейшей его жизни существует целый ряд легенд. Якобы экс-император долгое время жил на востоке Алтайской области, познавал тайные науки этого края и даже получал денежные переводы из Петербурга, возможно, от своего брата, царя Николая I. В 1836 году он появился в Сибири в Тобольском крае под именем старца Кузьмича и получил известность как провидец и целитель. К нему относились как к святому. О себе старец говорил, что он «бродяга, не помнящий родства». На вид ему было лет шестьдесят, одет он был по-крестьянски, но резко отличался мягкими, изящными манерами. Стремясь к уедине-

нию, Кузьмич старался жить в глухих местах, но так как повсюду к нему стекались посетители, ему не раз приходилось менять свое местожительство.

Сохранилось много косвенных свидетельств, говорящих об истинности этой легенды. Это и черты характера, и образ поведения старца, похожие на черты и поведение императора. Так, например, он поддерживал в своей келье идеальный порядок, такой же, как и царь Александр в своем кабинете. Был необыкновенно чистоплотен — говорили даже, что он ежедневно менял белье. И тот, и другой любили труд, много читали, стремились к знаниям. Император и старец имели некоторые общие привычки: ходили взад и вперед по комнате, часто оба повторяли фразу: «Так Богу угодно», к собеседнику обращались со словом «любезный». Александр I очень хорошо разбирался в географии и истории, знал иностранные языки. Для императора это естественно. Но и старец владел такими же знаниями. Перед «смертью» Александр I навел образцовый порядок в своих бумагах. Кузьмич перед смертью сжег свой архив. Умер старец в 1864 году в Томске, где проживал последние шесть лет в доме одного местного купца. Ходил слух, что после смерти Федора Кузьмича у него среди скромной отшельнической обстановки нашли небольшое Распятие, вырезанное из слоновой кости и представляющее большую ценность, да еще цепь ордена Святого апостола Андрея Первозванного с вензелем в виде буквы «А».

Однако прямых свидетельств идентичности старца с императором Александром I не сохранилось. Вероятно, такое совпадение ни в коей мере не устраивало царскую семью Романовых.

Впоследствии один из членов императорской фамилии в своих воспоминаниях напишет о следующем эпизоде, случившемся в 1821 году: как-то за обедом в семейном кругу Александр сказал: «Я решил отка-

заться от лежащих на мне обязанностей и удалиться от мира. Европа теперь более, чем когда-либо, нуждается в государях молодых, вполне обладающих энергией и силой, а я уже не тот, каким был прежде, и считаю своим долгом удалиться вовремя». Увидев недоумение на лицах присутствующих, царь поспешил добавить: «Это случится не тотчас и, пожалуй, пройдет еще несколько лет, прежде чем этот план будет приведен в исполнение».

Согласно официальной версии, государь скончался в Таганроге. На третий день после кончины императора к великому князю Константину в Варшаву был отправлен курьер с рапортом от начальника главного штаба генерала Дибича. На пакете было написано — «Его императорскому Величеству, Государю императору Константину Первому».

В таганрогском Успенском соборе уже присягали государю-наследнику Константину Павловичу, когда от него было получено письмо, в котором сообщалось, что с соизволения покойного императора, он уступает свое право на престол младшему брату, великому князю Николаю Павловичу, в силу рескрипта Его Величества от 2 февраля 1822 года. «Посему, — писал Константин, — ни в какие распоряжения не могу войти, а получите Вы оные из С.-Петербурга, от кого следует. Я же остаюсь на теперешнем месте моем таким же верноподданным нового государя и императора, как и вы».

Вот такой сюрприз был преподнесен российской истории. Трон перешел к Николаю Павловичу. До воцарения на престол его мало кто знал — при императоре Александре I он особо ничего не значил и особо никого не интересовал.



НИКОЛАЙ I

Когда было объявлено о смерти императора Александра II, его брат, Николай находился в Петербурге. О рескрипте государя, возвещавшем отречение цесаревича Константина от царского престола, он не был осведомлен. Поэтому сразу же после панихиды великий князь вместе со своим окружением торжественно принес присягу старшему брату, которому согласно закону о престолонаследии надлежало стать царем, так как у Александра I детей не было. Не убедило Николая и письмо с собственноручной надписью императора: «Вскрыть после моей смерти», в котором было написано, что престол должен перейти к великому князю Николаю Павловичу. Не имея сообщения от самого Константина, в то время находившегося в Польше, он отказывался вступить на престол, пока из Варшавы не было получено письмо, в котором его брат подтверждал свой безусловный отказ от царской власти. От публичного отречения Константин уклонился. Он даже наотрез отказался приехать в Петербург в день присяги новому царю, считая, что письменного акта вполне достаточно.

Все это явилось причиной междуцарствия в стране, затянувшегося на целых три недели и закончившегося объявлением Николая российским царем. Однако уже первая ступень к трону, на которую поднялся следующий царь Романов, обагрилась кровью. На сей раз выстрелы были направлены в гвардейцев, столько раз приходивших на помощь его предкам. Такого в истории Дома Романовых еще не было. А произошло следующее.

Утром 14 декабря, когда был обнародован манифест о вступлении Николая на престол, большинство в гвардии тут же присягнуло новому императору. Но несколько гвардейских полков отказались от присяги и собрались на Сенатской площади. Они потребовали отменить царскую власть вообще и ввести демократическую форму правления. Некоторые же гвардейцы высказывали протест против личности нового царя, заявляя, что Константин вовсе не собирался отречься от престола, что его принудили к этому и что следует вернуть ему право царствовать.

Мятежников пробовали уговорить: и митрополит, и младший брат царя, Михаил, но безуспешно. В рядах восставших нашелся человек, который первым выстрелил, тяжело ранив генерал-губернатора Петербурга Милорадовича, явившегося на площадь по повелению государя и обратившегося к гвардейцам с мирной речью. Тогда был дан приказ стрелять по бунтовщикам из пушек. Многие остались лежать тут же на площади, остальные разбежались.

К вечеру всех главных зачинщиков арестовали. Это были представители высшего дворянства, мечтавшие сделать Россию свободной от самодержавия, освободить крестьян от крепостной зависимости, сделать открытыми судебные процессы и вообще создать республику по образцу Соединенных Штатов Америки. Для этой цели они создали в России тайные

общества, на собраниях которых и был составлен план восстания. Было решено отказаться в присяге новому царю и выступить со своими требованиями.

Свободолюбивые идеи, провозглашенные российскими аристократами, были веянием Европы, по которой во времена Александра I прошагало немало русских. Им довелось увидеть и услышать много такого, что захотелось претворить у себя на Родине. Среди членов тайных обществ, названных впоследствии декабристами, было немало людей иностранного происхождения, в основном выходцев из Германии.

Антон фон Дельви́г — сын немецкого отца и русской матери. Он прошел курс обучения в Царскосельском лицее, учебном заведении для детей избранных дворянских фамилий.

Кондратий Рылеев — его матерью была немка по фамилии фон Эссен.

Вильгельм Кюхельбекер — отпрыск буржуазной немецкой семьи, проживавшей в Прибалтике. Незадолго до восстания он посетил самого Гете в Веймаре и имел с ним продолжительные беседы.

Пауль фон Пестель — чистокровный немец. Его дед переселился в Россию еще во времена императрицы Елизаветы. Его образование началось в Гамбурге, уже там он усвоил многие прогрессивные идеи. В России он решил посвятить себя военной карьере. В 1812 году полковник Пестель участвовал в войне с армией Наполеона, за храбрость в боях против французов был удостоен высших российских боевых наград. Император Александр лично вручал ему эти награды. Именно Пестель руководил одним из тайных обществ и разработал подробный проект конституции будущей демократической России.

Ну а духовным отцом декабристов считается профессор философии Иоганн Шварц, немец из Зибенбюргена, начавший свою деятельность в России еще

во времена Екатерины II. Он основал несколько народных школ, учебных заведений и даже открыл больницу для бедных. Его философские постулаты о развитии демократии в России были подхвачены членами тайных обществ.

Однако идеям прогресса, пришедшим с Запада, не суждено было сбыться, а расправа за эти идеи оказалась очень жестокой...

На следующий день после подавления восстания Николай писал своему брату в Варшаву: «Дорогой Константин, Ваша воля исполнена: я император. Но какой ценой! Боже мой! Ценой крови моих подданных».

Для расследования дела была учреждена Верховная следственная комиссия. Задержано было 120 человек, которых царь приказал посадить в крепость и судить закрытым судом. Он лично принимал участие в допросах арестованных. Пятерых из них Николай I приказал повесить. Среди казненных были Пестель и Рылеев. Незадолго до казни Рылеев сочинил песню-сатиру на Николая I и на императорскую потсдамскую семью. «Наш царь — русский немец», — так называлась эта песня. Ее насвистывали на улицах Петербурга после гибели поэта на виселице. Родственникам повешенных было запрещено носить траур.

Больше ста участников мятежа были сосланы на каторгу в Сибирь или на дальний Север, условия содержания были строжайшие. Переписка с ссыльными должна была проходить через жандармское отделение, о содержании писем сообщалось самому государю. Жены некоторых «преступников» решили оставить роскошные дворцы и усадьбы и следовать за своими мужьями на каторгу. Они должны были испрашивать на это личного позволения царя. Разрешение получали не все. О героическом поведении русских женщин-аристократок, жен декабристов, напи-

сано много книг. Этими женщинами восхищаются в России и по сей день.

Среди осужденных был и сын воспитателя великих князей Александра и Константина, а затем министра-резидента в Гамбурге, Матвей Муравьев-Апостол. Детство и юные годы Муравьев-Апостол провел за границей, получил великолепное домашнее образование, учился в Париже, знал прекрасно французский и немецкий языки. Увлеченный идеями Запада, Матвей Муравьев-Апостол не принимал самодержавия. Как-то на одном из обедов он демонстративно отказался поднять тост за здоровье государя Александра I и вылил вино на пол. В день восстания Матвей вместе с раненым в голову братом Сергеем был захвачен с оружием в руках. Младший брат Ипполит, девятнадцати лет, попав в окружение солдат, застрелился на его глазах.

Матвея Муравьева-Апостола сослали на дальний Север. Вернувшись через тридцать лет, он прожил еще долго. На закате жизни с ним произошел курьезный случай. Когда во время коронации в Москве Александра III — внука Николая I — его приветствовало московское дворянство, император, увидев на груди парализованного старика Георгиевский крест, остановился и стал расспрашивать, кто он и за что получил эту высокую награду. Растроганный вниманием государя старик, бывший декабрист, не выдержал, заплакал, упал на колени и поцеловал руку императора. Об этом случае ходило потом много разговоров.

Тяжелые события первого дня царствования Николая I произвели удручающее впечатление на всех. Суровой расправой над декабристами новый император хотел подчеркнуть мощь и неприступность царской власти, хотя, несомненно, он испытывал к восставшим чисто человеческую жалость, пытался даже

облегчить их участь и проявил некоторое внимание к их семьям. Например, трехлетней дочери казненного Рылеева он назначил пожизненную пенсию и послал в Сибирь Жуковского, придворного поэта и воспитателя своего сына, приказав дать всяческие облегчения ссыльным, но ни в коем случае не от имени императора, а якобы от своего собственного. Для этого царя главным было соблюдение законности, и одна лишь мысль о ниспровержении порядка возбуждала в нем панический страх. Николай I считал, что царя необходимо бояться, поэтому всю славу от снисхождения в отношении осужденных он предоставил Жуковскому, лишь бы сохранить грозный образ власти.

Везде император Николай считал своим долгом, а так называемую «революцию» самой большой опасностью для России.

День 14 декабря произвел неизгладимое впечатление на Николая I, что явно отразилось на всем характере его царствования. «Никто не в состоянии понять ту жгучую боль, которую я испытываю и буду испытывать всю жизнь при воспоминании об этом дне», — говорил Николай I одному из послов европейского двора вскоре после своего воцарения.

Было ему в то время двадцать девять лет. Высокий, стройный мужчина с гордо посаженной головой и холодным властным взглядом серо-стальных глаз. Его энергичное строгое лицо не украшала чарующая улыбка Александра, поэтому Николай казался вечно серьезным и недовольным.

По окончании процесса над декабристами состоялось венчание пятнадцатого представителя Дома Романовых на царство. Это произошло летом 1826 года в Москве. Через три года Николай I еще раз пройдет церемонию коронации, на этот раз в Варшаве. Он был единственным из российских государей, коронованным дважды.

В Первопрестольную царь прибыл вместе с семьей. Его торжественный въезд в Кремль был обставлен со всей пышностью. Сам государь ехал на белом коне. Рядом с ним — великий князь Михаил Павлович, прусский принц Карл и герцог Александр Вюртембергский. За ними следовала свита в великолепных мундирах. Супруга императора вместе с девятилетним наследником престола Александром и вдовствующая императрица-мать ехали в каретах вместе с фрейлинами и статс-дамами. Шествие замыкал отряд всадников.

У Успенского собора государя ожидали члены Сената и знатные вельможи. Николай I вместе с обеими императрицами вступил в собор, где был встречен высшим духовенством с крестом и святой водой. Приложившись к иконам, император направился во дворец. Церемония коронации должна была состояться лишь через несколько дней, к ней тщательно готовились.

И вот свершилось! На государя, восседавшего на алмазном троне царя Алексея Михайловича, и государыню, занявшую место на золотом троне царя Михаила Федоровича рядом со своим супругом, водрузили короны. Митрополит Серафим совершил священный обряд коронования и благословил венценосца на многотрудные подвиги царствования. Гром пушек и звон колоколов известили о совершении церемониала.

По этому случаю в Грановитой палате был дан обед. Государь занял место за приготовленным для него столом между двумя императрицами, с правой стороны мать — Мария Федоровна, с левой супруга — Александра Федоровна. За креслами их Величеств стояли высшие чины двора. Стол украшала старинная золотая и серебряная посуда. Полукругом были расположены другие столы, за которыми сидели гости.

Перед благословением трапезы митрополитом министр финансов поднес обеим императрицам на золо-

тых тарелках золотые же медали, отлитые по случаю коронавания. На медали с одной стороны было профильное изображение императора Николая, а с другой — слова: «Залог блаженства всех и каждого». На остальные столы поставили серебряные блюда с медалями, с правой стороны от каждого гостя.

Во время обеда провозглашались тосты за здравие, которые сопровождалось выстрелами из пушек. Звучали трубы и литавры. Трапеза длилась три с половиной часа. По окончании обеда императорская фамилия удалилась во внутренние покои Кремлевского дворца.

На коронацию Николая I приехал из Варшавы и Константин Павлович. Этот приезд явился как бы всенародным свидетельством его признания новому государю. Публика была в восторге, хотя некоторые не скрывали своего удивления.

При коронации своего младшего брата в столице Царства Польского тремя годами позже Константин лично встречал их Императорские Величества перед войсками, находящимися под его командованием. Церемония коронавания проходила в зале заседаний сената. Напротив того места, где обычно стоял трон, был установлен алый бархатный балдахин, украшенный бахромой с золотыми кистями, страусовыми перьями и вензелем императора Всероссийского и царя польского. Корона, скипетр, держава и прочие регалии были привезены из Петербурга.

Константин был вторым сыном царя Павла. Вместе со своим старшим братом Александром он воспитывался под наблюдением бабушки, императрицы Екатерины II. Получив военное образование, командовал гвардией, а затем был назначен главнокомандующим польской армии и в течение семнадцати лет вплоть до своей смерти фактически был наместником

Царства Польского. Константин был очень нервный, зачастую просто непредсказуемый человек. Его резкие поступки многих при дворе приводили в замешательство.

Поскольку у императора Александра детей не было, наследником престола был объявлен Константин. Но в 1820 году цесаревич развелся со своей женой, великой княгиней Анной Федоровной, принцессой Саксен-Кобургской, и женился на польской графине Жанетте Грудзинской. Она была на шестнадцать лет моложе Константина и очень красива. Александр I был недоволен этим браком, но затем смирился и возвел супругу брата в княжеское достоинство под фамилией Лович — по названию поместья, пожалованного Константину. Эта женщина вошла в русскую историю как княгиня Лович.

Не очень долгую жизнь прожил великий князь Константин. Он умер от холеры через пять лет после коронации своего младшего брата. Вскоре после него скончалась и его красавица-жена, княгиня Лович, в возрасте тридцати шести лет. Детей у них не было.

Но кроме того, второй сын императора Павла состоял в связи с французенкой Жозефиной Фридрихс, умершей в 1824 году. От этой связи в 1808 году у него родился сын Павел. Воспреемником его от купели был сам Александр I, пожаловавший впоследствии своему племяннику дворянское звание. Связь Константина с французенкой длилась недолго. О судьбе сына достоверной информации не сохранилось.

Итак, на российском троне в течение тридцати лет будет восседать третий сын тринадцатого Романова — Николай Павлович. За видимостью грозной силы, исходившей от всей его статной фигуры, скрывался страх, панический ужас перед временем. Еще в раннем детстве Никс, как его называли в кругу семьи, отличался от своих братьев какой-то особой трусли-

востью. Он совершенно не выносил звуков выстрелов, не любил даже смотреть на пушки. От грозы мальчик прятался в самый дальний угол и, закрыв глаза, ждал, пока не смолкнет гром. Как-то ему должны были вырвать зуб. Он несколько дней плакал, не спал и даже отказывался от еды, заранее переживая предстоящую «эзекуцию». Но если Никс сильно сердился, то давал волю своему возмущению, ломал игрушки, бил младшего брата Мишу, требуя справедливости.

То же произошло и во время бунта на Сенатской площади. Николай прибыл в столицу лишь на второй день, когда все успокоилось: в день зачтения манифеста о его престолонаследии он был в Петергофе. На коляске въехал в толпу, все еще заполнявшую площадь, и крикнул своим резким голосом: «На колени!» Толпа поспешно исполнила это приказание. Новый император почувствовал себя героем.

Отличался Николай I и мелочной злопамятностью. Рассказывали, что как-то на учении великий князь до того забылся, что хотел схватить за воротник офицера, сделавшего что-то не так. Офицер успел сказать ему: «Ваше высочество, у меня шпага в руке». Николай отступил назад, промолчал, но слов этих, видно, не забыл: после 14 декабря он немедленно осведомился, не замешан ли капитан гвардии Самойлов — так звали офицера — в мятеже. К счастью для гвардейца, царь получил отрицательный ответ.

Николай родился в июне 1796 года, за несколько месяцев до смерти своей великой бабушки. Его появлению на свет императрица Екатерина была так рада, что сама на руках вынесла внука на балкон и показала народу. Вместе с младшим братом Михаилом он принадлежал ко второму поколению сыновей Павла и получил поэтому иное воспитание по сравнению с тем, как воспитывались его старшие братья — Александр и Константин.

Уже с трехлетнего возраста маленького Никса стали облачать в военные мундирчики. Их шили в огромных количествах, о чем свидетельствуют официальные записи в дворцовых приходно-расходных книгах того времени. Мундиры, орденские звезды, лампасы, ленты — на все это выделялись огромные суммы денег. Интересно, что в расходных книгах, наряду с затратами на обмундирование малышей, фигурируют расходы на средства для истребления клопов, — видимо, немало их было в детской спальне.

Много было и всяких нянь, дядек, бонн, гувернеров, хотя частенько средством воспитания царских детей оказывались розги. Воспитатель Николая и его младшего брата Михаила, немец граф Ламсдорф, за любое непослушание или за невыученный урок бил их линейкой или шомполами, впадая при этом в страшную ярость.

Книгу Николай в противоположность своему старшему брату Александру не любил держать в руках. Солдаты, ружья — этим он занимался с большим удовольствием. Он готовил себя к военной карьере. Всем занятиям предпочитал военное дело, которое сводилось в основном к выправке и муштре, ко всяким мелким военным атрибутам: ремешкам, выпушкам, кантам. Даже царица-мать возмущалась таким увлечением «пустяками» своего сына и велела воспитателям прививать ему любовь к наукам. Но это пожелание не увенчалось успехом. Всю жизнь Николай I оставался исправным воякой, противником всякой новой мысли, суровым самодержцем, он органически не выносил теорий и отвлеченностей, к научному знанию испытывал недоверие.

Вступление Николая Павловича на трон было чистой случайностью. В семье Романовых к такой деятельности его совершенно не готовили, ведь он был третьим сыном скончавшегося почти четверть века

назад, вернее, убиенного императора Павла. Образование Николай получил с военно-инженерным уклоном и при Александре занимал пост генерал-инспектора армии по инженерной части. В вопросы высшей политики его не посвящали, не предоставляли ему и возможности участвовать в серьезных государственных делах. Некоторые навыки управления государством он получил лишь в приемной своего брата, императора Александра I, который был на девятнадцать лет старше его.

Для завершения образования великий князь Николай был отправлен государем в путешествие по странам Европы. Он посетил Бельгию, Голландию, Англию, Германию. В Берлине его познакомили со старшей дочерью прусского короля Фридриха Вильгельма III и легендарной королевы Луизы, рано ушедшей из жизни, но оставившей после себя добрую память. Миловидная шестнадцатилетняя Фридерика Луиза Шарлотта, так звали принцессу, очень понравилась Николаю, который и не знал, что этот брак был заранее оговорен между королем Пруссии и Александром I. Русский царь познакомился с Шарлоттой, когда девочке было семь лет, и мысль породниться с прусским господствующим домом зародилась у него уже тогда. И вот состоялась первая встреча между нареченными. Великий князь Николай произвел на принцессу сильное впечатление — внешний вид, манера поведения, предупредительность сразу же покорили ее. Так что она не возражала против замужества, только жаль было расставаться с нежно любимым отцом — с двенадцати лет девушка росла без матери.

Бракосочетание было отложено до достижения Николаем совершеннолетия. Через три года, когда Николаю исполнился двадцать один год, принцесса Шарлотта выехала в сопровождении своего старшего брата Вильгельма и лиц королевского двора из Бер-

лина в Петербург. Это было в последний день мая 1817 года, а через четыре недели был совершен обряд ее посвящения в православие. С этого момента дочь прусского короля стала великой княжной Александрой Федоровной. А на следующий день в большой церкви Зимнего дворца состоялось обручение молодых. Александра Федоровна была одета в роскошный русский национальный костюм, голову ее украшал кокошник, украшенный жемчугом. Обряд венчания был произведен неделей позже.

Первые дни после свадьбы новобрачные провели в Павловске, летней резиденции вдовствующей императрицы Марии Федоровны, затем последовали празднества во дворцах, расположенных в окрестностях российской столицы. Осенью великокняжеская супружеская пара поселилась в Санкт-Петербурге.

Александра Федоровна родила семерых детей. Будучи отцом большого семейства, император испытывал нежные чувства к матери своих детей, поддерживал теплые отношения со своими немецкими родственниками, частенько приезжал в Берлин, где прусский король радушно принимал своего царственного зятя, к которому относился с особой любовью. Живописный зеленый массив на западной окраине германской столицы и сейчас носит название Никольское — в честь русского царя.

Первым у великокняжеской четы родился сын, названный именем императора-дяди — Александр. Как только прусский король Фридрих Вильгельм узнал о рождении внука, он решил лично навестить в России свою дочь и зятя, а также своего лучшего друга, императора Николая Павловича. Визит этот был обставлен со всей пышностью, присущей русскому двору. Когда мальчику исполнилось семь лет, его объявили наследником российского престола.

Вслед за сыном немецкая принцесса родила дочь, затем с интервалом в три года еще двух дочерей.

Мария, старшая дочь русского царя Николая I, вышла впоследствии замуж за герцога Максимилиана Лейхтенбергского, сына Евгения Богарне, пасынка Наполеона, и принцессы Баварской. Белокурая девушка с голубыми глазами и нежным цветом лица, она искренне любила своего мужа, интересного и высокообразованного человека, была предана ему всей душой. Проживала великокняжеская чета в Петербурге в специально отстроенном для них немецким архитектором Штакеншнейдером Мариинском дворце. Однако их счастливая супружеская жизнь продолжалась всего тринадцать лет. Родив семерых детей, дочь императора в тридцать три года осталась вдовой и посвятила себя общественной деятельности на поприще искусства. После смерти мужа Мария заняла его пост президента Императорской Академии искусств и председателя «Общества поощрения художеств». Через несколько лет она вышла замуж вторично за графа Строганова.

Вторая дочь Николая I, Ольга, была настоящей красавицей. Она вышла замуж за Вюртембергского наследного принца Фридриха Карла, ставшего в 1864 году королем вюртембергским, Карлом I, и прожила долгую счастливую жизнь.

Трагически сложилась судьба третьей дочери императора, Александры, родившейся в год его воцарения на российском престоле. Девушка отличалась редкой красотой и музыкальными способностями. В восемнадцать лет ее выдали замуж за принца Гессен-Кассельского Фридриха Вильгельма, наследника датского престола. Бракосочетание состоялось в Петербурге 16 января 1844 года, и молодая чета осталась жить в Зимнем дворце. Меньше чем через год Александра скончалась от преждевременных родов

вместе с новорожденным сыном. Кажущийся внешне бесчувственным, Николай плакал, не стесняясь слез, узнав о кончине дочери. В память ее в Петербурге была открыта Александрийская женская клиника, а в Царском Селе, где молодую женщину настигла смерть, был возведен памятник в виде часовни со статуей великой княгини с ребенком на руках.

Смерть своей дочери Николай считал наказанием свыше за кровь, пролитую в год ее рождения — 1825. Переживал он эту потерю всю жизнь.

Императрица родила еще трех сыновей.

Константин с юных лет был определен своим отцом на морскую службу и воспитывался под руководством адмирала Литке, он получил военно-морское образование и впоследствии стоял во главе русского военно-морского флота. Современники свидетельствуют, что он отличался принципиальностью и широким кругозором, смело подходил к решению государственных задач, был активным сторонником преобразований в России. Женат Константин был на принцессе Саксен-Альтенбургской, получившей в православии имя Александра Иосифовна. У них родилось шестеро детей. Двое после революции в России были расстреляны большевиками. Остальные умерли своей смертью.

Интересна родословная внуки императора, старшей дочери великого князя Константина, Ольги. Она вышла замуж за короля Греции Георга I. Старший ее сын унаследовал греческий престол, а вот самый младший, Андрей, женился на Алисе, принцессе Маунтбаттен. Сын от этого брака, Филипп, принц Греческий, а с 1942 года герцог Эдинбургский, родившийся в 1921 году, женился на принцессе Уэльской, Елизавете, которая с 1952 года является королевой Великобритании. Таким образом, дети английской королевы Елизаветы и принца Уэльского являются прапраправнуками российского императора Николая I.

Вот как это выглядит на схеме (см. стр. 526).

Другой сын великого князя Константина Николаевича и великой княгини Александры Иосифовны, названный в честь отца Константином, был исключительно одаренным человеком. Он обладал большими музыкальными способностями, был талантливым поэтом. На его стихи написано немало замечательных романсов, исполняемых до сих пор. Писал он под псевдонимом «КР» (вероятно, Константин Романов) и выпустил несколько сборников своих произведений. Известен и как замечательный переводчик Шекспира, а также как драматург. Его пьеса «Царь Иудейский» была переведена на европейские языки и с успехом шла во многих театрах мира.

Константин Константинович был женат на Елизавете Маврикиевне, принцессе Саксен-Альтенбургской, и имел от этого брака девять детей, скончался он за два года до революции в России.

Второй сын императора Николая I, названный в честь отца Николаем, получил военное образование и сделал карьеру от командира бригады до главнокомандующего армией. Император придерживался убеждения, что великие князья должны посвятить себя служению Отечеству на государственном поприще, предпочтение отдавалось военной направленности.

Особыми способностями Николай Николаевич не отличался. Женился он на принцессе Ольденбургской Фредерике Вильгельмине, имел двух сыновей, Николая и Петра, которые стали кадровыми военными, но вопреки сложившейся традиции связали себя брачными узами не с немецкими принцессами, а с княжнами Черногорскими. Невестка царя, Александра Ольденбургская, в сорок восемь лет приняла иночество под именем Анастасии.

Младший сын императора, Михаил, родился в 1832 году, стал кадровым военным, женился на

принцессе Баденской, Цецилии Августе. Тем самым он породнился со Шведским королевским домом, поскольку мать принцессы была дочерью короля Густава IV. В России Цецилию Августу нарекли Ольгой Федоровной. Для великокняжеской четы в Петербурге на Дворцовой набережной был выстроен дворец. У них родилось семеро детей уже после смерти Николая I — одна дочь и шесть сыновей.

Старший сын, великий князь Николай Михайлович стал известным историком, стоял в стороне от придворной жизни, ненавидел всяческие церемонии. Это был исключительно разносторонне одаренный человек. В последние годы правления Романовых он занял критическую позицию в отношении императора Николая II, особенно его супруги, и даже выступил с идеей ограничения самодержавия. Кончил жизнь он, как и многие другие внуки и правнуки императора Николая I, трагически.

Второй сын великого князя Михаила имел необычную для Российского Императорского Дома судьбу. Он женился на внучке А. С. Пушкина, графине Софье Меренберг. Ее родителями были дочь поэта, Александра, и принц Николай Вильгельм Нассауский. Семья Романовых считала этот брак недействительным, поскольку он был заключен без согласия императора. Супруги до конца своих дней оставались в Англии. Королева Великобритании Виктория пожаловала новобрачной и ее потомству титул графов де Торби.

Все дети младшего сына Николая I выделялись своей интеллигентностью, образованностью, радикальными суждениями, осуждали роскошь и праздность, все еще царившие при российском дворе. Они были воспитаны в строгих правилах, в относительно простой обстановке, в атмосфере труда и выносливости, требовательности к себе.

К судьбе детей и внуков Николая I — их было, в общей сложности двадцать два — мы еще вернемся не один раз, поскольку их жизнь тесно переплетена с жизнью последующих представителей династии Романовых.

По своему характеру и внешнему виду глава столь большого семейства был скорее немец, нежели русский. Красивые черты лица, чеканный профиль, военная выправка и педантичность в мелочах более напоминали о Германии, чем о России.

Постепенно вокруг государя сложилась обстановка угодничества и лицемерия. Николай I был окружен обожанием, которое не в пример его старшему брату царю Александру I, льстило ему чрезмерно, и отказаться от этого было свыше его сил. Многие, правда, втайне недолюбливали своего монарха за заносчивость, резкость, холодность, высокомерие и надменность, но ни в коей мере не проявляли этого. А вот о сердечности и добродушии императора по отношению к своей семье говорилось повсюду.

Как бы там ни было, а супружеские отношения царских особ были вполне достойными, хотя семейная идиллия время от времени омрачалась легкими увлечениями красавца-императора.

А этот Романов был действительно красив. Но красота его обдавала холодом; глаза без тени доброты, без мягкости взгляда, сердце, вряд ли способное любить какую-либо женщину — быть благосклонным к ней, но не более. Вокруг него было немало хорошеньких женщин, и его тянуло к ним. Он охотно посещал Смольный институт благородных девиц, императорскую балетную школу, делал комплименты понравившимся ему девушкам, что давало пищу для слухов. В последние годы заметную роль в жизни государя стала играть племянница Нелидовой — подруги его отца, Павла I — фрейлина Варвара Аркадьевна.

Об этом шептались, но вслух говорить не решались. К самой теперь уже состарившейся Екатерине Нелидовой у Николая было доброе отношение. В этом его поддерживала и супруга.

Императрица Александра Федоровна была целиком поглощена своей семьей. Высокая стройная женщина с темными волосами и глубокими глазами, она, казалось, была влюблена в своего супруга. Беременности и роды подорвали ее здоровье, но император относился к ней с большим вниманием и заботливостью. Если жена заболела, он сам ухаживал за ней, проводил ночи у ее постели, поднося ей питье как сиделка.

Несмотря на слабое здоровье, императрица Александра была весьма трудолюбива. Ее рабочий день начинался с самого утра: благотворительные мероприятия, смотры, парады, приемы. Государыня старалась быть по возможности рядом со своим энергичным супругом. Николай I часто бывал в разъездах, и она, насколько позволяли ее силы, повсюду следовала за ним, боялась оставлять его одного. В государственные дела императрица никогда не вмешивалась, была как эхо своего супруга и верила ему безгранично. Если бы Николай ей сказал, что дважды два пять, она и в этом бы не усомнилась. Своему всесильному мужу царица ни в чем не противоречила. Ее голос был настолько же мягок и нежен, насколько голос ее супруга был строг и повелителен.

Императорская семья производила впечатление вполне счастливой. Дети росли в атмосфере сердечности и заботы со стороны родителей. В кругу семьи Николай I всегда был веселым, раскованным и предупредительным. Дочерей он боготворил, даже зачастую баловал, а к сыновьям был строг, но справедлив.

После своего воцарения Николай I пришел к выводу, что опираться только на дворян он не будет, и ре-

шил найти себе опору в чиновничестве, а привилегии дворянства несколько ограничить. Он был очень напуган декабрьским выступлением дворян против самодержавия. Этот страх подсознательно не покидал императора всю его жизнь, несмотря на присущую ему железную волю и самоуверенность.

Став императором, Николай расстался почти со всеми государственными деятелями, игравшими видную роль при его старшем брате. Отставку получил и Аракчеев. Младший брат Александра I сам стал проводить милитаризацию государственного аппарата, и в результате именно его царствование стало периодом наивысшего расцвета абсолютной монархии в ее военно-бюрократической форме. Основные законы Российской империи предоставляли царю неограниченные возможности. Первая статья этих законов гласила: «Император Всероссийский есть монарх самодержавный и неограниченный. Повиноваться верховной его власти, не токмо за страх, но и за совесть, сам Бог повелевает». Николай Романов не хотел уступить никому хотя бы часть своей власти, в законности которой он не испытывал ни тени сомнения. Основным качеством, наличия которого царь требовал от окружающих его людей, было послушание. Николай стремился везде и во всем уничтожить дух независимости, личной инициативы, воли. Во всех учреждениях господствовали казарменные порядки. За малейшее непослушание чиновники отправлялись на гауптвахту.

Император ввел новое правило для служащих, профессоров и студентов — отныне они обязаны были носить форму, утвержденную свыше, а от чиновников, помимо этого, требовалось являться на службу гладко выбритыми. Нарушение этого указа считалось признаком вольнодумства. Военным также запрещалось носить бороду, допустимой вольностью

были усы, да и то лишь черные — при отсутствии такого цвета усы необходимо было красить. Конечно, не все были в состоянии приобрести предписанную форму, да и зачем платить за нее из собственного кармана?.. Стало распространяться взяточничество, участились случаи мошенничества и подделки документов. Да и такого повального воровства на Руси никогда еще не бывало.

Россию буквально разворовывали. И император это знал. Но остановить процесс не имел возможности даже он. Иногда Николай даже самолично выполнял роль ревизора какого-либо столичного учреждения. Бывало, налетит в казенную палату, напугает чиновников и уедет, дав всем почувствовать, что он знает не только об их делах, но и об их проделках. Во все губернии рассылались доверенные сановники для проведения ревизии. Вскрывались ужасающие подробности, ни одна касса никогда ранее не проверялась; все денежные отчеты были заведомо фальшивыми; некоторые чиновники пропадали без вести с большими суммами казенных денег. Для расследования составлялись многочисленные комиссии, разрабатывались проекты по совершенствованию государственной деятельности и преобразованию страны. Но, одобряя все хорошие предложения, государь, однако, редко решался их осуществлять.

Небывалое развитие при этом Романове получил бюрократизм. Чиновники опутали бумажной сетью всю страну, а взяточничество стало просто всеобщей болезнью. Однажды царю доложили, что обер-полицмейстер берет крупные взятки. «Да, — возразил на это государь, — но зато я сплю спокойно, зная, что он (речь шла о Кокошкине) полицмейстер в Петербурге».

Не доверяя чиновничьему аппарату, Николай I значительно расширил функции собственной «Его Императорского Величества» канцелярии. Было со-

здано совершенно новое ее отделение — знаменитое Третье, которое должно было руководить государственной полицией. Ведал этим отделением шеф жандармов немец Бенкендорф, верой и правдой служивший российскому государю в течение многих лет.

Александр Христофорович Бенкендорф был немецким аристократом. Его отец, Христофор Бенкендорф, занимал пост военного губернатора в Риге, мать, баронесса Шиллинг фон Канштадт, была подругой детства Марии Федоровны, супруги императора Павла. Александр Бенкендорф стал начальником русской полиции, стоящей вне закона и над законом, имеющей право вмешиваться во все дела. Сам он, пожалуй, не был злым человеком, но одно его имя навело страх. Бенкендорф, а через пять лет верной службы, уже граф Бенкендорф, преданно служил своему господину, никогда не смел слова сказать в защиту преследуемого, даже если выяснялось, что преследовать-то этого человека не за что...

Еще один немец вершил судьбы подвластных императору Николаю людей — генерал Дубельт. Двадцать лет он возглавлял Тайную полицию, образованную еще при Александре I. При этих двух царских церберах в России возникла широкая сеть осведомителей. Невозможно было сказать что-либо в присутствии нескольких лиц, чтобы это не стало известно в полиции. Повсюду могли находиться шпики.

Ведущие места в управлении Россией занимали при Николае I опять же немцы. Министром финансов был Канкрин, сын специалиста по техническим наукам, приглашенного на работу в Петербург еще при Екатерине II. Егор Францевич Канкрин, как его звали в России, родился и получил образование в Германии и приехал в российскую столицу вслед за отцом, работая сначала его помощником. Александр I назначил Егора Канкринина инспектором немецких колоний

в Петербургской губернии. Во время войны с французами ему было доверено снабжение всей русской армии. За честный и добросовестный труд Канкрину был присвоен титул графа, а с 1823 года в течение двадцати лет он управлял российскими финансами и славился своей исключительной порядочностью и принципиальностью.

Пост министра просвещения некоторое время занимал Карл Ливен, старший сын воспитательницы младших детей императора Павла Шарлотты Ливен, урожденной фон Гангребен.

Еще один немец по происхождению пользовался особым доверием императора Николая. Речь идет о графе Клейнмихеле, бывшем в начале своей службы генерал-адъютантом. После пожара Зимнего дворца в 1838 году ему был поручен надзор за восстановлением помещений. Его работа получила признание государя, и он занял пост сначала военного министра, а затем министра строительства дорог и общественных зданий. Ему же был доверен контроль за строительством нового Эрмитажа, которым руководил немецкий архитектор из Мюнхена Лео фон Кленце.

Любопытна следующая статистика: среди должностных лиц, занимающих высокие посты в России того времени, на дипломатической работе было 57% немцев, в военном министерстве — 46% и в министерстве связи и транспорта — 62%. И это в условиях, когда выходцы из Германии по всей России составляли лишь 1%. Имеются в виду не только русские подданные немецкого происхождения, но и люди, имеющие немецкое гражданство.

Много немцев было и вокруг растущей семьи Романовых, большинство членов которой проживало в России. Это и прислуга, которую они привозили с собой, и родственники, и друзья, игравшие определенную роль при дворе. Директором личной канцелярии

Александры Федоровны был Гофман, чистокровный немец, полагающий, что вторым государственным языком в России должен стать немецкий. Кроме того, все медицинское обслуживание при дворе выполняли немцы-врачи. А по стране — из немногим более семи тысяч врачей почти треть были немцами.

Среди врачей прославился Фридрих Йозеф Гаас. В России его звали Федор Петрович. Сын аптекаря, он по приглашению русской княжеской семьи приехал в Россию из Мюнстерейфеля. Сначала он был лишь домашним врачом, но через некоторое время интересы его расширились, и он стал главным врачом крупной московской больницы. За работу среди преступников и ссыльных его прозвали «святым». Это был удивительно добрый человек и великолепный врач. Русская медицина ему обязана многим. Его имя помнят по сей день.

Имя еще одного немца николаевских времен широко известно в России и в наше время. Имеется в виду писатель, этнограф и лексиколог Владимир Даль. Его отец, врач по профессии, эмигрировал из Голштинии в Россию в конце царствования бабушки Николая I. Мать, тоже немка, была дочерью писательницы и переводчицы Фрейтаг. Владимиру как бы по наследству перешли способности его родителей. объездив всю Россию, он стал жить в Петербурге и сначала работал врачом, как и отец. Потом Даль взялся за перо... Его «Толковый словарь живого великорусского языка» и сейчас является настольной книгой каждого образованного человека.

Но про таких людей, как Гаас или Даль, не принято было говорить как о немцах. Их называли и называют до сих пор «русский врач», «русский писатель»... А вот немецкое влияние вокруг царского трона, весьма ощутимое в период правления Николая I, вызывало недовольство со стороны определенного

круга российской аристократии. «Нет русского царя, а есть император немецкий... Русский царь — отец, а немец — враг народа... Вот уже два века, как сидят у нас немцы на шее», — такие голоса раздавались в среде высшего дворянства. Русского народа как такового иностранцы, приезжающие в Россию, практически не видели. Они видели императора, имеющего рабов, и вельмож, имеющих крепостных. А средний класс, относительно малочисленный, состоял почти исключительно из иностранцев. Он увеличивался лишь за счет выкупившихся на волю богатых крестьян и поднявшихся по службе мелких чиновников.

Ну а что сам император? В свободное от войн время он активно занимался внутренним устройством России. В первую очередь Николай I занялся упорядочением законодательства — при нем было издано «Полное собрание законов Российской Империи», в котором заключалось около тридцати тысяч законов, начиная с «Соборного уложения» царя Алексея Михайловича. Всей работой по изданию руководил Сперанский, получивший за это графский титул. Николай I ввел в уголовное законодательство смертную казнь — это была его личная инициатива. Запретил он и всевозможные секты, поощряя, однако, восстановление русских церквей.

В годы правления Николая I в России появились первые железные дороги. Строительство железной дороги царь взял под собственный контроль. В октябре 1837 года был завершен первый участок — между Петербургом и Царским Селом — длиной в двадцать три километра, а через четырнадцать лет пошли поезда между Петербургом и Москвой — в народе их называли бегущими самоварами. Так и стала эта дорога называться Николаевской. В эти же годы было проложено около 10.000 км шоссейных дорог, активно развивалась промышленность, опять же не без помо-

щи иностранцев. В стране было открыто несколько технических высших учебных заведений. А вот свобода университетов была несколько урезана, прием студентов ограничен, плата за обучение увеличена — освобождены от нее были лишь бедные дворяне.

Значительное развитие в царствование Николая I получили русская литература и искусство. Сам император был большим любителем и знатоком живописи, собирал редкие картины как русских, так и иностранных художников. Для размещения произведений искусства было сооружено специальное музейное здание — так называемый «Новый Эрмитаж». Его открытие состоялось почти через сто лет после приобретения Россией за границей первых живописных полотен. Отныне выставка была открыта для всех желающих, билеты для входа в императорский Эрмитаж и его галереи выдавались в придворной конторе. Посетителей записывали в особую книгу. Причем император строго указал, что допускать посетителей в «публичный музей», как его стали называть, разрешается лишь в парадном костюме.

В 1845 году государь совершил поездку в Италию, интересовался архитектурными памятниками страны, музеями, в которых были выставлены живописные шедевры, ознакомился с жизнью русских мастеров, окончивших Петербургскую Академию художеств и посланных за счет государственной казны за границу для совершенствования своего мастерства.

В эти же годы в Петербурге был построен Исаакиевский собор, известный своими громадными размерами, строгостью и изяществом линий, красотой и богатством.

При случае император Николай I любил поговорить об освобождении крестьян, как о своей заветной мечте. Еще в 1837 году на одной великосветской вече-

ринке он сказал своей собеседнице: «Я хочу освободить крестьян, чтобы оставить моему сыну империю спокойной». В Петербурге уже ходили слухи, что вопрос об освобождении крестьян скоро станет на повестку дня. Но дальше разговоров дело не пошло.

А ведь в России того времени в число пятидесяти-миллионного населения входило около тридцати миллионов крепостных, которых можно было продать и купить, как вещь, отправить на двадцать пять лет в солдаты, наказать или помиловать по желанию их хозяина.

Николай I хотел уничтожить крепостное право, но так, чтобы не нанести ни малейшего ущерба, ни малейшей обиды помещикам. Однако за тридцать лет своего царствования ничего в этом направлении он так и не смог придумать. Был придуман, пожалуй, только новый акт насилия и расправы за идеи освобождения крестьян. На этот раз он был направлен против петербургской молодежи, собиравшейся по пятницам у юриста Михаила Петрашевского, человека широкой эрудиции и большого интеллекта, проповедовавшего демократизацию политического строя в России и раскрепощение крестьян.

В 1849 году многих, входивших в этот кружок, арестовали, двадцать одного человека приговорили к смертной казни, заменив впоследствии приговор ссылкой на каторгу. Среди последних был и двадцативосьмилетний писатель Федор Достоевский, получивший впоследствии столь широкое признание в Европе. Он пережил страшную сцену казни и получил помилование лишь в самую последнюю минуту, уже стоя на эшафоте с мешком на голове. Эта экзекуция над великим русским писателем описывается (якобы со слов современников) так: «Зачитывается приговор. Священник протягивает осужденному крест для поцелуя. Отряд экзекуционной службы занимает со-

ответствующее положение с ружьем наготове. Ожидается лишь последняя команда: «Огоны!» И вдруг совершенно неожиданно к эшафоту подъезжает флигель-адъютант государя, держа в руке запечатанный пакет. Слышится резкое «Отставить!» Громко зачитывается приказ: заменить казнь каторжными работами. Все приговоренные ранее к смерти переправляются в Петропавловскую крепость». Так что это? Жестокость государя или милость?.. Такой вопрос задавали себе тогда многие. Впоследствии царь сократил Достоевскому срок принудительных работ.

Немало страданий перенес и писатель-социалист Александр Герцен, исключительно образованный человек и, несомненно, очень интересная личность. В своих произведениях он резко выступал против крепостного права и разрабатывал политические программы будущей России. Его отец, Иван Яковлев, был аристократического происхождения, а вот мать, Луиза Гааг, являлась всего лишь дочерью немецкого булочника из Штутгарта. В шестнадцать лет она влюбилась в представительного молодого русского аристократа, находившегося в Германии для получения там образования. Влюбившись, Луиза бросила своих родителей и последовала за своим избранником в Россию. А чтобы не вызывать лишних толков, переоделась в мужское платье. Через три месяца после прибытия в Москву, в доме большого семейства Яковлевых Луиза родила маленького Александра, которому отец дал фамилию Герцен, от немецкого слова «херц» (в русском произношении «герц») — «сердце», поскольку к Луизе он обращался не иначе, как «майн херц» — «сердце мое». На матери своего сына Яковлев так и не женился, она осталась до конца своей жизни фрау Гааг. Мальчика окружили няньками, воспитателями, но основные знания он получил благодаря заботам своей матери. Она привила ребенку

вкус к чтению, сделала немецкий его вторым родным языком.

Когда свершилась расправа над декабристами, Александру Герцену было всего тринадцать лет, но воспринял это будущий писатель, как человек, глубоко осознающий истину. Учась в школе, а затем в университете, он участвовал в дискуссиях о преобразовании русского общества, о свободе слова. Полицейские ищайки III Отделения царской канцелярии составили ряд доносов на молодого человека, и он был сослан в Сибирь. После смерти отца Александр Герцен получил небольшое наследство и покинул Россию. Он считал для себя невозможным жить и творить в полицейском государстве, в котором свободомыслящие люди подвергались репрессиям и гонениям. В то время многие русские покидали свою страну. Ведь за каждое свободное слово можно было попасть в Сибирь — полицейская система была четко отлажена. Сам Николай I не раз говорил: «С моими русскими я всегда справлюсь, если смогу смотреть им в лицо. Но я не хотел бы, чтобы они были за моей спиной...» Может быть, именно этот принцип помог ему избежать участи своего старшего сына, о котором будет идти речь в следующей главе.

На все, что писали русские поэты и писатели, Николай ввел строгую цензуру. Произведения же Александра Пушкина государь пропускал через собственную цензуру. У царя были свои счеты с поэтом, в жилах которого, кстати, текла и немецкая кровь. Его отец был выходцем из старого русского рода, а мать имела весьма необычное происхождение — она была внучкой чернокожего корабельного юнги Абраама Ганнибала, крестника Петра I, верой и правдой служившего России. Абраам женился на дочери шведского капитана Кристине Шеберг, урожденной фон Альбедил, которая родила ему девять детей. Ганни-

бал получил в России титул графа и большое поместье. Умер он в возрасте восьмидесяти четырех лет. Один из его сыновей, Осип Абраамович Ганнибал, имел единственную дочь, Надежду, которая вышла замуж за молодого гвардейского офицера Сергея Львовича Пушкина. Их первое дитя и был Александр, унаследовавший от своего прадеда не только смуглую кожу и курчавые волосы, но и исключительные способности.

Император Николай I стал не только цензором поэта Пушкина, но и хотел сделать своей любовницей его молодую красавицу жену Наталью Гончарову — такие слухи упорно ходили при дворе, хотя на этот счет существуют разные мнения. Сам Пушкин стал неудобен царю и с помощью интриги был убит на дуэли рукой молодого красавца француза Дантеса, к которому поэт приревновал свою жену. Смерть поэта сопровождалась великодушным шагом императора — он оплатил все денежные долги убиенного гения. Вдова Пушкина продолжала украшать петербургские балы, поражавшие своим великолепием, живописным разнообразием мундиров, красотой дамских туалетов и сказочным сверканием драгоценных камней.

Еще одной судьбой распорядился Николай I, судьбой поэта и композитора Александра Грибоедова. Написанная им комедия «Горе от ума», в которой он показал отрицательные черты русского светского общества, не пришлась по вкусу государю. По его высочайшему повелению автор был направлен в качестве посла в Персию, страну, в которой назревало явно недружелюбное настроение по отношению к России. Грибоедов был зверски убит мятежниками, проникшими в здание русского посольства. Чтобы как-то задобрить императора в связи с убийством посла в Тегеране, персидский принц, срочно прибывший в Петербург, преподнес Николаю I в дар известный алмаз

«Шех», драгоценный камень необычайной красоты. Плоский, абсолютно прозрачный и идеально отшлифованный, этот алмаз и сейчас является украшением Алмазного фонда Оружейной палаты Кремля, в котором хранятся сокровища русских царей.

Но вернемся к личности царя Николая Романова. Его чаще всего характеризуют как вояку и деспота, меньше всего о нем написано как об удивительно трудолюбивом человеке, приложившем немало усилий, чтобы овладеть мастерством управления государством, к чему он изначально совершенно не был готов. Его жизненным кредо стало осознание своих обязанностей, ответственность перед Богом и Отечеством. Этого он ждал и от своих подчиненных.

Вставал Николай I очень рано, принимал холодный душ и сразу же садился за свой письменный стол, задолго до того, как в доме начиналось какое-либо движение. Бумаги читал внимательно, ставил свою резолюцию или делал соответствующие замечания. После скромного завтрака — а в еде Николай I был воздержан и не любил проводить много времени за столом — он наносил визиты в многочисленные учреждения, зачастую это носило спонтанный характер. Заглянет в министерство или ведомство, увидит, что у кого-либо из служащих небритый подбородок, форма в небрежном состоянии или беспорядок на рабочем столе, — тогда пеняй на себя!

В ежедневные планы государя входило и участие в различных официальных мероприятиях: приемы, аудиенции. Аккредитованные при дворе дипломаты были в восторге от любезности русского царя, его вежливого и уважительного отношения к ним.

После трудового дня Николай любил проводить некоторое время в салоне своей супруги в кругу семьи, охотно общался с детьми, расспрашивал о про-

веденном дне, интересовался рукоделием жены и дочерей. Александра Федоровна любила цветы и умела создавать особый уют в доме, так что здесь император мог расслабиться. Удобно устроившись в кресле, он с удовольствием слушал музыку, а иногда подпевал звучным баритоном. Разговаривали в семье в основном на немецком языке, так как прусская принцесса отрицательно относилась к французскому, на котором все еще предпочитали говорить в светском обществе, — топот сапог наполеоновских солдат по земле родной Пруссии она не могла забыть. А в русском языке, которому ее обучал сам Жуковский, императрица так и не преуспела...

Но семья семьей, а веселиться Николай I тоже любил. Балы, танцы, карточные вечера, маскарады он посещал часто. Ничто человеческое ему не было чуждо. Вот к спиртному он был равнодушен, да и табак не мог переносить. Поэтому в Зимнем дворце и даже на улицах курить было строго запрещено. «Это плохая привычка, да и пахнет отвратительно», — любил он повторять.

Николай I отличался крепким здоровьем. Болезнь он называл «капризом», который может позволить себе лишь женщина. Спал часто накрывшись шинелью, при открытом окне. Жарко натопленных комнат терпеть не мог, любил пешие прогулки. В сопровождении своего пуделя иногда ходил пешком из Царского Села в Павловск.

Не чуждо иногда было этому царю-солдафону, как его часто называют, и доброе отношение к людям, «момент сердечности». Узнав, например, как-то о бедственном положении вдовы бывшего служащего канцелярии, он велел из собственных средств выдать ей значительную сумму, облегчив тем самым ее горькое существование. Дочери священника небольшого прихода, о котором ему рассказывали как об исклю-

чительно праведном церковнослужителе, он распорядился купить за его счет приданое. А одному из мелких государственных служащих ведомства, которое царь как-то посетил, он предоставил возможность лечиться на одном из немецких курортов — молодой человек страдал хроническим воспалением легких и обратил на себя внимание царя хриплым кашлем. Рассказывали о таком случае: однажды, проезжая по Невскому проспекту в сильный мороз, император увидев чиновника, который шел в одном сюртуке, съезжившись от холода, велел остановиться. Узнав, что единственная шинель чиновника находилась в починке, Николай I велел прислать ему в тот же день новую, да еще увеличить жалованье, так как ему сообщили, что служит бедняга исправно.

Так что в народе об этом Романове шла добрая молва. Ненавистен он был прогрессивной интеллигенции, считавшей его душителем всякой свободы. Хотя именно в годы правления этого «незначительного монарха», как его величают некоторые историки, в России происходит формирование русской классической музыки и литературы. Каким бы ни казалось это парадоксальным, но это факт.

Русского императора Николая I многие просвещенные умы того времени называли жандармом Европы. Он был, пожалуй, единственным представителем Дома Романовых, который активно вмешивался в европейскую политику, вызывая у многих ненависть и к России. Огромная армия готова была по приказу царя громить кого угодно и где угодно. Однако ничего, кроме непомерных издержек и пролитой крови, это России не принесло. Роковой стала для Николая I война за Крым. Он закончил войну как банкрот, воочию увидев, как рушились подмостки иллюзорного величия, на которые, как он полагал, ему удалось поднять Россию. И это стало для него ка-

тастрофой: унижение собственного честолюбия, унижение России. Он умер разочарованный и опозоренный. Смерть его была внезапной для всех.

В конце января 1855 года царь заболел гриппом, свирепствовавшим тогда в Петербурге. Несмотря на болезненное состояние, Николай Павлович простоял всю обедню в дворцовой церкви, а затем в двадцатитрехградусный мороз отправился в Манеж на смотр резервных батальонов, направлявшихся в Крым. Выслушав просьбы и советы своих докторов Мандта и Карелля не выходить на воздух, царь спросил их: «Если бы я был простой солдат, обратили бы вы внимание на мою болезнь?» «Ваше Величество, — ответил Карелль, — в Вашей армии нет ни одного медика, который позволил бы солдату выписаться из госпиталя в таком состоянии, в каком Вы находитесь, да еще при таком морозе. Мой долг требовать, чтобы Вы пока не выходили из комнаты». «Ты исполнил свой долг, — возразил государь, — позволь же и мне исполнить мой».

После поездки царю стало плохо. Резко ухудшилось и его настроение в связи с известиями о поражениях в Крыму и гибели многих тысяч солдат. Он до того упал духом, что плакал как ребенок. За пять дней до смерти он вообще перестал заниматься делами. В полном сознании государь исповедался и сказал, благославляя наследника, цесаревича Александра: «Мне хотелось оставить тебе царство мирное, устроенное и счастливое... Провидение сулило иначе...» Простившись со всеми, Николай сам распорядился обо всем — похороны просил устроить скромные, без лишних торжеств, траур назначить минимально кратким.

О болезни государя, по его желанию, не выпускались бюллетени, поэтому смерть его была для всех неожиданной. Было объявлено, что царь на пятьдесят

восьмом году жизни скончался от простуды, но поговаривали, что он отравился. Этого до конца выяснить так и не удалось. Правда, при дворе уверяли, что он сам заставил своего доктора — немца Мандта — дать ему яду. В результате этих слухов Мандта даже перестали принимать в Петербурге, и он, отчаявшись, вынужден был тайком, в наемной карете, уехать из России.

О самоубийстве Николая I впоследствии писалось в воспоминаниях многих современников. В основном ссылались при этом на рассказ лейб-медика Мандта о последних минутах государя. После получения депеши о поражении войск в районе Евпатории его якобы вызвал к себе Николай I и сказал: «Дай мне яд, который бы позволил расстаться с жизнью без лишних страданий, достаточно быстро, но не внезапно, чтобы не вызвать кривотолков.

Я вынужден был согласиться, так как император сказал, что в случае моего отказа он найдет других исполнителей своей воли. Однако я поставил условие известить об этом наследника, чтобы снять с себя обвинение в отравлении.

«Быть по сему, — сказал император, — но вначале дай мне яд». Цесаревич, узнав о случившемся, обливаясь слезами, поспешил к отцу, упал ему в ноги. Я оставил их одних».

Последней волей императора был запрет на вскрытие и бальзамирование тела, чтобы тайна его смерти не была раскрыта...

Еще за несколько месяцев до трагического конца Николай Павлович написал духовное завещание. В этом документе говорилось о распределении личного имущества между членами семьи и о финансовом пособии тем, кто его окружал: служащим двора, воспитателям его детей, друзьям. «Благодарю всех, меня любивших, всех, мне служивших. Прощаю

всех, меня ненавидевших», — писал он в своем завещании. — «Я был человек со всеми слабостями, коим люди подвержены; старался исправиться в том, что за собой худого знал. В ином успевал, в другом нет, прошу искренно меня простить... Умираю я с пламенной любовью к нашей славной России, которой служил по крайнему моему разумению верой и правдой. Жалею, что не мог сделать всего добра, которого столь искренне желал. Сын мой меня заменит. Буду молить Бога, да благословит его на тяжкое поприще, на которое вступает...»

По своей воле или нет, но Николай Романов оставил свой царский трон в момент краха всей российской системы. Он был последним русским самодержцем и ушел из жизни ненавидим людьми, защищавшими идеи прогресса и демократии как в России, так и в Европе. Многие вздохнули с облегчением, узнав о смерти царя Николая I.

Русский поэт Тютчев, верноподданный монархист, принадлежавший к высшей российской аристократии, написал убийственную эпитафию на смерть Николая I:

*Не Богу ты служил и не России,
Служил лишь суете своей.
И все дела твои, и добрые, и злые,
Все было ложь в тебе, все призраки пустые:
Ты был не царь, а лицедей.*

В семье же его стали называть «незабвенным».





АЛЕКСАНДР II

аследнику Николая I было оставлено царство «и не мирное, и не счастливое, и не устроенное...» Александру шел уже тридцать восьмой год, он был отцом шестерых детей... Высокообразованный человек, знавший несколько иностранных языков, он получил воспитание в духе правды, справедливости и любви.

На протяжении многих лет старший сын царя был законным наследником и в течение почти двадцати лет — от совершеннолетия до воцарения — принимал довольно близкое участие в делах правления. Он был как бы первым заместителем государя, заменял его во время отъезда, занимал ответственные военные должности, присутствовал в Государственном совете. Перед своим отцом Александр благоговел. Внешне он напоминал Николая Павловича, но его большие голубые глаза в отличие от отцовских светились теплом, а смуглое лицо часто озаряла добрая улыбка, как у его дяди, императора Александра I. Высокий, стройный, с военной выправкой Александр II выглядел поистине величественно. Его считали одной из самых красивых и благородных личностей, которая когда-либо вступала на российский престол: черты лица исключительно правиль-

ные, лоб высокий, волосы коротко острижены, выражение глаз спокойное и мягкое. От природы Александр был наделен необычайной жизнерадостностью и великодушием, отличался тонким умом и изяществом манер. По убеждениям он являлся демократом.

И вот после смерти отца Александр II принимает на себя управление страной. Такое бескровное и спокойное восшествие на русский престол — редкость для Дома Романовых.

В своем манифесте новый царь обещал следовать по стопам предков — Петра Великого, Екатерины Великой, Александра Благословенного и незабвенного родителя. Трон Российской державы занял просвещенный монарх. Венчался он на царство лишь в конце августа следующего года. Современники так описывали это событие.

«Торжество было во всех отношениях величественное и поразительное; богатство огромного царства было выставлено напоказ с восточной роскошью, и последняя на этот раз соединилась со вкусом образованного Запада... вместо мишуры и блесков горело чистое золото, серебро и драгоценные камни... Великолепие карет и мундиров, ливрей и конских сбруй было достойно римских цезарей или знаменитейших властелинов Востока. Говорят, что коронация стоила России шесть миллионов рублей серебром, или один миллион фунтов стерлингов. Император был в генеральском мундире с цепью ордена Святого Андрея Первозванного через плечо, императрица — в платье из белой парчи, отделанном горностаем. Наряды великих княгинь и их высочеств не поддаются описанию. Их головные уборы казались сотканными из жемчуга и бриллиантов.

В течение первых трех дней после обряда венчания на царство Александр и его супруга принимали поздравления. Вечером четвертого дня был торжествен-

ный спектакль, билеты на который раздавались бесплатно, а в продолжение всего спектакля предлагалось угощение всем присутствовавшим в театре. Давали итальянскую оперу «Любовный напиток» и балет «Маркизантка». Но глаза зрителей мало обращались на сцену. Разглядывать зрительный зал на этот раз было интереснее, чем смотреть на сцену.

В последующие дни устраивались балы, обеды, охоты. Торжества в Москве окончились через две недели фейерверком. Императорский флаг с Кремлевского дворца исчез, члены семьи Романовых и гости покинули Москву.

Александр II родился в Москве на Пасхальной неделе 1818 года. Выстрел из пушки возвестил жителям древней столицы о благополучном разрешении от бремени великой княгини Александры Федоровны. По случаю рождения первенца в Кремле по московскому обычаю состоялось народное гулянье. Крестным отцом будущего монарха был его дядя — император Александр I.

Первые годы жизни шестнадцатого царя Романова прошли в Аничковом дворце в Петербурге, где жил его отец, великий князь Николай. Во дворце старались обходиться без излишней роскоши: обстановка, в которой росли дети будущего царя, была довольно простой, сказывалось прусское воспитание матери семейства, супруги брата императора Александра I. Часто маленький Саша гостил в Павловске у своей бабушки, вдовствующей императрицы Марии Федоровны, которая обожала своего старшего внука и любила проводить с ним время. Он был очень послушным и почтительным ребенком. С бабушкой он говорил по-немецки.

Когда мальчику пошел седьмой год, началось его военное образование. Для этой цели к нему был при-

ставлен гвардейский полковник Мердер, саксонец по происхождению. Отец лично выбрал этого офицера для столь почетной должности, зная про его педагогические способности, строгое, но справедливое отношение к своим подчиненным, исключительную дисциплинированность и добрый характер. Поначалу в его обязанность входила лишь физическая закалка мальчика и обучение его некоторым военным упражнениям. К выполнению своей задачи Мердер отнесся очень добросовестно, а вот своим учеником бывал порой недоволен. В своих первых донесениях он писал, что мальчик склонен к лени, может разразиться слезами, если ему что-то не удастся или же просто не хочется выполнять, пасует перед трудностями. Да и с возрастом у старшего сына Николая I не проявилось никакой склонности к муштре, парадам, маневрам, так нравившимся его отцу, а военные науки вызывали у него скуку и даже ужас. Ведь все, что его окружало в природе — люди, животные, птицы, деревья, цветы, — он считал данным Богом и не подлежащим бессмысленному уничтожению. Идею, что всякая война — это убийство, а христиане не должны убивать, воспитывал в нем его наставник, русский поэт Василий Жуковский. Сын русского помещика и турецкой рабыни, благороднейший и умнейший человек, Жуковский отлично знал немецкий язык, переводил на русский Гете и Шиллера, имел разносторонние знания. К наследнику престола он был назначен по просьбе его матери — императрицы.

Прежде чем начать занятия Жуковский разработал четкую программу обучения наследника, утвержденную самим государем. Она основывалась на следующих принципах: до тринадцатилетнего возраста ребенку дается предварительное образование ума и сердца, затем — до восемнадцати лет — идет

изучение всех наук, а в следующие два года — самостоятельное образование. Воспитатель наследника являлся главным руководителем процесса обучения, а для преподавания наук приглашались лучшие учителя того времени. Учебный день был строго определен и начинался в семь часов утра. Два раза в год царственному ученику устраивались экзамены, на которых нередко присутствовал сам государь. Николай I проявлял постоянный интерес к образованию своего старшего сына и был весьма доволен его успехами в учебе. А мальчик поражал всех любознательностью, живостью характера и удивительной добротой. Науки он познавал охотно, был очень аккуратным, исключительно исполнительным и благонравным. Родители не могли нарадоваться на своего Сашу.

После завершения общего образования цесаревич в течение двух лет занимался изучением вопросов законодательства и управления государством, хозяйства и внешней политики России. Его целенаправленно готовили к российскому престолу как законного наследника царя. В завершение теоретической подготовки царь направил девятнадцатилетнего Александра в путешествие по России, чтобы он мог познакомиться со страной, которой ему предстояло управлять. Программа путешествия была рассчитана на семь месяцев. Александр проехал по многим городам, посетил горные заводы на Урале, первым из лиц царского Дома побывал в Сибири, доехав на лошадях до самого Тобольска. Результатом поездки в Сибирь явилось смягчение участи ссыльных декабристов. В пути наследник престола часто останавливался, посещал больницы, казармы, монастыри, сельские церкви и даже крестьянские избы. Собственными глазами будущий император мог видеть, как плохо живет на Руси простым людям и, преж-

де всего, крестьянству, закованному в кандалы крепостного права.

Свое правление Александр Николаевич Романов начал с освобождения оставшихся в живых участников декабрьского восстания 1825 года. Их было сорок два человека. Однако жить в столицах — в Петербурге и в Москве — декабристам было запрещено. За ними, теперь уже стариками, был установлен полицейский надзор.

Почти весь личный состав правительства новый царь заменил. Министров стали назначать из тесного круга лиц, известных двору. Александр поставил себе задачей перестроить полуазиатскую Россию и придать ей черты европейского государства. Свой народ император любил и испытывал бесконечную жалость к униженным и оскорбленным. Преемник деспотичного Николая I сделал даже попытку уничтожить чиновничий произвол и социальную несправедливость, начав с судебной реформы. В исключительно короткий срок были составлены новые судебные уставы, установлено выборное начало мирового судьи, введен суд присяжных, определено равенство всех перед законом, запрещены телесные наказания.

Александр II упразднил Третье отделение царской канцелярии — сыскную полицию. Отныне вся полицейская власть была передана Министерству внутренних дел, как в других цивилизованных государствах. Был издан новый закон о печати, — строгие рамки цензуры, четко очерченные его отцом, Александр ликвидировал. Он провел еще целый ряд реформ, полезных для России, обновил всю систему образования, открыл двери университетов множеству студентов, исключенных ранее по ничтожному поводу или без всякого повода, просто по подозрению. Не осталось без внимания и женское образование. Вместо

прежних закрытых заведений были открыты новые, в которые допускались девушки всех сословий. Эти учебные заведения вошли в ведомство учреждений императрицы Марии Александровны. Стали принимать женщин и на Высшие медицинские курсы. Преобразовано было и военное управление. Уже в начале царствования Александра II были уничтожены военные поселения, созданные еще Аракчеевым при правлении его дяди, а срок военной службы сокращен до пятнадцати лет вместо прежних двадцати пяти. Ввел этот император и самоуправление в сельской местности, так называемое земство.

Но главным своим долгом император считал освобождение крестьян от крепостной зависимости, правнук Екатерины II поставил перед собой цель — вывести страну на путь цивилизации. Он не хотел, чтобы Россия оставалась единственным христианским государством, в котором существовало бы рабство. В этом своем стремлении он нашел поддержку со стороны императрицы, своей супруги и брата Константина, создавшего кружок либеральной буржуазии, выступавшей за отмену крепостничества в России и проведение буржуазных реформ.

Наиболее убежденные противники крепостного права объединились вокруг великой княгини Елены Павловны, вдовы дяди императора, Михаила Павловича, скончавшегося в 1849 году. Дочь Вюртембергского принца, Фридерика Шарлотта Мария прибыла в Россию в качестве невесты великого князя Михаила в 1823 году. С первых же дней она поразила всех своей энциклопедической образованностью и чувством изящного, сумела объединить вокруг себя ученых, художников, музыкантов. В ее салоне собирались сторонники либеральных программ, обсуждались политические темы. Император Александр II питал к этой своей родственнице особое уважение,

считался с ее советами. Поддержка со стороны великой княгини, а вместе с ней и русских либералов, были для него немалым подспорьем, тем более, что среди дворянства Александр II встречал большое сопротивление своим радикальным реформам.

И вот окончательное решение было принято, император выказал свою самодержавную волю.

18 февраля 1861 года, в шестую годовщину смерти отца, царь долго молился у его гробницы в Петропавловском соборе, как бы испрашивая совета своего родителя. На другой день министр внутренних дел привез государю для подписания закон об освобождении и устройстве быта крестьян и соответствующий манифест, одобренный накануне Государственным советом, который являлся совещательным органом и состоял из членов, назначаемых царем. Император приказал всем выйти из кабинета. Перед тем как поставить подпись под этим документом, ему хотелось, по его собственным словам, остаться наедине со своей совестью...

По царскому слову шестнадцатого представителя Дома Романовых крепостное право в России рухнуло. Тридцать миллионов человек — а это составляло около тридцати процентов всего населения России — были освобождены. За это в истории Александр II именуется Освободителем. Крепостные крестьяне получали отныне личную свободу и становились собственниками своей избы. Вот только землю они должны были выкупить у своего бывшего помещика.

В манифесте крестьян призывали к разумному использованию дарованных им прав. «Самый благотворный закон, — говорилось в этом документе, — не сможет людей сделать благополучными, если они не потрудятся сами устроить свое благополучие». Не все, однако, поняли столь мудрое предназначение, а многие в России не уразумели этой истины и по сей день...

Народ боготворил своего монарха, а вот аристократия и даже некоторая часть дворянства испугались либеральных мер Царя-Освободителя. В стране началось брожение. Появились лозунги: «Россия россиянам — долой западников!»

А число так называемых западников в царствование Александра II в Российском государстве было не малое. Как уже говорилось, в нем проживало много иностранцев, и больше всего немцев. С начала шестидесятых годов вновь усилился приток немецких граждан в Россию: предпринимателей, торговых агентов, представителей различных областей науки, и особенно инженеров и ученых-естествоиспытателей. Немцы находились на высоких государственных постах и на командных должностях в армии; многие иностранцы строили рудники, железные дороги, осваивали новые земли, развивали торговлю, руководили наукой и образованием. Много полезного они сделали для России, но об этом, однако, старались не говорить, да и в исторической литературе, изданной в России, прогрессивная роль иностранцев зачастую умалчивается. А ведь и само русское дворянство на добрую четверть было немецких кровей.

Кто же из людей иностранного происхождения окружал царский трон?

Прежде всего, это принц Ольденбургский, Петр Георгиевич. Еще в 1830 году Николай I вызвал в Россию своего племянника — принц был сыном его сестры Екатерины. После смерти матери он рос и воспитывался у своего деда герцога Ольденбургского. Будучи еще наследником, великий князь Александр подружился с Петром, и эта дружба продолжалась всю жизнь.

Став царем, Александр поручил принцу Ольденбургскому управлять всеми делами императрицы. Его назначили председателем Главного совета женских учебных заведений. На этом поприще им сделано мно-

го добрых и полезных дел: по его личной инициативе были открыты педагогические курсы для подготовки преподавателей женских гимназий, на свои средства он строил дома для училищ, покупал для них оборудование. После смерти Петра Георгиевича в благодарность за его деятельность в Петербурге ему установят памятник, на котором будут высечены слова:

«Просвещенному благотворителю»

Были иностранцы и среди министров, а также среди руководителей крупных ведомств. Барон Фердинанд Врангель, адмирал, возглавлял Министерство морского флота. Вместе с братом царя, великим князем Константином, назначенным генерал-адмиралом, этот человек принимал активное участие в подготовке многих реформ. Министра императорского двора, графа Адлерберга, могущественного и влиятельного человека, в шутку называли Александром III, что вызывало явное недовольство будущего наследника престола. Об этом министре рассказывали, что он постоянно был в долгах, так как тратил деньги, не считая. Но тем не менее современники подчеркивают его порядочность. Долги свои он всегда возвращал. Царь доверял ему безгранично. Министрами финансов были немцы Брок, а затем Корф, которые непосредственно участвовали в разработке крестьянской реформы. Многие губернаторы, назначенные царем, также являлись иностранцами: в Екатеринославе, Киеве, Астрахани, Одессе, Тамбове и некоторых других губерниях занимали губернаторские кресла немцы. Петербургским градоначальником был генерал фон Трепов. По настоянию императорской фамилии свое немецкое происхождение он скрывал небольшим изменением фамилии — по-немецки она произносилась бы Трепхоф.

В январе 1878 года на генерала Трепова было совершено покушение. Его тяжело ранила двумя выстрелами из пистолета Вера Засулич, девушка из богатой аристократической семьи. Она сочла своим долгом отомстить за товарища-революционера, содержавшегося в крепости и подвергавшегося телесным наказаниям. Преступление было совершено среди бела дня. Засулич схватили, и через три месяца она предстала перед судом. Согласно новой судебной реформе разбирательство велось с участием присяжных заседателей. Решение суда поразило всех: обвиняемой вынесли оправдательный приговор. На мнение судей повлияла, вероятно, и «слава» самого генерала Трепова, пресмыкающегося перед высшим начальством и безжалостного к своим подчиненным.

Люди, пришедшие с Запада или родившиеся в семье иностранцев, все больше внедрялись и в экономические структуры Российского государства: вкладывали свои капиталы в развитие той или иной отрасли, а порой организовывали собственное дело. Чаще всего это опять-таки были немцы. Все они, по существу, поддерживали реформы нового императора, содействовали их претворению в жизнь.

Немало времени провел в Петербурге немец Генрих Шлиман — человек с совершенно необычной судьбой. Он занимался торговлей и приехал в Россию из Мекленбурга в возрасте двадцати четырех лет. Шлиман прекрасно, без всякого акцента говорил по-русски, знал много других языков. В торговом деле он преуспел, стал богатым человеком, приобрел много друзей среди русских. Прочитав «Илиаду» Гомера, он поставил себе целью разыскать Трою. После пятнадцати лет жизни в России он закрыл свою фирму и переехал в Париж, где защитил диплом доктора археологии. Затем Шлиман переселился в Грецию, женился на гречанке и посвятил себя поискам легендар-

ной Трои. Своей цели он достиг. Жене Шлиман подарил золотое украшение прекрасной Елены, найденное им при раскопках.

Свидетелем преобразований в России, осуществляемых Александром II, оказался новый прусский посланник в Петербурге Отто фон Бисмарк. Это был человек, с которым со временем стали считаться политики и государственные деятели всей Европы. Он прослыл интересным собеседником, его приглашали в дома знатных петербургских сановников, хотя родом он был из небогатой дворянской семьи, а по званию всего лишь лейтенантом в запасе.

Прибыв в Россию, Бисмарк быстро выучил русский язык, хотя с успехом мог бы общаться при Петербургском дворе на своем родном немецком, а также на английском или французском языках, которые знал прекрасно. От Петербурга он был в восторге, — по сравнению с российской столицей все, что он видел у себя на родине, казалось бедным и серым. Великолепие русских дворцов, богатство вельмож, их жизнь с ежедневными балами, шампанским, икрой; кутежи у цыган, охота на медведей — было чем восхищаться. Нравились ему русские рестораны, где можно было хорошо поесть и выпить, нравилось русское гостеприимство. Приобрел Бисмарк здесь немало друзей, принимал живое участие в общественной и культурной жизни российской столицы. В Санкт-Петербурге в то время было уже шестнадцать театров, великолепный балет, от которого будущий «железный канцлер» был в восторге.

С удовольствием посещал Бисмарк и оперу, в репертуар которой в то время уже включались русские оперные произведения. Первую национальную оперу сочинил Михаил Глинка, назвав ее «Жизнь за царя». Либретто к ней написал друг композитора Георг фон Розен, прибалтийский немец, личный секретарь тог-

да еще царевича Александра. Впоследствии это выдающееся произведение ставилось и на сцене немецких театров, даже в знаменитой опере Берлина, городе, который был особенно мил сердцу Глинки и в котором он провел не один год своей жизни. Там он и скончался в 1857 году в окружении своих немецких друзей. Похоронили его на русском кладбище в Тегеле, тогда еще предместье Берлина. Несколько позже прах его был перевезен в Петербург. А одна из улиц в центре его любимого города и сейчас носит название Глинка-штрассе.

Прусский посланник Бисмарк с гордостью вспоминал впоследствии, что в одном из петербургских салонов он был представлен родоначальнику русской национальной оперы, человеку, восславившему царскую власть своей чудесной музыкой.

Ну а перед русскими царями Бисмарк просто преклонялся. Да и они жаловали его своей милостью: и Николай I, и его сын Александр II явно выделяли прусского посланника среди других дипломатов; на парадах его приглашали занять место рядом с императором, ему оказывалось всяческое внимание.

Несколько лет пробыл Бисмарк в России в качестве посланника Пруссии. Он старался узнать как можно больше: много ездил по различным губерниям, знакомился с людьми, изучал быт русских, их нравы.

Однажды в одном из салонов он услышал любопытную историю, о которой затем много рассказывал.

На большой лужайке в парке неподалеку от дворца всегда стоял на посту солдат. Во время прогулки царю бросился в глаза этот солдат, и Александр спросил его, почему тот стоит здесь. В ответ он услышал: «Так приказано». Император все же решил выяснить, для чего в парке посредине лужайки выставлен пост. Спросил дежурного офицера, командира роты, коменданта — все отвечали: «Так надо». И, наконец,

от одного престарелого генерала в отставке Александр III узнал следующее: когда-то царица Екатерина II нашла на этом месте ранней весной подснежник и велела выставить пост, чтобы никто не наступил на первый весенний цветок. С тех пор вот уже более ста лет солдаты продолжали нести вахту на этом месте, поскольку приказ так и не был отменен.

Став рейхсканцлером единой Германии, Отто фон Бисмарк заявлял, что у немцев никогда не будет необходимости воевать с Россией. К сожалению, это пророчество не сбылось... А вот высказанная им мысль, что война с Россией была бы крайне опасной для Германии, нашла свое подтверждение в истории.

Император Александр II всегда проявлял особый интерес ко всему, что было связано с Германией. Он часто посещал эту страну — иногда неофициально, под именем генерала Романова, — а перед своим дядей, прусским королем, Вильгельмом I, с 1871 года германским императором, он просто благоговел. В правительственной прессе царя называли лучшим другом Германии, восхваляли вечную историческую дружбу русского и немецкого народов.

Еще Фридрих Вильгельм III назначил молодого цесаревича, который приходился ему внуком, офицером прусской армии и поднял бокал за здоровье полковника Романова. Александр II не раз вспоминал об этом, но немецких монархов с детских лет привык считать бедными родственниками, вечно кланяющимися и угождающими его отцу Николаю I, дяде — Александру I, и деду — императору Павлу.

Ежегодно Александр II отдыхал на курорте в Эмсе, где мог несколько недель провести без забот и огорчений, как сам любил повторять. Из-за регулярных приездов русского императора на воды Эмса малень-

кий немецкий городок стал одним из самых модных европейских курортов. По дороге Александр, как правило, заезжал в Берлин, чтобы навестить своего любимого дядю Вильгельма.

Первую поездку за границу Александр совершил, когда ему исполнилось двадцать лет. Николай I отправил сына в путешествие по Европе с образовательной целью. Цесаревича сопровождала большая свита и его воспитатель, поэт Жуковский. Иностранцы отмечали приятные манеры великого князя, благородную, без военной выправки поступь, изящество фигуры, но были поражены беспорядком багажа и неряшливостью слуг. Наследник престола объезжал европейские дворы. Зиму провел в Италии, весну — в Вене, посетил Швейцарию и через Германию направился в Лондон — последний этап своего заграничного путешествия. В Германии, объезжая дворы своих бесчисленных немецких родственников, Александр, по настоянию великого герцога Гессенского Людовика II, посетил его двор в Дармштадте. Это не входило в планы цесаревича, но он не хотел обидеть престарелого немецкого вельможу. Людовик II повез гостя в театр, а оттуда к себе в замок, где в честь наследника российского престола был устроен праздничный вечер. Там-то цесаревич и познакомился со своей будущей женой — дочерью герцога Гессенского, красивой, воспитанной девушкой, которой тогда едва исполнилось пятнадцать лет.

Молодой человек безумно в нее влюбился и в тот же вечер заявил своим адъютантам, что хочет жениться. Александр немедленно написал своим родителям письмо, в котором умолял разрешить ему этот брак. Он даже готов был отказаться от трона, лишь бы жениться на принцессе Максимилиане Марии, так звали девушку. Однако Николай I повелел сыну возвращаться в Россию, ссылаясь на то, что прежде

чем дать свое согласие, нужно все тщательно обсудить. Незамужние европейские принцессы впали в уныние: наследник русского престола считался «лучшим женихом в мире».

Вернувшись в Петербург, Александр подтвердил непреклонность своего решения, но его родители с согласием не торопились. Причиной этому были семейные взаимоотношения герцогской четы.

Великий герцог Людовик II женился в 1804 году на принцессе Баденской, Вильгельмине, молодой красивой девушке со строптивым характером. После рождения двух сыновей между супругами наметилось некоторое отчуждение. В Дармштадте стали поговаривать о многочисленных сердечных увлечениях великой герцогини. В 1823 году у Вильгельмины родился еще один сын, а через год дочка, которых ее супруг признал своими, чтобы сохранить честь семьи и короны. Но имя подлинного отца знали все, хотя и не называли его открыто. Слишком низко было его положение.

Вот это и было основным препятствием для согласия императорской четы на брак Александра с принцессой Марией. Но в конце концов царь Николай уступил.

Тихая скромная немецкая девушка прибыла в Петербург, и в апреле 1841 года в Зимнем дворце состоялось бракосочетание цесаревича Александра с Марией Гессенской. Молодая принцесса была сердечно принята новой семьей. При дворе ее полюбили за мягкость, искренность и серьезность характера. Упрекали ее разве лишь в некоторой суровости, замкнутости и в строгом соблюдении придворного этикета. Александр осыпал молодую супругу знаками внимания и нежности. Мария Александровна, как ее окрестили в России, родила восьмерых детей, была хорошей матерью, отличалась благочестием, много времени уде-

ляла делам благотворительности, принимала большое участие в организации женского образования. Учрежденные ею женские гимназии имели разносторонние программы в демократическом духе. Реформаторскую деятельность своего супруга-императора она активно поддерживала.

Но на долю этой замечательной женщины, приехавшей в далекую Россию по любви, а не по расчету, как это случалось раньше с немецкими принцессами, выпало много невзгод и страданий. Ее первая дочь Александра умерла в семь лет. Печальная участь постигла и старшего сына, родившегося годом позже своей сестры и названного в честь деда Николаем. Он был объявлен наследником престола, и Мария Александровна лично уделяла его образованию много внимания. Мальчик был способным, хотя особого усердия к учению не проявлял: во время урока большей частью рисовал (кстати, очень неплохо), часто перебивал учителя, а иногда, вспомнив вдруг какую-либо веселую историю, начинал смеяться. На итоговых экзаменах, проводившихся в присутствии отца, наследник провалился, так что старания матери не привели к желаемому результату.

Между тем, здоровье цесаревича стало постепенно ухудшаться. Родители отправили его на южный берег Франции, чтобы он прошел там курс лечения. Но это не помогло: болезнь, туберкулез, резко обострилась.

Получив тревожное сообщение, царская семья срочно выехала во Францию. Прибыла и невеста цесаревича — датская принцесса Дагмара. Как описывают очевидцы, 12 апреля 1865 года все собрались у постели умирающего. Перед самой кончиной изможденный мучительным кашлем Николай взял руку своей невесты и, вложив ее в руку своего младшего брата Александра, тихо проговорил: «Оставляю тебе тяже-

лые обязанности, славный трон... и невесту, которая облегчит тебе это бремя». Через несколько минут цесаревич скончался. Было ему двадцать два года.

Для матери, да и для всех родных это было тяжелым ударом. Наследником российского престола был провозглашен великий князь Александр. Через год он сочетался браком с датской принцессой Дагмарой, выполнив завещание своего старшего брата.

Какова же судьба остальных детей Александра II?

Третий сын императорской четы, Владимир, доживет до шестидесяти двух лет. От брака с дочерью великого герцога Мекленбург-Шверинского Фридриха Франца II, получившей в России имя Мария Павловна, он имел четырех сыновей и дочь. Один из его сыновей — Кирилл — после падения монархии возглавит Императорский Дом Романовых, как старший по династической лестнице. Сама Мария Павловна сыграет весьма существенную роль в развале Дома Романовых, встав во главе княжеской оппозиции.

Четвертый сын, Алексей, человек заурядных способностей и очень нерешительный, получил домашнее образование, с момента рождения числился во флоте, а к концу царствования отца был назначен главой морского ведомства.

Младшая дочь выйдет замуж за принца Великобритании, Альфреда Эрнеста, сына королевы Виктории. Впервые Романовы сочетаются узами брака с английским королевским домом. Этому браку приписывалось большое политическое значение. По случаю свадьбы, состоявшейся в 1874 году в Петербурге, в российскую столицу приедут высокие особы из разных стран. На дочери от этого брака — внучке Александра II и королевы Виктории женится великий князь Кирилл Владимирович, который станет претендовать на русский престол, когда последнего царя династии Романовых уже не будет в живых.

Судьба еще одного сына, великого князя Сергея Александровича, сложилась трагически. На сорок восьмом году жизни он погиб от бомбы террориста.

И, наконец, младший сын императора, Павел, вступит в брак со своей двоюродной племянницей, греческой принцессой Александрой, от которой будет иметь двоих детей. После смерти жены великий князь вновь женится — этот раз на женщине незнатного происхождения, получившей титул княгини Палей. Поскольку брак будет считаться морганатическим, этот сын императора Александра II не сможет продвигаться по служебной лестнице. О его судьбе будет рассказано в последней главе.

Мария Александровна много внимания уделяла воспитанию своих детей, заботилась о них, но частые беременности, суровый, по сравнению с родиной, климат Петербурга и постепенное охлаждение супруга отрицательно подействовали на ее здоровье. По указанию врачей императрица стала вести замкнутый образ жизни. В Петербурге же стали поговаривать о неладах в супружеской жизни монарха.

В жизни Александра II женщины всегда играли большую роль. Он был избалован быстрыми и легкими успехами. Один роман сменялся другим, одно увлечение переходило в другое. Гордая Мария Александровна страдала молча. Несмотря ни на что, она продолжала сохранять чувство благодарности к человеку, который подарил ей свою первую любовь и сделал из нее, принцессы маленького немецкого княжества, императрицу России.

Александр Николаевичу Романову судьба уготовила испытать еще одну любовь, пылкую и страстную. В сорок семь лет он полюбил семнадцатилетнюю Екатерину Михайловну Долгорукову, воспи-

танницу Смольного института. Дочь одного из предков этой девушки, Мария Долгорукая, была первой женой основателя династии Романовых, царя Михаила Федоровича.

Как-то ранней весной государь, прогуливаясь по Летнему саду, подошел к Екатерине, когда она с горничной проходила по аллее. Не обращая внимания на прохожих, заговорил с ней. Встречи стали частыми. Он говорил ей о своей любви, она смущенно слушала, не решаясь прервать. Через несколько месяцев после первой встречи Екатерина Долгорукова стала его любовницей. Царь торжественно поклялся жениться на ней, как только станет свободным. «Поздняя любовь часто пылает жарким огнем», — говорили древние философы. Три-четыре раза в неделю девушка тайно приходила в Зимний дворец, собственным ключом открывала дверь небольшой комнаты на первом этаже, связанной потайной лестницей с царскими апартаментами. Следовала она лишь голосу своего сердца, так как нежно полюбила Александра, оценив его редкостные достоинства: благородство, великодушие, изящество, тонкость ума, изысканность вкуса. Он был джентльменом до мозга костей, прекрасным собеседником и рассказчиком, полным юмора и веселья. Екатерина боготворила его. Он же без нее просто не мог обходиться. Другие женщины перестали для него существовать. Все время, свободное от государственных дел и официальных приемов, царь старался быть рядом со своей возлюбленной. Во время пребывания Александра II в Царском Селе, в Петергофе или в Крыму (Ливадии) Екатерина Михайловна жила неподалеку на даче. Молодая женщина вела скромный и замкнутый образ жизни, никогда не присутствовала на званых обедах, не ездила в театр.

Александр II назначил Екатерину фрейлиной императрицы, чтобы она могла бывать при дворе. Ма-

рия Александровна думала, что это лишь новое увлечение ее легкомысленного супруга, обращалась с новой фрейлиной высокомерно и сухо.

В 1871 году Долгорукова родила сына, здорового и красивого ребенка, названного Георгием. Новорожденный был поручен заботам русской кормилицы и гувернантки-француженки. Императорская семья и, конечно, двор, узнав о рождении ребенка, были потрясены. Императрица осталась молчаливой и замкнутой и в этой ситуации, но здоровье ее стало резко ухудшаться. А придворные дамы считали супругу государя слишком чувствительной. Они не могли понять, почему Мария Александровна так близко принимает к сердцу «шалости» мужа.

Через два года у Долгоруковой родилась дочь Ольга, а еще через пять лет — дочь Екатерина. Так, у императора появилось трое детей, к которым он очень привязался. Свою любимую женщину он решил поселить в Зимнем дворце в трех больших комнатах, находившихся прямо над царскими покоями и соединенных с ними потайной лестницей. Предполагалось, что все будет храниться в тайне. Но во дворе, разумеется, всем стало известно уже через час после того, как Долгорукова переехала. Поговаривали, что она не хотела переезжать во дворец и что на этом настоял государь, который не мог без нее и дня прожить.

Узнала об этом и императрица. Терзаемая горем и болезнью, она как-то сказала бывшей воспитательнице своей дочери: «Я прощаю оскорбления, наносимые мне, как императрице. Но я не в силах простить мучений, причиненных супруге».

При дворе послышался ропот, к императору охладели. Некоторые придворные уже не боялись открыто говорить, что переселение княжны — это неслыханный скандал, компрометирующий всю династию Романовых. Больную царицу, комнаты которой рас-

полагались рядом с комнатами императора, жалели. К Долгоруковой многие испытывали ненависть, в кулуарах называли интриганкой, приписывали ей самые дурные намерения.

Слабый организм Марии Александровны не выдержал тяжести всех мучений. В возрасте пятидесяти шести лет, в полном забвении, жизнь этой страдающей женщины кончалась. Она умирала в Зимнем дворце. Александр II ежедневно наносил своей жене лишь короткий официальный визит. Придворные дамы, за исключением двух глубоко преданных императрице фрейлин, покинули ее. Их заискивающие взоры направлялись отныне к княжне Долгоруковой, а не к той, которая все еще носила российскую корону. Они полагали, что тем самым больше смогут угодить государю...

Императрица скончалась тихо и незаметно. Она умирала от сознания, что не нужна больше государю, с которым прожила сорок лет, и что почти все эти годы молча терпела унижения от своего царственного супруга, увлекавшегося другими женщинами. Тихо несла она свой крест и скончалась, всеми забытая и покинутая. На похоронах, состоявшихся со всей пышностью и величием, фрейлина, княжна Долгорукова не присутствовала, а через полтора месяца в большом Царскосельском дворце состоялось тайное венчание Александра II с Екатериной Долгоруковой. Был составлен акт о бракосочетании, скрепивший двенадцатилетний союз столь разных по положению людей. Ей было присвоено имя княгини Юрьевской с титулом «Светлейшая». Та же фамилия была присвоена и трем детям императора. «Мы жалуем их всеми правами, принадлежащими законным детям», — было записано в акте, подписанном Александром II.

Полагаясь на любовь к себе наследника — сына Александра, — император, словно предчувствуя свою

скорую кончину, поручил его заботам жену и детей в случае своей смерти. Он писал сыну в сентябре 1880 года из Крыма: «В случае моей смерти поручаю тебе мою жену и детей... Пока наш брак не будет признан официально, капитал, который я поместил в Государственном банке, принадлежит моей жене согласно свидетельству, которое я ей выдал. Вот мои последние желания, которые, я уверен, ты добросовестно исполнишь. Да благословит тебя Бог за это. Не забывай меня и молись за душу того, кто тебя так нежно любил! Па». Наследник престола поклялся, что всегда будет защищать Юрьевских, хотя ни для кого не было секретом его явно отрицательное отношение к этой связи отца.

И это обещание будущий царь сдержит, княгиня Юрьевская после смерти Александра II немедленно подписала полное отречение. Оставшись вдовой, она переселится во Францию и всю жизнь будет оплакивать своего царственного супруга. За пределами России княгиня будет вести обычную жизнь богатой иностранки. У нее не появится никаких сердечных увлечений, и замуж она больше не выйдет, всю свою нежность она отдаст детям, отцом которых был император России. Скончалась Екатерина Юрьевская в 1922 году в Ницце в возрасте семидесяти трех лет. Немалую роль в судьбе ее детей сыграл впоследствии внук Александра II, последний царь Романов. Он поддерживал их деньгами и позволил им возвратиться в Россию. Старший сын Долгоруковой, Георгий, поступил на императорскую службу и женился на графине Царнекау. Сын от этого брака был назван Александром в честь деда. Умер Георгий в Петербурге на сорок втором году жизни. Старшая дочь княгини, Ольга, вышла замуж за принца Нассауского Георга Меренберга, скончалась она через тринадцать лет после смерти своего брата. Долгую жизнь прожила Екате-

рина, ее младшая сестра. Она умерла в 1959 году в Англии.

На российском троне Царь-Освободитель восседал несколько меньше, чем его отец. Разные они были люди: отец и сын. Первый поражал своей суровостью и угрозами, второй — своим великодушием и образованностью, первого боялись, второго уважали. Иностранцы считали Александра II «большим баринoм». Мягкий в обхождении, обаятельный и холеный, он знал толк в шампанском, не отказывался и от стопки анисовой водки, блистал остроумием, был любителем собак и хорошим охотником, любил красивые вещи. Для него специально делались записные книжки в необыкновенных переплетах с двуглавым орлом и с короной, с прекрасными гравюрами и в дорогих футлярах. Не любил император читать по печатному тексту. Книги, которые он хотел прочесть, для него чаще всего переписывались, любимым его писателем был Иван Тургенев, но на чтение времени оставалось немного — ведь немало было и других развлечений. Особенно любил Александр II цирк: посещая представления, император веселился, как ребенок. Очень нравилась ему духовая музыка, он с удовольствием слушал военный оркестр. А как он говорил! Как настоящий оратор, только картавил немного, грассируя на манер немца или француза.

Уважали государя и за его спокойное мужество. Однажды медведь, которого он не убил первым выстрелом, смял охотника, бросившегося вперед с рогатиной. Царь приблизился и убил зверя выстрелом в упор. К смерти этот Романов вообще относился без страха. Открыто, без конвоя и охраны он ездил по городу, гулял в Летнем саду, появлялся среди горожан. Воспитанный своим отцом в осознании святости государева долга, он с презрением относился к опасности.

В конечном результате, это его и погубило, хотя... от судьбы не уйти.

В государственных делах Александр II был трудолюбив, физической усталости не знал. Но он унаследовал от отца некоторые деспотические черты: мог быть суровым и непреклонным, не терпел ошибок в церемониале, проявлял порой жесткость к окружающим. Бывали у императора и припадки ярости — в такие моменты он терял самообладание и бывал страшен. Пожалуй, даже хуже, чем отец, скорее, как дед Павел. Но это случалось очень редко, так как в общем-то он не терпел грубости в человеческих отношениях, в том числе в отношениях между начальником и подчиненным. Характерным является такой случай. Император ехал как-то в Крым на отдых. На одной из небольших станций поезд остановился на несколько минут. Государь, страдавший астмой, решил подышать свежим воздухом и, чтобы не быть замеченным публикой, вышел на платформу не на левую сторону, куда был выход, а на правую. Начальник поезда и старший кондуктор этого не заметили и, когда наступило время отправления поезда, состав тронулся. Поезд отправили, а император остался на станции. Замечено это было лишь через несколько минут. Поезд, конечно, вернули и царя проводили в вагон. Он же, на удивление всех, был совершенно спокоен, не проявил ни малейшего раздражения и отнесся к этому происшествию вполне добродушно.

Первое десятилетие царствования шестнадцатого Романова прошло вполне мирно, а затем последовали покушения — одно за другим.

Первый выстрел, направленный против Александра II, прозвучал ранней весной 1866 года. Император, как обычно, прогуливался в Летнем саду, на этот раз вместе со своей племянницей Марией Баденской. Де-

вухке очень нравился Петербург, и она просила царя позволить ей остаться еще некоторое время в российской столице, жалуясь, что жизнь в тихом мещанском Бадене ей ненавистна. Было послеобеденное время, гимназисты с ранцами спешили домой. Около Невских ворот, где царя ожидала коляска, как всегда, скопилось много народу. В это время высокий молодой человек болезненной наружности, одетый в черный сюртук, направил двустольный пистолет прямо в грудь царя и выстрелил. Находившемуся поблизости костромскому крестьянину ударом кулака удалось отвести руку стрелявшего, и пуля миновала государя.

Покушавшегося на жизнь императора схватили, повалили на землю, стали избивать. К нему быстрым шагом подошел император и спросил: «За что ты стрелял в меня? Ты поляк?» — «Я русский. А Вы слишком долго обманывали народ...» — ответил тот. Дмитрия Каракозова, так звали этого человека, увезли. Он был студентом, исключенным из Московского университета, поставившим себе целью убить царя. Следствие длилось целый год. Приговор вынесли суровый — смертную казнь.

За спасение императора крестьянину пожаловали звание потомственного дворянина. В немецкой газете был опубликован диалог двух собеседников.

— *Вы слышали, что в Петербурге в русского царя стреляли?*

— *Да, слышал.*

— *А не знаете ли, кто стрелял?*

— *Дворянин.*

— *А кто спас?*

— *Крестьянин.*

— *Чем же его наградили за это?*

— *Сделали дворянином.*

За первым покушением последовали другие. Год спустя Александр, уступив настойчивым приглашениям Наполеона III, посетил Всемирную выставку в Париже, он прибыл во Францию в сопровождении своих старших сыновей, Александра и Владимира, и остановился в Елисейском дворце. В один из дней российский император присутствовал на военном параде, куда прибыл и прусский король, его друг и родственник. Когда Александр возвращался с парада и коляска медленно ехала через толпу, польский эмигрант Березовский внезапно выбежал на дорогу и, вскочив на подножку коляски, два раза выстрелил в царя, ехавшего в карете рядом с Наполеоном III, но промахнулся. Оба монарха отнеслись к покушению совершенно спокойно. С обычной любезностью Александр продолжал выражать своему собеседнику искреннее удовлетворение приемом и вниманием, которым его окружили в Париже.

За два последних года царствования Александра II были предприняты еще четыре попытки покушения на его жизнь. Произошел взрыв на железной дороге под Москвой, когда только чистая случайность уберегла императора от верной смерти. У него было два поезда, совершенно одинаковых по внешнему виду, они шли на небольшом расстоянии один от другого, а иногда на станциях менялись местами. Взорвали не тот поезд.

Следующее покушение было совершено уже не непосредственно на жизнь императора, а на дворец, в котором жил монарх. Это новое выступление террористов вызвало ужас и недоумение среди всех слоев населения. От динамита, подложенного террористом Халтуриным, была взорвана столовая Зимнего дворца. В тот вечер император давал обед в честь племянника своей жены, принца Александра Баттенбергского, недавно избранного болгарским королем. Обед задерживался, ждали отца молодого короля, принца Алексан-

дра Гессен-Дармштадского, брата императрицы, поезд которого опаздывал. Беседовали в рабочем кабинете государя. И эта случайная задержка спасла Александра от верной смерти. Взрыв, однако, принес многочисленные жертвы. Заряд взорвал караульное помещение, находившееся как раз под столовой: убито было девятнадцать человек, ранено сорок восемь.

Три дня спустя император, несмотря на сильный мороз, поехал на Смоленское кладбище, чтобы присутствовать на похоронах погибших. Там собралось множество людей, пришедших помолиться за невинно пострадавших. Государь долго стоял над могилами. «Как жаль мне, что эти несчастные погибли из-за меня», — сказал он и медленно, опустив голову, пошел к саням и в первый раз в сопровождении конвоя поехал в Зимний дворец. На следующий день Александр II навестил раненых в лазарете, оказав им всяческие знаки внимания.

Все шесть покушений остались без последствий для жизни государя, но он, уставший и разуверившийся в народе, которому хотел помочь с вершины своей власти, чувствовал себя все более и более одиноким. Торжества, организованные в Петербурге и Москве по случаю двадцатипятилетия его царствования 19 февраля 1880 года, Царь-Освободитель не воспринял как праздник. Он знал и чувствовал, что, несмотря на все его реформы, есть в России горстка недовольных, кровавые замыслы которых были направлены против его царской персоны. Да и среди дворян, окружавших его, было немало недругов. А с дворянством даже при неограниченной власти нелегко справиться. Ведь деда и прадеда его убили именно дворяне...

Немногие из приближенных ко двору были верными царю до конца. Для большинства его стремления и желания оставались непонятными.

Среди преданных царю людей был граф Лорис-Меликов, решительный и принципиальный человек. Он получил портфель министра внутренних дел, а императорским указом был назначен председателем вновь созданной Верховной распорядительной комиссии по охране общественного порядка. Полномочия председателя были так широки, что он имел право отдавать приказы любому представителю государственной власти от имени императора. Поговаривали, что царь хочет попробовать с армянами, поскольку «с русскими ничего не получается, немцев же больше не хотят». А этот политический деятель был армянином, и причем очень умным человеком. Именно он разрабатывал проект конституционного преобразования Российского государства. Им был составлен план, по которому можно было бы быстро и решительно приблизить Россию к западноевропейским государствам. Удалось даже заручиться поддержкой со стороны наследника престола великого князя Александра Александровича. Согласно проекту, в стране должен был действовать принцип народного представительства. Участие всего русского народа в осуществлении законодательной власти планировалось впервые.

В дворцовых кругах по поводу проекта была тихая паника. Многие с возмущением говорили: «Россия погибла. Она на краю пропасти». Тем не менее, был составлен манифест, под которым стояло три подписи: Александр — император, Александр — наследник-цесаревич, Константин — генерал-адмирал. Лорис-Меликов должен был отвезти проект в типографию, чтобы опубликовать его на следующий день. Но свершиться этому было не суждено...

В течение всего правления Александр II значительную часть своего времени, забот и трудов посвящал армии и флоту, хотя по своей натуре он был ми-

ролюбивым человеком. Войну он ненавидел, хотя военные занятия и упражнения были для него своего рода отдыхом и развлечением. Зимой он любил присутствовать в громадном Михайловском манеже на воскресном разводе караулов, установленном еще его дедом — императором Павлом, а летом участвовал в лагерном сборе под Петербургом. Так называемый развод был торжественным мероприятием. Здесь государь знакомился с офицерами гвардии и благодаря хорошей «романовской» памяти на лица и фамилии знал многих гвардейцев. На разводах присутствовали также послы иностранных держав, высокие гости. Из числа молодых офицеров кавалерии избирались ординарцы для доклада монарху. Они заказывали себе специально для этого дня новые парадные мундиры, некоторые по этому случаю даже подковывали своих лошадей серебряными подковами. Весь Петербург в этот день был обычно в Манеже, чтобы полюбоваться великолепием и блеском знатных особ, а главное, чтобы увидеть самого царя. Только в исключительных случаях Александр II пропускал развод. В самый последний момент становилось известно, что монарх не прибудет, и развод откладывался.

1 марта 1881 года, пасмурным серым утром, Александр Николаевич Романов этого праздника не пропустил... По традиции он отправился на смотр развода караулов. Царя сопровождали великие князья и генерал-адъютанты. Во время развода государь удостоил каждого из присутствовавших улыбкой или добрым словом. Несмотря на годы, он сохранил военную выправку и выглядел в этот день как никогда спокойным. Бритый подбородок, низкие, тронутые сединой бакенбарды, пышные усы, вот только в глазах его светилась какая-то грусть, словно он предчувствовал свой близкий конец.

После церемонии император сел в карету и приказал ехать в Зимний дворец. Царский экипаж окружал личный конвой. Казалось, жизнь монарха была в полной безопасности, но... У Екатерининского канала, вблизи дворца императора Павла, где восемьдесят лет тому назад, и тоже в марте, придворные задушили деда Александра II, внезапно раздался страшный взрыв. Молодой человек с длинными светлыми волосами бросил в сторону царских рысаков какой-то сверток. Поднялось густое облако дыма, раздались крики и стоны. Двое мужчин и мальчик из соседней булочной, оказавшиеся в этот момент вблизи экипажа, лежали на земле в лужах крови рядом с убитыми лошадьми. Царь, оставшийся невредимым, вылез из кареты и бросился к пострадавшим. Со всех сторон сбегался народ. Преступника схватили, толпа готовилась растерзать его. Александр направился к нему со словами: «Что ты сделал, сумасшедший?» «Вы Ваше императорское Величество не ранены?» — спросил один из приближенных. «Слава Богу, нет», — ответил монарх, наклонился к умирающему мальчику, перекрестил его и направился к своему экипажу. Вдруг все увидели, как к царю быстро приблизился молодой человек и, выхватив из-под полы небольшой белый предмет, обеими руками с силой бросил его к ногам государя. Это была бомба, завернутая в носовой платок. Еще один взрыв, и, когда дым рассеялся, предстало страшное зрелище. Император лежал на земле, лицо его было окровавлено, шапка и шинель сожжены взрывом, он был наполовину обнажен. Ноги его до колен были раздроблены и почти отделились от туловища. Он истекал кровью. Рядом с царем на земле почти в таком же состоянии лежал цареубийца. К Александру бросился его брат, Михаил. «Саша!» «Помоги мне, — прошептал Александр. — Живи наследник?.. Снесите меня во дворец... Там уме-

реть...» Тяжело раненного царя уложили в сани и повезли в Зимний дворец. На месте покушения осталось семнадцать человек убитых и раненых. Спешно собирали останки ног императора. Не могли найти одного пальца, его кто-то подобрал и принес затем во дворец.

Когда сани подъехали к подъезду дворца и были раскрыты настежь двери, чтобы внести государя, его любимая собака сеттер Милорд, как всегда, бросилась навстречу своему хозяину с радостным визгом. Но вдруг, почувствовав кровь и не услышав толоса хозяина, Милорд упал на ступеньки лестницы. Его задние лапы парализовало.

Лишь во дворце раненому была оказана первая помощь. Княгиня Юрьевская, стараясь не терять присутствия духа, давала необходимые распоряжения, помогала доктору накладывать на ноги повязки, чтобы остановить кровотечение, подносила кислородные подушки для облегчения дыхания умирающего супруга. Еще около часа шла борьба за его жизнь, но ничто уже не могло помочь. Царь Александр II скончался. Он умер на руках женщины, которую любил...

Члены царской семьи и ближайшие доверенные лица государя были глубоко потрясены чудовищной жестокостью. Люди, столпившиеся у дворца, увидев, как опускается флаг, рыдали, вставали на колени, крестясь. Царя-Освободителя не стало. «Какого государя убили, злодеи!» — воскликнул кто-то в толпе.

Александр Николаевич Романов заплатил жизнью за свою веру в людей. Сам он был человеком редкой души, дарил добро, любовь и милосердие. Он жил для того, чтобы возвеличить Россию, облегчить жизнь народа, упрочить благосостояние людей. И был зверски убит...

В тот же час в силу закона Российской империи наследник-цесаревич сделался императором Александром

ром III. Сторонники неограниченной царской власти, не теряя времени, стали говорить новому императору о вреде конституции, манифест о которой не успел опубликовать его отец. А в это время останки убитого государя находились еще в Зимнем дворце. Ежедневно утром и вечером у гроба служили панихиды. Один из очевидцев, присутствовавший на последней панихиде перед перенесением тела в собор святых апостолов Петра и Павла, писал своему другу: «...Когда служба закончилась, и все покинули помещение, я увидел, как из соседней комнаты вышла вдова покойного. Она едва держалась на ногах и шла, опираясь на руку сестры... Несчастливая упала перед гробом. Лицо императора было покрыто газовым покрывалом, которое запрещено было подымать. Но она порывистым движением сорвала вуаль и покрыла долгими поцелуями лоб и все лицо покойного. Потом она, шатаясь, вышла. Мне было жаль бедную женщину».

Потом рассказывали, что княжна в тот же вечер вновь приходила к гробу. Она срезала свои волосы и положила их под руки усопшему как последний дар своей любви.

В не по-весеннему холодный день торжественных похорон Александра II яркое солнце, появившееся на безоблачном небе, освещало землю. Под звуки пушечных залпов процессия направилась к Петропавловской крепости. Впереди медленной поступью двигались кавалергарды на лошадях, покрытых черными попонами, за ними вереницей шли придворные с регалиями покойного монарха. Императорскую корону, сверкающую бриллиантами и драгоценными камнями, несли на золотой подушке. Вслед за ними следовала траурная колесница, запряженная восьмеркой вороных коней. Внутри колесницы, по углам гроба стояли четыре генерал-адъютанта. Сам гроб был покрыт горностаевой мантией. За гробом шел

император Александр III с непокрытой головой, на полшага от него — великие князья. Супруга нового императора с детьми и придворные дамы следовали за гробом в траурных каретах. Шествие замыкал отряд гвардейцев.

В Петропавловском соборе состоялось торжественное богослужение. Гроб, освещаемый колеблющимся светом свечей, по православному обычаю был открыт. Раны на лице покойного государя закрывала красная вуаль, нижнюю часть тела, изуродованную взрывом, покрывала пышная мантия. Когда церковный хор пропел «Вечную память», священник прочел молитву отпущения грехов и приложил ко лбу усопшего полоску пергамента с начертанной на ней молитвой.

Наступил момент последнего прощания. Первым по ступенькам катафалка поднялся Александр III. С глазами, полными слез, он склонился над гробом и поцеловал руку отца. Императрица, великие князья и княгини последовали его примеру. Когда вслед за этим к гробу направился дипломатический корпус, чтобы в последний раз отдать честь скончавшемуся императору, путь их внезапно был приостановлен. Из двери, ведущей в ризницу, вышел министр двора граф Адлерберг, поддерживая хрупкую фигуру плачущей женщины под длинной черной вуалью. Опустившись перед гробом, она начала читать молитву, припав головой к телу покойного. Это прощание длилось несколько минут. Затем, опираясь на руку графа Адлерберга, княгиня Юрьевская — а это была она — медленно, неверными шагами скрылась в глубине церкви.

Свой последний покой Царь-Освободитель нашел рядом со своей так много страдавшей супругой, первой своей любовью.

А через четыре недели после похорон состоялась казнь пяти главных заговорщиков, арестованных по-

лицей. Их повесили всенародно с табличками на груди — «Цареубийца». Среди них были известные террористы-фанатики: Желябов, сын крестьянина, получивший, однако, университетское образование, и Перовская, принадлежавшая к высшим слоям Петербургского общества, племянница Петербургского губернатора. А народ суеверно покупал у палача за немалую плату части веревок, послуживших орудием казни.

В память о мученической смерти императора Александра II на месте его убийства построили храм. Он был освящен при внуке Царя-Освободителя как храм Спаса на крови.





АЛЕКСАНДР III

Когда умер от ран император Александр II, его сын и наследник не проронил ни одной слезы, как бы тяжело ему это ни далось. Воздавая должное своему отцу, он отдавал распоряжения по приготовлению к погребению убитого царя, одновременно выслушивал поздравления от двора, министров и послов по случаю вступления на российский престол, принимал всевозможные рапорты. Его натура, с одной стороны, жаждала власти, а с другой, он был потрясен расправой над своим бедным отцом и клялся отомстить, и отомстить жестоко, его убийцам. Как только государь закрыл глаза, его наследник, получив наконец право приказывать, отдал распоряжение досконально обыскать весь Петербург, чтобы все подозрительные лица были немедленно арестованы. Нового императора Романова обуревало не столько горе по покойному отцу, сколько жажда мести.

Царь-Освободитель пал от руки террористов-заговорщиков, мнивших себя исполнителями воли интеллигентной и политически развитой части народа. Некоторые приписывали это либеральному правлению царя, говорили, что своими реформами он распустил Россию, и именно в этом видели причину столь

ужасного события. В состоянии шока от злодейского покушения и мученической смерти отца, Александр III вступил на престол. И как только он был провозглашен императором, ему стали поступать письма с угрозами расправы, если он велит казнить убийц царя. Александр находил их на своем письменном столе, в гардеробной, в карманах платья своих детей — вероятно, заговорщики имели сообщников даже в самых высших кругах петербургской знати, а может, и среди приближенных семьи его императорского величества.

Но казнь была свершена, а для охраны своей особы Александр III создал новое учреждение, названное им Императорской главной квартирой: командующий, его помощники, большая свита, врачи и даже придворные духовники входили в ее огромный штат. К ней относилась и канцелярия с большим количеством служащих. Самого же императора окружили неприступной «китайской стеной» охраны.

Преследование подозрительных лиц росло с каждым днем. Новые тюрьмы появлялись словно грибы после дождя. Вступивший на престол сын убитого царя решил «кровью и железом» искоренить все, что могло сокрушить незыблемость самодержавия в России. Он счел своей задачей — единолично властвовать над телами и душами своего стомиллионного народа. Одним из первых распоряжений нового императора было уничтожение самостоятельности Министерства почт и телеграфов и присоединение его к Министерству внутренних дел. Все письма отныне стали вскрываться и прочитываться специально назначенными цензорами.

Что же это был за человек, начавший свое царствование не с милостей, как это делали большинство царей Романовых, а с кнута и палки, как когда-то начи-

нал его дед Николай? Вступил Александр III на престол в тридцать шесть лет, будучи уже отцом. Внешне это был богатырь. После Петра Великого самая крупная — в прямом смысле слова — фигура на русском троне. Высокого роста, крепкого телосложения, физически очень сильный, он мог шутя согнуть подкову или серебряную тарелку. Один из министров так писал о нем в своих воспоминаниях: «...он не был красив, по манерам был скорее более или менее медвежатый; был очень большого роста, причем при всей своей комплекции он не был особенно силен или мускулист, а скорее был несколько толст и жирен, но тем не менее, если бы не знали, что он император, все бы обратили внимание на эту фигуру, он производил впечатление своей импозантностью, спокойствием своих манер и, с одной стороны, крайней твердостью, а с другой стороны — благодушием в лице...»

Наследником Александр III Романов был объявлен лишь в двадцать лет, после смерти своего старшего брата, скончавшегося от туберкулезного менингита. Поэтому того образования, которое считалось необходимым для наследника престола, он не получил. Основное внимание родителей было направлено на его старшего брата, которому, как наследнику, старались дать должное воспитание и образование. А когда после смерти брата молодого человека засадили за книги, он говорил своим учителям: «К чему мне все это? У меня будут министры. Пусть они и решают сложные вопросы».

В детстве к Александру были приставлены русские учителя. По их отзывам, мальчик отличался тихим нравом, простотой, прямодушием и исключительной добросовестностью. Особую склонность он питал к военному делу, а проходя военные науки, которым молодой человек отдавался с большим увлечением, чем каким-либо другим, он попал в офицерскую среду, и

в его характере появилось некое солдафонство: беспрекословное повиновение стало для него высшим критерием в отношениях между подчиненным и начальником. Этим, да еще любовью к порядку и твердостью воли, он походил на своего строгого деда Николая. Вот только внешне он походил не на своих предков, а скорее, на простого русского мужика с рыжеватой окладистой бородой и густыми бровями. Рано появившаяся лысина и высокий лоб делали его лицо очень серьезным и волевым.

Александр II держал своего уже взрослого сына — человека обыкновенного ума и обыкновенных способностей, на некоторой дистанции от управления государством и вообще от государственных дел. Придя к власти, семнадцатый царь Романов медлил с манифестом о своем восшествии на престол. Манифест был издан лишь через восемь недель после смерти отца, причем составлен он был без предварительного совета с министрами убитого императора. В документе провозглашалась незыблемость единой царской власти. Новый царь заявлял, что будет править «с верой в силу и справедливость самодержавия». И это несмотря на подпись, которую он, будучи наследником, поставил под конституционными изменениями в России. Граф Лорис-Меликов, обиженный и рассерженный, спустя пять дней вышел в отставку. За ним последовали и другие сторонники конституции, а дядя нового императора, великий князь Константин, также ранее подписавший манифест, устранился от дел двора.

Воспитателем Александра III был сторонник самодержавия обер-прокурор Святейшего Синода Победоносцев, другими словами, управляющий русской православной церкви, или «министр религии», как его еще называли. Он-то и составлял манифест, а после восшествия своего воспитанника на престол стал самым влиятельным лицом в правительстве. Минис-

тром внутренних дел был назначен граф Игнатъев, любимцем же императора стал немец Бунге, получивший пост министра финансов, а затем и председателя Кабинета министров. Бунге происходил из дворянской семьи врачей и ученых, проживающей в Киеве. Закончив университет, он написал ряд работ по торговому праву и кредитному делу, получил звание профессора финансового права, а затем был назначен ректором Киевского университета. Трудолюбивый, положительный во всех отношениях человек, он вошел в доверие императора настолько, что тот определил его преподавателем к своему сыну Николаю по политической экономии и финансам.

Еще один немец получил министерский портфель — им оказался Гирс, возглавивший Министерство иностранных дел. Он был родом из немецкой семьи, поселившейся в начале столетия в одной из западных областей России. По окончании знаменитого лицея в Царском Селе, молодой Гирс поступил на службу в Министерство иностранных дел и сделал блестящую карьеру на дипломатическом поприще. От лютеранской веры он не отказался и, оставаясь другом Германии, делал все, что было в его силах, чтобы устранять возникавшее порой напряжение в отношениях между Германией и Россией. Будучи министром иностранных дел, Гирс пользовался неограниченным доверием царя. Осторожный дипломат, прекрасный человек, уравновешенный и спокойный, он, со своей стороны, проявлял к Александру III чисто человеческую любовь и был ему безгранично предан.

Портфель министра путей сообщения был передан тоже иностранцу. Им стал некто Гюббенет, вошедший в доверие царя. Однако в течение всего правления Александра III среди министров было немало перетасовок и перемен. Назначая на ответственные посты новых людей, император заменял их в случае ма-

лейшего своего недовольства. Держать в страхе высших сановников и князей, привыкших к тому, что для них законы не писаны, — таков был метод его правления. Некоторые из тех государственных деятелей, которые оставались за бортом, став непригодными на активной работе в силу своего возраста или деловых качеств, направлялись царем в Государственный совет, чтобы почетное назначение и высокий оклад смягчили их отставку. В отношении же наград царь был очень скуп, особенно если это касалось его приближенных. Да и у него самого не было стремления к внешнему проявлению честолюбия.

На протяжении ряда лет бессменным помощником Александра III оставался К. П. Победоносцев, человек олестящего ума, но крайне реакционных воззрений. Он избрал себе кредо: лучше плохое старое, чем неизвестное новое. Будучи сам русским, Победоносцев с большим недоверием относился к русским людям, считая их просто неспособными сделать свою страну цветущей без помощи извне... С высоты своего важного поста Победоносцев мог видеть столько низкопоклонства, продажности, низости вокруг идола власти, что веры в искреннее желание людей служить своей стране у него уже не было. Россия, по его словам, была «ледяной пустыней и приютом несчастных, а парламент — это учреждение, служащее для удовлетворения личных амбиций, тщеславия и собственных интересов его участников». Некоторые называли его циником, но для императора Александра III он был незаменимым и самым доверенным лицом.

Чрезвычайно даровитым и способным среди министров во время царствования двух последних Романовых был Витте. Россия многим обязана этому государственному деятелю, сумевшему найти источники финансирования страны, придерживаясь правила, что в каждом доме имеются деньги, надо только

уметь их достать. При нем в России стала вводиться водочная монополия государства, о необходимости которой не раз высказывался сам император. «Меня крайне смущает, что русский народ так пропивается», — сетовал Александр. Витте поддержал желание государя, о котором знали и прежние министры финансов. Но именно он сделал основные шаги для его выполнения. Главная мысль так называемой «питейной монополии» заключалась в том, что никто не может продавать спиртные напитки помимо государства, а производство их должно быть ограничено теми количествами, которые определит правительство. Витте не обладал ни знатностью, ни богатством, родовых связей не имел. Мать его была русской, а отец немецкого происхождения. Закончив Дерптский университет, он изучал в Германии сельское хозяйство и горное дело, но с годами потерял все свое состояние на горных предприятиях Грузии. Щедро одаренный от природы, его сын, Сергей Юльевич, вынужден был сам делать свою карьеру. Он начал ее кассиром на железнодорожной станции в Одессе, но был так умен, энергичен и смел, что смог стать главой правительства России — небывалый случай для страны, где не человек избирается для должности, а должность для человека. Его уверенность в своих силах, деловитость, трудоспособность стали символом индустриализации российского государства. Он считался самым выдающимся умом России и был первым и единственным министром финансов, которому за одиннадцать лет службы на этом поприще удалось вывести экономику России из дефицита. Одним из главных его методов было активное привлечение иностранных капиталов в Россию, создание силами иностранцев новых фабрик и заводов, использование зарубежных специалистов. А в последние десятилетия XIX века наметился особенно сильный приток в Россию предпринимате-

лей из-за рубежа, в основном немцев, которые — после образования в 1871 году Германской империи — уже сохраняли за собой, живя в другой стране, германское гражданство.

Финансовая политика Витте дала весьма плодотворные результаты. Деньги у этого министра всегда имелись, дефицита не было. И Александр III поддерживал своего министра в борьбе с его многочисленными родовитыми врагами. Сам же Витте высоко ценил своего государя, служил ему верой и правдой. Благодаря Витте, и только лично ему, была построена Сибирская железная дорога, соединившая европейскую часть России с Дальним Востоком и сыгравшая столь важную роль в индустриализации России. Он даже предлагал царю назначить его старшего сына, великого князя Николая, председателем комитета по постройке этой магистрали. В своих воспоминаниях Витте затем напишет, что Александр III был крайне изумлен его предложением:

«— Как? Да Вы знаете ли наследника-цесаревича?

— Как же, Ваше Величество, я могу не знать наследника-цесаревича?

— Да, но вы с ним когда-нибудь о чем-нибудь серьезно разговаривали?

— Нет, Ваше Величество, я никогда не имел счастья о чем-нибудь говорить с наследником.

— Да ведь он совсем мальчик; у него совсем детские суждения; как же он может быть председателем комитета?

Я говорю императору:

— Да, Ваше Величество, он молодой человек и, как все молодые люди, может быть, он серьезно еще о государственных делах и не думал. Но ведь если Вы, Ваше Величество, не начнете его приучать к государственным делам, то он никогда к этому и не приучится...

— ...Я об этом совсем не думал, а поэтому сейчас я решить не могу. Я, — говорит, — об этом сначала подумаю».

Наследник был назначен Председателем комитета и так увлекся после возложения на него этой обязанности, что даже, став впоследствии императором, сохранил за собой звание Председателя Сибирского комитета и все время интересовался этим делом.

Несмотря на провозглашение принципа единодержавия государя-императора, реформы своего отца Александр III стремился завершить. Но главным делом он считал установление в стране порядка. Самодержавная власть, создавшая в лице таких представителей Дома Романовых, как Петр I, Екатерина II, Александр I, могущественную Россию, ставшую, благодаря его отцу, свободной от крепостного права, должна быть твердой и защищена от всяких на нее попопзновений. Так считал новый государь.

Александр III начал реорганизовывать русскую армию и противостоял всему тому, что могло бы вовлечь его в войну. «Я борюсь лишь против трех врагов: мятежа, расточительности и неверности. В остальном я человек мирный, — заявил он как-то. — Пока я жив, войны в Европе не будет».

При этом царе воинская повинность была сокращена до пяти лет действительной службы, а быт солдат значительно улучшился. Сам он не переносил воинский дух, не терпел парадов и даже наездником был плохим.

Решение экономических и социальных вопросов — вот в чем Александр III видел свою основную задачу. И он посвятил себя, прежде всего, делу государственного развития. Он заключил союз с Францией для того, чтобы получить кредиты, необходимые для строительства в России железных дорог, начатого еще его

дедом, Николаем I. Не любя немцев, царь стал поддерживать немецких промышленников, чтобы привлечь их капиталы для развития экономики страны, всячески содействовать расширению торговых связей. И в его царствование многое изменилось в России в лучшую сторону. Улучшилась жизнь крестьян: целыми семьями они переселялись в Сибирь, где было много свободных земель и мало рабочих рук. Для поднятия благосостояния освобожденных крестьян был учрежден Крестьянский банк, при помощи которого крестьяне могли прикупить новые земельные участки, увеличив таким образом полученные ими наделы. Позаботился сын Царя-Освободителя и о дворянах, благосостояние которых было несколько подорвано крестьянской реформой. Был учрежден Дворянский банк с выдачей ссуд под земельную собственность, чтобы дать возможность улучшить помещичье хозяйство. К дворянам Александр III вообще имел особую симпатию и всячески поддерживал их интересы. Несколько облегчилось и положение рабочих, численность которых в связи с резким скачком в развитии промышленности значительно возросла.

Еще одно большое желание обуревало этого царя: усилить религиозное воспитание народа. Ведь что из себя представляли массы православных в своем большинстве? В душе своей многие оставались все еще язычниками, а если и поклонялись Христу, то делали это, скорее, по привычке, в основном потому, что так уж исстари повелось на Руси. А каким разочарованием было для верующего простолюдина узнать, что Иисус-то был, оказывается, еврей... По указу Александра III, который сам отличался глубокой религиозностью, при церквях стали открываться трехгодичные церковно-приходские школы, где прихожане изучали не только Закон Божий, но и обучались грамоте. А это для России, где грамотны-

ми были лишь 2,5% населения, было чрезвычайно важно.

Чтобы ознакомиться с различными областями России, император нередко совершал поездки по городам и селам и мог воочию убедиться в нелегком житье русского народа. Вообще этот царь отличался своей приверженностью ко всему русскому — этим он не был похож на предыдущих Романовых. Его называли истинно русским царем не только по внешнему виду, но и по духу, забывая, что по крови-то он скорее был немцем. При нем впервые прозвучали слова: «Россия для русских». Был издан указ, запрещающий иностранцам покупать недвижимость в западных областях России, поднялась газетная шумиха против зависимости российской промышленности от немцев, начались первые еврейские погромы, были изданы «временные» правила для евреев, сильно ущемляющие их права. Евреи не принимались в гимназии, университеты и прочие учебные заведения. А в некоторых губерниях им было просто запрещено проживать или поступать на государственную службу. В России в то время проживало пять миллионов евреев. Репрессии и преследования привели русских евреев в значительном количестве в ряды революционеров, поставивших перед собой цель свергнуть царизм. Но, хотя Александр III и не любил евреев, и как-то сказал даже, что «мы не должны забывать, что именно евреи распяли нашего Господа и пролили его драгоценную кровь», к погромам он отнесся весьма отрицательно и потребовал у министра внутренних дел произвести следствие по всем этим случаям и восстановить порядок.

«Если бы возможно было главных зачинщиков хорошенько посечь, а не предавать суду, гораздо было бы полезнее и проще», — считал император. Хотя сам он и не жаловал инородцев, но погромов не допускал и в мыслях.

К иностранцам у Александра III, не способного хитрить или заискивать, было свое определенное отношение. Он в первую очередь недолюбливал немцев и вообще не питал к Германскому Дому никаких родственных чувств. Ведь жена его не была немецкой принцессой, а принадлежала к королевскому дому Дании, не состоявшей в дружеских связях с Германией. Мать этой первой датчанки на российском престоле, умную и интеллигентную супругу короля Дании Христиана IX, прозвали «матерью всей Европы», так как она сумела прекрасно пристроить своих четверых детей: Дагмара стала русской царицей; Александра, старшая дочь, вышла замуж за принца Уэльского, который и при жизни королевы Виктории играл активную роль в государстве, а затем стал королем Великобритании; сын Фредерик после смерти отца занял датский трон, младший, Георг, стал греческим королем; внуки же породнили между собой почти все королевские дома Европы.

Судьба принцессы Дагмары была очень необычна. Сначала она была помолвлена со старшим братом своего будущего супруга. Затем, когда тот внезапно скончался, она стала невестой нового наследника престола. Через год состоялось бракосочетание. Еще перед свадьбой Дагмара приняла русское имя — Мария Федоровна.

При российском дворе сразу же полюбили эту маленькую веселую женщину с темными волосами и черными сверкающими глазами. Она с удовольствием устраивала приемы, танцевала на балах, была отличной наездницей, интересовалась искусством. Охотно общалась датская принцесса и с многочисленными представителями семьи Романовых и русскими вельможами; умела наладить со всеми хорошие добрые отношения. За столом Мария Федоровна была отличной собеседницей, порой была остра «на язычок».

Но подтрунивая над недостатками людей, супруга Александра III была терпима к их слабостям. Как-то в письме к матери она писала: «Одна бедная дама во время мазурки, продолжавшейся полчаса, потеряла свою нижнюю юбку, которая оставалась у нас под ногами, пока один генерал не поднял ее и не спрятал за горшком с цветами. Несчастливая успела сразу же после танца скрыться в толпе, прежде чем кто-либо понял, чья это юбка. А мне было так жаль бедняжку...»

К тридцати пяти годам датская принцесса родила шестерых детей, только младшая дочь Ольга родилась уже после того, как Дагмара стала российской императрицей. Мария Федоровна заботилась о них, следила за учебой, давала наставления и выслушивала их тайны. Часто она смягчала конфликты, возникавшие порой между детьми и их отцом, отличавшимся требовательностью не только к себе, но и к своей семье. Дети не то чтобы боялись, но как-то робели перед своим отцом-богатырем. Вот разве что младший сын мог свободно держаться с родителем — ни для кого не было секретом, что Александр III больше всех любил Мишу, охотно ходил с ним на прогулки и даже участвовал в его играх. Как-то утром в один из летних дней они проходили по парку, когда садовник поливал цветы. Миша стал шалить, не слушался императора. Тогда тот взял из рук садовника шланг и окатил мальчика водой. Быстро вернулись домой, ребенка переодели. После завтрака государь, как обычно, отправился к себе в рабочий кабинет, который находился как раз под комнатой Миши. В перерыве между делами царь подошел к окну и, высунувшись, стал что-то рассматривать. Это заметил его любимец, быстро взял рукомойник и вылил воду на голову отца. Мальчик не был наказан. Но если бы такую шутку выкинул кто-либо другой из детей, ему бы здорово досталось.

До Миши Мария Федоровна родила трех сыновей. Старший, Николай, названный так в честь деда отца, был объявлен наследником престола. Второй, Александр, прожил немногим более одного года, а третий сын, Георгий, скончался в восемнадцать лет: туберкулез, которым он заболел, не пощадил его изначально крепкую натуру. Полагали, однако, что непосредственной причиной его смерти в 1899 году послужило переутомление, вызванное участием молодого человека в велосипедных гонках.

Младший сын, Михаил, закончит трагически при власти большевиков. Да и вообще жизнь его сложится весьма необычно. Он вступит в морганатический брак с дважды разведенной женщиной отнюдь не княжеского происхождения. Брак будет заключен тайно, в Вене, в небольшой сербской церкви. Узнав об этом бракосочетании, последний царь Романов запретит Михаилу въезд в Россию и подпишет указ об опеке над его имуществом. Только благодаря вмешательству матери, Марии Федоровны, братья помирятся, опека с имущества будет снята, супружеская чета возвратится на свое горе в Россию. Жена Михаила получит графское достоинство Российской империи.

Были у императорской четы и две дочери. И той, и другой судьба уготовила долгую жизнь. Старшая, Ксения, выйдет замуж за своего двоюродного дядю, внука Николая Первого, и проживет восемьдесят пять лет. Младшая, Ольга, станет женой принца Ольденбургского, но брак окажется неудачным и закончится разводом.

О детях Александра III и Марии Федоровны речь будет идти и в следующей главе, поскольку их судьба тесно связана с последним российским царем.

В браке с дочерью датского короля русский император оказался счастлив. Он не просто «отдыхал» в

кругу семьи, а по его словам, «наслаждался семейной жизнью». Александр III был хорошим семьянином, и главным его девизом было постоянство. Не в пример своему отцу он держался строгой морали, смазливymi личиками придворных дам не соблазнялся. Со своей Минни, как ласково называл супругу, он был неразлучен. Императрица сопровождала его на балах и выездах в театр или на концерты, в поездках по святым местам, на военных парадах, во время посещения различных учреждений. С годами он все более считался с ее мнением, однако Мария Федоровна этим не пользовалась, в государственные дела не вмешивалась и не делала попыток как-то влиять на своего мужа или в чем-то ему перечить. Она была послушной женой и относилась к мужу с большим уважением. Да и не могла иначе. Царь держал свою семью в безусловном повиновении. Воспитательнице своих старших сыновей, мадам Олленгрэн, Александр, еще будучи цесаревичем, дал следующее наставление: «Ни я, ни великая княгиня не желаем делать из них (Николая и Георгия) оранжерейных цветов. Они должны хорошо молиться Богу, изучать науки, играть в обычные детские игры, шалить в меру. Учите хорошенько, поблажки не давайте, спрашивайте по всей строгости, и главное, не поощряйте лени. Если что, то адресуйтесь прямо ко мне, а я знаю, что нужно делать. Повторяю, что мне фарфора не нужно. Мне нужны нормальные русские дети. Подерутся — пожалуйста. Но доказчику первый кнут. Это — самое мое первое требование».

Повиновения Александр, став царем, требовал и от всех великих князей и княгинь, хотя между ними были лица и значительно старше его. В этом отношении он был действительно главой всех Романовых. Его не только почитали, но и боялись. Семнадцатый Романов на российском троне выработал особый «фа-

мильный статус» для русского царствующего Дома. Согласно этому статусу, на титул великого князя с прибавлением Императорского Высочества имели отныне право только прямые потомки русских царей по мужской линии, а также братья и сестры царя. Правнуки же царствовавшего императора и их старшие сыновья имели право лишь на титул князя с прибавлением высочества.

Среди великих князей «фамильный статус» Александра III произвел большой переполох: одни чувствовали себя обиженными, другие полагали, что они несправедливо отодвинуты на задний план. Тут-то и началось... В большой семье Романовых стали возникать интриги. Братья царя и его дяди составили чуть ли не открытую оппозицию. Успокоили лишь назначения на высокие государственные посты: великий князь Владимир Александрович, брат царя, стал командующим Петербургским военным округом; другой брат, Сергей, — московским генерал-губернатором. Дядя царя — великий князь Михаил Николаевич — был назначен председателем Государственного совета, другой дядя — президентом Академии наук. Чины и звания присваивались не за заслуги, а по праву рождения. Великие князья служили губернаторами или высокопоставленными офицерами в армии и флоте, но они служили лишь по воле царя. По его же приказу они должны были немедленно освободить занимаемый пост. Из-за проступков своих братьев и ближайших родственников царь раздражался, а иногда и сильно гневался, однако никто никогда серьезно не пострадал даже за преступления, о которых говорили в обществе или сообщали в бесцензурной печати: казнокрадства, взяточничества и расхищения казенных земель. Большинство великих князей, в отличие от императора с его простотой в быту, набожностью и добропорядочностью в отношении своей

семьи, вели роскошный образ жизни, много времени проводили за границей, предаваясь кутежам и любовным похождениям. Поведением своего двоюродного брата, великого князя Михаила Михайловича, Александр III был настолько возмущен, что лишил его всех титулов и запретил ему проживание в России. Тот женился против его воли на графине Софье Меренберг, которая не соответствовала династическим требованиям Дома Романовых. Михаил жил со своей женой на юге Франции, а затем переехал в Англию, где и закончил свои дни.

Александр III отличался еще и тем, что не любил излишней роскоши и был совершенно равнодушен к этикету. Почти все годы своего правления он прожил в Гатчине, в сорока девяти километрах от Петербурга, в любимом дворце своего прадеда императора Павла, к личности которого он особенно тяготел, сохраняя его кабинет в неприкосновенности. Да и парадные залы дворца были пусты. И хотя в Гатчинском дворце насчитывалось девятьсот комнат, семья царя разместилась не в роскошных апартаментах, а в бывших помещениях для гостей и прислуги. Александр с женой, сыновья и две дочери жили в узких небольших комнатах с низкими потолками, окна которых выходили в чудесный парк. Большой красивый парк — что может быть лучше для детей! Игры на свежем воздухе, визиты многочисленных сверстников, — родственников большой романовской семьи. Императрица Мария, однако, все же предпочитала город и каждую зиму упрашивала царя переехать в столицу. Соглашаясь порой на просьбы жены, Александр III, тем не менее, отказывался жить в Зимнем дворце, находя его неприветливым и слишком роскошным. Своей резиденцией императорская чета сделала Аничков дворец на Невском проспекте.

Петербург же с его стотридцатитысячным населением был в то время центром русской жизни. В театрах ставились оперы и балеты русских композиторов, оркестры исполняли музыку Глинки и Чайковского. В кругах интеллигенции зачитывались произведениями Достоевского и Толстого. Однако общество все еще разговаривало на французском, а не на русском языке, и лучшие туалеты и мебель заказывало в Париже. А отдыхать российская знать ездила в Италию и во Францию.

С осени по традиции их императорские величества давали балы в Зимнем дворце. В его великолепных просторных галереях и залах, украшенных колоннами из мрамора, яшмы и малахита, золотыми потолками и большими хрустальными люстрами, собиралось до трех тысяч человек: придворные в черных с золотым шитьем мундирах, военные, увешанные орденами, молодые гусарские офицеры в парадной форме и лосинах, так плотно облежавших ноги, что для того, чтобы натянуть их, требовалось двое солдат. Ну а русские дамы были буквально усыпаны драгоценностями: диадемы и ожерелья, серьги, браслеты и кольца. Когда появлялась царская чета, оркестр начинал играть полонез. Один танец сменял другой, затем начинался ужин. Уже за полночь, когда император с императрицей удалялись в Аничков дворец, построенный более ста лет назад Елизаветой для своего возлюбленного, Алексея Разумовского, гости начинали разъезжаться по домам.

Шумная придворная жизнь и светская суэта быстро надоедала Александру III, и семья с первыми весенними днями вновь перебиралась в Гатчину. Недруги царя пытались утверждать, что государь, напуганный расправой над его отцом, заперся в Гатчине, как в крепости, став, по существу, ее узником. Петербурга Александр III действительно не любил и боялся. Тень

убитого отца преследовала его всю жизнь, и он вел затворнический образ жизни, столицу посещал редко и только по особо важным случаям, предпочитая образ жизни в кругу семьи, подальше от «света». А светская жизнь при дворе действительно как-то заглохла. Только супруга великого князя Владимира — брата царя, герцогиня Мекленбург-Шверинская, давала приемы и устраивала балы в своем роскошном петербургском дворце. Их охотно посещали члены правительства, высшие сановники двора и дипломатический корпус. Именно благодаря этому, великий князь Владимир и его жена считались как бы представителями императора в Петербурге, вокруг них собственно и сосредоточивалась жизнь двора.

А сам царь с женой и детьми пребывал в отдалении, опасаясь покушений. Министры для доклада должны были приезжать в Гатчину, а иностранные послы иногда месяцами не могли увидеть царя. Да и приезды гостей — коронованных особ во время царствования Александра III были крайне редки.

Гатчина же действительно была надежной: на несколько верст вокруг день и ночь дежурили солдаты, стояли они и у всех входов и выходов дворца и парка. Даже у дверей спальни императора находились часовые.

Назвать трусом Александра III никак нельзя, но постоянное ожидание опасности развило в нем определенную мнительность. Рассказывают даже о случае, когда напряженная готовность к внезапному нападению привела к тому, что император стал виновником смерти одного из офицеров дворцовой стражи. Как-то царь неожиданно вошел в дежурную комнату. Офицер, куривший папиросу, стал прятать ее за спину. Заподозрив, что тот прячет оружие, Александр выстрелил... Принимались меры и против возможного отравления. За провизией всегда посылали к раз-

ным поставщикам, которые не должны были знать, что продукты предназначаются для царского стола. Не доверял Александр III и поварам. Он распорядился, чтобы очередной повар и его помощники назначались ежедневно в последний момент, а на кухне всегда дежурил кто-либо из членов царской семьи. Завтракал, обедал и ужинал император обычно в кругу семьи, к еде приступал последним. А поесть он любил плотно и вкусно: салат из крабов, куриный или гусиный паштет... ну а на десерт чаще всего пирожные со взбитыми сливками. Сладкое государь особенно любил. Этим, пожалуй, и можно объяснить его тучность. Ввел он и обычай пить крымские вина, а иностранные, которым отдавали предпочтение его прародители, подавались, только когда к обеду приглашались иностранные дипломаты и высокие гости. Зато в дни поста государь довольствовался щами, кашей да квасом.

Каждое утро Александр III поднимался в семь часов утра, умывался холодной водой, одевался в простую удобную одежду, сам себе варил чашку кофе, съедал несколько кусочков черного хлеба и пару круто сваренных яиц. Скромно позавтракав, он садился за письменный стол. За вторым завтраком собиралась уже вся семья. Одним из любимых видов отдыха императора были охота и рыбалка. Встав до зари и взяв ружье, он уходил на целый день на болота или в лес. Часами мог стоять в высоких сапогах по колено в воде и ловить на удочку рыбу в Гатчинском пруду. Порой это занятие отодвигало на задний план даже государственные дела. Знаменитый афоризм Александра: «Европа может подождать, пока русский царь удит рыбу» обошел газеты многих стран. Иногда в своем Гатчинском доме царь собирал небольшое общество для исполнения камерной музыки. Сам он играл на фаготе, причем играл с чувством и довольно

неплохо. Порой устраивались любительские спектакли, приглашались артисты.

При своих не столь уж частых выездах Александр III запрещал конвоировать свой экипаж, считая это мерой совершенно излишней. Однако вдоль всей дороги солдаты стояли неразрывной цепью — на удивление иностранцев. Выезды по железной дороге — в Петербург или в Крым — также обставлялись всяческими предосторожностями. Задолго до проезда царя по всему пути расставлялись солдаты с ружьями, заряженными боевыми патронами. Железнодорожные стрелки наглухо забивались. Пассажирские поезда заблаговременно отводились на запасные пути. Никто не знал, в каком поезде будет ехать царь. Какого-либо одного «царского» поезда вообще не имелось, а было несколько поездов «чрезвычайной важности». Все они были замаскированы под царские, и никто не знал, в каком поезде находится царь и его семья. Это было тайной. Каждому такому поезду стоявшие в цепи солдаты отдавали честь.

Все это, однако, не помешало крушению поезда, который следовал из Ялты в Петербург. Его устроили террористы на станции Борки, неподалеку от Харькова, в 1888 году: поезд сошел с рельсов и почти все вагоны разбились. Царь и его семья в это время обедали в вагоне-ресторане. Обвалилась крыша, но Александр, благодаря своей гигантской силе, невероятным усилием удержал ее на плечах и держал до тех пор, пока жена и дети не выбрались из поезда. Сам же государь получил несколько травм, которые, по всей вероятности, и повлекли за собой роковую для него болезнь почек. Однако, выбравшись из-под обломков, он, не теряя хладнокровия, приказал немедленно оказать помощь раненым и тем, кто все еще находился под обломками.

А что же царская семья?

Императрица получила лишь синяки и ушибы, а вот старшая дочь, Ксения, повредила позвоночник и осталась горбатенькой — может быть, поэтому ее и выдали замуж за родственника. Другие члены семьи получили лишь легкие ранения.

В официальных сообщениях об этом событии говорилось, как о крушении поезда по неизвестной причине. Несмотря на все старания, полиции и жандармам так и не удалось раскрыть это преступление. Что касается спасения царя и его семьи, то об этом говорили, как о чуде.

За год до крушения поезда уже готовилось покушение на Александра III, к счастью, не состоявшееся. На Невском проспекте — улице, по которой должен был проехать государь, чтобы присутствовать на панихиде в Петропавловском соборе по случаю шестой годовщины со дня смерти своего отца, — были арестованы молодые люди, державшие в руках бомбы, сделанные в форме обычных книг. Доложили царю. Он приказал расправиться с участниками покушения без лишней гласности. Среди арестованных, а затем казненных, был и Александр Ульянов, старший брат будущего руководителя Октябрьского переворота большевиков, Владимира Ульянова-Ленина, который уже тогда поставил перед собой цель бороться против самодержавия, но не путем террора, как его старший брат.

Семья Ульяновых проживала в то время в небольшом городе на Волге. Отец Александра и Владимира, Илья Николаевич Ульянов, был сыном зажиточного русского портного, женившегося на крепостной калмычке. Илья Ульянов, закончив образование, стал учителем, добросовестным верноподданным своего царя. Он сделал хорошую карьеру на этом поприще, получил титул дворянина и в тридцать два года же-

нился на девушке из семьи обрусевших немцев. Звали ее Мария Бланк. Отец будущей матери Александра и Владимира Ульяновых был врачом в одной из Петербургских больниц, а затем, купив небольшое поместье неподалеку от Казани, покинул шумную столицу и переселился с семьей в Кукушкино, так называлось это имение. Там и проживал он со своей женой Анной Гроссшопф, бывшей родом из немецкого города Любека, наслаждаясь семейным счастьем. В Кукушкино провела свои годы до замужества и Мария Бланк. Она получила блестящее образование, занималась французской и английской литературой, увлекалась игрой на фортепьяно. Все свои знания она затем с любовью отдавала детям, а их в семье Ульяновых родилось восемь. И вот Александр, старший сын, участвовал в покушении на царя и казнен... Владимир, средний сын, поклялся отомстить за брата. Самодержавию, которое император Александр III ставил превыше всего, оставалось жить всего лишь тридцать лет. Владимир Ульянов сдержит свое слово...

Сам же Александр Романов, отец последнего российского императора, на протяжении всех тринадцати лет своего царствования беспощадно сокрушал противников самодержавия. Сотни его политических врагов отправлялись в ссылку. Беспощадная цензура контролировала печать. Мощная полиция поубавила рвение террористов и держала под наблюдением революционеров.

Семнадцатый Романов был человеком сильной воли и исключительно целеустремленный. Он отличался удивительной работоспособностью, умел спокойно обдумывать каждый вопрос, в своих резолюциях был прям и искренен, не терпел обмана. Сам будучи на редкость правдивым человеком, он ненавидел лгунов. «У него никогда слово не расходилось с делом, и

он был выдающимся человеком по благородству и чистоте сердца», — так характеризовали Александра III люди, находившиеся у него на службе. С годами сформировалась философия его жизни: быть для своих подданных образцом нравственной чистоты, честности, справедливости и усердия.

Рассказывали такой забавный случай. Как-то раз во время одной из поездок по России царский поезд остановился на маленьком разъезде. Стоянка была незапланированной. Из окрестных деревень сбежали люди, чтобы посмотреть на необычный поезд. Одному из мужичков удалось пробраться близко к вагонам. И вдруг в одном из окон он увидел величественную фигуру с окладистой бородой — царя. Точь-в-точь, как на портрете. Мужичок обалдел от изумления, снял шапку и восторженно прошептал: «Вот это да — царь!» И от глубокого волнения он не мог сдержаться, чтобы не добавить тут же чисто русскую фразу, прямо-таки «трехэтажную», выразив этим всю полноту своих чувств. Услышав такое, жандарм уже хотел было мужика арестовать. Но царь, наблюдавший эту сцену и по выражению лица понявший искренний восторг крестьянина, остановил жандарма, а затем подозвал перепуганного до смерти «автора» и дал ему двадцатипятирублевую ассигнацию, на которой было его изображение. «Вот тебе мой портрет на память», — весело сказал он.

Александр III терпеть не мог всякую вычурность и считал, что истинно русский человек должен быть прост в манерах, в еде, в разговорах и в одежде. Брюки свои он обычно носил до тех пор, пока они полностью не изнашивались, иногда на них даже можно было увидеть заплатку. А предпочитал государь русский костюм: поддевку с широкими штанами и высокими сапогами. Часто носил он и военную форму. В некоторых королевских домах Европы поговарива-

ли, что он вообще не джентльмен. А император не раз высказывался, что подражание западной культуре считает недостойным для россиянина, который всегда и во всем должен быть русским и сохранять свою самобытность.

Официальных визитов в Европу Александр III совершать не любил, но довольно часто вместе со своей супругой и детьми ездил в Данию. Он велел построить для себя в Фредесборге отдельный дворец и вел там жизнь мирного буржуа: ходил в цивильном платье, прогуливался по парку без всякой охраны. «Только здесь, в Дании, я и могу подышать свободно», — говорил он.

Рассказывали, как однажды, прогуливаясь, царь зашел на железнодорожную станцию, выпил кружку любившегося ему датского бочкового пива и разговорился за стойкой с каким-то приказчиком. Тот сообщил между прочим, что неподалеку от станции гостит у своего тестя русский император. «Как бы хотелось увидеть его», — выразил приказчик свое желание. Александр, не назвав себя и попрощавшись со своим словоохотливым собеседником, отправился в свой дворец. По дороге он был застигнут сильным дождем и, укрывшись под большим ветвистым деревом, решил переждать. В это время проезжала простая крестьянская повозка. Царь попросил подвезти его и, получив любезное согласие, сел рядом на облучок. Для того чтобы попасть во дворец, надо было проехать через парк, куда разрешалось въезжать лишь экипажам членов царской фамилии. Доехав до парка, крестьянин, естественно, остановился, заявив, что дальше ехать нельзя. «Да ведь я император», — сказал ему Александр. Крестьянин, приняв слова своего спутника за шутку, возразил, смеясь: «Врать-то и я умею; если ты император, то я король Дании Христиан». Так и не поехал через парк. На

другой день крестьянина разыскали и передали ему за услугу приличную сумму от русского царя. Тот обомлел от страха, что так смело говорил с его величеством, и долго потом рассказывал о своем приключении.

Александр III был истинным христианином, стремился свято чтить заповедь «не убий», ненавидел любое насилие. За поддержание общего европейского мира его прозвали царем-миротворцем. «Он не только ни разу не обнажил свой меч, но и ни разу даже им не пригрозил», — писали историки. Действительно, Александр III избегал войн, хотя Россия, как и прежде, была сильна своей армией; не законами, не цивилизацией или культурой, а именно армией. Еще во времена его деда, Николая I, в учебнике географии для кадетских корпусов было написано: «Россия — государство не торговое и не земледельческое, а военное, и призвание его — быть грозой света».

Александра III считают одним из самых набожных монархов. Много времени он проводил перед иконами, молился, заставлял следовать своему примеру всю семью. К нему были вхожи священники и монахи. Да и обстановка при дворе резко изменилась в царствование этого Романова: разврат «попрыгался» по углам, а «напоказ» выставлялись посещение монастырей, поклонение святым мощам, сбор денег на постройку церквей и восстановление древних храмов. Император полагал, что таким путем западную культуру, пробивавшуюся в русское общество удасться отворотить. Своей главной задачей он считал насаждение среди подданных веры и религиозности. Количество монастырей — мужских и женских — возросло, число церквей и духовных семинарий увеличилось. Созданный земствами тип светской школы в деревнях все чаще заменяли на церковно-приходские школы. Посещение церкви в большие праздники, испове-

дание и причащение стало обязательным для всех чиновников, учителей, студентов и гимназистов.

К православной церкви порой насильно заставляли примкнуть католиков и протестантов. А если где-либо умирал ксендз, преемника на его место не назначали, а двери костела запирали.

Любопытна история эстонского монастыря Кюримяэ. В местечке под названием Журавлиная гора (Кюримяэ) лютеране заложили свою церковь, чтобы противодействовать распространению православия. В 1885 году на пост губернатора Эстляндской губернии был назначен верноподданный царя Александра III князь Шаховской. Он верой и правдой служил своему государю, стараясь в своей губернии всячески насаждать православие. По его приказу недостроенную лютеранскую церковь снесли, а на ее месте стали строить православный женский монастырь, денег не жалели. Как кельи, так и церковь отличались особой роскошью. Облицовочные плиты для церкви привезли из Финляндии. Мастера для строительства прибыли из Петербурга. Уже через несколько месяцев после завершения строительства в монастыре было шестьдесят монахинь и тридцать послушниц, приехавших сюда из разных концов России.

В начале 1894 года князь Шаховской противниками строительства православной церкви в Эстонии был отравлен на балу в Таллинне. Похоронили его на территории монастыря. Сам Александр III выразил свое глубокое соболезнование семье Шаховских. А монастырь стала опекать жена князя, дочь военного министра Милютин. И до сих пор высится на Журавлиной горе в центре Эстонии православный женский монастырь, привлекая туристов своей необычной историей.

Нередкими становились случаи, когда прибалтийские немцы, поляки и даже евреи меняли свою веру

лишь бы продвигаться вверх по служебной лестнице или вообще удержаться на своем посту.

Казалось, что царь-миротворец, этот богатырь, будет царствовать долго. За месяц до кончины государя никто и не предполагал, что организм его уже «на износе». Александр III скончался неожиданно для всех, не дожив одного года до пятидесяти лет. Причиной его преждевременной смерти явилась болезнь почек, усилившаяся из-за сырости помещений в Гатчине. Лечиться царь не любил и вообще почти никогда не говорил о своем недуге. Летом 1894 года охота среди болот еще больше ослабила его здоровье: появились головные боли, бессонница и слабость в ногах. Он вынужден был обратиться к врачам. Ему порекомендовали отдых, предпочтительно в теплом климате Крыма. Но Александр III был не тем человеком, который способен нарушить свои планы только из-за того, что плохо себя чувствует. Ведь еще в начале года была запланирована поездка в сентябре с семьей в Польшу, чтобы провести пару недель в охотничьем доме в Спале.

Состояние царя оставалось неважным. Из Вены был срочно вызван крупнейший специалист по почечным болезням, профессор Лейден. Тщательно осмотрев больного, он поставил диагноз — нефрит. По его настоянию семья немедленно выехала в Крым, в летний Ливадийский дворец. Сухой теплый крымский воздух благотворно подействовал на императора. Appetit его улучшился, ноги окрепли настолько, что он мог выходить на берег, наслаждаться морским прибоем, принимать солнечные ванны. Окруженный заботами лучших русских и иностранных врачей, а также своих близких, император стал чувствовать себя значительно лучше. Но улучшение оказалось временным. Перемена к худшему наступила резко, силы стали быстро угасать...

За неделю до кончины императора в Крым на обычном поезде, как простой пассажир, приехала невеста наследника престола, принцесса Алиса Гессенская, чтобы получить благословение на брак со старшим сыном умирающего монарха. Царь, предвидя свой близкий конец, решил согласиться с женитьбой сына на немецкой принцессе, хотя раньше считал, что она не является выгодной партией для будущего императора России. Ему больше была по душе французская принцесса Елена или принцесса Маргарита Прусская. Но и та, и другая не пожелали поменять свою религию на православие. Аликс же заранее телеграфировала, что хочет как можно скорее совершить обряд обращения в православную веру.

Александр III встретил сына и его невесту, сидя в кресле в своей спальне в полной парадной форме. Встав на колени перед ослабшим богатырем, немецкая принцесса получила благословение отца своего будущего супруга за несколько дней до его кончины.

Утром в первый ноябрьский день, царь настоял на том, чтобы ему разрешили подняться с постели и сесть в стоявшее у окна кресло. Своей жене он сказал: «Я думаю, что пришел мой час. Не печалься обо мне. Я совершенно спокоен». Немного позже позвали детей и невесту старшего сына. Император не захотел, чтобы его положили в постель. С улыбкой он смотрел на свою супругу, преклонившую колени перед его креслом, губы шептали: «Я еще не умер, но я уже видел ангела...» Сразу же после полудня царь-богатырь скончался, склонив голову на плечо любимой жены.

Это была самая мирная смерть в последнем столетии правления Романовых. Павел был зверски убит, его сын Александр ушел из жизни, оставив после себя до сих пор неразгаданную тайну, другой сын, Николай, отчаявшись и разочаровавшись, скорее всего, по своей воле прекратил земное существование, ну а

Александр II — отец мирно почившего исполина — стал жертвой террористов, называвших себя противниками самодержавия и исполнителями народной воли.

Александр III скончался, процарствовав всего тринадцать лет. Он уснул вечным сном в чудесный осенний день, сидя в огромном «вольтеровском» кресле. Его враги пытались распространить слух, что причиной смерти явились запои, которыми якобы страдал царь. А в издававшейся в Париже русской газете появилась даже статья, автор которой — якобы начальник охраны и друг усопшего государя — охарактеризовал царя, как алкоголика. «...Он умел пить, не пьянея... Императрица, словно надзирательница какая-нибудь, пройдет мимо его карточного стола, видит, что около мужа нет никакого напитка и спокойно, счастливая уходит... А между тем, к концу вечера — глядь — его величество опять навеселе. Царица только в изумлении брови поднимает, потому что не понимает, откуда и когда это взялось? Она же все время следила...

А мы с его величеством умудрялись: сапоги с такими особыми голенищами заказывали, чтобы входила в них плоская фляжка коньяку, вместимостью в бутылку... Царица подле нас — мы сидим смирнехонько, играем... Отошла она подальше, — мы переглянемся — раз, два, три! — вытащим фляжки... и опять как ни в чем не бывало... Ужасно ему эта забава нравилась... Вроде игры...»

Слухи слухами, а могучего монарха не стало...

Министр финансов Сергей Витте в своих воспоминаниях писал: «Император Александр III... умер совершенно спокойно и, умирая, он гораздо более заботился о том, что это огорчит окружающих и любимую семью, нежели думал о самом себе».

За два дня до своей кончины Александр III говорил своему старшему сыну — наследнику престола: «Тебе

предстоит взять с плеч моих тяжелый груз государственной власти и нести его до могилы так же, как нес его я и как несли наши предки... Самодержавие создало историческую индивидуальность России. Рухнет самодержавие, не дай Бог, тогда с ним рухнет и Россия. Падение исконной русской власти откроет бесконечную эру смут и кровавых междоусобиц... Будь тверд и мужествен, не проявляй никогда слабости».

Да! Семнадцатый Романов оказался большим провидцем. Пророчество его сбылось немногим меньше, чем через четверть века...

Смерть императора потрясла всю Россию. Из Петербурга и Москвы в Ливадию срочно были отправлены предметы для церемонии последнего пути государя к месту захоронения. Прибыли и должностные лица, которые должны были сопровождать тело монарха при перевозке в российскую столицу. Сначала гроб перевезли в Ялту, а оттуда на крейсере в Севастополь, где уже ожидал траурный поезд, готовый к отправке. Вдоль пути этого поезда собирались толпы народа, чтобы отдать последний долг царю-батюшке. В больших городах поезд с телом царя останавливался, и местное духовенство служило панихиду, на которой присутствовала вся городская знать. В Москве гроб на одни сутки выставили в Кремле и, несмотря на холодную сырую ноябрьскую погоду, люди нескончаемым потоком шли на прощальный поклон своему монарху.

Похороны императора должны были состояться в Петербурге в Петропавловской крепости, где нашли свой покой многие представители семейства Романовых. К траурной церемонии присоединились многочисленные посланцы из Европы и особы королевской крови, более четырехсот делегатов со всей России, губернаторы провинций, министры, главнокомандующие армией и флотом. В течение семнадцати дней те-

ло Александра III было выставлено для всеобщего прощания. Тысячи людей проходили мимо открытого гроба, священники читали молитвы, звучали траурные песнопения. Два раза в день — утром и вечером — устраивались панихиды, и дважды в день иностранные и российские гости проезжали по мокрым, по-осеннему неуютным улицам столицы России, чтобы присутствовать на этой печальной церемонии.

Будущий английский король Георг V так писал об этих днях своей супруге в Англию:

«Каждый день после завтрака мы должны были присутствовать на службе в церкви. После панихиды мы все подходили к открытому гробу и целовали святую икону, которая была вложена покойному в руки. Для меня было большим ударом видеть его дорогое лицо так близко от себя, когда я нагнулся ко гробу. Он выглядит таким прекрасным и спокойным, но, конечно, он сильно изменился. Сегодня исполнилось уже две недели».

Супруга императора, теперь уже вдова, старалась держаться мужественно, но когда митрополит произносил свою надгробную речь, нервы ее не выдержали, с ней случился истерический припадок, пришлось прибегнуть к помощи врачей.

Долгое и торжественное прощание с царем Александром III завершилось. России уже не придется больше хоронить Романовых. У наследника усопшего императора — Николая II не будет ни благостной кончины, ни торжественных похорон, ни могилы в царской усыпальнице Петропавловского собора... Лишь его останки (а может, и не его...), пролежавшие семьдесят лет в далекой от Петербурга земле, будут доставлены к месту вечного покоя членов императорской семьи.

Императрица Мария Федоровна пережила своего супруга на тридцать четыре года, прожив последние

десять лет в своей родной Дании. Но сколько же горя выпало на долю этой всеми уважаемой женщины! Не только смерть ее сыновей и внуков, но и гибель самой империи, которую создавал ее царствующий супруг. Лишь чудом матери последнего царя Романова удалось избежать горькой участи своих детей.

Следующему правителю России, ее старшему сыну, уготована была самая трагическая судьба в истории Дома Романовых...



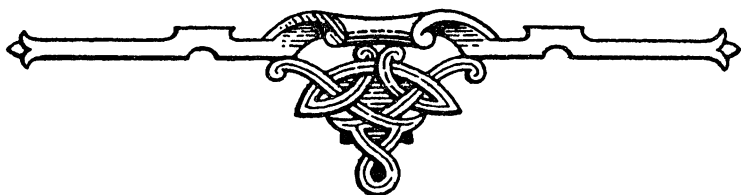

НИКОЛАЙ II

так, на российском троне последний из династии Романовых — Николай Александрович, в жилах которого текла немецкая, датская и совсем в небольшом количестве русская кровь. Стройный молодой человек с открытым лицом и выразительными лучистыми глазами, светящимися каким-то особым обаянием, он был полной противоположностью своего отца-богатыря: невысокого роста, робкий, нерешительный, невластолюбивый, а точнее, просто без всякого желания властвовать. Перед его глазами еще живо стоял образ деда, императора Александра II, изуродованного бомбой террориста и истекающего кровью.

Своего отца Николай любил и с детских лет преклонялся перед ним. Он высоко чтил его и как монарха. При вступлении на престол Николай II сказал: «Пусть все знают, что я, посвящая все свои силы благу народному, буду охранять начало самодержавия так же твердо и неуклонно, как охранял его мой незабвенный покойный родитель». А своим близким он заявил со слезами на глазах: «Я еще не готов стать царем и не умею управлять». Как только он узнал о смертельной болезни отца, им овладела паника. Он умолял отца позволить ему отречься от престола. Но

умирающий император был непреклонен: закон о престолонаследии должен соблюдаться. Николай должен занять трон после его смерти — такова была воля Александра III. Наследник вынужден был согласиться, ну а за это ему было позволено взять в жены Гессенскую принцессу Аликс, которая и разделила с Николаем высший пьедестал власти в России.

Брачная церемония состоялась через неделю после похорон Александра III. Назначенный день был днем рождения вдовствующей императрицы Марии Федоровны, и по этому случаю протокол предусматривал прекращение на время объявленного траура. Очевидцы так описывают этот день. Невеста и мать жениха, одетые в белое, проехали по Невскому проспекту в Зимний дворец. В Малахитовом зале перед золотым зеркалом, знаменитым тем, что в день своей свадьбы им пользовалась каждая великая княгиня, новобрачную официально должны были нарядить дамы из императорской фамилии. На Александру Федоровну — это имя немецкая принцесса получила при переходе в православие — надели старинное парадное платье из серебряной парчи, мантию и шлейф из золотой ткани и украшенные горностаем. Вдова Александра III сняла с себя сверкающую бриллиантами брачную корону и на красной бархатной подушечке поднесла своей невестке. Затем обе женщины прошли через галереи дворца в церковь, где уже ждал Николай, одетый в гусарский мундир. Александра и Николай с зажженными свечами в руках подошли к митрополиту. Через несколько минут их объявили мужем и женой.

В народе поговаривали, что молодая царица пришла в Россию вслед за гробом. Плохая примета...

По причине траура торжественного приема после бракосочетания не последовало. Не было и свадебного путешествия. Александра писала своей сестре: «Наша свадьба казалась мне просто продолжением

панихиды с тем отличием, что я надела белое платье вместо черного». А Николай в письме к брату Георгию, который в это время находился на лечении за границей, так передал свое настроение: «День свадьбы был ужасным мучением для меня. Мысль о том, что дорогого, беззаветно любимого нашего Папа не было между нами и что ты так далек от семьи и совсем один, не покидала меня во время венчания; нужно было напрячь все свои силы, чтобы не разреветься тут в церкви при всех».

Молодые поселились поначалу в Аничковом дворце, в комнатах, которые ранее занимал Николай вместе со своим братом Георгием. Хозяйкой во дворце продолжала оставаться вдовствующая императрица. Лишь весной Николай и Александра переехали в Царское Село, которое стало их любимым местом пребывания.

Свое первое заграничное путешествие молодые супруги совершили уже втроем — вместе с десятилетней дочкой. Они провели несколько спокойных дней в Дании у дедушки и бабушки Николая, короля Христиана IX и королевы Луизы, а затем нанесли визит английской королеве Виктории, которая была без ума от правнучки и очень сердечно приняла своего зятя, хотя брака своей Аликс с российским царем не одобряла, словно предчувствуя ее трагическую судьбу.

В Англии все отметили небывалое сходство русско-го императора с его кузеном принцем Георгом — будущим королем Великобритании. Они были так похожи друг на друга, что даже люди, которые их хорошо знали, путали одного с другим — оба были небольшого роста, имели одинаково выразительные глаза, расчесывали волосы на прямой пробор и носили остроконечную бородку. Стоя рядом, они выглядели как близнецы.

На обратном пути молодая царская чета посетила с официальным визитом Францию. Их встречали с небывалыми почестями. Поскольку это было уже в конце сентября, то во французской столице к веткам каштановых деревьев было приказано привязать искусственные цветы, сделанные из проволоки, чтобы придать городу наилучший вид — ведь Париж особенно прекрасен, когда цветут каштаны.

Как только последний Романов вступил на престол, он заявил о своей приверженности самодержавию, ведь его с детства приучали к неприятию конституционной монархии. Он хотел приложить для этого все свои усилия, как государь российский, которым он стал отнюдь не по собственному желанию. Он сердечно и искренне желал России счастья и мирного жития. Но подверженность влиянию матери и дядей, четверых братьев Александра III, которые были старше его и считали себя более компетентными в решении государственных вопросов, позволило говорить о нем, как о человеке, не имеющем собственной воли. На самом же деле Николай II был деликатным и учтивым человеком, слушал всех внимательно, редко кому возражал, не позволял себе сорваться или повысить голос на собеседника, старался быть сдержанным и доброжелательным ко всем окружающим его людям.

Поначалу новый царь практически ни одного вопроса не решал, не посоветуясь с матерью. Стараясь всячески поддержать ее после смерти отца, он немало времени проводил вместе с ней, обсуждал проблемы, возникающие перед ним, как перед государем, прислушивался к ее мнению. Его молодая жена чаще всего не участвовала в этих разговорах. Свекровь считала, что немецкая принцесса еще слишком неопытна, чтобы включаться в обсуждение государственных дел.

Как только кончился год траура, вдовствующая императрица вернулась к светской жизни. В протоколе русского двора она имела преимущество перед царствующей императрицей. На публичных церемониях Мария Федоровна, одетая во все белое и сверкая драгоценностями, шествовала под руку со своим сыном-царем; царица же следовала за ними обычно в паре с кем-либо из великих князей, а порой и вовсе одна.

Отношения между свекровью и невесткой явно не складывались. Один инцидент вызвал особое раздражение молодой царицы. По обычаю Дома Романовых фамильные драгоценности традиционно переходили от одной императрицы к другой. Протокол требовал, чтобы супруга Николая II надевала их по особо важным официальным случаям. Но на этот раз вдовствующая императрица вдруг заупрямилась и не пожелала расстаться с драгоценностями, блеск которых она так любила. Пришлось вмешаться Николаю, и мать вынуждена была уступить, но одна из нитей гармонии между матерью и сыном явно надорвалась, а неприязнь свекрови к невестке возросла...

Однако постепенно Николай привык принимать решения, не следуя советам матушки. Как-то она обратилась к нему с просьбой предоставить заем в один миллион рублей из Государственного банка для некой нуждающейся принцессы. Сын резко отказал ей, сославшись на политику ее скончавшегося супруга, умевшего ценить не только рубль, но и копейку. «Что составляет одну из самых блестящих страниц в истории царствования папы, так это крепкое состояние наших финансов, а так их можно расстроить в течение нескольких лет», — так аргументировал он свой отказ.

Но вот с братьями Александра III, своими дядями, великими князьями, молодому царю было значительно труднее. Все они занимали ответственные по-

сты и оставались энергичными и подчас требовательными к неопытному государю. Старший из них, Владимир, был командующим лейб-гвардией и президентом Академии наук. Алексей. Генерал-адмирал русского флота, он был известен своей расточительностью, на развлечения во время своих поездок в Европу денег не жалел. Ростом в два метра и весом более ста килограммов, он позволял себе даже стучать в присутствии царя кулаком по столу. Сергей занимал пост генерал-губернатора Москвы и был на некотором расстоянии от царствующего племянника, но вел себя вполне независимо от него, порой деспотично и грубо. Вот только Павел, который был лишь восемью годами старше Николая, считался с его высоким положением в государстве и старался поддерживать своего царствующего племянника.

Именно дяди в свое время решили, что свадьба Николая должна состояться публично в Петербурге, а не в узком семейном кругу в Крыму, как того хотели молодые. Они же настояли и на том, чтобы царь после случившегося на Ходынском поле в Москве присутствовал на приеме, который давал французский посол по случаю коронации русского царя.

А произошло на Ходынке нечто ужасное...

Весной 1896 года в Москве должна была состояться коронация Николая II Романова. Обряд венчания на царство определялся многовековой традицией русской государственности. Производился он со всей пышностью и торжественностью в Успенском соборе Кремля. На алмазном троне царя Алексея — отца первого Романова на российском престоле, — украшенного драгоценными камнями и жемчугом, занял место последний царь романово-голштинской династии, его супруга восседала рядом, на знаменитом троне из слоновой кости. После окончания церемонии

императрица-мать, а вслед за ней и каждый член большой императорской фамилии, поочередно подходили и приносили присягу верности новому царю всея Руси. Затем монаршья чета, в парчовых мантиях, с вышитыми двуглавыми орлами вышла из собора на Красное крыльцо Кремля и трижды поклонилась собравшемуся на площади народу. Приветственные крики были настолько громкими, что заглушали звон колоколов кремлевских соборов.

В тот же вечер состоялся официальный банкет, на который были приглашены семь тысяч гостей. В меню праздничного обеда входили борщ, любимое первое блюдо Николая II, солянка с кулебякой, отварная рыба, целые молодые барашки, фазаны в соусе со сметаной, салат, спаржа, сладкие фрукты в вине и мороженое. Царь и царица сидели за отдельным столом, который стоял под балдахином на некотором возвышении. Высшие придворные чины лично подносили им еду на золотых блюдах. Трапеза длилась несколько часов. Иностранные послы один за другим поднимали бокалы, провозглашая тост за здоровье императора и императрицы.

Москва была украшена праздничной иллюминацией. Дома и улицы освещали миллионы свечей. А на следующий день по традиции было устроено народное гуляние на Ходынском поле, что в пяти километрах от Кремля, на котором ожидалось и присутствие царской четы. Вот тут-то и произошло страшное событие, оказавшееся роковым для царствования последнего Романова. По случаю столь грандиозного торжества на поле собралось почти полмиллиона людей, чтобы увидеть новых царя и царицу, а главное, выпить дарового пива, раздаваемого по этому поводу, да отведать бесплатной еды. И вдруг прошел слух, что пива всем не хватит. Что здесь началось... страшно представить. Народ побежал к вагонам, гружен-

ным кружками и пивом. Единственный эскадрон казачков, присланный для поддержания порядка был оттеснен в сторону. Началась ужасная давка. Люди, сбитые с ног, падали на землю, их топтали тысячи ног. Погибло множество народу. Москва рыдала. Царь и царица были ошеломлены.

Но по настоянию великих князей монаршая чета вынуждена была отправиться на бал к французскому послу, которому, по их мнению, было неудобно отказать — ведь он специально для этого случая заказал из Парижа несколько тысяч роз. Великие князья настаивали на том, чтобы не преувеличивать несчастья и не портить из-за этого отношения с союзником России — Францией. Молодой государь уступил и согласился... «Во всем виновата моя глупая доброта. Чтобы только не ссориться и не портить семейных отношений, я постоянно уступаю и, в конце концов, остаюсь болваном, без воли и без характера», — признавался царь в одном из своих писем.

И вот в то время, когда по Москве слышались стоны раненых и вывозились трупы погибших, — царь с царицей открыли бал в свою честь в доме французского посла. И это явилось роковой ошибкой восемнадцатого царя из Дома Романовых. Его поведение сочли бесчеловечным.

Не сгладило впечатления и то, что весь следующий день император вместе с супругой ездил из одной больницы в другую, чтобы выразить свое соболезнование. Государь приказал хоронить умерших не в общей братской могиле, а в отдельных гробах за его счет. Из своих личных средств он выделил семье каждого погибшего тысячу рублей.

Однако никакие пожертвования и слова соболезнования не могли смягчить последствий ужасного события. Люди увидели в происшедшем плохое предзнаменование для начавшегося царствования.

А через восемь лет государем был сделан еще один неверный шаг: война с Японией, опять же по инициативе его дяди, великого князя Алексея Романова, генерал-адмирала русского флота. Поражение в этой войне подорвало авторитет Николая II, как монарха и имело много негативных последствий. Сразу же после войны, продолжавшейся целый год, произошло первое выступление народа, желавшего найти защиту у царя-батюшки от произвола властей, а посему в воскресный день направившегося с иконами в руках к Зимнему дворцу. Люди не знали, что царь в это время находился в Царском Селе и выйти к ним не мог. Демонстрацию расстреляли: на площади остались сотни убитых и раненых. Умерла и вера народа в доброго царя, на которого была возложена ответственность за эту трагедию.

В Москве и Петербурге всколыхнулась волна террора. Был убит дядя царя, великий князь Сергей Александрович, генерал-губернатор Москвы, который, пребывая на этом посту, из-за своей жестокости и необузданной суровости снискал себе дурную славу. Четвертый сын Александра II 4 февраля 1905 года выехал из Кремля в свой последний путь. Какой-то человек, подбежав к карете великого князя, бросил под ноги лошадей бомбу. Раздался ужасный взрыв. Генерал-губернатор был разорван буквально на куски. Убийца на какое-то время замер на месте, одежда его, порванная в клочья, дымилась. Появилась полиция. Как по заказу, рядом с местом покушения оказался фотограф. «Спокойно! Снимаю...» — крикнул он по привычке. Убийцей оказался Иван Каляев, студент, социалист-революционер. Сила взрыва была так велика, что несколько позже на крыше одного из близлежащих домов были найдены пальцы руки великого князя, униженные кольцами.

После случившегося жена погибшего, Елизавета Федоровна, принцесса Гессен-Дармштадская, родная сестра царицы, посвятила себя созданию монастыря, названного впоследствии Марфо-Мариинской обителью, и благотворительной деятельности. После длительного траура она распустила свой двор и удалилась от светской жизни. Свое огромное состояние она разделила на три части: в казну, наследникам и самую большую часть — на благотворительные нужды. В Замоскворечье великая княгиня приобрела усадьбу и открыла там больницу с домовою церковью, приют для девочек и общежитие для сестер своей обители. Лечение в больнице было бесплатным, за чисто символическую плату отпускались и лекарства. Елизавета Федоровна отдавала этому благородному делу всю свою энергию и силы, была душой обители. Однако эта удивительная женщина с мягкими чертами лица и наивными добрыми глазами закончила свой жизненный путь на дне грязной шахты в окрестностях уральского городка Алапаевска. Это случится двенадцать лет спустя.

17 октября рокового для России 1905 года царь Николай принял решение ограничить принцип самодержавия. Он подписал манифест первой русской конституции, провозгласив тем самым слабость своей власти. «Я не могу... объяснить все обстоятельства, приведшие меня к этому страшному решению, которое тем не менее я принял совершенно сознательно. Со всей России только об этом и кричали, и писали, и просили... Исхода другого не оставалось, как перекреститься и дать то, что все просят. Единственное утешение — надежда, что такова воля Божья, что это тяжелое решение выведет Россию из того невыносимого состояния, в каком она находится почти год», — записал он в своем дневнике.

Прошло одиннадцать лет со дня смерти Александра III, и его сын, клявшийся перед Богом сохранить в неприкосновенности оставленную ему в наследство власть, пошел на ее ограничение. А ведь отец оставил ему надежную империю...

Через полгода после издания манифеста состоялось первое заседание Государственной думы — парламента России. За несколько дней до открытия заседания был уволен министр Витте, на редкость энергичный и трудоспособный, умный и даровитый человек, служивший когда-то верой и правдой отцу императора. Первый конституционный Кабинет министров России возглавил Петр Столыпин, яркая личность в российской истории, представитель старинного дворянского рода, убежденный монархист. Он считал, что монархия будет сохранена только в том случае, если правительство и сама структура общества смогут приспособиться ко времени. Являясь на заседания Думы, он выступал с таким красноречием и искренностью, что даже противники не могли не уважать его. В свои сорок четыре года этот государственный деятель отличался удивительной работоспособностью, был полон энергии и стойкой душевной воли. Свое назначение на пост председателя Совета министров он получил непосредственно от царя. Одобрил государь и аграрную программу нового руководителя правительства, целью которой было превратить Россию в страну частного землевладения, чтобы добиться высокого темпа развития экономики и повышения уровня жизни людей. Срок выполнения программы определялся примерно в двадцать лет.

Николай II предложил правительству продать более полутора миллиона гектаров царских земель крестьянам на льготных условиях. Хотя царю для такого шага полагалось бы спросить согласия семьи, он, несмотря на возражение своего дяди, великого князя

Владимира Александровича и собственной матери, неожиданно для всех поступил по-своему. Земля была продана, но надежда, что богатые дворяне-помещики последуют его примеру и откажутся от части своих непомерных земельных угодий, не осуществилась. Никто не пожелал лишиться хотя бы клочка своей земли в пользу русского крестьянина. Более того, на пути к осуществлению реформ Столыпина строились всевозможные преграды. На него стали совершаться покушения.

Прошло пять лет. Автор программы аграрного преобразования России, видя настрой при дворе не в свою пользу, уже не раз обращался к царю с просьбой дать ему отставку. Казалось, он потерял всякую надежду претворить задуманное в жизнь. Но государь на отставку своего премьера не соглашался. Вопрос решила пуля, настигшая великого реформатора. Причем случилось это на глазах самого императора.

В сентябре 1911 года Петр Столыпин сопровождал Николая в Киев на торжественное открытие памятника Александру III. Вечером вся царская свита присутствовала на представлении в Киевском оперном театре. Театр был переполнен. Царь с двумя дочерьми сидел в ложе, Столыпин же и другие официальные лица — в первом ряду партера. В одном из антрактов премьер-министр поднялся со своего места, чтобы выйти в фойе. К нему по проходу направился молодой человек, одетый в вечерний костюм. Столыпин даже не успел спросить, чего он хочет, как тот выстрелил дважды из пистолета прямо ему в грудь. Несколько секунд премьер-министр продолжал стоять, устремив взгляд на стрелявшего, словно желая узнать, зачем он это сделал. На кителе и на правой руке стали проступать ярко-красные пятна крови. Перекрестившись, Столыпин тихо сел в кресло и начал

расстегивать китель. Из своей ложи император видел, как все произошло.

Пока Столыпину помогали выйти из театра, публика, окружившая убийцу, готова была его растерзать. Но вмешалась полиция. По официальному сообщению, опубликованному на следующий день, стрелял фанатик-еврей, хотя всем было ясно, что это был заговор — подлый заговор.

Царь был потрясен случившимся. Отложив свой выезд из Киева, он ежедневно навещал Столыпина в больнице, но помочь жертве покушения было невозможно. Он скончался на шестой день. Последними словами были: «Передайте государю, что я счастлив умереть за него и за Родину». Около восемнадцатого Романова, пожалуй, больше не было такого самоотверженного и надежного министра-патриота, который бы думал не о своей карьере и личной выгоде, а о благе всей России, ее народа.

Император Николай Александрович вырос в семье, где свято чтился патриархальный семейный уклад и строго почитался старший по возрасту. Он был хорошо воспитан, отличался от других детей уравновешенным и спокойным характером. Никто из окружающих не видел его в гневе. Будучи наследником престола, Николай получил прекрасное домашнее образование. Говорил по-французски, по-немецки и по-английски без всякого акцента, грамотно писал, любил читать — его любимым русским писателем был Гоголь. Но больше всего он увлекался историей, с большим вниманием и интересом изучал жизнь и дела великих полководцев и правителей прошлого. Царский библиотекарь снабжал его лучшими книгами из разных стран, и, читая, он часто делал для себя выписки. Неплохо цесаревич играл на фортепьяно, обучался игре на скрипке, рисовал. Усидчивость и аккуратность —

вот что отличало мальчика уже с раннего детства. Усердие сына радовало родителей, а он, в свою очередь, обожал «дорогих папá и мамá».

Николаю, как старшему, разрешалось сопровождать отца на охоту, проводить с ним многие часы в лесу. Зимой наследник престола катался на коньках, играл со своими братьями и сестрами в снежки, летом любил плавать на байдарке и играть в теннис. Одним словом, детство последнего императора России было безмятежным и радостным.

С четырнадцати лет Николай начал вести дневник, продолжая это делать всю свою жизнь. Аккуратным почерком были исписаны пятьдесят тетрадей от начала до конца, последняя, пятьдесят первая, осталась незаконченной... Дневник оборвала смерть его автора — уже не царя российского, а арестанта в Екатеринбурге. В дневнике последнего царствующего Романова отражена вся его жизнь, его характер, чувства. Будучи несколько замкнутым в общении с людьми, он раскрыл себя полностью в своих записях.

Еще не вступив на престол, Николай прошел службу в гвардии, познал, несмотря на свою застенчивость, прелести разгульной жизни, кутежи с товарищами по полку. В течение двух лет квартировал наследник в казарме своего полка, прошел несколько лагерных сборов в расположении войск под Петербургом и был назначен командующим батальона в звании полковника. В этом звании он и оставался всю жизнь, так как по восшествии на престол дальнейшее повышение не было положено по закону.

Для расширения кругозора отец отправил цесаревича вместе с братом Георгием в путешествие по восточным странам, выделив для этого морской крейсер. Девять месяцев продолжался этот круиз. Георгий, почувствовав себя плохо, вынужден был вернуться домой, а наследник, посетив Индию, Сингапур, Гонконг

и некоторые другие города и страны, прибыл в Японию. В одном из японских городов его путешествие было внезапно прервано — сын императора Александра III чуть было трагически не погиб.

Все произошло молниеносно: на улице на русского гостя вдруг набросился какой-то японец и своим мечом ударил его по голове. К счастью, рана оказалась неглубокой. Другой удар был ловко отпарирован тростью спутника Николая. Мотивы покушения так и остались невыясненными. Визит цесаревича в Страну восходящего солнца на этом закончился, по повелению отца он немедленно возвратился в Петербург. А вот по отношению к японцам у него с тех пор выработалось стойкое предубеждение.

Утешением наследника престола стала балерина Кшесинская, восемнадцатилетняя красавица полька, уже тогда поражавшая своим танцевальным искусством петербургское общество. Знакомство это состоялось еще до поездки Николая в заграничное плавание, причем не без участия отца-императора. Царская семья присутствовала на представлении выпускного класса Императорского балета, после чего было устроено чаепитие. Лучшей балериной класса была миниатюрная, очень живая стройная девушка с высокой грудью и красивой лебединой шеей. Царь сел рядом с Матильдой, так звали эту балерину, затем уступил свое место сыну...

Наследник престола вдруг проявил большой интерес к театру и стал часто приходить к юной балерине за кулисы, полюбив ее, как он говорил своим друзьям, чисто платонической любовью. Но, вернувшись в Петербург из турне по странам Востока, он возобновил это знакомство — платоническая любовь перешла в близость, от которой у Николая, как он писал в своем дневнике, «голова шла кругом». Сначала они встречались тайно в карете, затем цесаревич стал по-

сещать девушку в доме ее родителей, делать дорогие подарки, ну а потом снял для нее двухэтажный особняк, где они могли проводить время. Иногда Николай приводил с собой двоюродных братьев: великих князей Сергея, Георгия и Александра. Молодые люди пили шампанское, пели, веселились.

Отец-император, узнав об этой связи, разрешил продолжать ее с условием, что брак цесаревича немедленно прекратит эти отношения. Тем временем известность маленькой Кшесинской в театральном мире все более возрастала, а вот отношения между любовниками стали постепенно охлаждаться. Николай мыслями и сердцем вновь и вновь возвращался к образу милой немецкой принцессы Аликс, с которой познакомился, когда ей было еще двенадцать лет. Девочку привезли в Россию по случаю свадьбы ее старшей сестры Эллы с великим князем Сергеем, родным братом российского императора. Тогда и встретились Николай, юноша шестнадцати лет, и скромная застенчивая принцесса Алиса, или по-немецки, Аликс. Она сразу же произвела на цесаревича неизгладимое впечатление. Когда она смотрела на него своими большими серо-голубыми глазами, он просто терял голову.

Спустя пять лет девушка вновь приехала в Петербург навестить свою сестру, ставшую в православии великой княгиней Елизаветой Федоровной. Причем православие внучка английской королевы Виктории приняла добровольно, хотя для нее это было совершенно необязательно — ведь великий князь Сергей не был прямым наследником престола. Гессенский дом проводил младшую дочь герцога Гессен-Дармштадского в Россию с надеждой на будущий брак своей принцессы со старшим сыном российского царя. Но Николаю пока еще не было дано высочайшего соизволения видеться с ней. Гессенская принцесса проводила время в имении великого князя Сергея под Москвой.

Семейная жизнь сестры Аликс не была счастливой: из-за наклонностей мужа к гомосексуализму ей не суждено было иметь ребенка. Сам же князь вел веселый образ жизни и мучил ее вдобавок своей ревностью. Все это, однако, не мешало Елизавете преданно любить своего мужа, поскольку брак был освящен Богом, а она строго следовала заповедям Христа.

Пробыв шесть недель в России, Аликс покинула страну. Было объявлено, что принцесса не понравилась императрице-матери Марии Федоровне. «Необаятельная, деревянная, будто аршин проглотила», — таков был приговор двора. Император Александр III поддержал мнение своей супруги. А никто, как в стране, так и в семье, не смел перечить властному императору, тем более мягкий Ники, как его называли родители. Ко всему прочему, старший сын ужасно не любил вступать в какие-либо конфликты, поэтому решил ждать молча и безропотно. Несмотря на связь с красавицей балериной, он не оставлял, как оказалось, своей мечты когда-нибудь жениться на любимшейся ему девушке. Мечтать ведь не запрещено!

В самом начале апреля 1894 года все родственники императорских фамилий Германии, России и Англии съехались в Кобург на бракосочетание старшего брата Аликс, Эрнеста Людвига, с Саксен-Кобургской принцессой Викторией Мелитой. Для высоких гостей был устроен роскошный прием, там же и состоялась встреча Николая и красавицы Аликс. Поскольку император Александр III был тяжело болен и надежды на его выздоровление было мало, и это не скрывалось, сын получил разрешение родителей на свою женитьбу. Этому брака хотел не только сам Николай, испытывавший глубокое чувство к девушке, но и его дядя Вилли, тридцатилетний внук королевы Виктории, прусский император, которого наследник российского престола просто обожал. Да и императрица

Мария Федоровна, не присутствовавшая на торжествах, так как находилась у постели больного супруга, написала принцессе доброе письмо с приглашением прибыть в Россию. Аликс дала свое согласие, хотя ей трудно было решиться поменять свою религию.

Помолвка состоялась здесь же, в Германии, а через несколько месяцев молодые соединились брачными узами. Еще в период сватовства Аликс записала в дневник Николая: «Мы принадлежим друг другу навеки... Ключ от моего сердца, в котором ты заключен, утерян, и теперь тебе никогда не выбраться оттуда». Это чувство Санни, как называл ее на английский манер Николай (в переводе это означает «солнышко»), сохранила до самой смерти.

Итак, два любящих сердца соединились. Свадебным подарком брата Аликс стала земля гессенская на холме Матильды. Николай II решил построить там церковь в память своей бабушки Марии Александровны — супруги Александра II. В последнем году XIX века церковь была освящена в присутствии августейших семей и всего царского двора.

Ну а Матильда Кшесинская?

Жизнь ее, долгая и разнообразная, закончилась в Париже в 1971 году. Один только год она не дождалась своего столетия. У нее было много времени, чтобы написать мемуары — историю любви юной балерины к наследнику престола. Покинутая цесаревичем, она стала дарить свою любовь блестящему петербургскому щеголю, великому князю Сергею Михайловичу, двоюродному брату Николая. А чтобы получать первые роли в балетах Большого театра, она установила близкую связь с дядей своего бывшего любовника, великим князем Владимиром. Стареющий донжуан не стал отказывать ей в поддержке и тогда, когда начался роман балерины с его сыном Андреем. Он даже согласился стать крестным отцом родившегося мальчи-

ка, названного в его честь Владимиром, хотя было не ясно, от кого этот ребенок. Да она и сама, вероятно, не знала, чей это сын. Одно было очевидно — это сын Романовых.

Матильда Кшесинская, так блестяще умевшая ладить с членами императорской фамилии, танцевала на сцене до 1917 года. В феврале этого рокового для России года она спаслась от революционных властей. Бросив свой роскошный дворец, подаренный ей Романовыми, переодевшись в старенькое пальто, она с маленьким сыном, собачкой и сумочкой, в которой были спрятаны все ее украшения, покинула Петроград — так назывался в то время Петербург. Ее посадил в поезд, следовавший в Кисловодск, великий князь Сергей Михайлович, оказавший ей и здесь свое покровительство. В длинном пальто и надвинутой на глаза шляпе его трудно было узнать. А на станции назначения Матильду Кшесинскую встретил Андрей, вместе с которым ей и удалось бежать из России. В Париже великий князь Андрей Владимирович женился на ней. Его старший брат, великий князь Кирилл Владимирович, стал в эмиграции главой Дома Романовых, как бы монархом в изгнании, а Кшесинская, подарившая свои первые ласки свергнутому императору России, стала его законной родственницей. Она получила титул княгини Красинской-Романовской.

Гессенский род — особый в истории Дома Романовый. Первая жена императора Павла, Наталья Алексеевна, скончавшаяся при родах, была из этого герцогства. Да и бабушка Николая II, супруга Александра II, поразившая когда-то с первого взгляда своего будущего супруга, посетившего Дармштадт, была Гессен-Дармштадской принцессой. И вот супругой последнего императора России становится Аликс Гессенская, принявшая имя Александра Федоровна.

Дочь великого герцога Гессен-Дармштадского Эрнеста Людвига IV и принцессы Алисы Английской, она родилась шестого июня 1872 года в Дармштадте и была названа в честь своей матери, третьей из девяти детей английской королевы Виктории. Мать Аликс умерла в возрасте тридцати пяти лет, когда девочке было всего шесть лет. Бабушка забрала ее к себе и некоторое время принцесса жила в Англии — английский язык и пуританский образ жизни английского двора стали ей родными. Внучка Виктории была очень прилежной ученицей, в пятнадцать лет хорошо разбиралась в истории, в английской и немецкой литературе, прекрасно играла на фортепьяно и банджо. К двадцати двум годам будущая российская царица имела уже степень бакалавра философских наук, которую она получила, прослушав цикл лекций по философии в Гейдельбергском университете.

После помолвки с наследником российского престола к Аликс были приставлены духовник царской семьи для преподавания основ православного учения и преподавательница русского языка Екатерина Адольфовна Шнейдер, обучавшая русскому еще ее сестру Эллу. Для этой цели они выехали в Англию, где невеста будущего царя гостила у своей бабушки Виктории. Ее въезд в российскую столицу состоялся лишь несколько месяцев спустя, но произошло это не так, как она себе представляла. «Меня мучили тоска и странный ужас», — таково было предчувствие молодой женщины, въехавшей в Петербург вслед за гробом, со слезами на глазах. Многие расценили эти слезы, как нелюбовь ее к своему супругу... Но эти предположения не нашли подтверждения в семейной жизни императорской четы. Брак последнего Романова был основан на чувстве сильной взаимной любви. Царь любил и боготворил свою принцессу, она в свою очередь была предана ему безгранично. Его же-

никовский подарок — кольцо с рубином — Аликс всегда носила на груди вместе с крестом.

О силе любви двух этих людей написано множество строк, свидетельствуют об этом и шестьсот тридцать писем, найденных в чемоданчике последней русской царицы, цинично обнаруженных большевиками. «О, если бы наши дети были столь же счастливы в своей семейной жизни!» — писала Александра Федоровна в одном из своих писем. А ведь по характеру, да и по внешнему виду Александра была полной противоположностью своему мужу. Высокая, стройная, с царственной осанкой и большими грустными глазами — она выглядела настоящей царицей, казалась олицетворением властности и величественности. Осознания своего высокого положения она никогда не теряла, разве только в детской. А родила она пятерых детей. Первые четыре ребенка были девочки. Как говорили при дворе: рождение первой дочки царскую семью разочаровало, рождение второй огорчило, следующих двоих в семье Романовых встретили с раздражением. В романовском окружении дочерей Николая собирательно называли «ОТМА» — по первым буквам их имен.

Старшая дочь, Ольга унаследовала добро глаз отца, стройную фигуру и светлые волосы матери. Душой же она была ближе к отцу: любила уединиться с хорошей книгой, была непрактичной и далекой от реальной жизни. Она имела великолепный музыкальный слух, играла на рояле, пела. От матери девушка переняла твердость характера. Когда должен был решиться вопрос о ее браке с румынским принцем, для чего даже была предпринята поездка семьи в Румынию, Ольга сумела отстоять свое право на свободный выбор супруга, осуществить который ей так и не удалось...

Татьяна, на полтора года моложе старшей сестры, — полная ее противоположность. Высокая, стройная,

русая блондинка, она была замкнута и сдержанна, очень дружна с матерью, ставшей ее советчиком во всем. Была исключительно организованной, энергичной и целеустремленной, имела собственные суждения. Больше всего любила порядок, помогала матери хозяйничать, вышивала, гладила белье, чувство долга в ней было очень развито.

Мария — истинная внучка Александра III, своего деда. Она обладала большой физической силой, была очень проста в обращении, ласкова и приветлива. Мария любила рисовать, но была несколько ленивой, чтобы заняться чем-либо серьезно. Легко устанавливала контакт с простыми людьми, умела поговорить с солдатами, расспросить их про семью и домашнюю жизнь, любила маленьких детей. У нее были очень красивые серо-синие глаза, а вот стройностью фигуры она не могла похвастаться.

И, наконец, младшая — светловолосая и светлоглазая Анастасия. Она была маленького роста и настолько полной, что стыдилась своей комплекции. За живость и остроумие девочку часто называли шалуньей. Прекрасный слух и способность к языкам помогли ей приобрести превосходное произношение. Она умела рассмешить людей, сама оставаясь при этом серьезной. Последнее стало ее даром. Среди сестер Анастасия выделялась какой-то особой аристократичностью.

Итак, каждые два года царица дарила мужу дочь. Она сама ухаживала за своими малютками, купала, пела колыбельные песни, сидела у детской кровати, вязала кофточки, чепчики. Нянчить ребенка было для нее истинным удовольствием. А сколько бессонных ночей провела Александра в молитвах послать ей сына, наследника престола. Пока же официальным наследником после смерти великого князя Георгия в 1898 году был объявлен Михаил. Этот сын Александ-

ра III был младше Николая на десять лет и славился каким-то особенным легкомыслием: веселые компании, хорошенькие женщины, автомобили — сидеть за рулем сверкающего лимузина было его хобби. В семье его называли не иначе, как шалопаем, а в правительстве считали, что Михаил очень подходит для трона, так как от отца он унаследовал необходимые для управления государством идеи, а от матери — ум и дипломатические способности. О дочерях царя и речи быть не могло. Ведь Павел I изменил закон о престолонаследии таким образом, что только мужчины могли унаследовать престол.

И вот 30 июля 1904 года в царской семье родился долгожданный сын, названный Алексеем, в честь второго царя Романова, которого боготворил Николай II. Сколько было радости! По всей России стреляли из пушек, звонили колокола, вывешивались флаги. Алексей был первым наследником мужского пола с конца XVII века, родившимся от царствующего отца. Цесаревич был крещен в присутствии многих членов большой романовской семьи. Даже прадед ребенка, датский король Христиан IX, которому тогда уже было восемьдесят семь лет, прибыл в Петербург, чтобы присутствовать при крещении.

Однако десять недель спустя радость сменилась отчаянием. Выяснилось, что младенец унаследовал ужасную болезнь — гемофилию, которой страдали многие в семье царицы Александры. Женщины обычно не подвержены этому заболеванию, но являются переносчиком болезни — она может передаваться от матери к сыну. От гемофилии, то есть кровоточивости, происходящей из-за плохой свертываемости крови, умер брат государыни, Фридрих, а также ее дядя, герцог Леопольд, сын королевы Виктории. Этой же болезнью страдали с детства племянники русской царицы, дети ее сестры Ирены, вышедшей

замуж за принца Генриха Прусского, брата германского императора Вильгельма. Носителем же болезни, как полагают, стала «бабушка» большинства королевских дворов, королева Виктория, правившая Англией шестьдесят четыре года. В России эта болезнь до сих пор была неизвестна.

Вся жизнь маленького наследника, красивого, ласкового ребенка со светлыми вьющимися волосами и ясными голубыми глазами была сплошным страданием. Но вдвойне страдали родители, и особенно царица Александра, сознававшая, что она является невольной виновницей болезни сына. Мальчик был очень подвижен и резв. Однако малейший ничтожный ушиб, незначительная травма могли убить его. Медицина здесь оказалась бессильна, лекарств против этой страшной болезни не было.

Из тех, кто не принадлежал к царской семье, свидетелем проявления страшной болезни наследника был Пьер Жильяр, приехавший в Россию из Швейцарии молодым человеком двадцати пяти лет. Он был приглашен учить царских дочерей французскому языку, когда мальчику было всего лишь два года. Каждый день в течение шести лет он приходил во дворец, чтобы давать уроки. Маленького Алексея он видел лишь иногда на руках матери, о его болезни ничего не знал. Познакомился он с братом своих учениц, когда тому уже было восемь лет — по просьбе императрицы стал заниматься с ним французским языком. У мальчика был отличный слух, и язык он воспринимал с легкостью. В отличие от сестер, которые играли на фортепьяно, Алексей предпочитал балалайку и научился хорошо играть на этом истинно русском инструменте. Сын царя был жизнерадостным ребенком, любил наблюдать за природой, ухаживать за животными. Дрессированные звери заменяли ему общество мальчиков его возраста — товари-

щей по играм. Из-за гемофилии императрица не разрешала сыну играть со своими сверстниками, поэтому ребенок больше общался со взрослыми — Жильяром да с матросом Деревенько, приставленным к нему для наблюдения за каждым его шагом, ведь несчастье могло случиться из-за любой неосторожности. Врачей и приближенных к мальчику просили не разглашать факт ужасной болезни. Состояние здоровья наследника престола хранилось в строжайшей тайне. Нельзя же было допустить, чтобы русский народ узнал, что их будущий царь фактически инвалид.

Несмотря на помощь няnek, государыня так много уделяла внимания детской, что при дворе стали говорить, что она не царица, а просто мать. Для посторонних же она оставалась холодной, гордой и неприветливой: так характеризовали ее в Петербургском свете.

А она была на голову выше всех этих «светлостей» — хорошо образована, трудолюбива, не любила веселых балов и пустой светской жизни. Правила своего личного поведения эта женщина находила в религиозных нормах, руководствовалась заповедями Библии. Воспитанной в Англии и Германии в патриархальных правилах императрице не нравилась пустая атмосфера петербургского света. «Я не могу блистать в обществе, я не обладаю ни легкостью, ни остроумием, столь необходимыми для этого. Я люблю духовное содержание, и это притягивает меня с огромной силой. Насколько я знаю, я представляю собой тип проповедника: хочу помочь другим в жизни, помочь им бороться и нести свой крест», — так писала первая дама государства в одном из своих писем. Она даже взялась за идею привить вкус к труду и основала «Общество рукоделия», члены которого, дамы света и молодые девушки, обязаны были выполнить не менее трех работ в год, чтобы отдать их бедным. Идея эта, к сожалению, не привилась. Тогда государыня стала

открывать по всей России дома трудолюбия для безработных и учреждать дома призрения для падших девушек. Но основной ее заботой был, конечно же, ее единственный сын Алексей, наследник царского престола.

Величайшей поддержкой для этой женщины, живущей в страхе и неопределенности, стала любовь и понимание супруга, доброго, отзывчивого и сочувствующего своей жене, безмерно любящего своих детей. Семья была самым светлым в жизни Николая II. По взаимной любви и душевной сплоченности это было редкое семейство, и в домашнем кругу, в атмосфере взаимного согласия и покоя он отдыхая душой, черпал силы для своих тяжелых ежедневных обязанностей.

В течение двадцати двух лет их домом оставался Александровский дворец в Царском Селе, куда через несколько месяцев после свадьбы Николай привез свою молодую жену. Двухэтажное здание в строгом классическом стиле имело центральную часть с парадными комнатами и официальными помещениями и два крыла — в одном находились комнаты служилых людей, фрейлин и камергеров, в другом располагались покои царской четы. Отделаны эти помещения были в чисто английском духе сообразно вкусам хозяйки-царицы: занавеси, ковры, обивка мебели были сделаны из английского ситца розовато-лиловатых тонов, ее любимого цвета. В комнатах детей на втором этаже стояли простые кровати и туалетные столики, да еще столы для занятий, никаких излишеств. В отличие от многих королевских супружеских пар у императора и императрицы была общая спальня с широкой двуспальной кроватью светлого дерева. Дверь справа от кровати вела в маленькую церковь, где обычно молилась императрица. Там ви-

села лишь одна икона и стоял маленький столик, на котором лежала Библия.

Николай вставал рано утром, не позже семи часов, завтракал с дочерьми и направлялся в свой рабочий кабинет. Александра покидала спальню не раньше девяти. Любимицей императрицы была маленькая собачка Эйра, скотчтерьер, следовавшая повсюду за своей хозяйкой. Весь день с утра до вечера был расписан. Во время небольших пауз в работе Николай любил приходить в будуар жены — знаменитую розово-лиловую комнату, — чтобы выпить чашку чаю, прочесть газеты, поговорить о детях и положении в стране. Все говорили по-английски, но сам император говорил с детьми только по-русски. Немецкий язык в семье был исключен из обращения. В хорошую погоду императрица выезжала на прогулку в своем экипаже, Николай же, будучи хорошим наездником, предпочитал ездить верхом — иногда до 80 км в день — или совершать пешие прогулки, причем делал он это в любую погоду. Этот Романов вообще отличался крепким здоровьем, за всю жизнь болел лишь один раз — это было в 1904 году, когда он перенес брюшной тиф.

В своих потребностях государь был исключительно скромным человеком: одевался просто, был неприхотлив в еде, вина почти не пил. За обедом ему подавались портвейн или мадера, выпивал не больше рюмки. Безразличен он был к роскоши и комфорту, не терпел мотовства. С удовольствием царь занимался и физическим трудом: охотно работал в саду, зимой расчищал дорожки парка от снега. Как и отец, Николай любил природу и охоту, вот только не был, как Александр III, страстным рыбаком. Увлечением этого царя стала фотография, передалось это со временем и его дочерям. Бережно государь относился к национальной живописи и скульптуре. Через год по-

сле вступления на престол им был обнародован указ о создании «Русского музея императора Александра III» в здании Михайловского дворца, построенного еще во времена первого Александра и предназначенного для его младшего брата Михаила. Дворец этот со всеми принадлежащими ему постройками и садом был продан в казну и передан музею.

Для отдыха совершались поездки в Англию и Германию, нередко царская семья отдыхала в Крыму. Любили последние Романовы и морские путешествия — чаще всего на императорской яхте «Штандарт», которая была построена в Дании и отличалась особым комфортом. Для поездок по стране к услугам царя было два поезда, каждый — из восьми вагонов голубого цвета. В одном обычно ехал государь, а другой пускали перед царским или после него, и на протяжении всего пути стояла охрана. Это правило было введено еще при отце Николая II. Автомобили в пользовании императора появились в конце века, и вскоре автомобильный парк при российском дворе стал самым большим в Европе.

Не будучи высокомерным, Николай не обращался свысока и к простому русскому человеку. Наоборот, он мог запросто поговорить, расспросить о житье-бытье, поинтересоваться проблемами семьи. Хорошо относился царь и к охранникам-солдатам, случалось даже играл с ними в шашки, позволял своим детям бывать среди солдат. В общении с императором люди забывали, что перед ними царствующая персона, столько в нем было добра и простоты. В людях он, прежде всего, ценил порядочность, а не высокое происхождение.

Большинство своих посетителей Николай принимал неформально, скорее дружески. Стоя за столом, он жестом приглашал их сесть в кресло, предлагал закурить и сам неизменно брал папиросу. Он умел

слушать своего собеседника, старался его не прерывать, редко кому возражал. Воспитанную с детства выдержку и природную беззлобность многие воспринимали как бесхарактерность и безволие, не замечая его деликатности и благородства. Да, многие авторы пишут об этом царе как о наивном и бесхарактерном человеке, с чем невозможно согласиться. Николай II был закрытым человеком, и как государственный деятель владел искусством не выдавать свои чувства, а порой и мысли, к тому же постоянно занимался самовоспитанием. «Струну личного раздражения... мне удалось давно заставить в себе совершенно замолкнуть», — писал он в одном из писем к своей матери.

Посещали императора почти каждый день министры, военачальники, родственники, занимавшие различные должности в государственном аппарате, послы разных стран. Обычно император говорил: «Я рекомендовал бы...» и совсем редко: «Вы обязаны, я приказываю...» Будучи человеком аккуратным, он выполнял свои обязанности со всей тщательностью и даже педантичностью, хотя и считал это утомительным занятием. Особенно это касалось публичных выступлений, так как оратором он себя не считал и свои речи чаще всего зачитывал по бумажке. Свой распорядок дня как главы государства он старался не менять. Только экстремальная ситуация могла заставить его отменить прием министра или отказать кому-либо в назначенной аудиенции. Личного секретаря Николай II не имел, предпочитал делать все сам, прочитывал внимательно все бумаги.

Ровно в восемь часов вечера все аудиенции и визиты заканчивались, и царь отправлялся ужинать в кругу семьи. А вечерами в гостиной отец семейства любил читать вслух, в то время как жена и дочери занимались рукоделием. В последнее время Николай с

удовольствием коротал свободное время за игрой в карты или домино.

Распорядителем всех дворцовых церемоний и близким царской семье человеком был финляндский дворянин барон Владимир Фредерикс, занявший в возрасте шестидесяти лет, в 1897 году, пост министра Императорского Двора. Двадцать лет верой и правдой он служил своему государю и считался другом царской семьи, знал все ее секреты.

Единственным человеком, которому могла полностью раскрыть свою душу императрица, была Анна Вырубова, неразрывно связанная со всем семейством царя. Она и поселилась в небольшом домике в двухстах метрах от Александровского дворца. Царь и царица навещали ее, принося с собой фрукты, конфеты, а иногда и бутылочку шерри-бренди. Она же участвовала почти во всех семейных мероприятиях и считалась истинным другом царской семьи.

Но вот в жизнь царской семьи входит пресловутый Григорий Распутин — не монах, не священник, а простой «странник», каких в то время было много в России. Николаю II, равно как и его прадеду Александру I, был близок мистицизм. Мистически была настроена и царица, оба с интересом читали религиозные книги, интересовались религиями всего мира, прислушивались к предсказаниям и пророчествам. В доме одной из великих княгинь государыня и познакомилась с Распутиным — человеком с бледным, изможденным лицом и удивительно пронизательными глазами. Он стал вхож во дворец — он один мог помочь маленькому Алексею, он один смог вселить надежду в души царствующих супругов — сила его гипноза была огромной. Он стал незаменим, его полюбила вся царская семья.

О Распутине написано много. Некоторые авторы изливали свою ненависть, некоторые пытались разгадать

его тайну, ну а некоторые просто копались в «грязном белье». Пусть каждый останется при своем...

На наш взгляд, вполне понятны чувства матери, проникнутой постоянным страхом за свое дитя, за своего единственного сына. Распутин смог помочь ее беде силой своей внутренней энергии, необычной для простого смертного, тем самым внушив императорской чете, что их сын будет жить только благодаря ему.

В один из наиболее опасных кризисов болезни наследника, когда жизнь мальчика буквально была на волоске, Распутин был приглашен к постели ребенка молиться о его спасении. Григорий помолился. Наследнику стало лучше, он поправился. Как же мать после этого могла отказаться от такого человека? Она сама готова была на него молиться, так как в этом полуграмотном мужике нашла свой покой, он стал властвовать над умом и душой этой блестяще образованной женщины. Она видела в нем не «Гришку-сектанта», не «Гришку-развратника», любившего женщин и мадеру, о чем так много говорили в гостиных, а светоч истины, человека, который неоднократно проявлял перед ней свои чудодейственные способности. Ну а все другие аспекты этой личности — дело историков и романистов. Их «перья» уже исписали сотни тысяч страниц о сибирском крестьянине Григории Распутине. Если же в этой связи говорить о негативных сторонах царствования последнего Романова, то Распутин, его роль при дворе, — это именно одна из таких страниц. Престиж царя и его семьи был почти полностью подорван, хотя, как говорят современные исследователи, династия Романовых была изначально обречена.

В феврале 1913 года император Николай и его супруга готовились к 300-летней годовщине Дома Романовых. По этому случаю вся семья переехала из Царского Села в Зимний дворец. Юбилейные торже-

ства начались с литургии в Казанском соборе, а затем состоялся прием в Зимнем дворце. Все дамы и сама государыня были в русских нарядах. Несколько часов подряд царская семья принимала поздравления, а вечером в Мариинском театре давали оперу «Жизнь за Царя» Михаила Глинки. Однако все эти торжества, последние в летописи династии Романовых, прошли без энтузиазма. Словно какая-то туча висела над Петербургом, настоящего воодушевления не было.

В первые весенние дни царская семья отправилась в паломничество по памятным для династии местам. На Верхней Волге сели на пароход и поплыли в Кострому — в старинный Ипатьевский мужской монастырь, на территории которого был дом, откуда в 1613 году Михаил Романов отправился в Москву, чтобы занять российский престол. Вдоль всего пути на берегах выстраивались крестьяне, чтобы приветствовать царя. Сестра Николая, великая княжна Ольга, писала об этой поездке: «Где бы мы ни проезжали, везде мы встречали такие верноподданнические манифестации, которые, казалось, граничат с неистовством. Когда наш пароход проплывал по Волге, мы видели толпы крестьян, стоящих по грудь в воде, чтобы поймать хотя бы взгляд царя. В некоторых городах я видела ремесленников и рабочих, падающих ниц, чтобы целовать его тень, когда он пройдет. Приветственные крики были оглушительными».

Завершились празднества 300-летия Дома Романовых в Москве. Торжества здесь проходили более восторженно и искренне, чем в столичном Петербурге. Солнечным майским днем государь, въехавший в древнюю русскую столицу верхом, спешил на Красной площади и пешком пошел в Кремль. Перед ним шло духовенство с кадилами, как это было при первом Романове, царе Михаиле. Государыня с наследником ехали в открытом экипаже, приветствуе-

мые народом. Звенели все московские колокола. Описывая этот день, Николай II сделал в своем дневнике следующую запись: «Встреча народа на улицах напоминала въезды на Коронацию, от ворот пошел пешком за крестным ходом к Архангельскому собору, где я возжег сооруженную всем семейством лампаду над гробницей Михаила Федоровича. По отслужении литургии по нашим предкам вышли во дворец». Через два дня, наполненных различными мероприятиями — посещение монастырей, выставок, собрания Купеческого общества, бала в Благородном собрании, прием делегаций и аудиенции и, наконец, визиты к родственникам, — семья последнего императора Романова выехала к себе в Царское Село. «Проводы были очень теплые», — отмечает царь в дневнике.

Трехсотлетняя годовщина династии оказалась хорошим средством для возбуждения в народе чувства преданности к монархии и батюшке царю. Так считали в окружении императора. Но в самой семье Романовых обладало полное безразличие к репутации главы Дома. Считалось, что Николай не соответствует царской «должности» и что именно это ослабляет авторитет самодержавия. А ведь как главе семьи Николаю следовало руководить огромным романовским родом: множеством дядей и теток, братьев и сестер, племянников и племянниц, среди которых происходило постоянное соперничество за имя и официальный статус.

Статус Российского Императорского Дома был строго регламентирован соответствующими законодательными актами, четко определяющими права и обязанности членов семьи Романовых. Еще при Павле I был издан акт об учреждении Императорской фамилии, состав которой первоначально ограничивался лишь детьми самого царя. Но постепенно состав членов Российского Императорского Дома значительно

расширился: к 1914 году насчитывалось уже более шестидесяти человек.

При Александре III было выработано новое «Учреждение об Императорской фамилии», в котором строго регламентировались права наследования престола, а также обязанности по отношению к государю как лицу царствующему и как к главе Императорского Дома. Особое внимание в этом «Учреждении» уделялось проблеме браков членов Императорской фамилии — для законности брака требовалось согласие царя и соответственное происхождение лиц, вступающих в брак с одним из членов романовской семьи: «Все лица, происшедшие от Императорской Крови в законном, дозволенном Царствующим Императором, браке с лицом соответственного по происхождению достоинства, признаются Членами Императорского Дома». А несколькими годами позже был издан именной императорский указ, согласно которому никто из членов Императорской фамилии не мог вступить в брак с человеком, не принадлежавшим ни к царствующему или владетельному дому.

Этот указ не всегда выполнялся последним поколением семьи Романовых. Строгий брачный кодекс стал нарушаться еще при царствовании отца Николая II. Первым «нарушителем» был великий князь Михаил Михайлович, двоюродный брат Александра III. Он женился на женщине, неравной ему по происхождению, отвергнув принцессу Гессенскую Ирену Луизу, которую ему прочили в жены, что вызвало гнев царствующего кузена. «Этот брак, заключенный наперекор законам нашей страны, требующим моего предварительного соглашения, будет рассматриваться в России как недействительный и не имеющий места», — заявил Александр III. Но никакие запреты и вытекавшие из брачных постановлений санкции не остановили великого князя. Михаил лишился денег,

ежегодно получаемых от своих российских земельных владений, и был исключен из списка русских офицеров. Возмущенные таким решением, супруги навсегда поселились в Англии. И хотя через десять лет Николай II простил «нарушителей», в Россию они уже не вернулись. Английское правительство выделило им в Лондоне хороший дом в живописном парке Кеннвуд, в престижном районе Хайгейт. Сейчас там размещена небольшая коллекция картин-художников XVIII и XIX веков. Супруге великого князя Михаила, которая, кстати, доводилась внучкой Александру Сергеевичу Пушкину, был присвоен титул графини Торби.

Следующее нарушение брачного кодекса Императорского Дома Романовых было со стороны младшего дяди Николая II, Павла Александровича. Став вдовцом — он был женат на дочери греческого короля Георга I, скончавшейся на четвертом году их семейной жизни и оставившей двух малолетних детей, — великий князь женился на разведенной женщине низкого звания. Впоследствии она получила титул графини, а затем княгини Палей. Заботу о малышах взяла на себя сестра царицы Елизавета Федоровна. «Во всей этой грустной истории остается открытым вопрос о признании брака законным или нет. В Учреждении об Императорской фамилии сказано, что морганатические браки воспрещены, и затем, что никакой брак без разрешения не считается действительным», — так писал Николай II своей «дорогой Мамá», спрашивая у нее совета, как ему поступить.

Не прошло и трех лет, как двоюродный брат императора вступил в брак с принцессой Викторией Мелитой после ее развода с герцогом Эрнестом Гессенским, на свадьбе которого в Кобурге Николай когда-то сделал предложение своей будущей жене.

Но особое раздражение императора Николая было вызвано женитьбой его младшего брата Михаила на своей любовнице Наталье Шереметьевской, бывшей уже дважды замужем. Проигнорировав запрещение царя, он покинул Россию вместе с этой женщиной и после того как она родила ему сына, вступил с ней в брак.

«Я боюсь, — писал Николай своей матери, — что целая колония членов русской Императорской фамилии обоснуется за границей с их законными и незаконными женами... неприкрытый эгоизм подавляет все чувства совести, долга или даже просто приличия». Можно себе представить, как все это противоречило нравственным принципам главы Императорского Дома, человека высокой морали и безупречной репутации.

Эта цепь домашних скандалов в Императорской фамилии не могла не сотрясать Россию. А ведь каждый член огромной царской семьи получал содержание от царя, хотя его казна частенько бывала пуста. Надо было содержать дворцы: Зимний и Аничков в Петербурге, в Царском Селе, Петергофе и Гатчине, императорские апартаменты в Кремле и Ливадийский дворец в Крыму; оплачивать труд обслуживающего персонала. Кроме того, расходовались определенные суммы на содержание императорского поезда и яхты, театров в Петербурге и Москве, Императорской академии художеств и Императорского балета — все это осуществлялось за счет личных средств царя. От царской благотворительности зависели и многочисленные больницы, детские приюты, школы для слепых. В конце года царь иногда оказывался без денег. Ну а что же его родственники? Да пожалуй, никто из членов большой Императорской фамилии не заботился о впечатлении, которое они производили. По образованию и вкусам Романовы были частью космополитической аристократии Европы: говорили на французском лучше, чем на

русском, отдыхали на известных европейских курортах, путешествовали в личных вагонах. Большинство Романовых считали Николая и Александру религиозными фанатиками, неспособными управлять огромной бушующей Россией.

Несколько месяцев спустя после торжественного празднования трехсотлетия династии Романовых мирная жизнь кончилась. Началась война, безумная и никому не нужная... Последний этап в истории Дома Романовых, трагический рубеж в жизни последнего императора и монархии. Николай не сразу встал во главе русской армии. Поначалу армией руководил его двоюродный дядя, великий князь Николай Николаевич, настоящий вояка, как и его дед Николай I, посвятивший всю свою жизнь военному делу. Но затем в Ставку Главнокомандующего отправился сам государь. Он был недоволен действиями великого князя на фронте — русская армия терпела одно поражение за другим. Якобы по рекомендации Григория Распутина, император взял командование в свои руки, приняв на себя звание Главнокомандующего всеми сухопутными и морскими вооруженными силами и возложив тем самым управление внутренними делами страны на императрицу. В ней он привык чувствовать единственную опору, единственного человека, интересы которого вполне совпадали с его интересами. Все остальные казались ему подозрительными, преследовали, главным образом, корыстные цели.

Императрица же в государственных делах стала безоглядно доверяться советам-видениям «друга» семьи, Григория Распутина, который призывал создать в стране сильную исполнительную власть, не забывая при этом и о своих личных интересах. Началась «министерская чехарда»: за тридцать один военный месяц сменилось шесть министров внутренних дел, три ми-

нистра иностранных дел, четыре военных министра и даже четыре премьера. Все это вызывало в стране разброд и недовольство. Недовольны были и многие родственники царя, относившиеся с явной неприязнью к его супруге, приблизившейся к рулю власти. В России стали прорастать семена недоверия к ней. И это несмотря на то что императрица Александра оказывала активную помощь фронту. Она решила лично пройти курс сестер милосердия и все дни вместе со своими старшими дочерьми работала в царскосельском лазарете: промывала раны, делала перевязки, ассистировала при операциях. А раненых было много...

Невзирая на это, стали возникать слухи, что государыня — немецкая шпионка, что через секретную радиостанцию она поддерживает тайную связь с врагом. Про нее распространялись всевозможные нелепые и злые сплетни. Подозрения и ненависть ко всему немецкому захлестнули Москву и Петроград. Магазины, фабрики и частные дома с немецкими фамилиями были разграблены и сожжены, рояли и пианино фирмы Бехштейн и Блютнер, стоявшие в музыкальных салонах, выбрасывались на улицу прямо из окон. Дошло даже до того, что из программ оркестров были вычеркнуты Бах и Бетховен, а Святейший Синод запретил елки, как немецкий обычай. «Я собираюсь протестовать, — писала императрица царю в Ставку, когда ей доложили об этом. — Почему будут лишены удовольствия раненые и дети? Лишь потому, что этот обычай пришел из Германии? Колоссальная ограниченность!»

Всех, кто носил немецкие фамилии, подозревали в шпионаже. Больше всего страдали балтийские немцы, многих из них отправляли в Сибирь, лишали имущества, да и к самой императорской чете росло общее недоверие — ведь тоже немцы по крови, да еще родственники германского императора.

Действительно, государь до войны дружил со своим дядей Вильгельмом, состоял с ним в переписке, обменивался визитами, но его супруга была резким противником немецких симпатий в царской семье. Она даже запрещала детям пользоваться подарками германского императора и велела отдавать их прислуге. У нее были явные антипатии к Вильгельму, и она их не скрывала. Наследника русского престола намеренно не учили немецкому языку. Плохо говорили по-немецки и дочери Николая II. С отцом дети говорили по-русски, а с матерью — по-английски или по-французски. Сама же Александра была больше англичанкой, нежели немкой — сказывалось ее воспитание в Англии. Во время войны в письмах к мужу она неизменно выказывала антигерманские настроения. А ведь в царской семье руководящая роль, несомненно, принадлежала именно ей: ее воля преобладала над волей императора. Об этом много написано, и это действительно похоже на правду. Говорили, что именно по ее настоятельному желанию государь сменил великого князя Николая Николаевича на посту Главнокомандующего армией. Царица не любила вспыльчивого заносчивого вояку, который был не прочь стать Николаем III — слухи об этом ходили в столице.

И вот настал момент, когда царь и царица оказались под тяжким подозрением: каждый шаг императорской семьи записывался, разговоры по телефону прослушивались, слухи сгущались. Сначала государь не придавал всему этому никакого значения, не замечал грозящей опасности. Но уже и отношение великих князей к царской семье резко изменилось, словно и они разделяли подозрения, которые разъедали русское общество. А тут еще весть об убийстве Распутина, тело которого было найдено в ледяных водах Невы со следами многочисленных ран.

Когда в столице узнали об этом убийстве, радости жителей Петербурга не было предела: «зверь раздавлен», «злого духа не стало». Безмерно рад этому событию был и бывший Главнокомандующий, отличавшийся непримиримой ненавистью к Распутину, которого сам же и ввел в круг царской семьи, представив его как замечательного лекаря. Распутин был незадолго до этого приведен в дом великого князя Николая Николаевича, чтобы вылечить его любимую собаку. Это ему удалось. Именно благодаря рекомендации великого князя «старец Григорий» оказался при дворе. А теперь в убийстве «старца» романовская семья видела единственную возможность спасти династию. Но судьба неумолима: до гибели империи оставалось лишь семьдесят четыре дня. Пуля, сразившая Распутину, попала в самое сердце династии Романовых, его убийство без суда и следствия многие историки считают началом государственного переворота.

В результате расследования стало очевидным участие в убийстве Григория Распутина мужа родной племянницы императора, князя Юсупова, и великого князя Дмитрия, его двоюродного брата. Почти все Романовы, один за другим, стали ходатайствовать перед Николаем за них. В Царское Село явился муж сестры царя и его лучший друг, великий князь Александр Михайлович со своим старшим сыном. Он высказал требование семьи прекратить дело об убийстве Распутина; в противном случае, как он утверждал, падения престола едва ли можно избежать. Государя возмутило поведение близкого родственника, и на следующий день он приказал выслать из Петрограда, как тогда стали называть этот город на русский лад, великого князя Дмитрия и князя Юсупова, совершивших это злодейское убийство. Несмотря на мягкое наказание, в семействе Романовых поднялась целая буря. Царь получил письмо за подписью всех чле-

нов Императорского Дома с просьбой отменить наказание и оставить Дмитрия в столице ввиду его слабого здоровья. Государь написал на этом письме-прошении: «Никому не дано право убивать». Самым серьезным ударом для него был тот факт, что убийство было совершено членами царской семьи. Таким образом, в семействе Романовых император и императрица оказались в изоляции.

Высшее общество и члены Императорского Дома стали собираться в большом дворце вдовы дяди Николая II, великого князя Владимира. Тоже немка по происхождению, Мария Павловна была полной противоположностью императрице, не брезговала сплетнями и интригами. В ее салоне слышались насмешки и колкости в адрес царствующей четы и даже высказывались мысли о дворцовом перевороте и свержении Николая II с российского престола. Ведь следующим претендентом на трон после тяжелобольного цесаревича и брата царя, женатого на женщине некоролевской крови, был старший сын Марии Павловны Кирилл. Так что игра стоила свеч...

Конечно, царь Николай II не был ни умелым полководцем, ни мудрым правителем. Он делал немало ошибок, как, впрочем, и другие Романовы. Но он был честным и искренним человеком, неспособным на подлость или измену.

Жизнь в Царскосельском дворце шла своим чередом. Николай, покидая изредка Ставку, продолжал читать по вечерам вслух, заниматься со своим сыном, совершать прогулки по парку. По случаю рождественских праздников император и императрица, несмотря на запрет Синода, украшали елку во дворце и в лазаретах, делали подарки своим приближенным. Но великим князьям в этот последний год Российской империи подарки не посылались. Царская чета

переживала глубокое разочарование в своих близких родственниках, которым прежде они всегда и во всем доверяли...

Только их близкая подруга, фрейлина Анна Вырубова, не покидала семью, оставаясь преданной до конца. Она также горько переживала насильственную смерть Распутина, с которым была близка.

После Октябрьского переворота Анна Вырубова была брошена в тюрьму, но в 1920 году, сбежав от конвойного, ночью, босая и оборванная, перешла финскую границу. Писали, что она стала монахиней и прожила в уединении долгую жизнь, молясь Богу и работая над своими мемуарами.

Некоторые приближенные особы предложили царю, чтобы он потребовал вторичной присяги ему всех членов Императорской фамилии. На что император с присущей ему деликатностью грустно сказал: «Я не могу обижать мою семью, требуя от них присяги!»

19 февраля 1917 года Николаю II сообщили, что срочно требуется, чтобы он прибыл в Могилев, где находилось главное командование фронта. В армии росло недовольство по поводу того, что царь находился в Царском Селе и уже долго отсутствовал в Ставке. Царь срочно выехал, а через несколько дней преданный императору великий князь Павел Александрович привез официальное известие о государственном перевороте.

Конвой окружил дворец в Царском Селе, повсюду появились солдаты. Государыня беспокоилась о судьбе своего супруга, связь с которым прервалась. Она сидела у постели старших дочерей, заболевших корью. Через несколько дней пришло известие об отречении государя от престола за себя и за сына Алексея в пользу великого князя Михаила, своего младшего брата. После отречения он послал брату следующую телеграмму: «Петроград. Его императорскому

Величеству Михаилу Второму. События последних дней вынудили меня решиться бесповоротно на этот крайний шаг. Прости меня, если огорчил тебя, и что не успел предупредить. Останусь навсегда верным и преданным братом. Горячо молю Бога помочь тебе и твоей Родине. Ники». На следующий день после некоторых колебаний Михаил также подписал акт отречения, передав право выбора формы правления Учредительному собранию. Триста лет господства Романово-Голштинской династии завершились...

В России не стало царя. Во главе Российского государства оказалось Временное правительство. Николай Романов уже в качестве бывшего императора, воссоединился со своей семьей. Жена и дети — это все, что у него осталось. Да еще его дорогая матушка Мария Федоровна, приехавшая в Могилев из Киева, где она проживала вместе со своей дочерью Ольгой, чтобы увидеть своего сына. Решением Временного правительства Николай и Александра были арестованы и первые пять месяцев находились под строгой охраной в Александровском дворце в Царском Селе. Все члены семьи теперь уже «полковника Романова» смирились с приказом новых властей и приняли свое новое положение как испытание, ниспосланное Богом. Духом не падали, на судьбу не жаловались, за помощью ни к кому не обращались. Ну а сам бывший царь? Единственное, чего желал — это не быть изгнанным из России. «Дайте мне здесь жить с моей семьей самым простым крестьянином, зарабатывающим свой хлеб, — говорил он, — пошлите нас в самый укромный уголок нашей родины, но оставьте нас в России». Это была единственная просьба Николая Романова перед восхождением на свою Голгофу.

Его крестный путь был длиной в шестнадцать месяцев. Царская семья вынуждена была оставить Цар-

ское Село, бывшее с 1895 года ее главным домом. Императорскую чету с детьми перевезли в Западную Сибирь, в Тобольск. Здесь Николай когда-то бывал еще наследником. Любовался оригинальными дощатыми мостовыми города и слушал историю про колокол, сосланный сюда из древнего Углича за то, что бил тревогу в день убийства сына Ивана Грозного, десятилетнего царевича Дмитрия. И вот теперь бывший Российский император был сослан в этот сибирский город и помещен в скромный губернаторский дом, окруженный охраной. После прихода к власти большевиков Николая Романова перевезли на Урал, в Екатеринбург, и поселили в доме, который назывался Ипатьевским, по имени его владельца, инженера Ипатьева. Здесь и оборвалась жизнь последнего царя. В Ипатьевском доме династия прекратила свое существование. А триста лет назад из монастыря, называвшегося также Ипатьевским, был призван на царство первый Романов. Михаил — имя первого царя из дома Романовых. Михаил — имя члена большой семьи Романовых, в пользу которого отрекся от престола Николай II, — несостоявшийся Михаил II. Сплошная историческая мистика...

Ну а само убийство — было нечеловечески жестоким. Расстреляли одиннадцать человек — всех членов царской семьи, доктора, лакея, горничную и повара, — погрузили на автомашину и увезли в лес. Комнату, где произошло убийство, тщательно отмыли от крови. Свидетели рассказывают, что в полночь их разбудили и потребовали, чтобы все оделись и спустились вниз. Государь взял на руки наследника. Всех повели в подвальное помещение и поставили углом к двум стенам. Напротив выстроились одиннадцать человек, которым надлежало произвести расстрел. Юровский — главный убийца — зачитал какую-то бумагу. Государь, не расслышав, спросил: «Что?»

В ответ Юровский поднял револьвер и со словами: «Вот что!» — выстрелил в государя два-три раза. И тут же целая очередь выстрелов разорвала подвальную тишину. С невероятной жестокостью добились мальчика, который ползал по полу, закрываясь рукой от пуль. Горничную, которая пыталась выбежать из комнаты, добились штыками. Трупы вынесли на носилках, сделанных из простыней, натянутых на оглобли от стоявших во дворе саней.

В лесу трупы сложили в яму и облили лица и тела серной кислотой, как для неузнаваемости, так и для того, чтобы предотвратить смрад от разложения... Забросав тела землей и хворостом, сверху наложили шпалы и несколько раз проехали — «следов ямы не осталось», — так докладывал Юровский после выполнения задания. По официальным данным большевистского правительства расстрелян был лишь один царь Николай II.

Через семьдесят три года после страшного убийства останки царской семьи якобы были найдены неподалеку от Екатеринбурга группой ученых, геологов и юристов. Это вызвало немалый интерес, особенно на Западе, где ходили разные слухи и изучались различные версии о судьбе последних Романовых. Одни полагают, что вся семья Николая II расстреляна в Ипатьевском доме, другие верят в то, что убиты были лишь царь и наследник, а царица с дочерьми была перевезена в Пермь и стала предметом тайных переговоров с Германией. Время от времени в Европе, в Америке и даже в сибирском городе Омске появляются «Анастасии», вокруг которых каждый раз поднимается целый бум на страницах печати. Одним словом, убийство царя и его семьи по сей день остается одной из невыясненных до конца загадок истории.

Недавно закончила следствие по делу об убийстве

царской семьи правительственная комиссия России. Ею было установлено, что найденные останки действительно принадлежат царю, царице, трем великим князьям, врачу, слугам. Отсутствуют останки дочери Марии — а не Анастасии, имя которой уже в течение нескольких десятилетий не сходит со страниц газет, и сына Алексея. Поиски продолжаются. А девять убиенных захоронены все вместе в одной могиле. Церемония по захоронению останков царской семьи состоялась 17 июля 1998 года в Санкт-Петербурге в Петропавловском соборе.

Романовская династия началась с шестнадцатилетнего Михаила и кончилась тридцатидевятилетним Михаилом, которому, однако, не суждено было надеть царскую корону. Новой властью ему было велено отбыть в Пермь. Там он как рядовой гражданин проживал некоторое время в гостинице купца Королева. Ему предоставили право жить на свободе, под надзором местной советской власти. Еще в начале марта 1918 года все Романовы должны были явиться к председателю Петроградского ЧК Урицкому. И вот перед этим тщедушным человеком маленького роста выстроилась очередь из рослых Романовых, покорно протягивающих свои паспорта. После предъявления документов и указания своего местопребывания великие князья были отпущены домой. Однако решение о расправе с членами Императорского Дома было тогда уже, видимо, принято.

Начали с родного брата бывшего царя, подписавшего, как и он, отречение от престола. Еще за месяц до расстрела царской семьи распространились слухи, что Михаил Романов бежал, об этом в печати появилось официальное сообщение.

На самом деле произошло следующее. Ночью великий князь был арестован в гостинице вместе со своим

секретарем Джонсоном. Арест произвела группа пермских рабочих во главе с главным чекистом Мясниковым, известным своей жестокостью. Михаила и его слугу-англичанина вывели на лицу и посадили в фаэтон. Обоих отвезли за город и в лесу расстреляли. По одной версии они были затем сожжены в заводской печи неподалеку от Перми, а по другой, их бросили в печь завода еще живыми. По городу же был пущен слух о якобы совершенном ими побеге.

А через две недели учинили жестокую расправу над великой княгиней Елизаветой, старшей сестрой императрицы, и другими членами семьи Романовых: Сергеем — внуком Николая I от его младшего сына Михаила; братьями Константином, Игорем и Иоанном, детьми близкого родственника свергнутого царя, известного поэта начала XX века, скончавшегося в 1915 году — Бог помиловал его, — и восемнадцатилетним князем Владимиром Палеем, сыном от второго брака дяди Николая II, великого князя Павла, поручиком гусарского полка, поэтом. Все они были вывезены в Екатеринбург и под охраной размещены в шестидесяти километрах от города в здании школы в Алапаевске. Ночью к зданию школы подъехала конная группа рабочих, пленников посадили в экипажи, вывезли в лесистую местность и стали зверски избивать прикладами. По свидетельству очевидцев, в момент расправы великая княгиня Елизавета крестилась и громко молилась: «Господи, прости им, не ведают, что творят».

Из этих несчастных застрелен был только великий князь Сергей, оказавший сопротивление, а остальных еще живыми бросили на дно шахты старого рудника. Когда белогвардейские войска заняли Алапаевск, и трупы были подняты из шахты, обнаружилось, что под землей Романовы еще были живы двое суток, и великая княгиня Елизавета, умирая

вместе с ними, пыталась оказывать им посильную помощь. Впоследствии ее останки были переправлены в Иерусалим, в православную церковь Марии Магдалины, где великая княгиня обрела вечный покой. За рубежом православной церковью она была возведена в сан «Святой Елизаветы Великомученицы». Останки других убиенных по распоряжению командования белой армии перевезли в Пекин и захоронили в русском православном соборе. Алапаевские жертвы не были так тщательно укрыты, как это произошло с семьей царя. Да и местные жители рассказывали, что слышали, как из шахты доносились стоны.

Через полгода после этих страшных событий во дворе Петропавловской крепости Петрограда были расстреляны без суда и следствия четверо великих князей Романовых: двоюродные дяди царя — Дмитрий Константинович, Георгий и Николай Михайловичи и родной дядя, близкий друг царской семьи Павел Александрович. Их убили якобы как заложников за расстрел Карла Либкнехта и Розы Люксембург в Берлине. Казнь была совершена рядом с могилами их предков. В тот же день в Ташкенте был расстрелян еще один представитель семьи Романовых. В общей сложности восемнадцать великих князей и княгинь были злодейски убиты большевиками.

Лишь немногим из Романовых удалось избежать жестокой расправы. От большой семьи Александра III остались: вдовствующая императрица Мария, ее дочери Ольга и Ксения, сумевшие на борту военного корабля покинуть Россию. Сделали они это по убедительному настоянию английской королевы, сестры Марии Федоровны. Слухам об убийстве в Екатеринбурге они не верили. Мать свергнутого русского императора нашла приют во дворце своего племянника, короля Христиана X, в Копенгагене. Английский король Георг V назначил ей пенсию в десять тысяч фунтов в год, что-

бы не омрачать ее последние годы материальными трудностями. Когда-то веселая, остроумная, вдова Александра III совершенно утратила свою царственную осанку и выглядела жалкой и прибитой судьбой старой женщиной. Умерла она в возрасте восьмидесяти одного года на руках своей дочери Ольги.

После смерти матери старшая дочь Ксения переехала с семьей сначала во Францию, а затем в Англию — английская королевская семья предоставила ей небольшой дом в пригороде Лондона. Там она провела последние двадцать пять лет жизни и скончалась в 1960 году.

Ее младшая сестра Ольга жила в Дании еще двадцать лет после смерти матери, а затем переехала в Канаду, где купила ферму и вела в одиночку свое хозяйство. Там же она в полной неизвестности и умерла через семь месяцев после смерти Ксении.

Долгую жизнь прожил участник убийства Распутина, князь Феликс Юсупов, муж дочери Ксении. Он уехал за границу еще до свержения императора, а затем к нему приехала жена Ирина. Истратив деньги, вырученные за продажу драгоценностей, которые удалось вывезти, Юсуповы открыли в Париже шляпную мастерскую и дожили до преклонного возраста.

Оставшиеся в живых великие князья, которые сумели уехать и обосноваться за границей, да и многие политические деятели, оказавшиеся в эмиграции, всегда поддерживали версию о том, что в Ипатьевском доме была расстреляна вся семья последнего русского царя. Убийство Николая II, его сына, наследника Алексея, и великого князя Михаила прервало генеалогическую ветвь, идущую от Александра III. Но у отца последнего императора был старший брат Владимир, и его дети, согласно закону, имели право наследовать престол. Таким преемником стал старший сын великого князя Вла-

димира Александровича, Кирилл. В 1917 году он вместе с женой и двумя детьми уехал в Финляндию, принадлежавшую в то время России, а через несколько месяцев — в Париж. В 1924 году Кирилл сам себя провозгласил главой Дома Романовых в эмиграции, объединив вокруг себя всех членов этой большой семьи. Им был издан манифест, в котором он заявил, что принимает звание Императора Всероссийского с именем Кирилл I. Признав этот факт, члены бывшей Императорской фамилии, находившиеся в эмиграции, не могли допустить того, чтобы появился еще кто-то, якобы воскресший из мертвых и претендующий на место главного лица в Доме Романовых. К неудовольствию Кирилла, вдовствующая императрица Мария Федоровна никогда не признавала его титул.

От брака с принцессой Саксен-Кобург-Готской Кирилл оставил двух дочерей и сына. После кончины новоявленного императора, последовавшей через четырнадцать лет, его наследником, согласно Закону Российской империи о престолонаследии, стал его единственный сын Владимир, родившийся в 1917 году в Финляндии. Родители увезли его в Париж, где он и вырос. Сын Кирилла получил титул великого князя и считался главой Императорского Дома Романовых. Но императором он сам себя не называл.

В тридцать лет Владимир женился на княжне Леониде Багратион-Мухранской, происходившей из старшей ветви древней грузинской царской династии. Ее отец, а затем и старший брат возглавляли Грузинский Царский Дом. В связи с этим права на российский престол могли бы быть переданы сыну от этого брака. Но у них родилась лишь одна дочь, названная Марией. Когда ей исполнилось двадцать три года, она сочеталась браком с принцем Францем Вильгельмом Прусским — опять немецкая кровь!

После смерти отца, великого князя Владимира, последовавшей в 1992 году (он был захоронен в великокняжеской усыпальнице Петропавловской крепости, в русской земле), единственной законной наследницей российского престола стала считаться великая княгиня Мария Владимировна, а после нее наследование, как стали утверждать, должно перейти к ее сыну, великому князю Георгию, родившемуся в 1981 году. Однако не все потомки Романовых в эмиграции приняли этот постулат. Ведь со времен Павла I наследником престола могло стать лицо мужского пола. Но князья императорской крови, которые могли бы передать права на российский трон своим потомкам, вступали в неравные браки, что явилось нарушением соответствующего «Учреждения» отца последнего императора. И еще: Леонид Багратион-Мухранская вступила в брак с великим князем, будучи в разводе и имея дочь от первого мужа, кроме того, она являлась принцессой не правящего королевского дома, как того требует закон Российского Императорского Дома. Об этом заявили внук Ксении, сестры Николая II, князь Ростислав, проживающий в Лондоне, и старейшина рода Романовых, князь Николай Романов — его прадед был младшим братом царя Александра II. Ни тот, ни другой не претендуют на престол. Оба придерживаются точки зрения, что форму правления должен избрать сам народ, но лучше для России, если она останется президентской республикой.

Таким образом, Главой Российского Императорского Дома сейчас формально считается дочь Владимира Кирилловича, великая — что тоже оспаривается — княгиня Мария, супруга принца Прусского. Вместе со своим сыном-наследником она уже не раз приезжала в Россию. Многие невольно задаются вопросом: продолжится ли династия Романовых на российской земле? Все может быть, но нельзя забывать главное: историю не повернуть вспять...



ПОСЛЕСЛОВИЕ

Безначально закончилось правление Романово-Голштинской династии. Мы представили Вам, читатель, восемнадцать царствовавших особ, восемнадцать совершенно разных людей, принадлежавших к одной большой семье. Да и на российский престол они взошли по-разному: одни по воле Божьей, в силу своего происхождения, другие — через интриги и даже насилие, руководствуясь лишь честолюбивым желанием стать во главе огромной империи. Одни еще будучи детьми, другие — в зрелом возрасте. Каждому был предопределен свой путь к царским регалиям.

Стараясь не вникать во все переплетения исторических событий, мы попытались представить царей Романовых в чисто человеческом плане: с их страстями и страданиями, интересами и увлечениями, радостями и невзгодами, наконец, с их слабыми и сильными сторонами и с очень разными судьбами. Кто-то из них наслаждался семейной жизнью, а кому-то не выпало такого счастья, кто-то умер своей смертью, а кого-то злодейски убили. Но всех их, за исключением царя-младенца и мальчика-императора, объединяет одно: желание сделать максимум полезного для уп-

равляемой ими страны. Кто-то нашел в себе мужество и силы и совершил поистине революционные преобразования, перебросив Россию на столетия вперед, другие двигали ее в сторону прогресса небольшими шажками, так как не обладали внутренним потенциалом для столь трудного дела или просто не умели преодолевать препятствия, воздвигаемые либо приверженцами глубокой старины, защитниками так называемого славянского духа, либо всякого рода псевдодемократами. И теми, и другими Россия всегда была богата, особенно последними, которые, называя себя борцами за народное дело, пытаются вставлять палки в колеса развития страны, своими крикливыми лозунгами застилая глаза доверчивого и терпеливого российского обывателя и преграждая дорогу реформам, столь необходимым стране как раньше, так и теперь.

Нелегко было управлять такой большой державой. Не всем Романовым удавалось найти себе достойных помощников; а если и удавалось, то это прежде всего были люди, пришедшие с Запада или впитавшие в себя дух западноевропейской культуры.

Хотелось бы, чтобы сегодня всем стало ясно, что не без помощи иностранцев, их знаний, энергии и опыта поднималась Россия. И сейчас, в новое смутное время, она вновь вынуждена обращаться к этой помощи.

И кто знает, может быть, объективные исследователи российской истории напишут еще много томов о становлении Российского государства, чтобы будущие поколения, читая их сочинения, смогли составить правдивое мнение о тех, кто год за годом в течение всего времени своего правления поднимали страну из смуты и бедности, развивали просвещение и культуру, противостояли силам, пытавшимся взорвать страну изнутри или нанести ей удар извне.

Сколько лет звучали слова гимна российского:

Перводержавную
Русь православную
Боже, Царя, Царя храни!

Нет, не сохранили. Все разрушили и построили:
новый мир, в котором кто был ничем, тот и остался
ни с чем.

Вечная память и мир праху создателей России,
оболганных и растоптанных последующими поколе-
ниями!

СПИСОК ИСПОЛЬЗОВАННОЙ ЛИТЕРАТУРЫ

- Авенариус В. П. Под немецким ярмом. Собр. соч. т. 2, Москва, 1996
- Александр I. Его личность, правление и интимная жизнь. М., Галактика, 1991
- Александр I. Воспоминания. Дневники. Пушкинский фонд, 1995
- Астольф де Кюстин. Россия в 1839 г. т. 1 и 2, М., Terra, 2000
- Басевич А. П. Обручение Анны Петровны. Русский архив, 1865, т. 5–6
- Боханов А. Н. Сумерки монархии. М., Воскресенье, 1993
- Бумаги Екатерины II из Государственного архива 1771–1774. «Русское историческое общество». т. 13
- Бумаги из Архива Дворца в г. Павловске. 1782 год «Русское историческое общество». т. 9
- Бумаги из дела о самозванке Таракановой. «Русское историческое общество». Сборник. (1867–1916), т. 1
- Валишевский Казимир. Первые Романовы. М., Квадрат, 1993
- Валишевский Казимир. Преемники Петра. М., Советский писатель, 1990
- Валлотон А. Александр I. М., Прогресс, 1991
- Великий князь Александр Михайлович. Книга воспоминаний. Париж, 1933
- Великий князь Николай Михайлович. Письма высочайших особ к графине А.С. Протасовой. Спб., 1913
- Великий князь Николай Михайлович. Император Александр I. М., Богородский Печатник, 1999
- Витте С.Ю. Воспоминания. М., 1960
- Воспоминания графини Блудовой. «Русский архив», 1873, № 11
- Вырубова Анна. Фрейлина Ее Величества. Дневник и воспоминания Анны Вырубовой. М., 1990
- Дети правительницы Анны Леопольдовны 1740–1807. «Русская старина», 1873, № 7
- Гримберг Фаина. Династия Романовых. Загадки, версии, проблемы. М., Изд-во «Московский лицей», 1996

- Завещание Николая II. МФ «Кондус», 1993
- Дневники императора Николая II. М., «Орбита», 1992
- Дорогами тысячелетий. Сборник исторических статей и очерков. М., Молодая гвардия, 1991
- Думин Станислав. Романовы. Императорский Дом в изгнании. Семейная хроника. М., Захаров и АСТ, 1998
- Екатерина Нелидова. Биографический очерк. «Русский архив», 1873, № 11
- Епанчин Н.А. На службе трех императоров. Воспоминания М., Полиграфресурсы, 1996
- Жильяр П. Император Николай II и его семья. Вена, Книгоиздательство «Русь», 1921
- Записки Басевича о Петре I. «Русский архив», 1865, № 1
- Записки императрицы Екатерины II. М., Наука, 1990
- Записки княгини Е.Р. Дашковой. М., Наука, 1990
- Записки Лагарпа о воспитании великих князей Александра и Константина. «Русская старина», 1870, № 1
- Записки фельдмаршала Миниха. «Русская старина», 1874, № 9
- Из частной жизни императрицы Анны Иоанновны. «Русский архив», 1873, № 9
- Иконникова А. Царицы и царевны из Дома Романовых. Исторический очерк. М., Народная книга, 1990 (Репринтное воспроизведение 1914 г.)
- Иллюстрированная хронология истории Российского государства в портретах. М., 1990 (Репринтное воспроизведение издания 1909 г.)
- Император Александр I и его двор. «Русская старина», 1880, № 29
- Историческая записка М. Гримма об императрице Екатерине II. Русское историческое общество, т. 2
- История династии Романовых. Сборник. М., Фирма «Т-Око», 1991
- Карамзин Н.М. Записка о древней и новой России. М., Наука, 1991 (Репринтное воспроизведение издания 1914 г.)
- Ключевский В. О. Исторические портреты. М., Правда, 1990
- Костомаров Н.И. Русская история в жизнеописаниях ее главнейших деятелей. М., Сварог, 1995
- Костомаров Н.И. Царевич Алексей Петрович. Самодержавный отрок. М., Книга, 1989
- К.Р. Великий князь Константин Романов. Дневники. Воспоминания. Стихи. Письма. М., 1998
- Кшессинская Матильда. Воспоминания. Смоленск, 1998

Лев Толстой и русские цари. М., ТОО культ.-просвет. фирма «КСТАТИ», 1995

Любош С. Последние Романовы. Книгоиздательство «Петроград», 1924

Лященко Л.М. Александр II. Царь-Освободитель. Жизнь и деятельность. М., ВЛАДОС, 1994

Массон Шарль Франсуа. Секретные записки о России времени царствования Екатерины II и Павла I. М., 1996

Мережковский Д.С. Александр I. М., СП «Интерграф Сервиг», 1990

Монархи Европы: Судьбы династий. М., Республика, 1996

Мосолов А.А. При дворе последнего Российского императора. Рига, 1937

Мэсси Роберт. Николай и Александра. М., Интерпракс, 1990

Николай II и великие князья. Л.—М., 1925

Никольский Н.М. История русской церкви. М., Изд-во полит. литературы, 1985

О Екатерине II и Потемкине (Из записок Корберона). «Русский архив», 1911, тт. 5–6

Отправление Брауншвейгской фамилии из Холмогор в Датские владения (Извлечено из подлинных бумаг, хранящихся в Гос-м архиве МИДа). «Русская Старина», 1874, т. 9

Отречение Николая II. Воспоминания очевидцев, документы.

Павленко Н.И. Птенцы гнезда Петрова. М., Мысль, 1994

Пагануцци П. Правда об убийстве царской семьи. М., ТРХ, 1992

Палеолог Морис. Роман императора. Александр II и княгиня Юрьевская. «Скиф» – Профиздат, М., 1990

Переписка императора Александра II с Великим князем Константином Николаевичем. 1857–1861. М., Терра, 1994

Письма Миниха из Сибири. «Русский архив», 1865, т. 12

Полиевктов М. Николай I. Биография и обзор царствования. М., 1918

Правда о кончине Александра II. Из записок очевидца. Ленинград, «Ингрия», 1990. (Репринтное изд. Штутгарт, 1912 г.)

Протасов А.Я. О юности Александра I. Лейпциг, В. Герард, 1863

Пуришкевич В.М. Из дневника. Убийство Распутина. М., Интерпринт, 1990

Рассказы и черты из жизни русских императоров и императриц и Великих князей. С.-Петербург, типография П.П. Сойкина, 1901

Российский императорский Дом. Дневники. Письма. Фотографии. М., Перспектива, 1992

Российские самодержцы. 1801–1917. М., Международные отношения, 1994

Россия под скипетром Романовых. Очерки из русской истории за время с 1613 по 1913 год. С.-Петербург, Государственная типография, 1912

Русский биографический словарь. Спб., 1896

Семевский М.И. Исторические портреты. М., 1996

Семевский М.И. Слово и дело. 1700–1725. С.-Петербург, 1884

Семевский М.И. Царица Прасковья. Спб., 1883

Симанович Арон. Распутин. Воспоминания личного секретаря Григория Распутина. Рига, Издательство «Историческая библиотека», 1991

Сказание о венчании на царство русских царей и императоров. М., Типо-литография О.И. Машкевич и К., 1896

Соколов Н. Убийство царской семьи. Записки следователя по особо важным делам. М., Книга, 1990

Соловьев С.М. Император Александр I. М., Мысль, 1995

Соловьев С.М. Чтения и рассказы по истории России. М., Правда, 1989

Старообрядческое сказание о патриархе Никоне. «Русский архив», 1911, тт. 1–4

Тайны царского двора (Из записок фрейлин). М., 1997

Тарасов Д.К. Император Александр I. Последние годы царствования. По личным воспоминаниям. «Русская старина», 1871, тт. 4, 9, 12 и 1872, тт. 5 и 6

Татищев С.С. Император Александр II. Его жизнь и царствование. М., Чарли, 1996

Татищев С.С. Император Николай и иностранные дворы. Исторические очерки. Спб., 1889

Три века. Исторический сборник в шести томах. М., Патриот, 1991. (Репринтное издание)

Тютчева А.Ф. При дворе двух императоров. Воспоминания. Дневник. 1853–1855. М., 1990

Указы и распоряжения при Павле I. «Русская старина», 1871, т. 3

Царствование Павла I и Александра I. «Русский архив», 1873, т. 5

Чарторыйский Адам. Мемуары. М., Терра, 1998

Чистяков А.С. История Петра Великого. М., Буклет, 1992 (Репринтное издание)

Шильдер Н.К. Александр I. Его жизнь и царствование. Спб., 1904

Шуазель-Гуффье С. Исторические мемуары об императоре Александре I и его дворе. М., 1912

Яковлев А.И. Александр II и его эпоха. М., Знание, 1992

Bludow D.H. Die letzten Lebensstunden v. Kaiser Nikolaus I, 1855

Detler Jena. Die russischen Zaren in Lebensbildern Verlag Styria, 1996

Fleischhauer Ingeborg. Die Deutschen im Zarenreich Deutsche. Verlags-Anstalt GmbH, Stuttgart

Fulop – Muller, Rene. Der heilige Teufel. Die Wahrheit über Rasputin. Leipzig, IKG, 1996

Fusenegger Gertrud. Herrscherrinnen. Neun Frauenleben, die Geschichte machten. Stuttgart, Goldmann Verlag, 1991

Gudrun Ziegler. Das Geheimnis der Romanows. Ehrenwirth, 1995

Heresch Elisabeth. Alexandra. Tragik und Ende der letzten Zarin. Frankfurt|M., Berlin Ulstein, 1995

Hesekiel George. Nikolaus Pawlowitsch Kaiser von Russland. Berlin, 1855

Linkoln W. Bruce. Nikolaus I von Russland. Mnchen, 1981

Notowitsch Nicolas. Alexander III. Und seine Umgebung, 1986

Ohff Heinz. Ein Stern in Wetterwolken. Königin Luise von Preussen. Eine Biografie. R. Piper, München, 1992

Sievers Leo. Deutsche und Russen. Tausend Jahre gemeinsame Geschichte von Otto dem Grossen bis Gorbatschow. Hamburg, Goldmann Verlag, 1991

Taube Helene von. Am russischen Hof in den Jahren der deutschen Reichsgründung. Tagebuch eines Hoffröuleins, 1992

Vincent Cronin. Katharina die Grosse. Biografie Piper. München Zürich, 1995 Classen Verlag

Torke Hans-loachim. Die russischen Zaren. 1547–1917 München, Verlag C.H. Beck, 1995

Ranft Michael. Die merkwürdige Lebensgeschichte des unglücklichen russischen Kaisers Peters des Dritten samt vielen Anekdoten des russischen Hofes. Leipzig, 1776

Схема 1



Схема 2



Схема 3

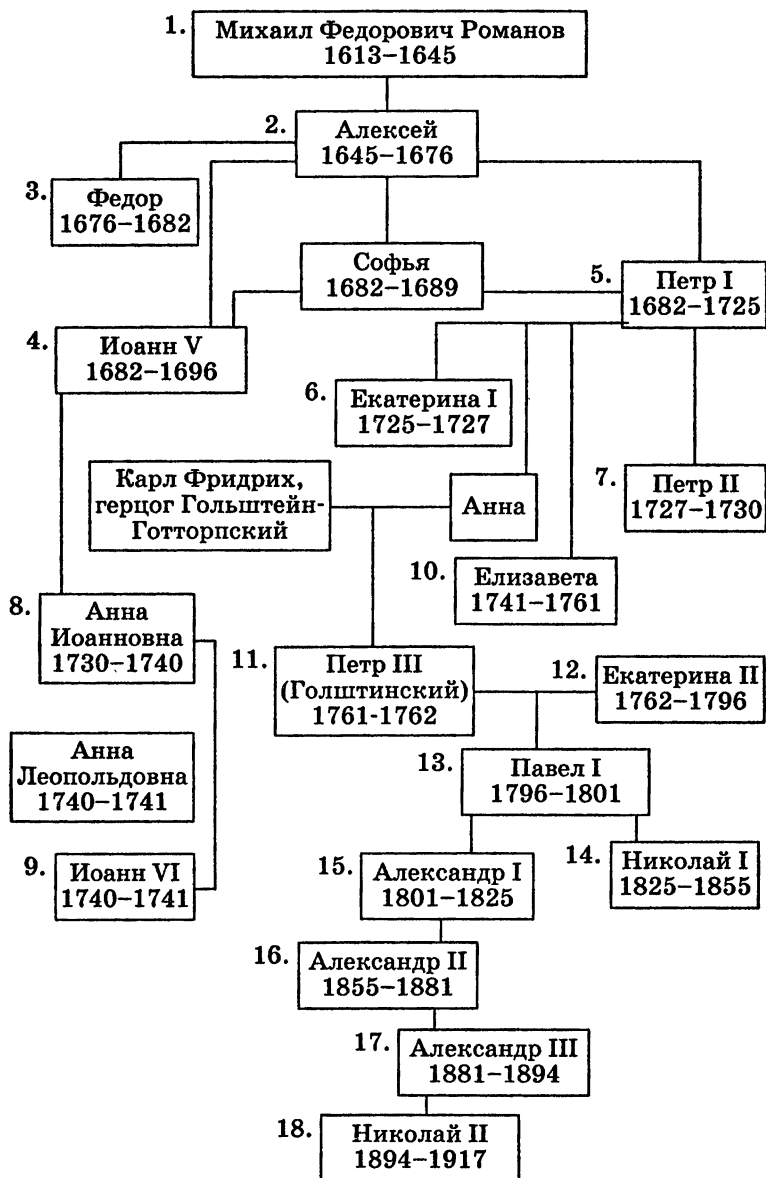

Схема 4

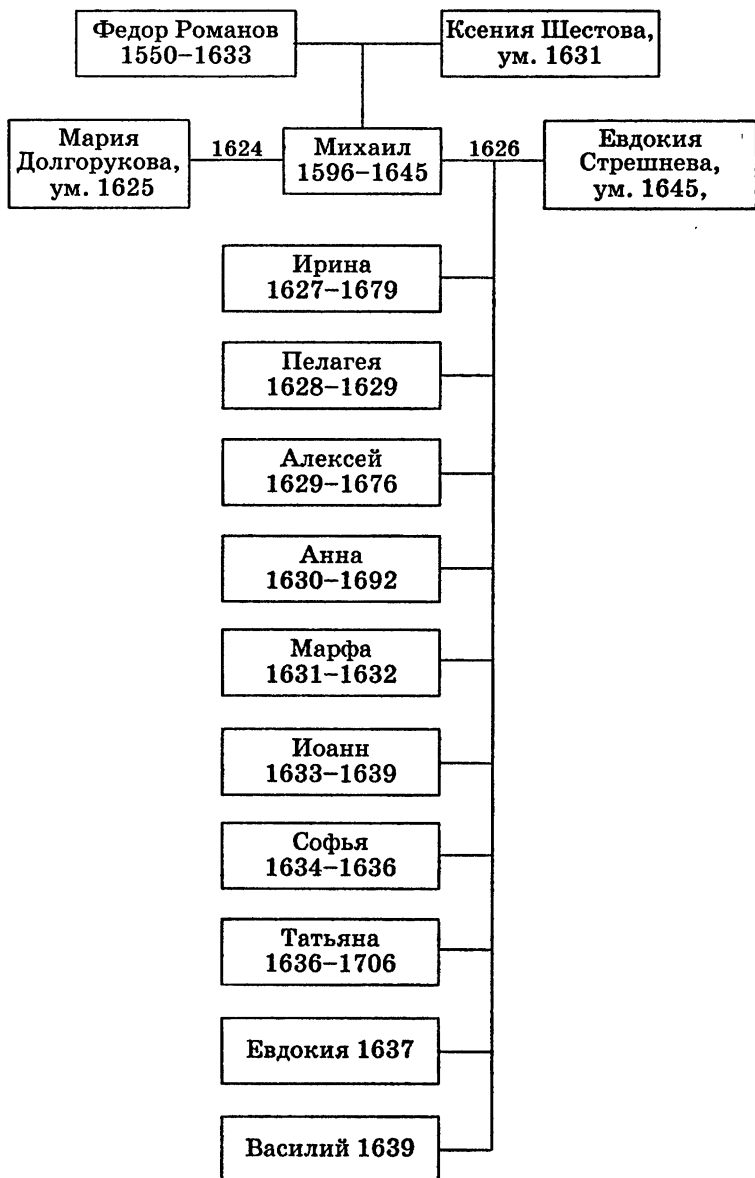

Схема 5

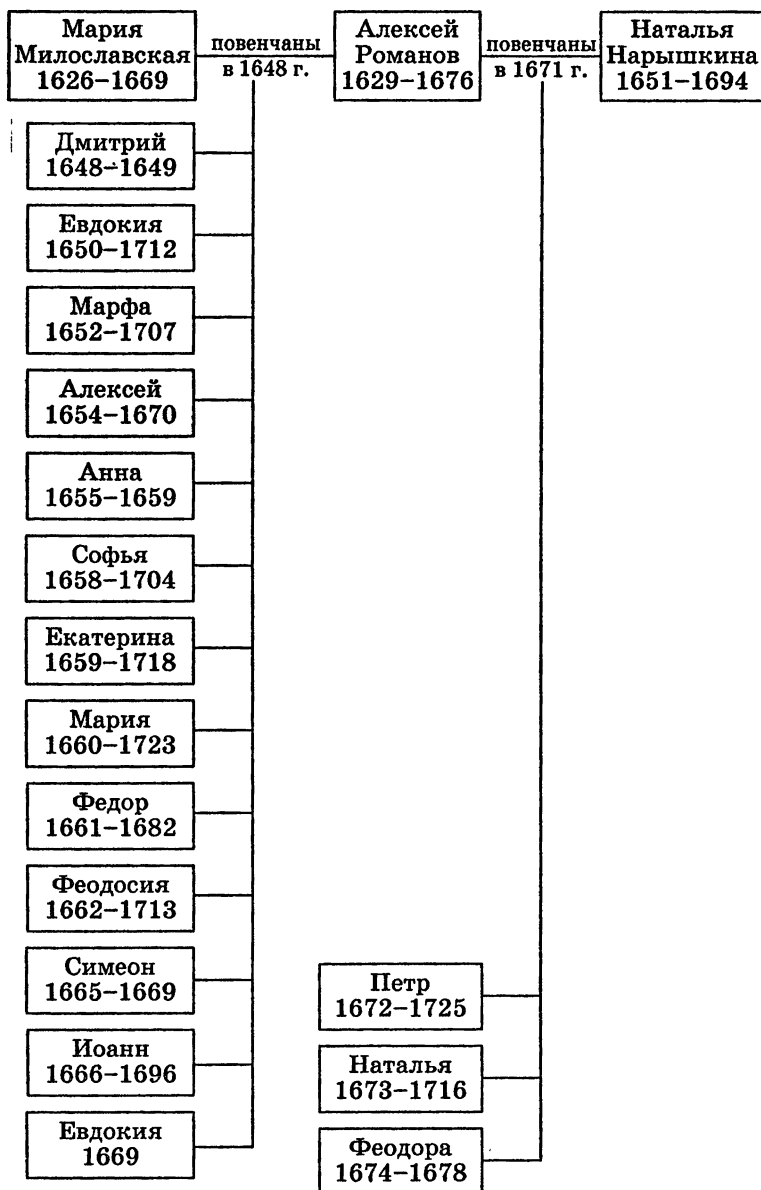

Схема 6

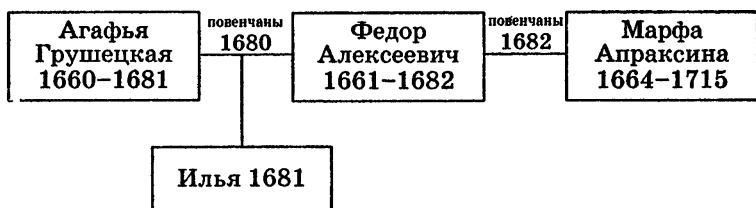

Схема 7

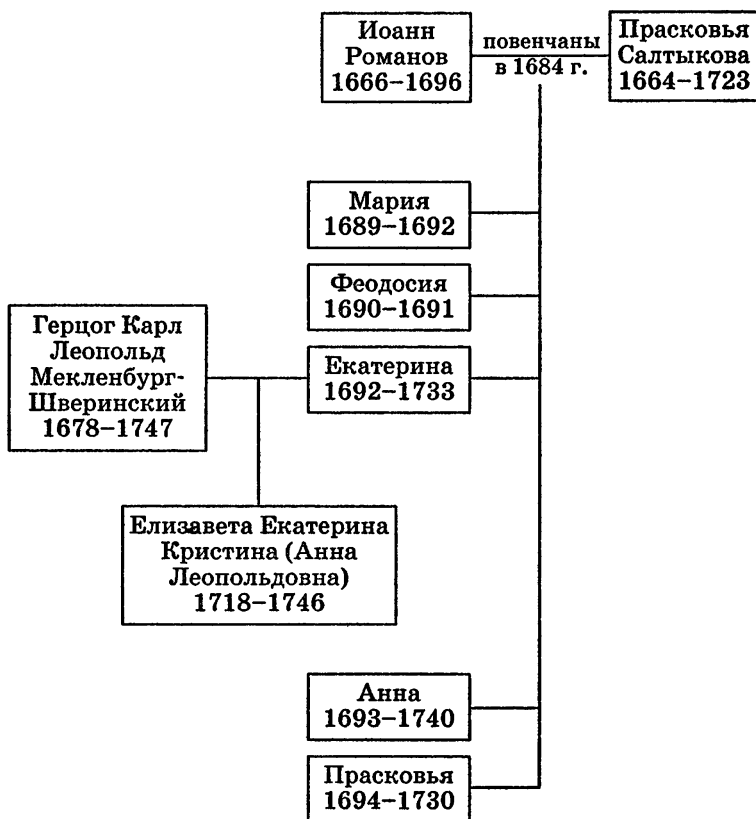

Схема 8

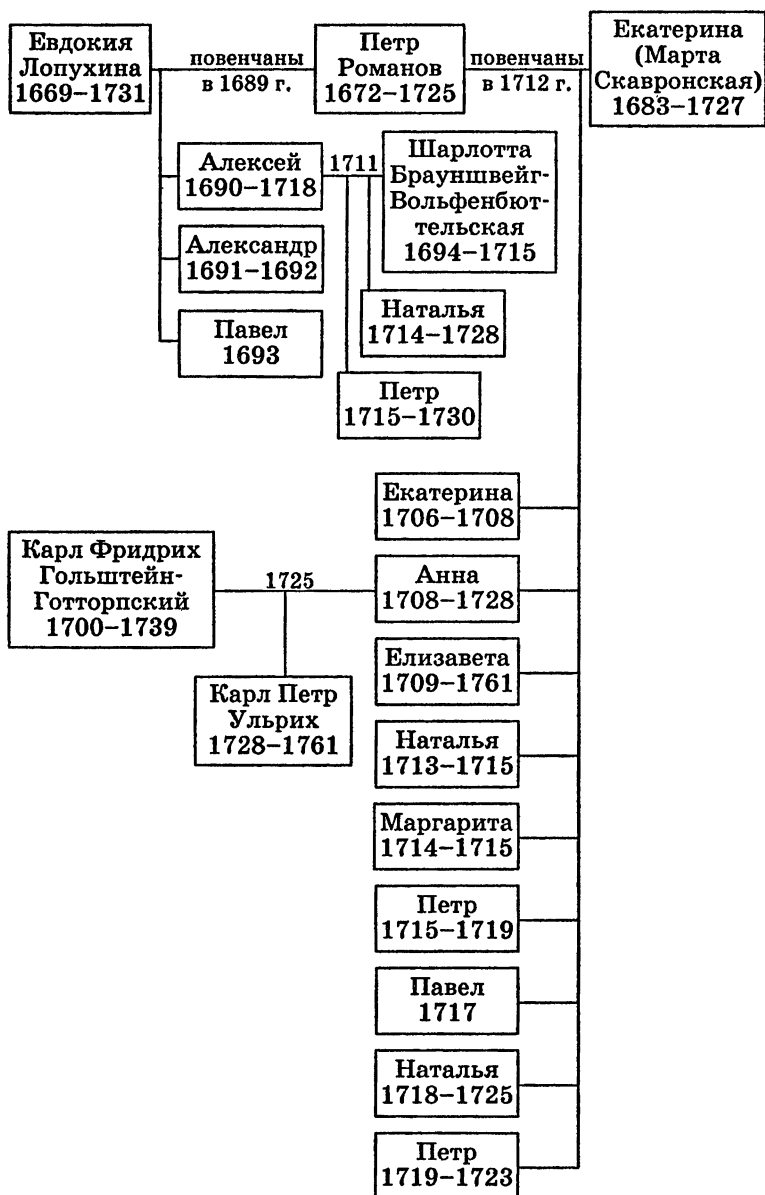

Схема 9

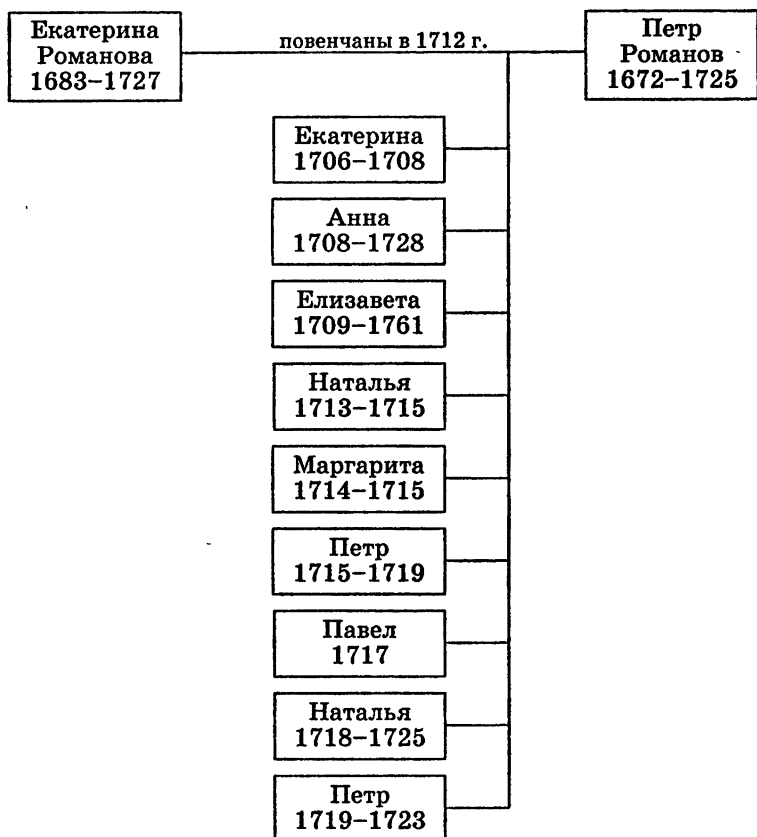

Схема 10

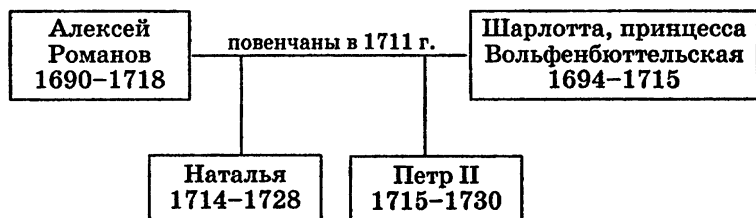

Схема 11

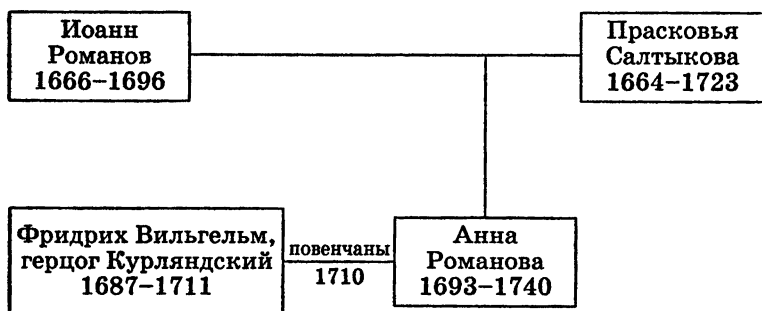

Схема 12

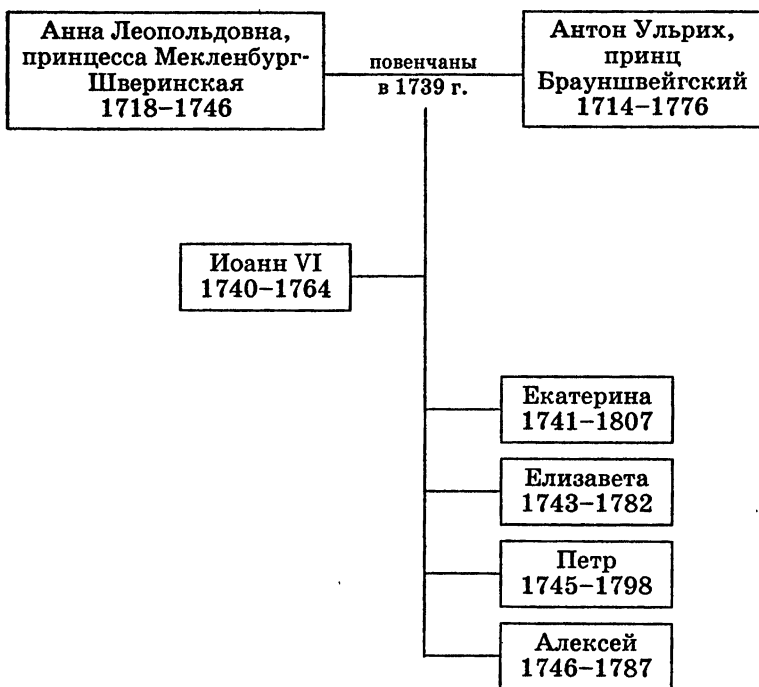

Схема 13



Схема 14

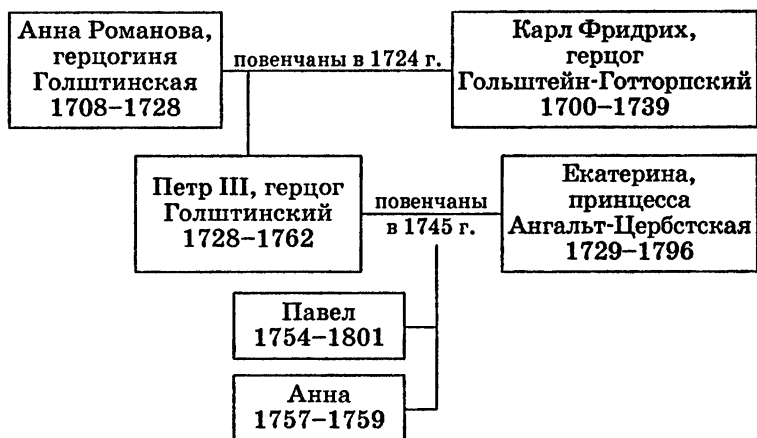

Схема 15

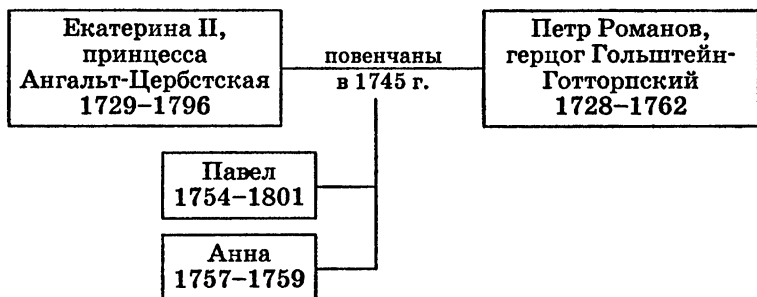

Схема 16

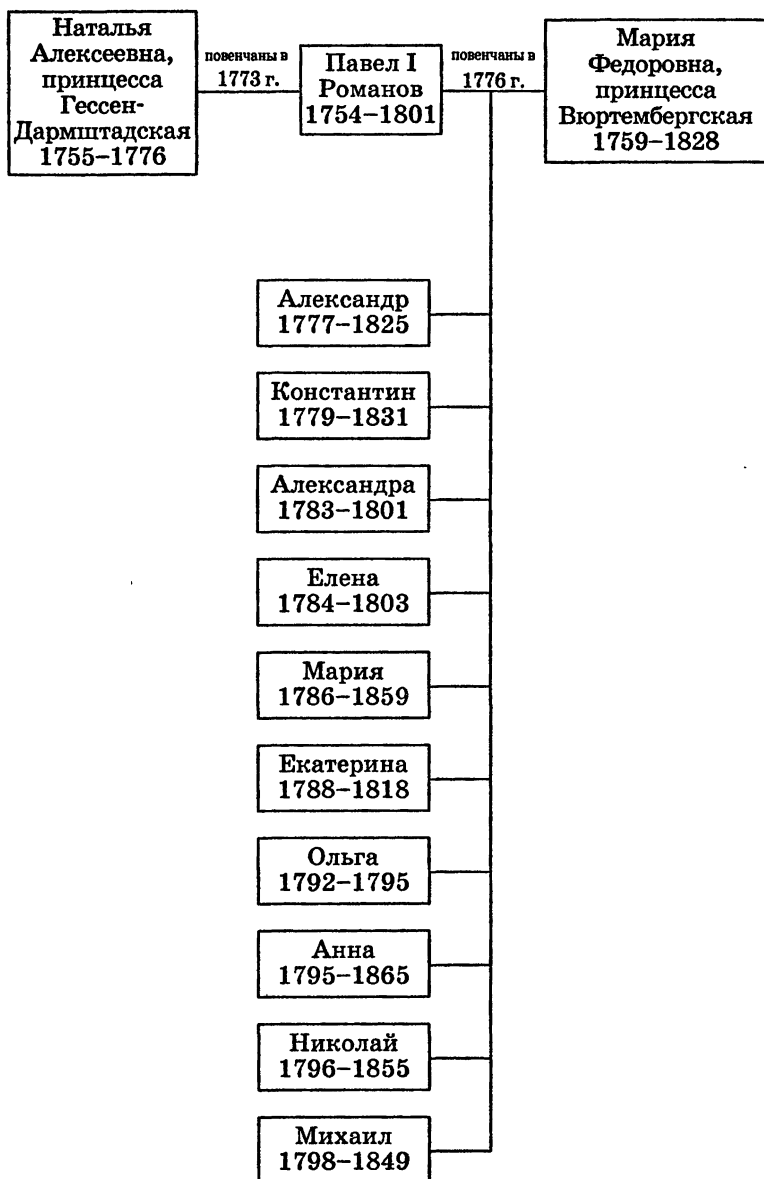

Схема 17

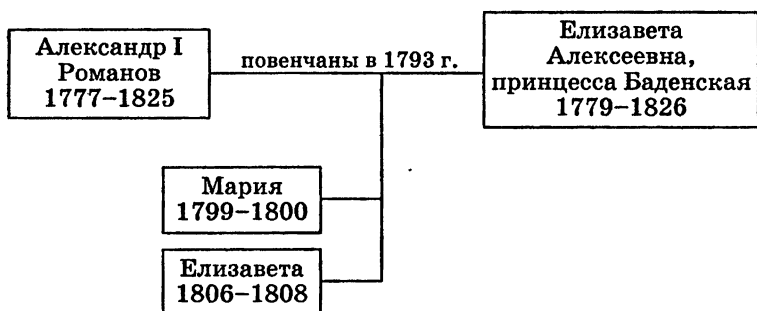

Схема 18

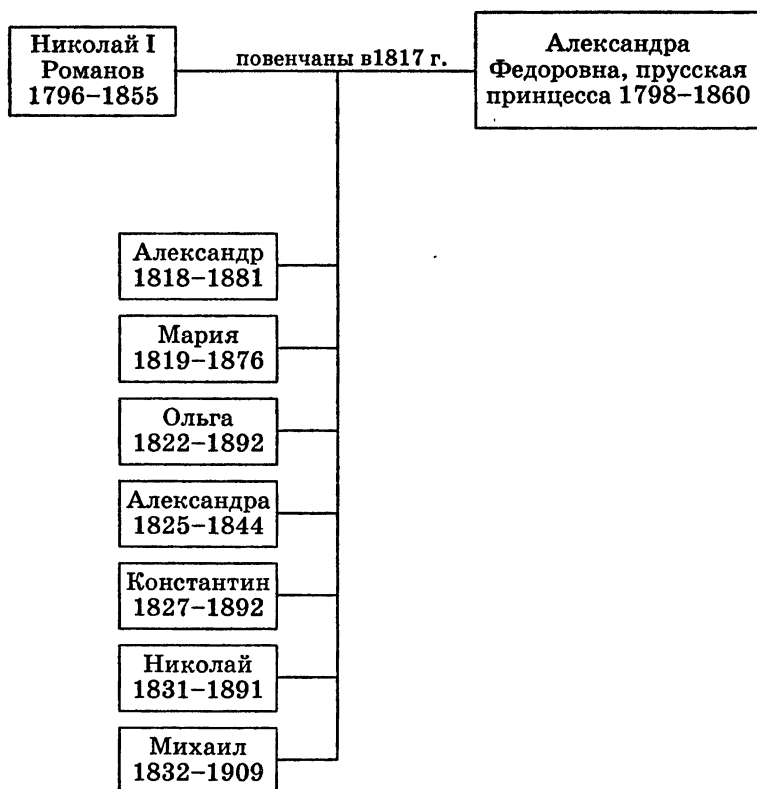

Схема 19

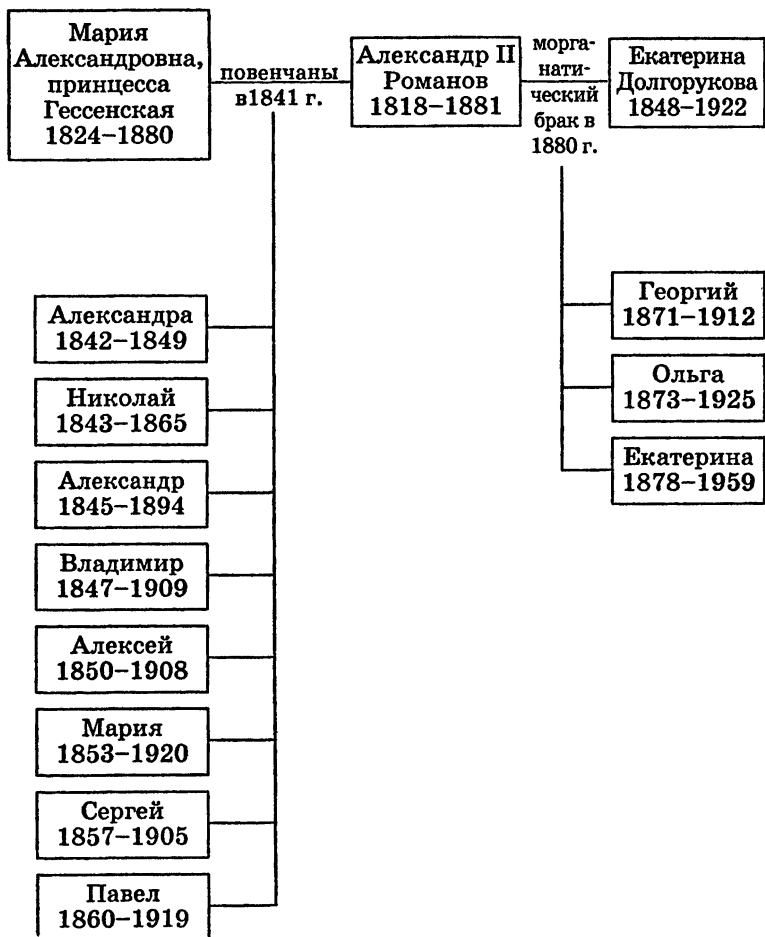

Схема 20

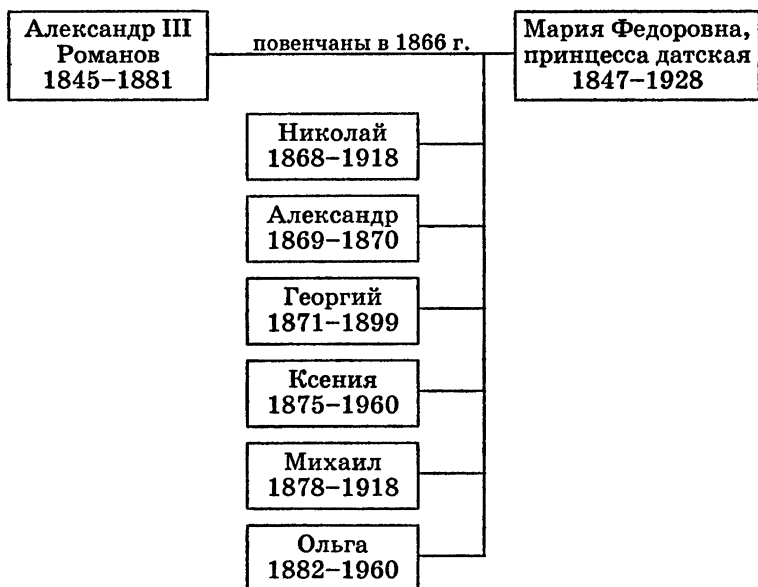

ОБ АВТОРЕ

Григорян Валентина Григорьевна родилась в 1932 г. в Западной Сибири. Закончив среднюю школу с золотой медалью, поступила в Московский государственный институт международных отношений на международно-правовой факультет. С первых студенческих лет проявляла особый интерес не только к юридическим наукам, но и к русской истории. После защиты диплома по государственному праву ФРГ была оставлена при институте для учебы в аспирантуре. Работу над диссертацией по вопросу германо-русских отношений вынуждена была прекратить по семейным обстоятельствам.

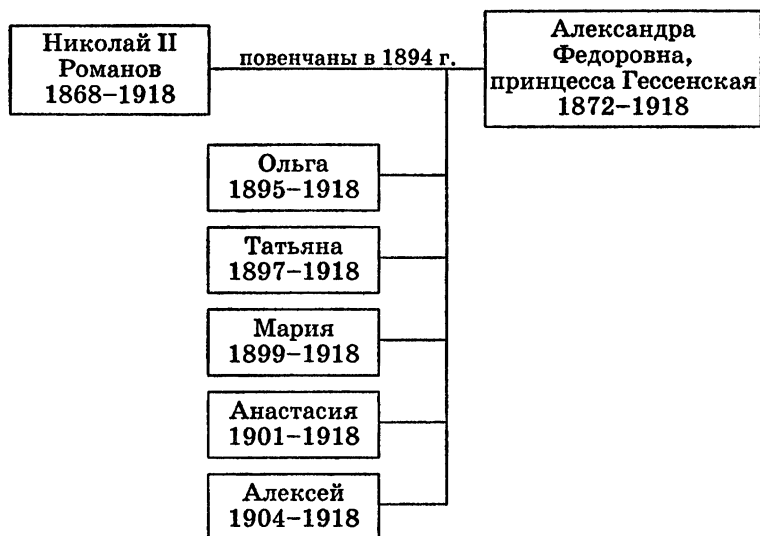
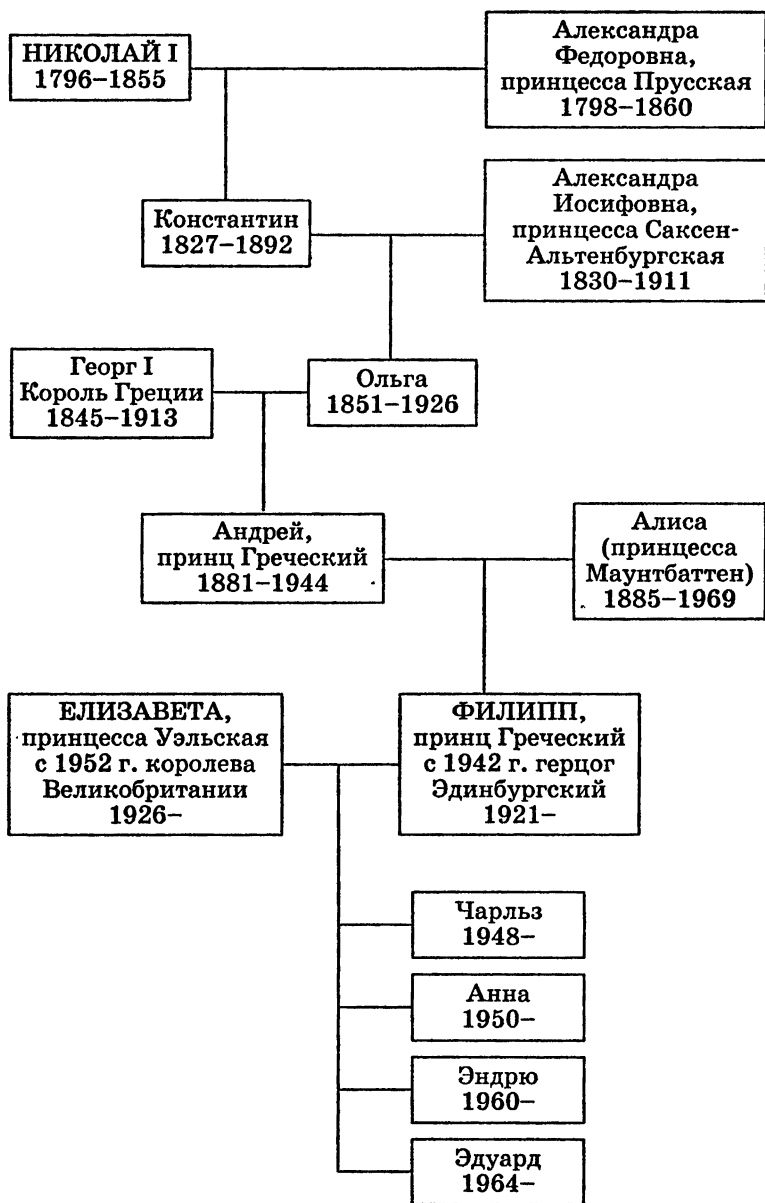
С 1958 по 1962 г.г. работала в Издательстве литературы на иностранных языках в немецкой редакции.

Проживая много лет с семьей в Германии, занималась переводами текстов с немецкого на русский язык, в том числе биографической литературы.

Последние годы работала над материалами о династии Романовых, проявляя особый интерес к родственным связям романовской семьи с западноевропейскими правящими Домами, особенно германскими. В своих исследованиях широко использовала архивные документы, письма, воспоминания очевидцев, историческую и мемуарную литературу, материалы выставок, проводимых как в России, так и за рубежом.

В 1997 году в Германии опубликована книга «Царские судьбы». В настоящее время готовится к печати книга «Мекленбургская ветвь на древе Романовых» (Деммлер Ферлаг, Шверин).

СОДЕРЖАНИЕ

Предисловие	5
Михаил Федорович	11
Алексей Михайлович	30
Федор Алексеевич	59
Иоанн Алексеевич	71
Петр I	85
Екатерина I	131
Петр II	147
Анна Иоанновна	167
Иоанн Антонович	187
Елизавета Петровна	211
Петр III	243
Екатерина II	264
Павел I	299
Александр I	323
Николай I	350
Александр II	386
Александр III	421
Николай II	454
Послесловие	505
<i>Список использованной литературы</i>	<i>508</i>
<i>Родословные схемы</i>	<i>513</i>
<i>Об авторе</i>	<i>526</i>

Литературно-художественное издание

Валентина Григорьевна Григорян

ЦАРСКИЕ СУДЬБЫ

Ведущий редактор *А. В. Варламов*
Художественный редактор *О. Н. Адашкина*
Технический редактор *Е. П. Кудиярова*
Корректор *И. Н. Мокина*
Компьютерная верстка *Е. Л. Бондаревой*
Компьютерный дизайн *Ю. А. Хаджи*

ООО «Издательство АСТ»

141100, Россия, Московская обл., г. Щелково, ул. Заречная, д. 96

ООО «Издательство Астрель»

129085, г. Москва, пр-д Ольминского, д. 3а

Наши электронные адреса: www.ast.ru

E-mail: astpub@aha.ru

Издано при участии ООО «Харвест».

ЛИ № 02330/0150205 от 30.04.2004.

Республика Беларусь, 220013, Минск, ул. Кульман,
д. 1, корп. 3, эт. 4, к. 42.

E-mail редакции: harvest@anitex.by

ОАО «Полиграфкомбинат им. Я. Коласа».

ЛП № 02330/0056617 от 27.03.2004.

Республика Беларусь, 220600, Минск, ул. Красная, 23.

Триста четыре года, с 1613 по 1917 год, Российской империей правила династия Романовых. Царский (с 1721 года — императорский) титул носили восемнадцать представителей династической семьи.

Как складывались их судьбы, как переходил трон от одного государя к другому, кого они избирали себе в сподвижники, какие веяния с Запада дошли до России, способствуя ее движению на пути к прогрессу, как устанавливались родственные связи с европейскими правящими домами, — вот основной перечень вопросов, на которые можно найти ответ в данном повествовании.

Историческая библиотека

ISBN 978-5-17-053632-0



9 785170 536320