

ЦЕНТРАЛЬНАЯ СТАНЦИЯ ЮНЫХ ТЕХНИКОВ

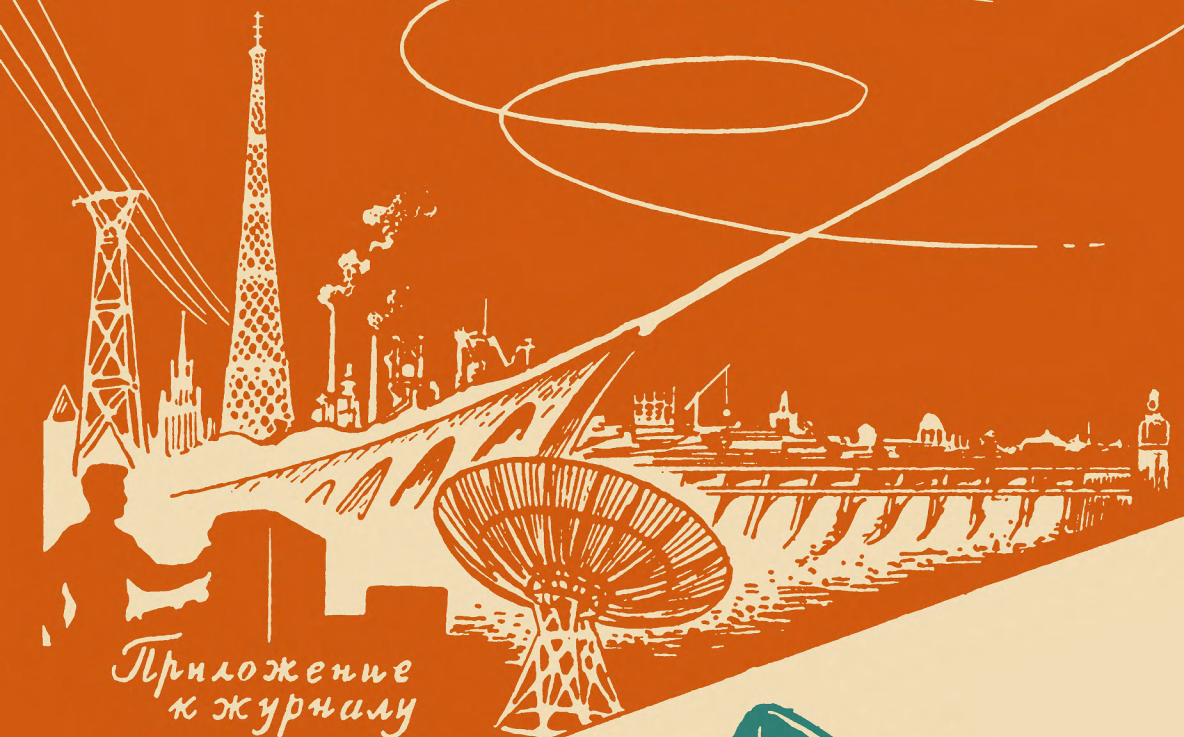

Приложение  
к журналу

**ЮТ** *ехник*  
ный



# ШКОЛЬНЫЙ ТЕАТР КУКОЛ

ВЫПУСК II

Министерство культуры РСФСР  
ИЗДАТЕЛЬСТВО «Детский мир»

## ШКОЛЬНЫЙ ТЕАТР КУКОЛ

### В Ы П У С К 2

Г. С. Якубсон

*Старший научный сотрудник Государственного Центрального театра кукол*

В первом выпуске брошюры мы рассказали о том, как делать кукол и костюмы для них.

Работая над куклами, вы сами будете находить целый ряд интересных конструктивных особенностей, свойственных той или иной кукле, тому или иному костюму. Чем больше вы будете пробовать и выдумывать, тем интересней вам будет работать над куклой.

Во втором выпуске мы опишем изготовление ширмы, декораций, мебели и игровых предметов, расскажем, как нужно готовиться к спектаклю. Здесь также будут предложены лишь некоторые варианты ширмы, декораций, методов крепления деталей и т. п.; и в этой области вам представится возможность для самостоятельной выдумки.

## ШИРМА

Ширма в театре кукол не только закрывает от зрительного зала исполнителей, работающих с куклами, но одновременно является и сценой, где развёртывается действие, размещаются декорации и укрепляется бутафория.



Рис. 1 Трёхстворчатая ширма

Если вы предполагаете показывать свои спектакли только у себя в школе или в доме пионеров, то можно сделать обычную трёхстворчатую ширму.

Ширина средней части такой ширмы — от 120 до 150 см, ширина боковых створок — 60—75 см, высота — 150—160 см (на 1—2 см выше роста исполнителей). При расчёте высоты ширмы нужно брать за основу средний рост исполнителей, чтобы все могли свободно доставать до верхнего переднего края ширмы, так называемой «грядки»; наиболее высоким придётся играть на чуть согнутых в коленях ногах, а для самых маленьких — подставлять небольшие скамеечки.

Ширма собирается из деревянных брусков сечением 2 × 3 или 3 × 4 см и состоит из четырёх одинаковых рамок. Высота каждой рамки — 150—160 см, ширина — 60—75 см. Брусочки соединяют внакладку вполдерева. На конце одного бруска откладывают ширину другого

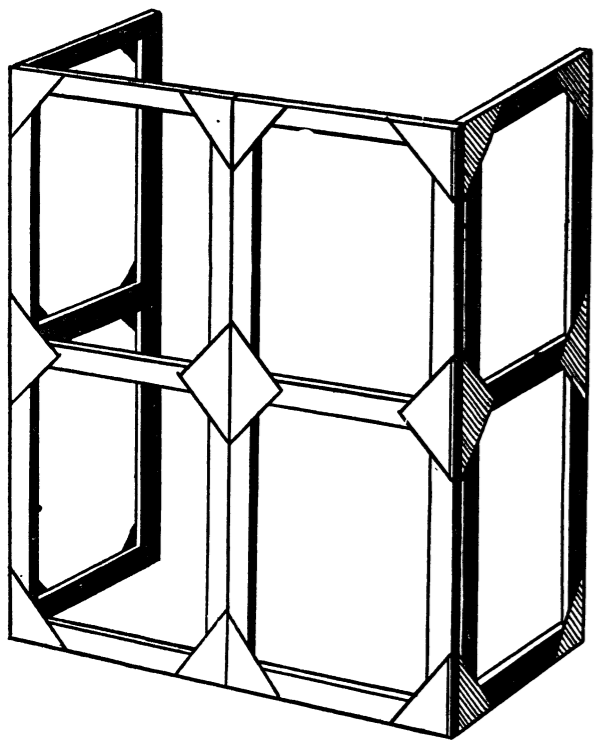

Рис. 2 Крепление створок

и отмечают по угольнику. По разметке делают сперва продольный, а затем поперечный надрез пилой. Соединение внакладку будет прочное, если его не только скрепить гвоздями, но и склеить. По углам каждой рамки на бруски следует наклеить уголки из фанеры и скрепить их гвоздями (рис. 1). Створки соединяются разъёмными петлями по две на каждую створку (рис. 2). Вместо петель используют также полоски брезента или толстого холста, сложенного в несколько раз.

Каждую створку следует укрепить поперечным бруском, как это показано на рисунке 1.

Для большей устойчивости ширмы, а также для возможности крепления на заднем плане сцены декоративных деталей, на края боковых створок накладываются скрепляющие бруски. На концах скрепляющих брусков делают вырезы вполдерева, к выступающей части привинчивают изогнутые металлические скобы и накладывают бруски выступами на соответствующие вырезы створок, затем соединение закрепляют металлическими шпильками (рис. 3).

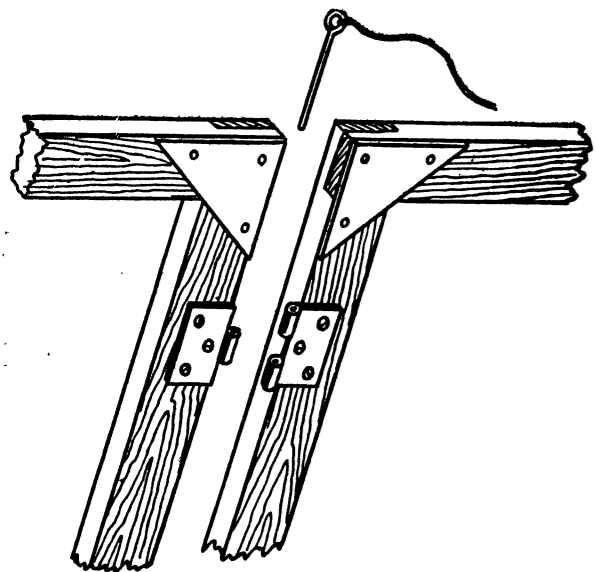

Рис. 3 Соединение скрепляющего бруска со створкой

Если вы хотите на заднем плане ширмы повесить декоративный задник, изображающий то или иное место действия, или какой-нибудь гладкий фон, то на задних брусках боковых створок укрепите металлические гнезда, в которые на ножках будет вставляться деревянная рамка (рис. 4). Длина этой рамки равна ширине всей ширмы, а высота — от 60 до 80 см.

После того как деревянный остов ширмы и рамка для декораций (задника) будут готовы, нужно сшить так называемый фартук, которым обтягивается ширма. На фартук берут плотную, непросвечивающую ткань серого, синего или коричневого тонов. Не следует выбирать ткань яркого цвета или с рисунком, чтобы не отвлекать внимания зрителей от кукол, которые должны быть самыми красочными в спектакле. На фартук можно нашить или наклеить какой-нибудь строгий орнамент или узор в стиле показываемого спектакля.

Фартук не следует прибивать гвоздями, лучше навешивать его на верхний край грядки с помощью петель и после спектакля снимать и складывать.

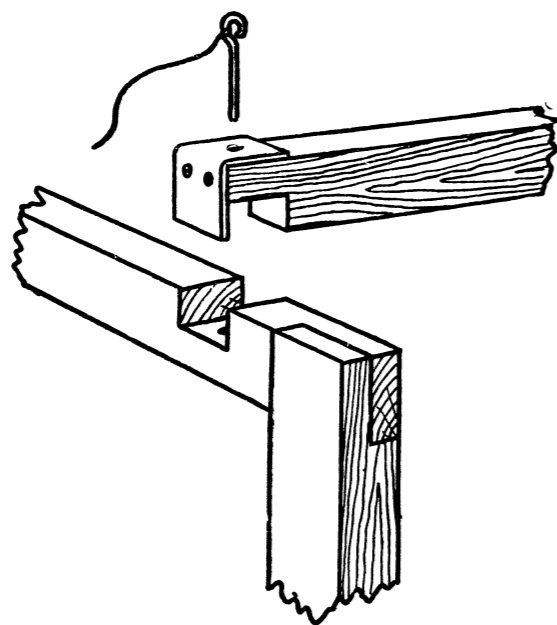
Если вам придётся показывать спектакли на открытом воздухе или в разных помещениях, то лучше пользоваться складной ширмой. Для неё потребуется восемь одинаковых рамок, сбитых из брусков сечением 2 × 3 см.



Рис. 4 Устройство задника

Одна сторона каждой рамки равняется половине высоты ширмы, а другая — половине длины грядки.

Крепление рамок показано на рисунке 5.

Сначала рамки соединяют попарно — верхнюю с нижней (первую со второй, третью с четвёртой и т. д.), затем — вторую с четвёртой, третью с пятой, шестую с восьмой. Все соединения делаются на петлях, причём в первом случае петли привинчивают с наружной, а во втором — с внутренней стороны ширмы. Благодаря такому устройству ширму можно сложить восемь раз.

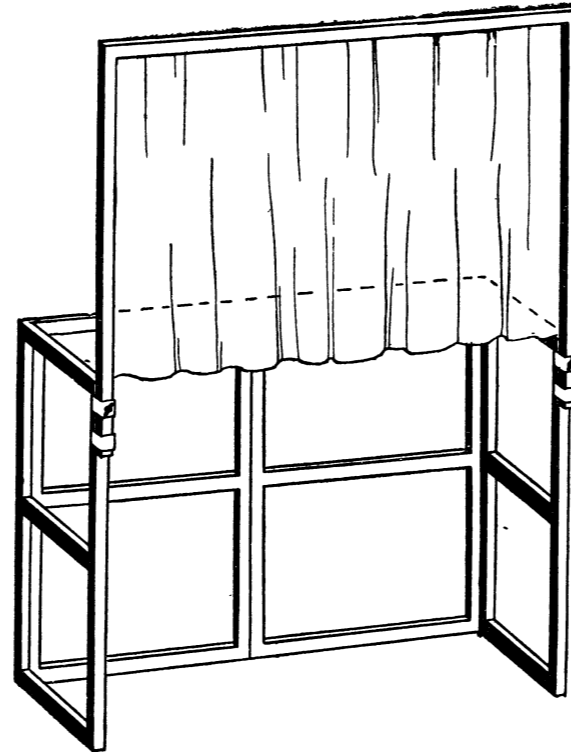
Для того чтобы развёрнутая ширма была устойчивой, рамки необходимо соединить между собой с помощью петель в такой последовательности: первую с третьей, четвёртую с шестой и пятую с седьмой. В таких петлях стержни заменены шпильками из обыкновенных гвоздей. Устройство описываемого соединения ясно из рисунка 2.

Если обшить первую и седьмую рамки фанерой, то в сложенном виде ширма заменит чемодан, в который можно уложить куклы, фартук и часть бутафории. Прикрепив к наружным (то есть первой и седьмой) рамкам длинные крючки с петлями, а на чемодан изготовив чехол из плотной ткани, вы сможете легко переносить ширму с места на место.



Рис. 5 Складная ширма



Рис. 6 Ширма с порталом

Представьте, что вы выбрали для постановки пьесу, требующую большого количества перемен (декораций), которые нельзя сделать

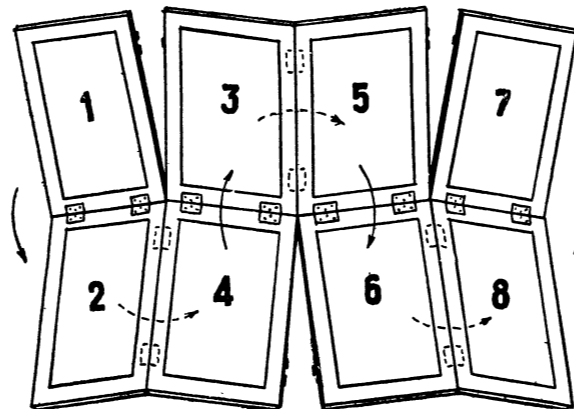

Рис. 7 Устройство занавеса

без занавеса. В этом случае к передней части ширмы можно с двух сторон прикрепить порталную арку, поднимающуюся на 75—80 см выше ширмы (рис. 6), а к задней части порталной арки подвесить занавес на одной или двух заходящих друг за друга проволоках. Сквозь кольца занавеса пропускают шнур, задерживающий и открывающий занавес (рис. 7).

Ширму для спектаклей театра кукол лучше всего устанавливать на полу зрительного зала, чтобы уровень показываемых в спектакле кукол приблизить к уровню глаз зрителей.

Делается она так: к середине верхнего и нижнего скрепляющих брусков привинчивают металлические скобы и сквозь них пропускают вертикальную круглую стойку, на которую надето устройство из трёх небольших створок размером 60 × 80 см (рис. 8). Для большего удобства на верхушку стойки можно надеть отрезок железной или алюминиевой

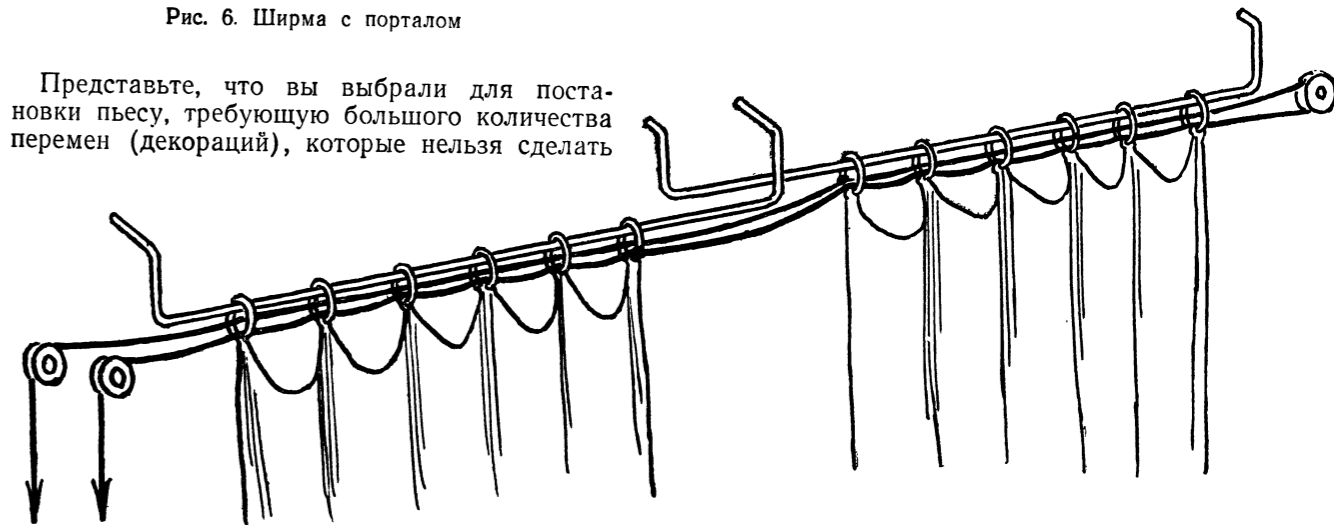
## ДЕКОРАЦИИ И БУТАФОРΙΑ

Декорации в театре кукол играют подсобную роль, поэтому не следует загромождать ими ширму и особенно грядку (верхний край ширмы). Как можно больше места должно быть отведено для игры кукол.

Декорации должны лишь определять место действия. Так, одно дерево может показать, что действие происходит в лесу, печь или стол дадут понять, что это изба или комната, и т. д.

При изготовлении декораций и бутафории не нужно стремиться к полной правдоподобности, также не всегда необходима правильная пропорция между куклой, декорацией и бутафорией.

Например, автомобиль может быть немногим больше куклы, дом значительно меньше обычного, а книга, корзина, чашка — непропорционально большие или даже как настоящие, потому что у театра кукол свои сценические законы.

Детали декораций могут быть плоскими или объёмными, нарисованными на материи, фанере, картоне или нашитыми на марлю или тюль, склеенными из картона и фанеры или сделанными из планок и т. п.

Если действие в пьесе, которую вы готовите, происходит в разных местах, то очень удобно применять для декораций трёхстворчатую поворотную ширму.



Рис. 8 Поворотная ширмочка для декораций



трубки длиной 15—20 см, выступающий на 2—3 см над уровнем ширмы. В верхнюю часть этой трубки вставляют более тонкую или стержень с утолщением, которое упирается в верхнюю часть первой трубки. Рамки надевают на верхнюю осевую трубку при помощи скоб (рис. 9).

Укреплённые таким способом рамки смогут поворачиваться в разные стороны и будут служить основой для крепления деталей оформления или декоративного фона.

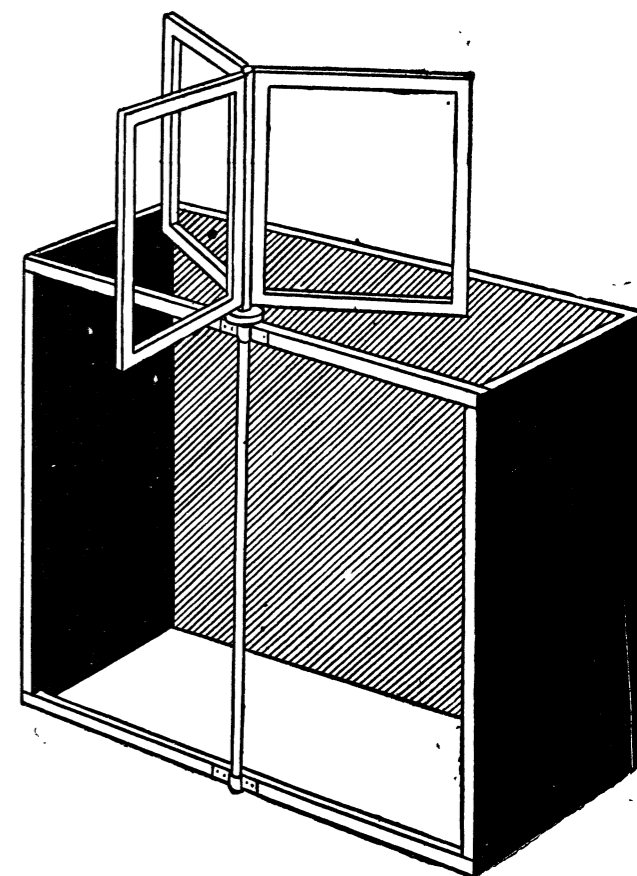
Рамки следует затянуть тканью, картоном или фанерой. На них можно нарисовать лес, облака, дом и т. п., используя одновременно две раскрытые под углом рамки, скреплённые друг с другом обычным крючком. Благодаря такому приспособлению в вашем распоряжении будут три постоянные фоновые декорации, написанные на обеих сторонах рамок (рис. 10), а также любое количество подвесных декораций и деталей, которые вы можете бесшумно навешивать во время действия на рамки, скрытые от зрителей. Но это лишь один из способов перемены декораций.

Вы можете придумать любой способ крепления декораций, как подвесных, так и объёмных. Часто для этой цели применяют деревянные или металлические гнёзда, в которые при помощи ножек вставляют детали декораций и мебель (стол, стул, кресло, дерево, куст, кровать и т. п.). Такие гнёзда делают на заднем плане, на боковых створках и на грядке. Детали декораций и бутафории можно также прикреплять к специальным подставкам, откосам и даже к стулу (рисунок на обложке).

Для крепления деталей и мебели к грядке служат также проволочные крючки со скобами (рис. 11). Крючок с надетой на него деталью поднимают вверх и закрепляют металлической задвижкой (рис. 12).

Следует запомнить, что мебель в спектакле не совсем обычная: стол делают значительно уже нормального, так как он всё равно зрителю целиком не виден, но с таким расчётом, чтобы на нём поместились необходимые для игры предметы, а в стуле, кресле или кровати обычно делают специальный вырез, в который можно заносить руку с куклой и, сгибая кисть руки, сажать куклу или укладывать её на постель (рис. 13).

Мелкие игровые вещи, с которыми кукла действует на сцене (реквизит), делают в приблизительной пропорции к кукле, а иногда и чуть большего размера. Как правило, такие предметы должны быть объёмными, а не плоскими.

Выше мы говорили о задниках, подвешиваемых к вставным рамкам и являющихся фоном для игры кукол. Такие задники рисуют на картоне, фанере или материи. Можно делать их и аппликативными.

Если вам нужно изобразить дремучий лес или берег реки с небольшой рощей вдали, подвесьте перед рисованным задником прозрачный тюлевый или марлевый занавес, на котором будут нашиты вырезанные из плотной материи и раскрашенные деревья с листвою или берег реки с берёзками, а между прозрачным занавесом и задником установите фонарь, освещающий задник. Таким образом, задник будет просвечиваться сквозь прозрачный занавес и у зрителей создастся впечатление глубины, нужной вам для сцены леса или реки (рис. 14).



Рис. 9. Ось поворотной ширмы и крепление рамок



Рис. 10. Декорации на поворотной ширме

выносными фонарями, установленными на крестовинах высотой 200—250 см справа и слева на расстоянии 100—150 см от ширмы (рис. 15). Фонарём служит деревянная коробка, обитая внутри белой жёстью. В неё помещают патроны с электрическими лампами. Для хорошего освещения ширмы вполне достаточно четырёх фонарей, по два с каждой стороны. Такие фонари можно крепить и к стене. Если в спектакле нужен дополнительный свет для освещения задника или другой части оформления, то за ширмой ставят ещё один или два фонаря. Цвет освещения меняют с помощью выдвижных рамок с цветными стёклами или целлофаном.

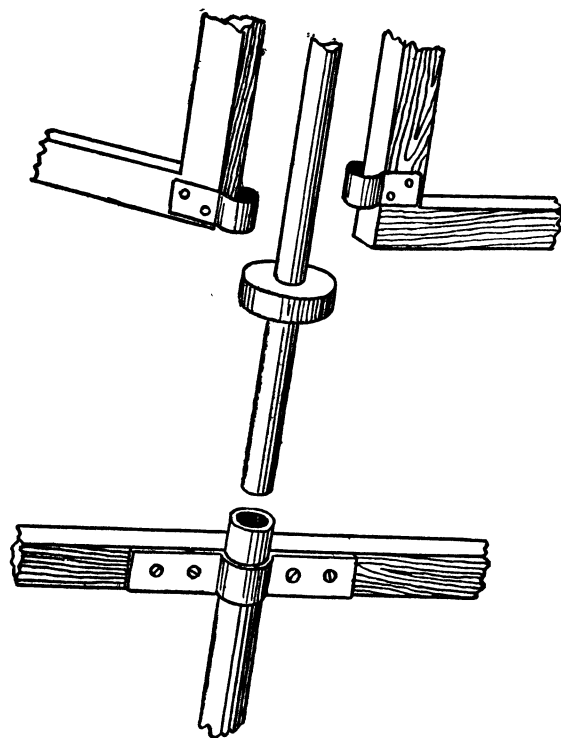
Очень важной частью работы над спектаклем является музыкальное сопровождение. Заранее обсудите, какие сцены нуждаются в музыкальном сопровождении и каким оно может быть в ваших условиях. Желательно привлечь к участию в спектакле школьный оркестр, который будет играть вступление к пьесе, в перерывах между картинами, а если нужно — и во время действия. Если

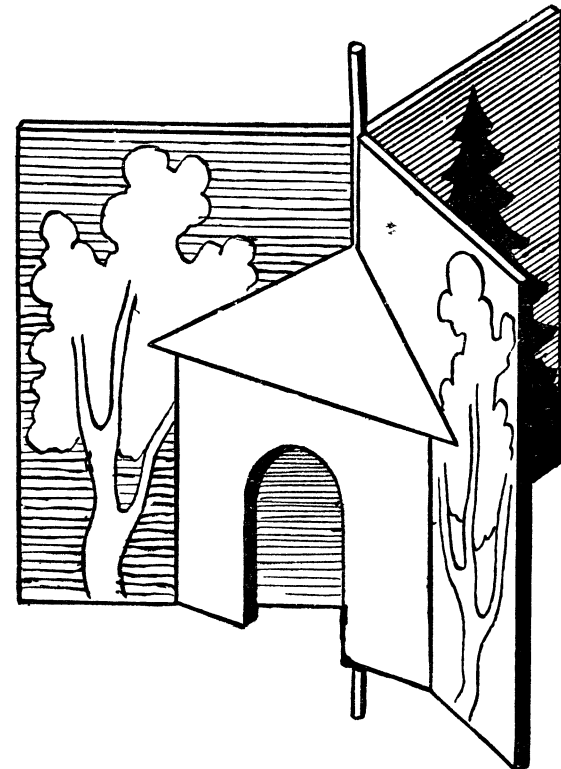

Рис. 11. Деталь декорации с крючками для крепления



Рис. 12. Деталь декорации, закреплённая металлической задвижкой

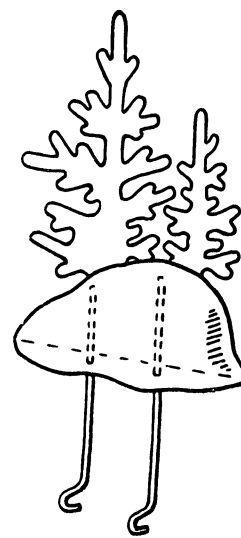

Рис. 13. Устройство кресла

это неосуществимо, то можно использовать отдельные инструменты, граммофонные пластинки или магнитофон.

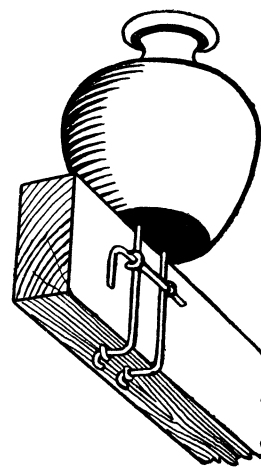
#### РАБОТА С КУКЛОЙ

В этом разделе остаётся рассказать о самом главном: как работать с куклой, как с помощью куклы передать характер и особенности действующего лица и содержание пьесы.

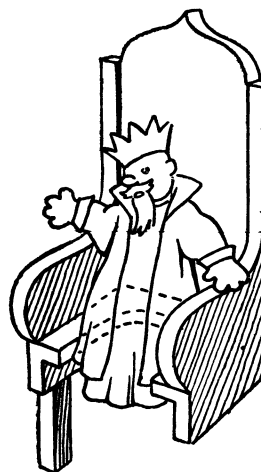

Рис. 14. Аппликативный задник



Рис. 15. Устройство и установка выносного фонаря

Каждый участник спектакля должен твёрдо знать, что его кукла будет делать на сцене, какие движения и задачи она должна выполнять, какие предметы ей придётся брать и ставить.

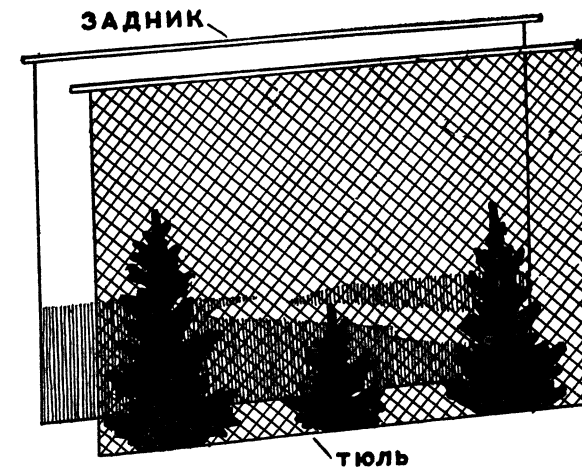
Прежде всего нужно примерить куклу и приспособить её для работы: проверить, хорошо ли подогнаны патронки для пальцев, не сползает ли кукла с руки, удобно ли управлять головой и руками куклы. Иногда приходится в патронку клеивать один-два слоя бумаги, чтобы кукла сидела плотно и легко выполняла ваши желания.

Когда всё будет проверено, заставьте куклу хлопать в ладоши, гладить себя по щекам, чесать затылок, дёргать за уши, мести пол, кланяться, танцевать и проделайте специальные движения, которые кукла должна выполнять по ходу действия пьесы.

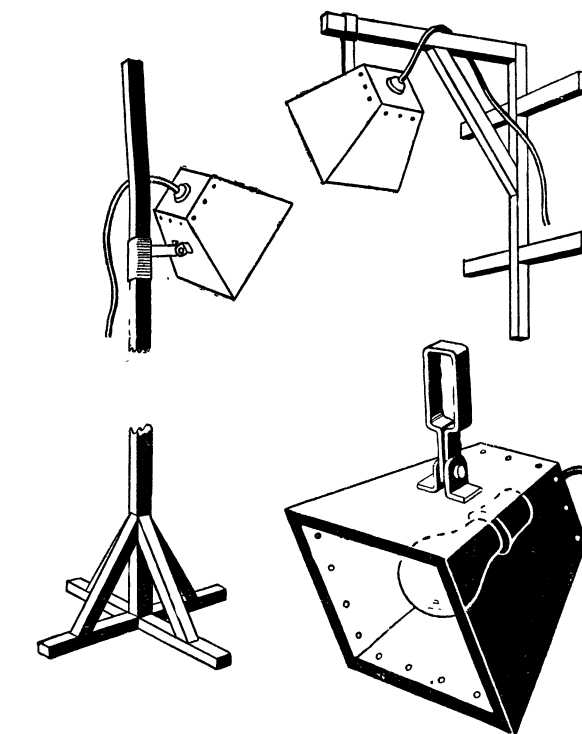
Все эти движения очень полезно повторять перед зеркалом. Тогда вы станете одновременно и актёром и зрителем, увидите, выразительна ли ваша кукла, что она делает лучше и что хуже.

После этого попробуйте заставить куклу брать разные предметы. Но учтите, что петрушечная кукла не может ничего брать одной рукой. Она берёт и ставит все предметы толь-

ко двумя руками и делает это очень хорошо. А если вам обязательно нужно заставить куклу взять что-нибудь одной рукой, то к внутренней стороне ладони пришейте крючок, за который вы будете цеплять тот или иной предмет.

Держать куклу нужно прямо, на вытянутой вверх руке. Сперва это даётся с трудом, но постепенно рука станет привыкать и вы будете держать куклу всё дольше и прямей.

Познакомившись со своей куклой, вы можете переходить к работе на ширме.

При этом нужно запомнить три очень важных правила: первое — кукла на ширме движется только тогда, когда она разговаривает; второе — когда одна кукла говорит, то все остальные не двигаются; третье — говорящая кукла всегда должна смотреть на того, с кем она разговаривает.

Если вы не будете выполнять эти правила, то зрители не смогут понять, какая из кукол, находящихся на сцене, говорит.

Первое время внимательно следите за тем, чтобы ваша кукла не «нырляла», то есть не проваливалась вниз и не выскакивала вверх. Ведь пол сцены в кукольном театре условный, и, чтобы создать впечатление подлинного перемещения, нужно водить куклу мягко и ровно.

Кроме того, кукла должна держаться прямо, не заваливаясь ни вперёд, ни назад. Если кукла должна по ходу действия ходить, танцевать или кружиться, то эти же движения выполняет и сам исполнитель, продолжая держать куклу на нужном уровне. Кукла может лишь слегка наклоняться вперёд и назад или чуть-чуть покачиваться. За этим должен особенно тщательно следить режиссёр и всегда останавливать исполнителя, как только его кукла «нырнёт» или «завалится».

Для того чтобы зрители лучше видели кукол, рекомендуется не очень глубоко отводить их от грядки, так как чем дальше кукла отходит от грядки, тем хуже она видна зрителям в передних рядах.

Научиться хорошо управлять куклой в двести репетиции невозможно. Поэтому нужно настойчиво добиваться всего, что кукла должна на сцене выполнять, и, чем больше вы будете работать с куклой, тем шире будут раскрываться её возможности.

После некоторой тренировки вы сами почувствуете, какие изобразительные возможности свойственны петрушечным и тростевым кукам.

Вы узнаете, что петрушечная кукла легко берёт своими руками разные предметы: палку, метлу, корзинку, горшок и т. п. Она может мести пол, стелить скатерть, накрывать постель и перетаскивать с места на место различные предметы.

Тростевая кукла всё это делает значительно хуже, но зато ей доступны плавные широкие жесты, выражающие внутреннее состояние героя.

Поэтому в зависимости от задач, стоящих перед изображаемыми вами персонажами, и выбирается вид кукол для того или иного спектакля.

Теперь вы убедились, как много интересных занятий предстоит каждому участнику кружка театра кукол.

Но самое главное условие для успешной работы кружка театра кукол — это быть дисциплинированным и настойчивым и, однажды взявшись за дело, не отступать от намеченной цели. А если ко всему этому ещё добавить изобретательность и подлинную дружбу всего коллектива, то дело, за которое вы возьмётесь, будет радостным и спорным.

#### СВЕТ И МУЗЫКА

Успех спектакля во многом зависит от освещения сцены. Обычно ширму освещают

## СБОРНИКИ ПЬЕС ДЛЯ ТЕАТРА КУКОЛ

1. «Театр кукол», издательство «Искусство», 1948<sup>1</sup>.  
Пьесы: Н. Гернет — «Пятак и пятачок», Л. Браусевич и И. Карнаухов — «Аленький цветочек», А. Бычкова — «Иван-царевич и Серый волк» и др.
  2. «Кукольный театр», издательство «Искусство», 1951<sup>1</sup>.  
Пьесы: Б. Сударушкин — «Иван — крестьянский сын», Е. Тудоровская и В. Метельников — «Гикита Кожемяка и змей Горыныч», Матвеев — «Волшебная галоша», А. Гайдар — «РВС», Н. Гернет — «Лесные артисты» и др.
  3. «Пионерский театр», издательство «Молодая гвардия», 1950<sup>1</sup>.  
Пьесы: Н. Новоселецкая — «Заяц и Лиса», Г. Ландау — «Машенька и Медведь» и др.
  4. «Театр кукол», издательство «Искусство», 1955.  
Пьесы: Г. Ландау — «Снегуркина школа», А. Архипов и Б. Сударушкин — «В гостях у Медведя», А. Брунштейн — «Дюймовочка», Н. Ходза — «Волшебные тыквы», А. Бородин и Д. Шполянская — «Ореховый прутик», А. Куприн — «Белый пудель», Н. Гернет — «Волшебная лампа Аладина», Л. Браусевич — «Тимур и его команда» и др.
  5. «Пионерский театр кукол», издательство «Молодая гвардия», 1957.  
Пьесы: С. Маршак — «Теремок», Е. Сперанский — «Необыкновенное состязание», М. Поливанова — «Весёлые медвежата», Ян Малик — «Гопка-попрыгун», М. Поливанова — «Цветные хвостики», Н. Носов — «Приключения Незнайки», Г. Ландау — «Кот и заяц», Г. Ландау — «Волк-притворщик», С. Колосова — «Два жадных медвежонка» и др.
- К каждой пьесе напечатаны советы режиссёрам.

## УКАЗАТЕЛЬ ЛИТЕРАТУРЫ О ТЕАТРЕ КУКОЛ

- Образцов С. Актер с куклой. Издательство «Искусство», 1938<sup>1</sup>.  
Образцов С. Моя профессия. Издательство «Искусство», 1950<sup>1</sup>.  
Образцов С. Рождение пьесы. Сборник «Театр кукол». Издательство «Искусство», 1950<sup>1</sup>.  
Федотов А. Анатомия театральной куклы. Издательство «Искусство», 1944<sup>1</sup>.  
Федотов А. Техника театра кукол. Издательство «Искусство», 1953<sup>1</sup>.  
Федотов А. Самодеятельный театр кукол. Журнал «Молодёжная эстрада» № 2, 3 и 4, 1957.  
Деммени Е. Куклы на сцене. Издательство «Искусство», 1949<sup>1</sup>.  
Щербаков В. Программа кружков внешкольных детских учреждений. Кружок театра кукол. Учпедгиз, 1954<sup>1</sup>.  
Караманенко Т. Кукольный театр в детском саду. Учпедгиз, 1955.  
Шпет Л. Кукольный театр пионерского отряда. Сборник «Пионерский театр кукол». Издательство «Молодая гвардия», 1957.

<sup>1</sup> Отмеченные сборники пьес и книги из указателя литературы можно получить только в библиотеке. Пьесы можно выписывать из Отдела распространения Всесоюзного управления по охране авторских прав, г. Москва, Лаврушинский пер., д. 17/19.

Под общей редакцией А. Е. Стахурского  
Редактор издательства Э. А. Злотник

Л103414

Подписано к печати 21/IV 1958 г.

Бумага 70×108<sup>1</sup>/<sub>16</sub>.

Объем 0,68 печ. л.

Тираж 90 000 экз.

Заказ 0187

Цена 85 коп.

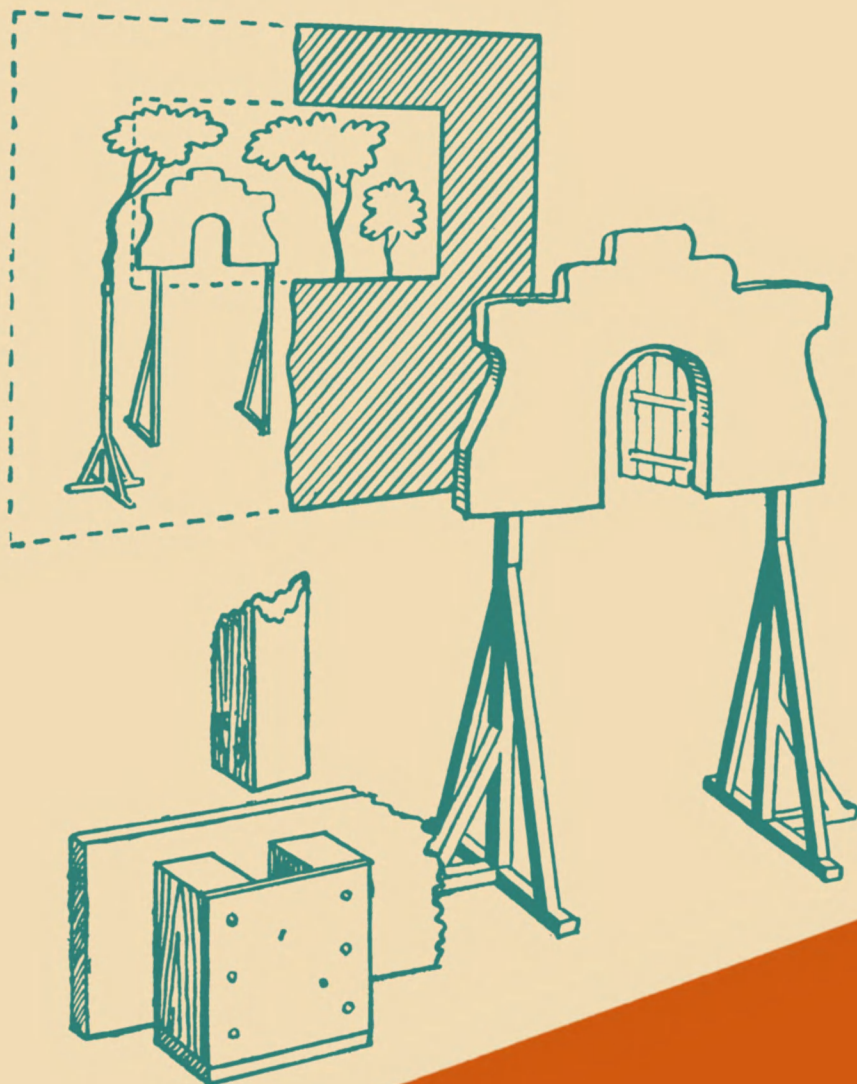

НДТ

Для умелых рук

Москва \* 1958