

ПРОЛЕТАРИИ ВСЕХ СТРАН, ОБЪЕДИНЯЙТЕСЬ!



ОРГАН ЦЕНТРАЛЬНОГО КОМИТЕТА ВЛКСМ И ЦЕНТРАЛЬНОГО СОВЕТА ВСЕСОЮЗНОЙ ПИОНЕРСКОЙ ОРГАНИЗАЦИИ ИМЕНИ В. И. ЛЕНИНА

Пионерская ПРАВДА

123 (7580)

Суббота, 14 октября 1989 г. Газета основана 6 марта 1925 года. Выходит по вторникам, четвергам и субботам. Цена 1 коп.

К БОРЬБЕ ЗА ДЕЛО КОММУНИСТИЧЕСКОЙ ПАРТИИ СОВЕТСКОГО СОЮЗА БУДЬ ГОТОВ!



ЕСТЬ ЛИ У ВАС УРОК ТАНЦЕВ? Нет?

А вот в 34-й школе г. Астрахани есть. Входит в программу. Поначалу младшие смотрели на уверенных юных дам и кавалеров, и становилось им немножко боязно, неловко из-за того, что руки-ноги вроде бы и не слушаются, не хотят повторять изящные движения. Но со временем с помощью Генриетты Анатольевны Сластиной новички привыкают. Глядишь, и спина прямее становится, и голова держится гордо. А уж потом на школьных дискотеках не будут эти ребята жаться у стенки или неуклюже толтаться... Сначала в этой школе в отдалённом районе гороба детская студия классического танца «Ручей» организовала танцевальный кружок. А 34-я школа решила, что всем не помешает научиться танцевать. Хорошие новости.

Фото А. КОЛОТИЛИНА

ЭТО ИНТЕРЕСНО

«КРАСАВИЦА И КОМПЬЮТЕР»

«Жил был прекрасный и добрый принц. Однажды он встретил очень красивую девушку, и они полюбили друг друга с первого взгляда. Но старый злой волшебник, который хотел жениться на красавице, решил им отомстить. И превратил принца в... компьютер». Такой необычный сюжет одной из сказок выпущенных для итальянских детей издательством «Риццоли Эдиторе». Но почему волшебник превратил принца в компью-

тер, а не в какое-нибудь страшное чудовище, спросите вы. Дело в том что итальянские ребята, к сожалению, всё меньше уделяют внимания книгам, предпочитая им телевизор и радио. Так гораздо легче получить информацию. И старые сказки постепенно забываются, исчезают с прилавков магазинов. Чтобы вернуть детям любовь к книгам, чтению, издательство обратилось с просьбой к писателям, журналистам, историкам,

ведущим телевизионных передач написать для ребят детские сказки. И недавно в дом итальянских ребят пришёл новый, хорошо оформленный сборник сказок. Конечно, эти сказки рассказывают о «телеребёнке», «волшебной бабочке», «принце-компьютере». О том, что близко и понятно современным мальчишкам и девочкам. Такая инициатива издательства «Риццоли Эдиторе» не осталась незамеченной. Новому сборнику сказок была присуждена литературная премия.

(По материалам ТАСС).

Думается, что эта маленькая заметка очень хорошая подсказка для тех, кто у нас в стране пишет и издаёт книжки для ребят.

О ТОМ, ЧТО ВОЛНУЕТ

ВЗЯЛИ МОДУ НЕ УЧИТЬСЯ

В моём классе, кроме меня, ни одного отличника! А сейчас такое время, когда так нужны квалифицированные люди, хорошо знающие своё дело. Просто так они не появляются. Всё начинается со школьной парты. Конечно, хорошо и отлично учиться не так просто. Как легко скатиться на тройки, а попробуй удержаться на пятёрках! Когда освободили от экзаменов, все решили, что мне повезло. Сейчас мне страшно на уроке лишний раз руку поднять, потому что буду опять одна отличница. И учитель опять будет говорить, что я его единственная помощница. «И не лень тебе учиться хорошо?» — спросят одноклассники. Задумаюсь — сразу вопрос: «Опять, наверно, думаешь об уроках?» Заведёшь разговор о Маяковском — кто-нибудь обязательно подаст реплику: «На уроках он, да ещё и на переменах». На уроках мои одноклассники боятся, как они говорят, «высунуться», высказать свою точку зрения, дополнить ответ. А кто поднимает руку, тот, по их мнению, «забитый», кто не «высовывается» — тот нормальный. Странная логика!!! Только к чему она приведёт?! А если я знаю, что могу учиться лучше, хочу учиться, знаю, что знаю урок, неужели мне делать шаг назад и подстраиваться под эту странную логику?! Я много слышала, что про отличников говорят плохо, не берут в компании, называют «зубрилками», «любимчиками». Этим и отбивают друг у друга охоту учиться. Почему так, ребята?

Лена Н.

Комп АССР, г. Сыктывкар.

ТЫ И ШКОЛА. ЧТО НОВОГО?

ГЛАЗАМ ПОМОЖЕТ СВЕТОФОР

У семиклассников восьмой школы контрольная по математике. Строгие, сосредоточенные лица. И вдруг прямо посреди урока звонок. Ребята встают. Под потолком по четырём углам класса начинают мигать разноцветные плафоны. Все следят за весёлым перемещением огоньков. Всего несколько минут. Потом урок будет продолжен.

Ещё одна картинка. Только место действия переместится в другую школу. Здесь ребята тоже по-разному проводят уроки. Сначала традиционно, сидя за партами. Потом встают к специальным конторкам, рабочая плоскость которых меняется в зависимости от роста ученика. Бегущие огоньки, работа за конторками — это слагаемые системы, которая помогает «спрятаться» от близорукости и выработать правильную осанку. И всё это разработал доктор медицин-

ских наук Владимир Филиппович Базарный, руководитель лаборатории Института медицинских проблем Севера. Сотрудники лаборатории обследовали более 12 тысяч школьников и установили прямую зависимость хорошего зрения от правильной осанки. Неудобная школьная мебель приводит к тому, что у половины выпускников школ развивается близорукость.

— В школе ребята не только зрение портят, — говорит директор 8-й школы Галина Георгиевна Крипицкая. — Неправильная осанка влияет на работу всех органов. Весь день ученики вынуждены сидеть в неудобных позах. От неподвижного образа жизни слабеет их здоровье.

Система Владимира Филипповича Базарного уже внедряется в Минске, Магадане, Новосибирске. Её испытывают в Звёздном городке. Академия медицинских наук ставит исследование учёного на уровень открытия. Надеемся, скажет своё веское слово и Госкомитет по народному образованию СССР...

В. КОМОРИН, г. Красноярск.

КРОКЕР ДЕЛАЕТ ПЕРВЫЙ ШАГ

Любители мультиков, все, кто без раздумий может пожертвовать порцией мороженого ради новой встречи с котом Леопольдом, Винни-Пухом и крошкой Енотом, давайте дружно позавидуем киевлянам. Вот кому повезло! Целую неделю они смогут смотреть лучшие фильмы, созданные отечественными мультипликаторами за последние годы. Увидят и классику мировой мультипликации. Почему же киевлянам так повезло? Давайте спросим у этого забавного и весёлого человечка, который имеет самое прямое отношение к мультикам.

— Вы не ошиблись. Я талисман первого Всесоюзного фестиваля анимационных фильмов. Завтра, 15 октября, он открывается в столице Украины. Фестиваль называется



«Крок». Переводится это слово с украинского как «шаг». Поэтому и у меня такое необычное имя — Крокер.

— Крокер, объясни, что означает слово «анимационный». Многие ребята его впервые слышат. Как-то привычнее сочетание — мультипликационный фильм.

— Мультипликационный — от латинского корня «умножаю». А «анимация» в переводе на русский — «оживление». Фигурки на экране не просто зашевелились, а ожили, стали одушевлёнными. Значит, термин «анимационный» более точен, он принят во всём мире.

(Окончание см. на 4-й стр.)

СПАСАТЕЛЬ, КОТОРЫЙ... не умеет плавать

БЫЛ жаркий день, настроение отличное. Сверху солнышко припекает, у ног Каспийское море плещется, рядом верные друзья загорают. Адыль перевернулся с боку на бок, глянул в сторону моря. На песке у самой воды играл малыш лет трёх-четырёх.

— Ребята, пора возвращаться в город, уже автобус подошёл, — позвал мальчишек старший пионервожатый Назим Нурнев. Те быстро собрались и побежали на остановку, чтобы ехать домой: в Сумгаит. Адыль тоже поднялся на подножку автобуса и замер, словно вспомнил что-то важное.

— Подождите минутку, я сейчас вернусь. И стремительно бросился к белевшим в отдалении пляжным грибкам. «Наверное, забыл что-нибудь», — рассудили товарищи, спокойно рассаживаясь в автобусе.

Адыль сразу заметил, что малышка на берегу нет. На бегу увидел: тот с головой окупнулся в воду, волной его тянет на глубину. Тонет! Времени на раздумье не оставалось. И Адыль, как был в одежде, так и бросился в море. Всё случилось мгновенно. На суше Адыль увидел, что ребёнок наглотался воды и не подаёт признаков жизни. Обеспокоенные долгим отсутствием мальчишка, на берег прибежали Назим Нурнев и учитель физкультуры Фаик Алиев. Общими усилиями они привели малышка в чувство. Тут и маму обнаружили — она дремала в тени. Лишь теперь Адыль и

его старшие товарищи вернулись в автобус. Даже имя спасённого забыли спросить. Запомнилось прозвучавшее в разговоре название украинского города — Черновцы.

Дома Адыль никому ничего не стал рассказывать. Боялся, если мама узнает, больше не отпустит купаться на море. Так и получилось, что о поступке сына родители узнали из публикации в местной газете. Всё вышло, как Адыль и предполагал: отец молча пожал сыну руку, мама запричитала: «Ты же сам мог утонуть». Вечером, однако, по случаю спасения праздничный стол накрыли — с хашем, гаймахом, пахлавой.

В 21-й сумгаитской школе в 8-м классе «Б», где учится Адыль Рзаев, узнав о случившемся на пляже у посёлка Джорат, похвалили мальчишку, грамоту вручили.

Честно сказать, Адылю от всей этой суеты ни холодно, ни жарко. Всё такой же спокойный и молчаливый. Как ни бился я, так и не удалось разговорить мальчишка.

Правда, одна подробность выяснилась: оказывается, спасатель сам не умеет плавать! Восхититься бы бесстрашием Адыля, выручившего другого, рискуя при этом собственной жизнью. Но я подумал о том, что в городе у моря есть много ребят, которые не могут держаться на воде, их никто и не учит этому. В Сумгаите, где 38 школ и около трёхсот тысяч населения, нет ни одного плавательного бассейна!

Первый секретарь горкома комсомола Рафаил Халафов сказал мне, что ежегодно в море тонут дети. Ежегодно ставят вопрос о строительстве бассейна, обучении детей плаванию. Но ничего не меняется. Значит, снова кто-то будет тонуть, кто-то будет спасать, рискуя жизнью?

Вот такие грустные мысли. Они только на первый взгляд не имеют отношения к Адылю. Они об этом же. А Адыль что? Адыль — молодец!

Азербайджанская ССР,
г. Сумгаит.

Материалы подготовлены нашим специальным корреспондентом А. ВАНДЕНКО.

КТО откликнется?

ДО ЗЕМЛЕТРЯСЕНИЯ в Ленинанкане было 45 школ. Не осталось ни одной. Практически все здания не подлежат восстановлению или ремонту.

С января по май ленинанканские ребята занимались в палатках, приспособленных под учебные классы. Строители клятвенно обещали, что к сентябрю мальчишки и девчонки переберутся в более подходящие для занятий помещения. Но только одна школа, № 23, построенная военными строителями, была готова принять учеников. Начало учебного года отодвинули на октябрь. Спешно сколотили сборные деревянные домики, в них временно разместили школы. Но даже этих домиков пока не хватает. Кое-где занятия идут в четыре смены: в две учится одна школа, в две — другая.

Без временок пока не обойтись. Когда 27 тысяч семей ленинанканцев не имеют крыши над головой, несерьёзно настаивать на немедленном строительстве капитальных каменных школьных зданий. Но и временные помещения надо ставить так, чтобы вскоре не пришлось всё заново переделывать. 2-я школа имени С. М. Кирова расположилась в бывшем общежитии. Рабочие согласились уступить своё жильё под учебные классы. Более 1100 школьников теснятся в 19 маленьких комнатках. Помещения не проветриваются, окна задрены наглухо, духота не-

выносимая. Ребята сидят по трое-четверо за одной партой. Туалет мал. Буфета нет совсем. Старший пионервожатый Ваграм Карапетян рассказывает:

— Сегодня мы очень рады, что выбрались из палаток. Но нельзя не думать о будущем. Физкультурой заниматься негде. Нет кабинетов по предметам, где старшеклассники могли бы изучать химию, физику, биологию. К дому отопление не подведено, значит, придётся останавливать учёбу, тянуть трубы...

О низкой организации работ говорил мне и первый секретарь Ленинанканского горкома комсомола Ашот Петросян:

— Порядка пока маловато. Строители не могут разобраться, кому что делать, а время уходит. В результате страдают ребята. Разве нормально, что школам не хватает парт, учебников?

Признаться, не думал, что мне из Ленинанкана придётся писать о таких вещах. Казалось, столько внимания уделяется районам бедствия, и вдруг элементарные просчёты.

И последнее. Просьба Ашота Петросяна:

— После землетрясения около семисот ленинанканских ребят потеряли отца и маму. Ещё 250 остались без одного из родителей. Эти мальчишки и девчонки очень нуждаются в заботе. Почему бы пионерским отрядам страны не взять шефство над ними? Если вы обратитесь к нам в горком, мы сообщим конкретно, какая помощь нужна.

Кто готов откликнуться?
Армянская ССР,
г. Ленинанкан

НАШ ЛИЦЕИ

«Мне очень хотелось учиться в лицее. Хочу знать, сколько их создано, в каких городах, могу ли поступить в лицей после девятого класса... Учиться хорошо и отлично. Люблю читать книги по физике, химии, астрономии, математике, увлечена радиотехникой, в свободное время пишу стихи...»
Лена КОВАЛЕВА,
Краснодарский край,
Темрюкский район, ст. Голубицкая.

Таких писем о лицее в редакции очень много. А лицеев пока мало. Письма и подсказали название новой рубрики: «НАШ ЛИЦЕИ». Мы расскажем в «Нашем лицее» о том, о чём не прочитаешь на страницах учебника. Задавайте любой вопрос по любому предмету. Лекции-беседы в «Нашем лицее» ведут учёные.

ЧЕЛОВЕК в ритмах Вселенной

Земля, на которой мы живём, — одно из тел Вселенной. И крепко с ней связана едиными ритмами. Во Вселенной всё движется, пульсирует в строгой определённости. Колебательность, ритмичность — один из основных законов природы. Мы, земляне, ощущаем вращение Земли через смену дня и ночи. А движение вокруг Солнца — через смену времён года. Чувствуем вспышки на Солнце: они вызывают магнитные бури, полярные сияния, сильные электрические токи. «События» на Солнце и в далёких районах Вселенной влияют на наше самочувствие, настроение. Газеты сообщают неблагоприятные дни для метеочувствительных людей.

Значит, Человек и Космос — единое целое. И среда обитания Человека — не только Земля, но и вся Вселенная.

Как же возникла связь всего живого на Земле с Космосом?

Конечно, единство ритмов земных и космических образовалось не сразу, а создавалось постепенно, на протяжении миллиардов лет. Под воздействием кос-

мического излучения атомарных, молекулярных линий формировались первичные планетные вещества. Затем широкополосное излучение планет, Солнца и дальних источников Вселенной способствовало организации молекул в клетки, ткани, органы, организмы. По-моему, так и выработался универсальный генетический код рождения и развития всего живого на Земле.

От живой оболочки Земли — биосферы — в Космос тоже поступали энергия, вещество, излучение — информация. Обмен информацией — информацией, энергией, веществом между Космосом и биосферой происходит постоянно, создаётся «подвижное равновесие». «Космос лепит лик Земли» — так сказал русский советский учёный Владимир Иванович Вернадский об этом великом процессе. Сберишь «подвижное равновесие» между Космосом и живой оболочкой Земли — значит, поддержишь экологию порядка, гармонию, красоту.

Что же иногда от биосферы Земли идёт в

Космос? Поток фреонов. Это привело к частичному разрушению озонового слоя, который нас защищает от губительного жёсткого ультрафиолетового солнечного излучения. И человечеству надо остановить этот вредоносный поток. Иначе «подвижное равновесие» разрушится — наступит экологическая катастрофа.

Взаимодействие Человека и остальной биосферы развивалось во многом стихийно. Время требует разумной деятельности. Лишь так мы сможем сохранить саму жизнь, красоту и гармонию Вселенной, создать ноосферу — сферу разума. Это понятие ввёл в науку Владимир Иванович Вернадский.

Новое мышление для всего мира, перестройка в нашей стране — это дорога к ноосфере — разумной жизнедеятельности, способствующей бессмертию человечества.

В. ФРОЛОВ,
научный сотрудник
лаборатории биосферных исследований,
Институт литосферы
АН СССР.



В ШКОЛЬНЫХ СТОЛОВЫХ

Два дня все школы Калуги были закрыты на дезинфекцию. С начала октября здесь, постепенно увеличиваясь, росло количество людей, заболевших дизентерией. Преимущественно это были школьники. Общее число больных — 161 человек, госпитализировано 24.

С помощью прибывших из Москвы эпидемиологов выяснилось, что причиной заболевания стал... творок, выработанный на местном молочном заводе. Из него в школьных столовых готовили творочную запеканку. До тех пор пока не будет выявлена причина появления инфекции, заводу запрещено производить молочнокислую продукцию.

Сейчас обстановка стабилизировалась, количество заболевших уменьшилось, часть выписана из больницы. За несоблюдение санитарно-гигиенических правил уже сегодня оштрафовано 22 должностных лица.

(По материалам ТАСС).

В ДАМАСКЕ, СТОЛИЦЕ СИРИЙСКОЙ АРАБСКОЙ РЕСПУБЛИКИ, ПРОХОДИЛО ЗАСЕДАНИЕ ОЧЕРЕДНОГО ПРЕЗИДИУМА МЕЖДУНАРОДНОГО КОМИТЕТА ДЕТСКИХ И ЮНОШЕСКИХ ОРГАНИЗАЦИЙ (СИМЕА)

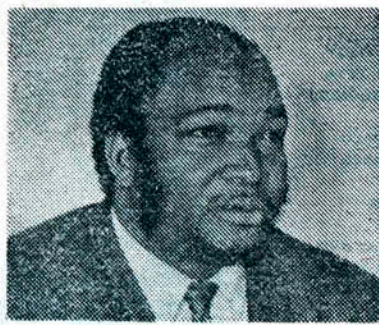

ИНТЕРВЬЮ ДАЁТ ПРЕЗИДЕНТ

— С момента образования СИМЕА в феврале 1958 года наша организация выросла более чем в 16 раз. И теперь в её число входит 81 детская и юношеская организация.

Так начал своё интервью Жан-Баттист ДЗАНЖЕ, президент этой международной детской организации, представитель Народной Республики Конго. Он несколько дней находился в Москве.

— Какие вопросы рассматривались на президиуме?

— На повестке дня стояло два вопроса. Отчёт о проделанной работе за период между прошлым и нынешним президиумами и выработка программы действий на ближайшее время. А также выборы города и страны для проведения VIII Ассамблеи СИМЕА, запланированной на будущий год.

— Что удалось сделать всемирной детской организации за последнее время?

— По инициативе СИМЕА создана «Почта дружбы». Её цель — подружить ребят разных стран при помощи переписки. Нами проведены также марши мира по некоторым европейским странам.

При активном содействии СИМЕА построены дома-интернаты для детей-сирот в Никарагуа и Анголе. Оказываем помощь юным ливанцам и палестинцам. Посылаем им одежду, школьные принадлежности.

— Как вы оцениваете вклад Всесоюзной пионерской организации имени В. И. Ленина в деятельность СИМЕА?

— Ваша организация — самая влиятельная среди прогрессивных детских организаций всего мира. У неё накоплен большой опыт работы с детьми, борьбы за мир и дружбу. И всем этим советская детская организация щедро делится с молодыми организациями — членами СИМЕА. Велика её финансовая помощь. Об интернациональной деятельности Всесоюзной пионерской организации имени В. И. Ленина говорит операция «Товарищ», когда советскими детьми была оказана огромная помощь их ровесникам из Афганистана. И таких примеров немало.

— И последний вопрос. Что бы вы пожелали пионерам и школьникам СССР?

— Мне бы очень хотелось, чтобы советские дети, как и прежде, показывали достойный пример дружбы, интернациональной солидарности с ребятами всего мира. И не забывали, что на них в этом равняются миллионы их сверстников во всех уголках планеты.

Интервью вёл В. КИРЮХИН.

Фото В. ГОРДЕЕВА.

Наверное, впереди Борю ждёт самое трудное испытание — испытание свободой. Как он распорядится ею, чтобы быть полезным и себе, и нам с вами? Пока его судьба как камень, зашвыбленный наугад. Умерла мать, избитая, изболванная душой и сердцем. Спился отец. Сам Борька в пьяной драке ранил сверстника и попал в колонию. (Мы писали об этом в очерке «Сынок», опубликованном в 107-м номере «Пионерской правды»).

У Бори появилась цель: выйти на свободу с ясными мыслями и чистыми руками. Но как удержаться на твёрдой дороге жизни, а не скатиться на её обочину? Где найти силы, если ты один?

Один? Слова, вынесенные в заголовок, встречаются почти в каждом письме. Писем около ста. Все они адресованы Боре Доброву. Но мы хотим, чтобы их прочли и те, чьи судьбы похожи на судьбу Борьки.

Пусть мальчишки, временно оторванные от нас с вами высоким забором с колючей проволокой, знают, что о них думают, в них верят. Их ждут и хотят им помочь.

МАЛЬЧИШКИ — ДЕВЧОНКИ

«Я ХОЧУ ТЕБЯ ПОНЯТЬ...»



ПРОЧЛА «Пионерку», и душа заболела. Себя тоже чувствую виноватой в том, что есть у нас такие, как Борька. И школа виновата, которая спешит отказаться от «трудных». И дом виноват, в котором даже чистой занавески нет, а только ругань, пьянка, побои... И улица, на которой такие же беспомощные, как Боря. Беспомощные и непонятые. Но есть люди, которые хотят Борьке помочь. Я тоже хочу помочь...

Наташа КРАЕВА, 14 лет. Хабаровский край, г. Амурск

БОРЯ, здравствуй! Мы решили на семейном совете пригласить тебя к себе. Погости. Если понравится, можешь остаться.

В нашей семье семь человек. Папа — тракторист. Старший, Андрей, — тоже. Ему 16. Работает вместе с отцом в подряде. Коля и Ваня учатся в четвёртом и третьем классах. Анюточке пять лет. Васильку два года, скоро пойдёт в садик. Я домохозяйка.

Боря, мы хотим, чтобы ты нашёл тепло и уют в нашем доме.

Вера Викторовна СИДОРОВА.

Ростовская область, Заветинский район, п. Шебалинский.

ПРОСТУПОК твой, Борис, я осуждаю. Драка, нож — самое последнее дело. Но уж коли так случилось... Ты должен сделать правильные выводы.

Человек не застрахован от бед и ошибок. Нет ни одного человека, который не сделал бы в жизни ни одной ошибки за те годы, что

он прожил. Только ошибка ошибке рознь. Если ты ЗАХОЧЕШЬ исправиться, ты этого ДОБЬЕШЬСЯ. Докажи всем, что ты можешь стать ЧЕЛОВЕКОМ. Верь в себя. А я в тебя верю.

Наташа УНТИЛОВА, г. Южноукраинск.

БОРЯ, я искренне сочувствую тебе. Меня зовут Таня. Мне 14 лет, хотя на вид, как и тебе, не дать и 12. Я живу с бабушкой и отцом. Мама умерла, когда мне было два года. Я курю иногда, но если тебе это не нравится, обещаю, что брошу. Дома у меня есть аквариум и два котёнка. Ещё развожу кроликов. У меня их 32 штуки: есть белые, чёрные и серые.

г. Красноярск.

РОДИТЕЛЕЙ себе не выбирают. Боря не виноват в том, что у него спился отец... А где был класс? Учителя? Почему отдали



его компании громил-заступников легко, без борьбы?

И у Бори, и у таких, как он, есть душа, есть сокровенное, чем не с кем поделиться. Таким ребятам могут помочь девчонки. Я знаю случаи, когда девчонки в трудную минуту помогали мальчишкам выбраться из самой глубокой ямы-компании.

Знаю, мне скажут: вот ещё, с бандитской связываться?! Дело, конечно, добровольное, но, если есть силы, надо помочь. Помочь Боре стать таким, каким он хочет стать, может только ДРУГ. Возможно, это будет девчонка... С уважением,

Наташа, г. Белая Церковь.

ЗДРАВСТВУЙ, Борька! Я расскажу тебе о себе. Может быть, это поможет.

Неисчерпаемы доброта, участие, милосердие людей, написавших Борису. Каждая строчка продиктована сердцем. В каждой — боль за оступившуюся судьбу, предложение помощи, совет... Неисчерпаема и вера в вас, мальчишки, наших мужественных девчонок. Вера в ваше исправление, в ваши добрые цели и светлые намерения. Вы не имеете права их обмануть.

До пятого класса моя жизнь шла гладко. Учился на 4 и 5. И вдруг — удар! Умер отец... Я любила его больше, чем мать. Он был всем для меня. Отец меня тоже очень любил. Не поверишь, я хотела броситься под поезд. Меня заперли дома, стерегли, водили за руку... Потом это прошло. Но... Я покатилась. Стала пропускать школу, седьмой класс закончила круглой троечницей. Связалась с компанией, сбегала из дома. Стала курить, выпивать и всё остальное. В компании были только парни. Мы каждый день искали приключений. Всё было как в кошмарном сне...

Поссорилась с «командиром», у которого ко мне было чувство. Ушла. Мне стали угрожать, но я не вернулась. Самостоятельно вела «весёлую жизнь», но в школу ходила чаще, так как приближались экзамены. И вдруг... Я встретила удивительного человека! Он понял меня с полуслова, меня никто так не понимал: ни в школе, ни дома, ни в компании... Мне показалось, что я заново родилась.

Восьмой класс я закончила на твёрдые 3 и 4. Теперь учусь в десятом.

Борька, не теряй веру в лучшее. Добров, я желаю тебе добра.

Женька, Калининская область, г. Кимры.

Подготовил С. РЫКОВ.

СОЮЗ ДЕВЧОНОК

Я узнала, что в Эстонии действует Союз мальчишек. Есть ли у эстонских ребят Союз Девчонок! Аня ПЕСНИКОВА, г. Москва, школа № 18

Наш корреспондент Людмила ПРУНЦОВА встретила с ААН ХЕЛЛЕ, руководителем эстонского Союза Девчонок.

КОРРЕСПОНДЕНТ: — Аан, Союз девчонок создан у вас недавно!

ААН ХЕЛЛЕ: — Да, он ещё только формируется. Однажды я пришла в школу № 21 города Таллинна, поговорила с девочками. Они рассказали мне о своих проблемах. И решили мы создать клуб девчонок. Сейчас в Эстонии около сорока таких клубов.

КОРР.: — По профессии вы радиожурналист. Но Союз девчонок тоже требует большого внимания. Как вы, Аан, всё успеваете!

А. Х.: — Не забывайте, что я ещё и мама двух дочек! Старшей, Алис, 12 лет, а Биргит скоро пять. Они тоже вошли в общество девчонок.

Как успеваю? Но ведь на радио я занимаюсь вопросами, которые волнуют девочек. Если я раньше общалась со своими слушателями по радио, то теперь вместе с ними учусь разным полезным вещам. «Завтра быть лучше, чем я была вчера» — это наш девиз. Лучше во всём: и в мыслях, и в умении, и в знаниях. Держать себя в форме: быть собранной, красивой, спортивной, современной, хорошо воспитанной. Разве этого мало?

КОРР.: — Вступая в Союз, нужно пройти испытание!

А. Х.: — Желательно, чтобы вступающая в наш Союз знала историю родного края, умела ориентироваться на местности, ставить палатку, разжигать в походе костёр. Вот прошлой зимой пришли к нам новые девочки. Теоретически они всё умели, а летом выяснилось, что одних знаний мало. Да и я сама в наших первых походах немного растерялась. Топор и пила меня плохо слушались. А надо было быстро разыскать сушняк для костра, нарубить дров... (Смеется, вспоминала что-то).

КОРР.: — С мальчишками, значит, вы не знаете!

А. Х.: — Ну как же! Союз мальчишек обратил на нас внимание. Пригласили прошлым летом расположиться на территории их лагеря, на острове Вормси. Мы, конечно, не хотели выглядеть в их глазах слабаками. Готовились как следует. По кулинарной части, учились ставить палатки, оборудовать лагерь. Добрались на остров на пароме. Потом 12 километров шли пешком... **КОРР.:** — Как вас встретили хозяева лагеря! **А. Х.:** — Мальчишки понимали, что нам надо немного помочь. Они были добры и снисходительны. Помогли палатки разбить. Потом девочки испекли вкусные блины. **КОРР.:** — А как с финансовой стороной? Ведь без денег, без продуктов в поход не пойдёшь. **А. Х.:** — Да, да... Для последнего похода девочки сами зарабатывали деньги. На ярмарках в школе продавали своё фирменное печенье. Они ведь отличные кулинары. Сейчас ребята ищут способы зарабатывать деньги. Так подсаживает жизнь. **КОРР.:** — Аан, всему этому, о чём вы рассказали, можно ведь научиться и в одиночку. **А. Х.:** — Да, конечно. Но в одиночку не научиться полностью думать, заботиться, любить другого человека. Верно ведь?

КБ «Моделист» ТАНЦУЮЩИЙ ЦВЕТ

Предлагаю начинающим радиолюбителям собрать простую цветомузыкальную установку (ЦМУ) на тринисторах. Она подключается к выходу усилителя низкой частоты и в такт с музыкой зажигает разноцветные лампы.

Трансформатор здесь любой, у которого вторичная обмотка содержит в 4—6 раз больше витков провода, чем первичная.

Оренбургская область, с. Сакмара.

Саша НИКОЛАЕВ.

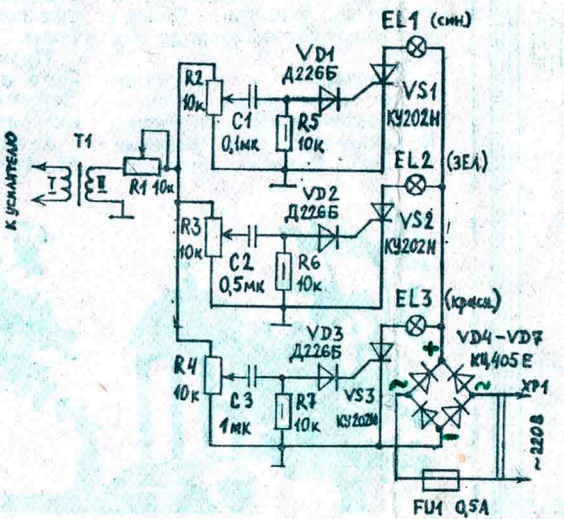

НАША ШПАРГАЛКА

● Лампы для ЦМУ в красный, синий и зелёный цвет можно окрасить не только нитрокраской, но и пастой шариковой ручки. Выдавите пасту из стержня и растворите в бесцветном нитролаке до нужного оттенка.

● Ящики для ламп ЦМУ оклейте изнутри алюминиевой [пище-

вой] фольгой или обейте белой жёсткой. Такое покрытие хорошо играет роль рефлектора.

● Стекло, закрывающее лампы ЦМУ (экран), должно быть матовым. Сделать его таким можно с помощью белой нитрокраски либо мелкой наждачной шкурки, если это лист органического стекла.

ОТДЫХАЕМ!

ИЗ ПИСЕМ В РЕДАКЦИЮ:

● В буфет Серёжка пролез первым, распахнул всех ребят. «Эй, Парфёнов, ты чуть не задавил второклассника!» — крикнули ему. Он тут же оправдался: «Это не я, это мой портфель!»

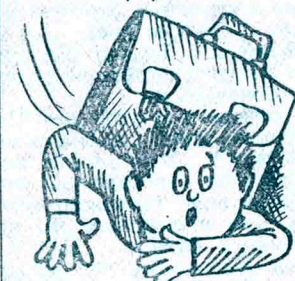

● «Я уже подходила к школе и торопилась, потому что до звонка осталось две минуты. Впереди меня упал мальчишка, и я хотела ему помочь встать. Но он разозлился и сказал: «Иди, иди, я потом встану, когда надо будет».



РЕКОМЕНДАЦИИ РАДИОИНЖЕНЕРА:

Надеюсь, Саша не обидится на нас за то, что мы немного уточнили им присланную схему. И ещё. ЦМУ питается непосредственно от сети переменного тока напряжением 220 В, поэтому во время её работы ни в коем случае не дотрагивайтесь до оголённых проводов и выводов деталей!

● В деталях. Конденсаторы возьмите только бумажные, на напряжение не ниже 200 В. Будете паять тринисторы,

не спутайте выводы катоды (на схеме он соединяется с «землёй») и управляющего электрода: они расположены рядом, но вывод катода длиннее.

Если мощность ламп ЦМУ у вас небольшая (менее 20 Вт), лучше поставьте тринисторы типа КУ201К или КУ201Л. И последнее. Помните, что каждая лампа должна освещать весь экран ЦМУ, тогда получится красивое цветовое сопровождение музыки.

Б. ИВАНОВ.

175 лет со дня рождения М. Ю. ЛЕРМОНТОВА

КАКОЙ ОН- ТВОЙ ЛЕРМОНТОВ?

Когда отмечают чей-то большой юбилей, говорят, пишут о знаменитом человеке, обязательно открывается ещё что-то, чего раньше не знали о нём, не понимали. В Москве, на Петровке, в Государственном литературном музее, подготовили выставку к 175-летию со дня рождения Михаила Юрьевича Лермонтова. Научный сотрудник музея Зоя Васильевна ГРОТСКАЯ рассказала:

— Мы попросили принять участие в выставке и другие музеи страны. Они прислали много интересных портретов — это знакомые Лермонтова. А знают ли ребята, что Лермонтов очень любил рисовать? У нас на выставке его картины, рисунки. Те, кто к нам придёт, «побывают» во многих местах, где жил Лермонтов и его герои.

Делали выставку мы не для того, чтобы просто вспомнить о поэте. В ней и итог изучения творчества Лермонтова, и наше отношение к нему. Последняя юбилейная выставка была в 1964 году. С тех пор выросло новое поколение — что значит Лермонтов для него? Вышла Лермонтовская энциклопедия, полный свод материалов о писателе.

— А всё-таки какой об-



«Мцыри». Рисунок Наташи СОКОЛОВОЙ, г. Ульяновск.

раз Лермонтова — писателя, человека — видели вы, создатели выставки?

— Может, кто-то из ребят читал его драму «Маскарад» или слышал о ней, смотрел фильм? Помните, он писал в стихотворении «Как часто пёстрою толпою окружён...» о светских лицах, его окружавших, о «приличьем стянутых масках». Тяжело поэту принимать законы маскарада. Можно быть всегда на людях и всегда одиноким.

Как часто он об этом говорил в романе «Герой нашего времени», в стихах. «Дубовый листок оторвался от ветки родимой и в степь укатился, жестокою бурей гонимый», «Выхожу один я на дорогу...»

Воспоминания современников по-разному очерчивают его характер. Многие друзья вспоминают Лермонтова весёлым и добрым, искренним, участливым и деликатным. А другие говорят, что чаще всего он был грустен, задумчив, даже угрюм. Были люди, которым он почему-то внушал нерасположение и был с ними насмешлив и зол. А для кого-то было неотразимым его обаяние. Даже внешность Лермонтова описывают по-разному.

И как непохожи портреты Лермонтова, те, что оставили нам графики, живописцы,

писавшие его с натуры. Правда, среди них не было знаменитых художников. Вот он изображён юношей в Москве — там учился в университете.

Вот он уже в Петербурге, стал военным, окончил школу кавалерийских тонкеров и гвардейских подпрапорщиков. То, что Лермонтов был военным, во многом предопределило судьбу поэта. Дважды его сослали на Кавказ в действующую армию. С Кавказом связан «Герой нашего времени», многие стихотворения поэта. И гибель. Автопортрет Лермонтова в бурке на фоне Кавказских гор больше, чем портреты писавших его художников, притраивает нам тайну внутренней жизни поэта...

А вы, ребята, попробуйте сами открыть для себя Лермонтова.



«Песня про царя Ивана Васильевича, молодого опричника и удалого купца Калашникова». Рисунок Оксаны БОЮН, г. Апатиты.



КРОКЕР ДЕЛАЕТ ПЕРВЫЙ ШАГ

(Окончание. Начало см. на 1-й стр.)

— Крокер, мультипликация существует десятилетия, а у киевского фестиваля только первый порядковый номер. Неужели раньше такие смотры не проводились?

— Как ни странно, нет. Мультипликаторы участвовали во всевозможных кинофестивалях, в рамках которых и устраивали свои конкурсы. Конечно, трудно сделать первый шаг, но мы надеемся, что за нашим «Кроком» последует второй, третий...

— Какова программа фестиваля?

— Для конкурсного просмотра отобрано 70 лент. Фильмы для детей и для взрослых будут оцениваться отдельно.

— А ребят в просмотровый зал, наверное, не пустят!

— В кинотеатре имени Вагютина специально для ребят станут показывать конкурсные фильмы. Каждый, кто придёт на сеанс, может стать членом детского жюри. Чтобы потом оценить всё увиденное.

— Вдруг кому-то не достанется билета в кинотеатр!

— Пусть не огорчается. В других кинотеатрах города будут демонстрироваться ленты — участники фестиваля. Подготовлены и ретроспективные программы — «Все о домовых», «От кола Феликса до кола Леопольда», «От Диснея до дисплея», «О глупцах и головах»...

Фестиваль начнётся карнавалом на улицах города. В праздничном шествии примут участие герои любимых мультфильмов. Будет много конкурсов, викторин. Зрителей ждут сюрпризы! Обещано всем веселье и хорошее настроение. Приходите! Всех приглашаем!

С Крокером беседовал В. АНДРЕЕВ. (Наш корреспондент), г. Киев.



ЛЕРМОНТОВ Михаил Юрьевич (15 октября 1814—27 июля 1841), русский поэт, прозаик, драматург.

Михаил Юрьевич ЛЕРМОНТОВ

Лермонтов родился в Москве, а детство его прошло в Тарханах — пензенском имении бабушки, богатой помещицы, властной, немилосердной к собственным крестьянам, но безумно любившей своего единственного внука. «Он один свет очей моих, всё моё блаженство в

ОТЗЫВЫ ЗНАМЕНИТЫХ МАЛЬЧИКОВ

нём», — писала бабушка одной из своих родственниц. Мишенька знал это и нередко пользовался таким отношением к себе, но никогда не употреблял во зло кому-нибудь, а, наоборот, только во благо.

Мать Мишеньки умерла, когда мальчику шёл третий год. Он рос серьёзным, задумчивым и добрым.

О его детстве сохранились воспоминания тарханских крестьян. Вот лишь некоторые из них.

На день рождения бабушка однажды спросила его:

— Что подарить тебе, Мишенька?

И он ответил:

— Дайте мне один день поуправлять именем. Бабушка согласилась, и Мишенька в этот день подарил крестьянам барскую рощу — Долгую рощу, как её называли. Только бабушка на следующий день рощу эту отобрала назад.

Однако в другой раз Мишенька сумел настоять на своём. А дело было так: крестьяне собрали 36 рублей, купили красного серого коня и подарили его молодому барину. Мальчик был несказанно рад подарку и упросил бабушку, чтобы она разрешила кре-

стьянам, которые подарили ему коня, взять из Долгой рощи столько леса, сколько нужно будет, чтобы построить каждому из них по новой избе.

Бабушка разрешила, и в деревне появилась новая улица, а над каждой избой был поставлен конёк. Наверное, в память о подарке, который сделали крестьяне своему любимцу.

А если кого-нибудь из крестьян вели пороть, Мишенька бросался освобождать несчастного — с палкой, с ножом, с чем поало. И бабушка отменяла наказание.

Воспоминания о добром и великодушном мальчине передавались крестьянами из поколения в поколение, и коренные жители Тархан рассказывают об этом до сих пор.

Обращение к крепостничеству и деспотизму Лермонтов сохранил на всю жизнь. В юношеском стихотворении «Жалобы турка» пятнадца-

тилетний поэт писал о своей страдающей родине:

«Там рано жизнь тяжка
бывает для людей,
Там за утехами несётся
укоризна,
Там стонет человек
от рабства и цепей!..
Друг! Этот край... моя
отчина!»

В шестнадцать лет он написал драму «Люди и страсти», в семнадцать — драму «Странный человек», в которых трагедия закрепощённого народа и ненависть к рабству были выражены им так же сильно, как и в стихах.

Зёрна любви и гнева, зрелые в его сердце в детстве, дали потом пышные всходы. И Лермонтова справедливо стали считать поэтом вольности и певцом свободы.

Прочти и это: Титов А. А. «Лето на водах». Повесть о Лермонтове. Л., «Детская литература», 1980.

Гуля Г. Д. Жили поэты... М., 1988.



«Тарханы». Рисунок Оли ГРЕБЕНЩИКОВОЙ, г. Сочи.

Рисунки ребят предоставил для публикации Государственный музей «Домик Лермонтова» в Пензенской области.

НАДО ПОДУМАТЬ!

ВИКТОРИНА «ФИЗИКА И СПОРТ»

1. Почему взмах руками, сделанный спортсменом в момент прыжка, увеличивает высоту и длину прыжка?

2. Почему у парусных яхт делают большой киль?

3. Во время соревнований некоторые бегуны держатся сзади противника и вырываются вперёд лишь у финиша. Почему?

4. Для чего ботинки водолаза делают с тяжёлыми свинцовыми подошвами?

5. Объясните с точки зрения физики прыжок акробата, известный под названием сальто мортале.

6. Почему спортивная майка делается чаще всего из трикотажа?

К. Ш. ЧХЕИДЗЕ,
учительница физики.

Грузинская ССР,
г. Кутаиси,
физико-математическая школа-интернат.

