

*Т.Н.Караманенко*  
**КУКОЛЬНЫЙ  
ТЕАТР -  
ДОШКОЛЬНИКАМ**



*Т. Н. Караманенко*

**КУКОЛЬНЫЙ  
ТЕАТР —  
ДОШКОЛЬНИКАМ**



ИЗДАТЕЛЬСТВО «ПРОСВЕЩЕНИЕ»  
МОСКВА • 1969

**Караманенко Т. Н.**

**К21** Кукольный театр — дошкольникам. М., «Просвещение», 1969.

144 с. с илл.

В книге рассказывается о том, как сделать в детском саду самодеятельный театр картинок, театр петрушек, театр кукол. Приводится разнообразный репертуар и даются указания для воспитателей и музыкальных работников к постановке спектаклей. Многие спектакли имеют музыкальное сопровождение.

6-4-2

306-69

372



## От автора



Счастливые улыбки, горящие глаза и радостные лица малышей после спектакля кукольного театра убедительно свидетельствуют, как дети любят этот театр.

Такую большую радость могут доставить детям не только артисты-профессионалы, но и работники детских садов, детских домов, санаториев, родители, старшие братья и сестры.

Кукольный театр создает хорошее настроение, обогащает детей впечатлениями, вызывает у них разнообразные эмоции, способствует их общему развитию и эстетическому воспитанию. Поэтому хочется, чтобы было больше и больше кукольных самодельных театров, чтобы они вошли в повседневную жизнь дошкольных учреждений и семьи, чтобы их спектакли были интересными, яркими и содержательными.

Ничего, что для большинства педагогов и родителей работа с куклами совершенно незнакома. Довольно скоро, после ряда упражнений, будут освоены первоначальные навыки, которые при дальнейшей работе постепенно закрепятся и усовершенствуются: кукла начнет «слушаться» и выполнять все, что предусмотрено пьесой.

Данная книга должна помочь начинающим исполнителям, никогда не работавшим с куклами. Для тех, кто имеет в этой области опыт, предлагаются более сложные сценки.

В книге три раздела:

1. Театр картинок или картонный театр.
2. Кукольный театр, который взрослые показывают детям.
3. Детский кукольный театр, который взрослые устраивают вместе с детьми и в котором участвуют сами дети.

Театр картинок очень прост и легок для освоения. Кроме объяснений, как сделать этот театр, даются тексты сказок, рисунки персонажей и оформления для их показа.

Второй раздел — «Театр петрушек», т. е. кукол, которые надеваются на руку. Это наиболее распространенный вид кукольного театра.

В этом разделе рассказывается, как начинать работать с куклой, какие упражнения делать для развития пальцев и рук.

Для начала предлагаются коротенькие и несложные сценки (даже без использования ширмы), которые помогут приобрести первые необходимые навыки. Затем даются более сложные и длинные сценки, с большим количеством кукол.

Спектакли театра картинок и театра петрушек — в большинстве случаев первое приобщение малышей к театру, поэтому производят на них особенно сильное впечатление.

Это обязывает взрослых очень ответственно отнестись к подготовке спектаклей и сделать все возможное, чтобы они прошли хорошо.

Кукольный театр предлагается малышам как первый театр, потому что он больше, чем какой-либо другой, по своей природе близок и понятен маленьким детям. На сцене этого театра дети видят знакомые и любимые куклы, игрушки или картинки. Когда же «ожившие» куклы и картинки начинают двигаться, говорить, они переносят детей в совершенно новый, увлекательный мир, мир живых игрушек, где все необыкновенно, все возможно. На глазах у зрителей кукла может превратиться в великана, раздуться как пузырь и даже лопнуть, лить слезы в два ручья, снять и тут же надеть свою или даже другую голову и т. п.

Все это, конечно, очень увлекательно для малышей.

Кукольный театр для маленьких имеет даже некоторые преимущества перед театром, в котором выступают артисты-люди:

В педагогической части Ленинградского детского театра зафиксирован случай, когда во время спектакля «Волк и семеро козлят» в исполнении актеров появление на сцене артиста в костюме и маске большого волка привело маленьких зрителей в такой ужас, что многие из них, особенно сидящие в первых рядах, спрятались под стулья.

Эту же самую сказку в кукольном театре даже совсем маленькие дети смотрели совершенно спокойно. Малыши, привыкшие к небольшим размерам животных-игрушек, не пугались волка, даже грозили ему пальцем и кричали: «Волк, не смей есть козлят».

Малыши нередко боятся деда-мороза, волка, медведя и других персонажей в исполнении актеров, но с удовольствием играют игрушками, изображающими их.

Соразмерная куклам миниатюрная сцена-ширма, не загро-

можденная декорациями, легко воспринимается неопытными зрителями.

Дошкольники со свойственной их возрасту фантазией в своих играх верят, что кукла хочет есть и спать, что мишку с оторванной лапой надо отвести к доктору. Они верят также всему, что видят на ширме театра, быстро поддаются эмоциональному воздействию спектакля, активно включаются в события, вступают в разговор с куклами, выполняют их поручения, сочувствуют положительным персонажам, предупреждают их об опасности, дают им советы и прочее.

Так, во время спектакля Н. Гернет и Н. Гуревич «Гусенок» дети очень переживали, что лисе удалось всех перехитрить и утащить гусенка. И вот двое детей решили отомстить лисе: они пришли на следующий спектакль, и как только лиса начала «плакать», чтобы обмануть детей, они вскочили на сцену и схватили лису, намереваясь с ней расправиться (если бы не подошли взрослые — лисе пришлось бы плохо).

Условность, к которой дошкольники привыкли в своих играх, помогает им не замечать далеко не совершенные жесты кукол, отсутствие ног и пр.

Так, после одного спектакля кукольного театра педагог спросил мальчика лет 10—11, понравился ли ему спектакль. Мальчик немного смущенно сказал, что не понравился, потому что у кукол нет ног, они плохо двигаются, их руки все время вытянуты вперед и пр. И неожиданно лицо его озарилось улыбкой: «Вот когда я был маленький и ходил в детский сад, к нам приезжал хороший кукольный театр: у кукол были ноги, и они ходили и все делали, как люди. Нам показывали «Репку». Дед вскопал землю и посадил репку. Репка выросла, и мы помогали куклам ее тянуть».

Мальчик видел спектакль «Репка» в обыкновенном театре петрушек, но как все дети дошкольного возраста, увлеченный спектаклем, он не заметил того, на что обратил внимание, когда стал школьником.

Можно привести много примеров, когда кукла петрушка убеждала детей не драться, не лгать, не обманывать, прививала детям гигиенические навыки, помогала принимать лекарство, собирать и беречь игрушки, отвлекала и утешала детей при разлуке с родителями и пр.

В благотворном влиянии кукольного театра на детей дошкольного возраста убедится каждый, кто займется этим радостным и полезным делом.

И третий раздел сборника — «Детский кукольный театр».

Обычно просмотр кукольного театра вызывает у детей желание самим устроить кукольный театр и самим показывать спектакль.

В продаже иногда бывают маленькие зайчики, кошечки, петрушки и др., но не везде и не всегда.

Опыт, проведенный нами, показал, что дети дошкольного возраста под руководством воспитательницы сами могут сшить хороших зайчиков на свои руки и с успехом выступить с ними перед детьми других групп.

О том, как сшить с детьми зайчиков, как, играя с ними, подвести детей к спектаклю и каково воспитательное значение этой работы, рассказывается в третьем разделе книги.

Итак, попробуем показать детям спектакли.



# ✦ Театр картинок ✦

Маленькие дети очень любят смотреть картинки в книгах. Но они получают значительно большее удовольствие, если им показать двигающиеся, действующие картинки-персонажи.

Для этого надо перерисовать картинки из книг или нарисовать их специально, затем вырезать, раскрасить и укрепить на подставках.

Картинки, изображающие дома, деревья, кусты или обстановку комнаты, расставляют на столе, как на сцене, и между ними под чтение текста передвигают действующих лиц. Персонажи могут ходить по сцене, встречаться друг с другом, останавливаться, разговаривать, расходиться в разные стороны и уходить со сцены.

Такое представление не лишено театральности. Вместе с тем оно несомненно помогает более яркому восприятию художественного произведения.

Театр картинок — иллюстративный театр. В нем показывают не пьесы, а обычные неинсценированные литературные произведения, в которых сохранен авторский текст, облегчающий маленьким зрителям понимание того, что им показывают.

Театр картинок можно показывать очень маленьким детям. Даже двух- и трехлетние малыши с радостью посмотрят сказку про упрямых козликов, про ежика и его узелок, который оказался на шапке гриба; про утят, которые испачкались в трубе, и многие другие.

Предлагаем несколько сказок для показа их в театре картинок.

К каждой сказке прилагаются рисунки, необходимые для показа, объяснение, как устроить театр картинок, как подготовиться к показу и провести его.

Выберите одну из сказок, вырежьте и раскрасьте рисунки красками (гуашью или акварелью). Картинки-персонажи, которые проходят по сцене только в одном направлении, не поворачиваясь к зрителям другой стороной, раскрашиваются только с той стороны, которой они обращены к зрителям. Это козлики из сказки «Упрямые козлики», послушные утята из сказки «Утята-шалуны», черепаха из сказки «Ножки не идут», свернувшийся в комочек еж из сказки «Еж и медведь» и др.

Односторонними делают также картинки оформления.

Картинки-персонажи, которые ходят по сцене в разных направлениях и поворачиваются к зрителям то одной, то другой стороной, делают двусторонними, т. е. из двух одинаковых половинок, склеенных вместе, и раскрашивают с обеих сторон. Это



Рис. 1.

еж из сценки «Еж и узелок», мама-утка и двое утят из сценки «Утята-шалуны», все персонажи, кроме черепахи, в сказке «Ножки не идут», медведь, зайцы и еж из сказки «Еж и медведь» и пр. Чтобы картинки стояли на сцене и их можно было передвигать, к ним надо сделать подставки. Для этого используют обыкновенные пустые катушки (рис. 1). С одной стороны приклеивают картонные кружки (диаметром 5—6 см), с другой обрезают края и в отверстия плотно вставляют палочки. К палочкам подклеивают картинки так, чтобы низ их был на расстоянии 8 см от картонного круга подставки. Выше палочка подклеивается вдоль ног людей или вдоль лап животных, потом вдоль туловища и на 1—2 см не доходит до верха картинки (рис. 1).

Односторонние картинки подклеиваются к палочкам нераскрашенной стороной, у двусторонних палочка вклеивается в середину, между двумя половинками.

Подставки делают для всех картинок. Благодаря им картинки стоят без поддержки и приподняты от стола на 8 см. Это дает возможность брать картинку за подставку рукой, передвигать ее, управлять ею. Но чтобы зрители не видели подставок и рук, на переднем плане, вдоль всей сцены, ставится барьер, высота которого также 8 см. Его можно сделать из однотонной полоски твердого картона или фанеры (рис. 2) или включить в оформление (рис. 3). Так в сказке «Еж и узелок» барьер изображает луг, покрытый травой и цветами, в сказке «Утята-шалуны» (рис. 4) — берег пруда. Барьер ставится прямо на стол без подставок. Для устойчивости его края можно отогнуть вперед или назад, а добавочную полоску внизу приколоть кнопками к столу.

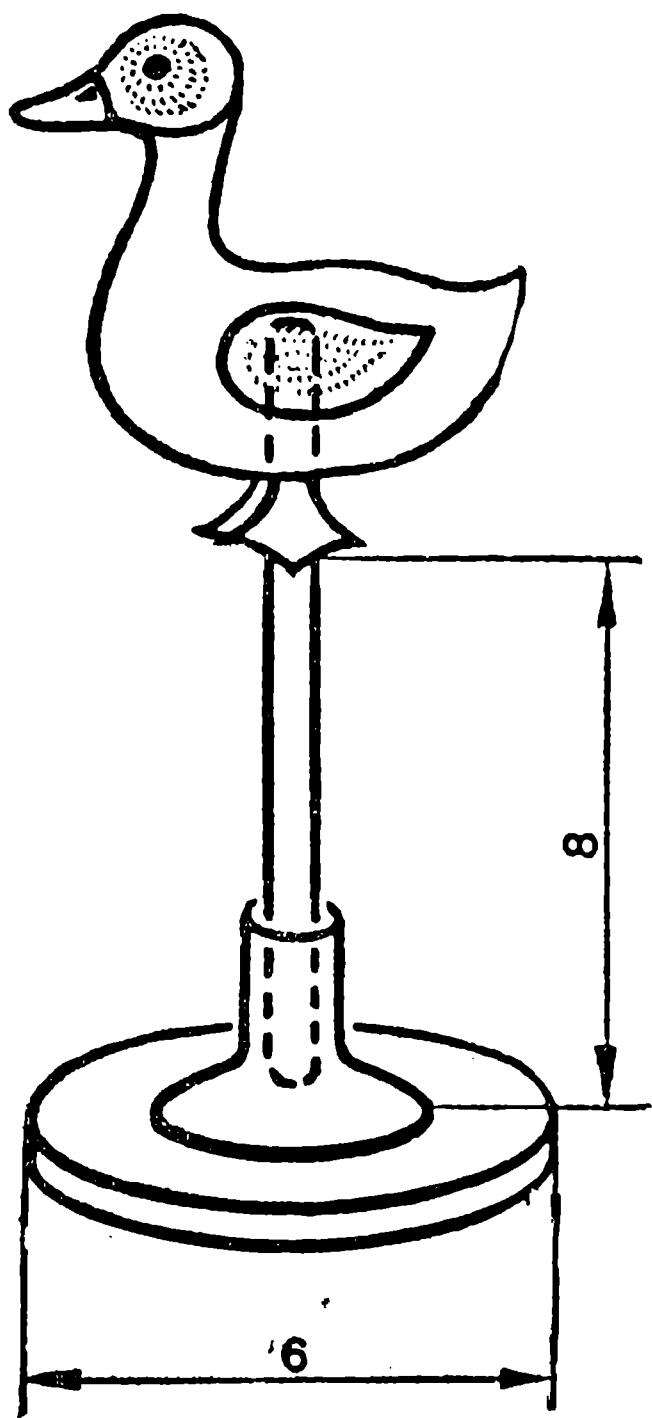
Одновременно с изготовлением картинок можно работать над текстом: прочитать его несколько раз вслух, обдумать характер персонажей, манеру говорить за них.

Затем распределяются роли и проводятся читки, во время которых надо научиться говорить за каждый персонаж, чтобы детям было понятно, какой картинке принадлежат те или иные слова.



Рис. 2.



Рис. 3.

Текст заучивается наизусть.

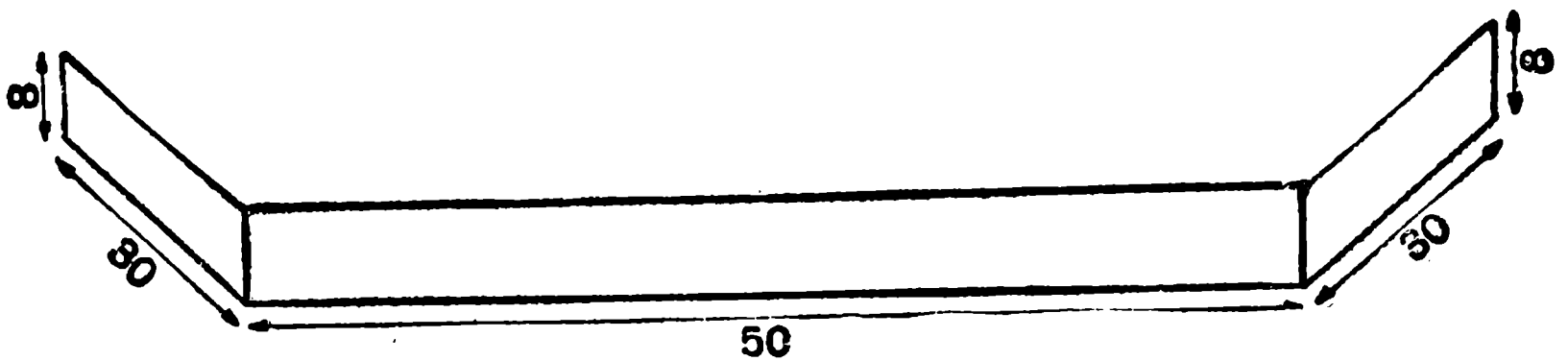
После того как картинки-персонажи будут готовы, начинайте упражняться с ними. Сядьте за стол. Возьмите картинку за подставку и выведите ее на стол снизу, с его боковой стороны. Чтобы показать, что картинка идет, скользите кружком по столу плавно, без рывков и ненужных замедлений. Проведите картинку в противоположную сторону стола, поверните, затем доведите до того места, откуда она вышла, и опустите вниз, за край стола. Потом сделайте то же самое другой рукой, с другой стороны.

Затем возьмите по картинке в каждую руку, выведите их на стол с противоположных сторон, навстречу друг другу,



Рис. 4.

и остановите в центре стола. Пусть они «поговорят» между собой. Когда будете говорить за одну из картинок, немного наклоняйте ее вперед или слегка покачивайте из стороны в сторону. Потом оставьте ее стоять и измененным голосом говорите за другую картинку, также слегка шевеля ее. Затем поставьте их рядом и уведите со сцены.

После этих упражнений расставьте оформление выбранной вами сказки на сцене-столе. Расположите его так, чтобы оно не мешало управлять картинками. А чтобы не зацепить и не повалить его нечаянно, прикрепите круги подставок к столу кнопками.

Затем наметьте мизансцены: с какой стороны и какие картинки будут выходить на сцену, где останавливаться, что делать и куда переходить. Если показ проводят два человека, то договоритесь, кто, когда и какой рукой будет брать картинки.

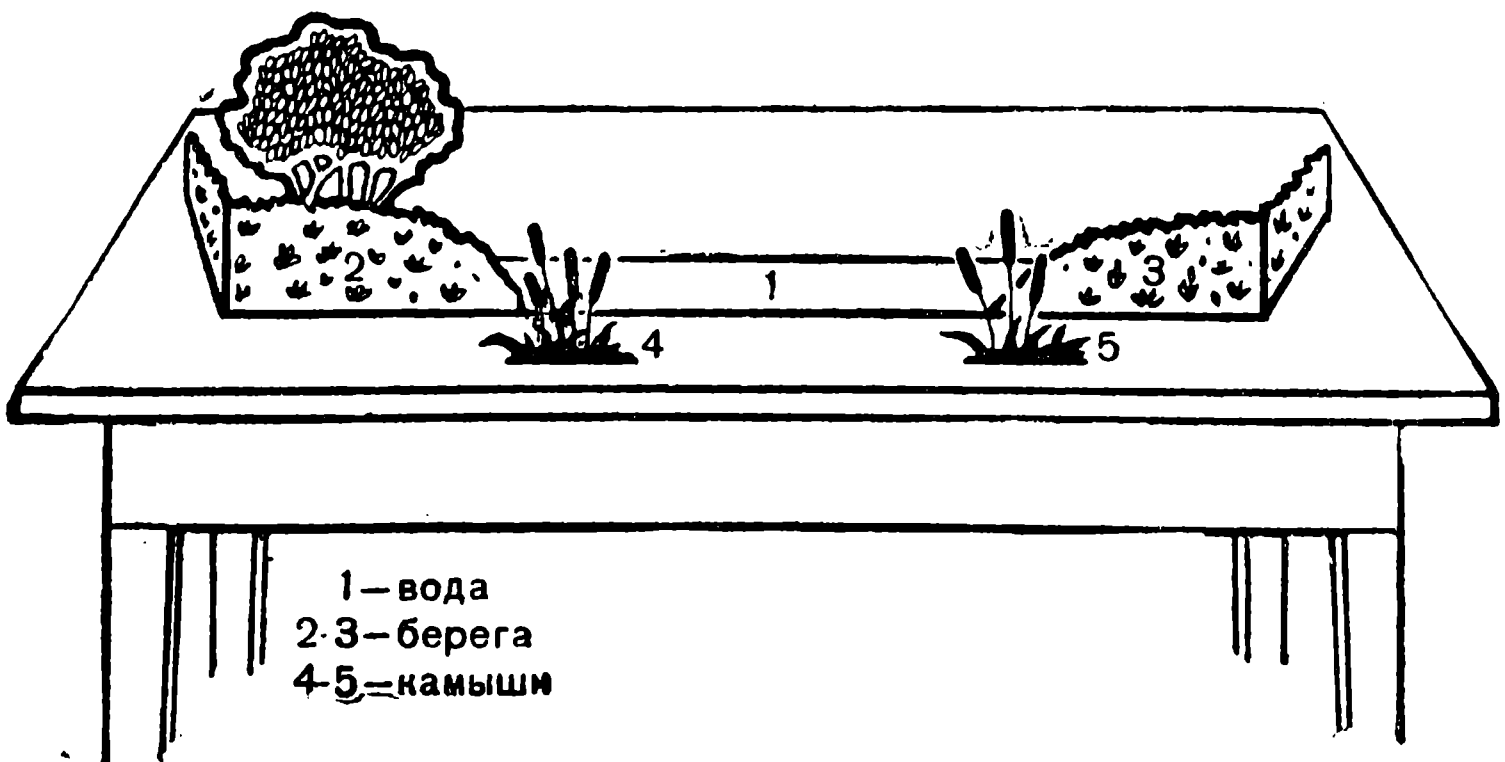
Когда все приготовления закончены, начинайте репетировать. С самого начала обращайтесь внимание на то, чтобы текст совпадал с движением картинок.

Театр картинок могут показывать один или два человека. С показом сценки «Упрямые козлики» легко справится один человек; «Еж и узелок», «Утята-шалуны» и др. лучше показывать вдвоем.

Возможно, вначале будет трудно: управление картинками отвлечет от текста, и наоборот; с непривычки и за оформление легко задеть. Но постепенно трудностей будет меньше и меньше и, наконец, настанет полная слаженность в работе. Тогда можно показывать спектакль детям.

Чтобы дети хорошо видели все, что происходит на сцене, театр располагают на большом столе или на двух детских, поставленных один на другой. Столы ставят против окон, чтобы свет падал на сцену; за сценой окон быть не должно.

Первый ряд стульев для зрителей ставится на расстоянии 2—3 м от сцены. Он состоит из 8 стульев, следующие ряды — из 10—11.

Театр картинок можно показывать одной-двум группам детей.

Во время показа следите за реакцией детей. Не читайте текст быстро: дайте возможность зрителям рассмотреть картинки, посмеяться, поделиться впечатлениями, поговорить с персонажами. Если понадобится, сделайте пояснения, добавьте текст, ускорьте или замедлите его.

Если после просмотра дети захотят сами показать театр, дайте им все необходимое.

После показа рекомендуемых нами сказок воспитательницы приобретут первоначальные навыки работы с театром картинок и могут попробовать подготовиться к новому показу самостоятельно.

Самостоятельная работа начинается с выбора литературного произведения. При этом надо учитывать специфику картонного театра и в первую очередь статичность картинки.

Персонажи неизменно остаются в тех позах, в которых они нарисованы, т. е. если человек нарисован в сидячем положении, он не может встать, лечь или наклониться; выпрямить руку, если она нарисована согнутой; согнуть ее, если она вытянута, взять что-нибудь рукой и пр.

Кроме этого, картинка плоская, она не может повернуться в профиль, если нарисована в фас, и наоборот.

Но в театре картинок персонажи имеют неограниченные возможности передвижения по сцене, в любом направлении и с любой скоростью. Это надо максимально использовать. Поэтому для театра картинок надо брать такие литературные произведения, в которых персонажи переходят с места на место, останавливаются, идут дальше, поворачиваются, возвращаются назад и уходят со сцены, т. е. в основном ходят, передвигаются без каких-либо других действий.

Таких литературных произведений можно подобрать немало, например русская народная сказка «Теремок», в которой зверюшки подходят к теремку, останавливаются, спрашивают, кто там живет, и входят в него. А также сказка «Про котенка, который забыл, как надо просить есть по-кошачьи», «Зимовье зверей», «Журавль и цапля», «Сказка о глупом мышонке» С. Маршака, «Грибок» В. Сутеева и др.

Если же в литературном произведении имеются действия и движения, которые картинки не могут выполнить, то брать его для показа в театре картинок не следует. Например, абсолютно непригодна для показа в этом театре венгерская сказка «Жадные медвежата». Описываемые в этой сказке действия картинки выполнить не могут. И если при показе ее дети будут слушать текст, насыщенный действием, и видеть неподвижно стоящих лису и медвежат, то это вызовет у них чувство неудовлетворенности. В таком случае показ не обогатит сказку, а может даже помешать восприятию ее содержания.

Нельзя показывать в театре картинок и сказку «Три медведя» Л. Толстого, потому что девочка-картинка не может брать ложку и пробовать суп из разных мисок, садиться на стулья, ложиться на кровати медведей и пр.

Но может быть и так: литературное произведение подходит для показа в театре картинок, за исключением некоторых его частей. Например, в начале русской народной сказки «Колобок» говорится: «Старуха по коробу помела, по сусеку поскребла, набрала муки, замесила тесто на сметане, затопила печь, испекла колобок и положила его студить на окно».

Эти действия картинка-старуха выполнить не может. Но дальше, начиная со слов «...и покатился колобок по дороге», а

также сцены встречи колобка с зайцем, волком, медведем и лисой показать в театре картинок очень легко. Поэтому отказываться от этой сказки нежелательно.

В таких случаях надо что-то придумать, найти приемлемое решение.

Например, в сказке «Колобок» можно сделать так: на сцене с одного края поставить избушку с прорезанным окном, около нее — сидящего старика; с другой стороны — дерево (березку).

При чтении слов «жили-были старик со старухой» из-за дерева выходит старуха, подходит к старику и останавливается перед ним. Старик говорит: «Испеки мне, старуха, колобок.

— Да из чего испечь-то? Муки нет!

— Эх, старуха. По коробу поскреби, по сусеку помети, авось, мука и наберется».

После этих слов старуха заходит за избу и при чтении текста: «Старуха по коробу поскребла, по сусеку помела, набрала муки» — старуха проходит 2—3 раза за окном. При чтении текста: «Затопила печь» — из трубы идет дым (затянитесь папиросой и выпустите дым через тонкую трубочку, другой конец которой приложите к краю трубы на крыше избу).

При чтении текста: «Положила колобок на окно студить» — на окне появляется колобок.

Таким образом, текст сказки читается полностью. И несмотря на то, что картинка-старуха не может по сусеку мести, месить тесто и топить печь, мелькание картинки в окне и дым из трубы заставят зрителей верить тому, что они слышат.

Иногда, если это не повлияет на дальнейшее развитие сюжета, т. е. имеет второстепенное значение, небольшую часть текста можно прочесть без показа или пропустить совсем.

Все это надо учесть при выборе литературного произведения для показа в театре картинок.



Рис. 5.



Рис. 6.

После выбора литературного произведения надо нарисовать картинки-персонажи и оформление. Те, кто не умеет рисовать, могут подыскать нужные картинки в книгах.

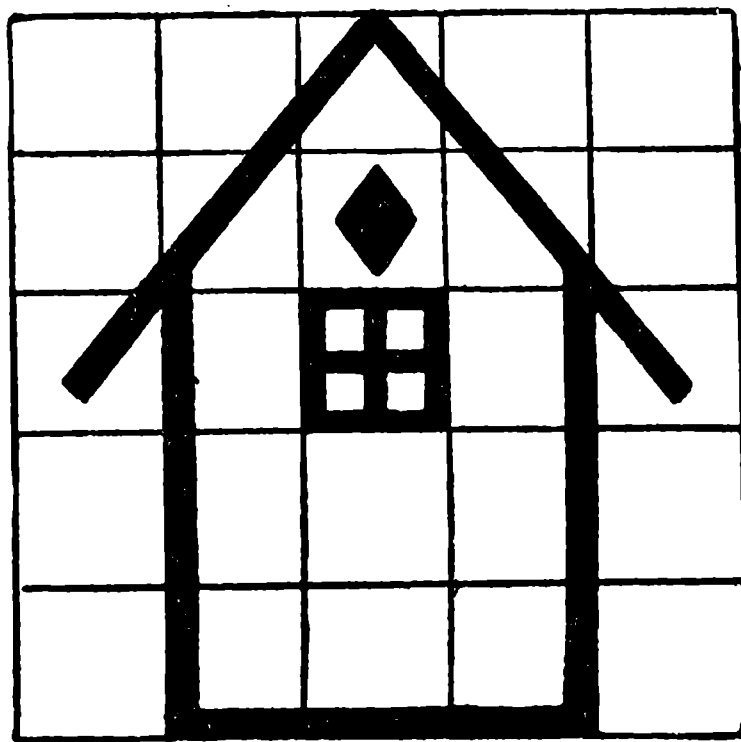
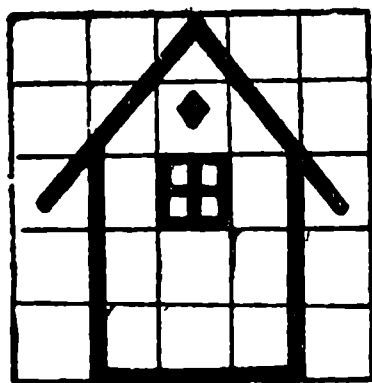
Если же картинки не подходят по размеру, их можно увеличить или уменьшить. Для этого рисунок заключается в квадрат, который делится на более мелкие одинаковые квадраты. Затем на чистом листе бумаги вычерчивается другой квадрат больше или меньше первого, в зависимости от того, какого размера нужен рисунок. Новый квадрат делится на такое же количество квадратов, как первый, и в нем воспроизводится рисунок по тем же квадратам, как и в первом (см. рис. 5), с максимальным соблюдением изогнутости линий.

При увеличении или уменьшении рисунка дома, дерева, куста можно допускать неточности: не важно, если дерево будет иметь не совсем похожую крону или у дома будет более или менее покатая крыша, а дверь или окно шире или уже, но при увеличении или уменьшении рисунка человека или животного надо соблюдать точность.

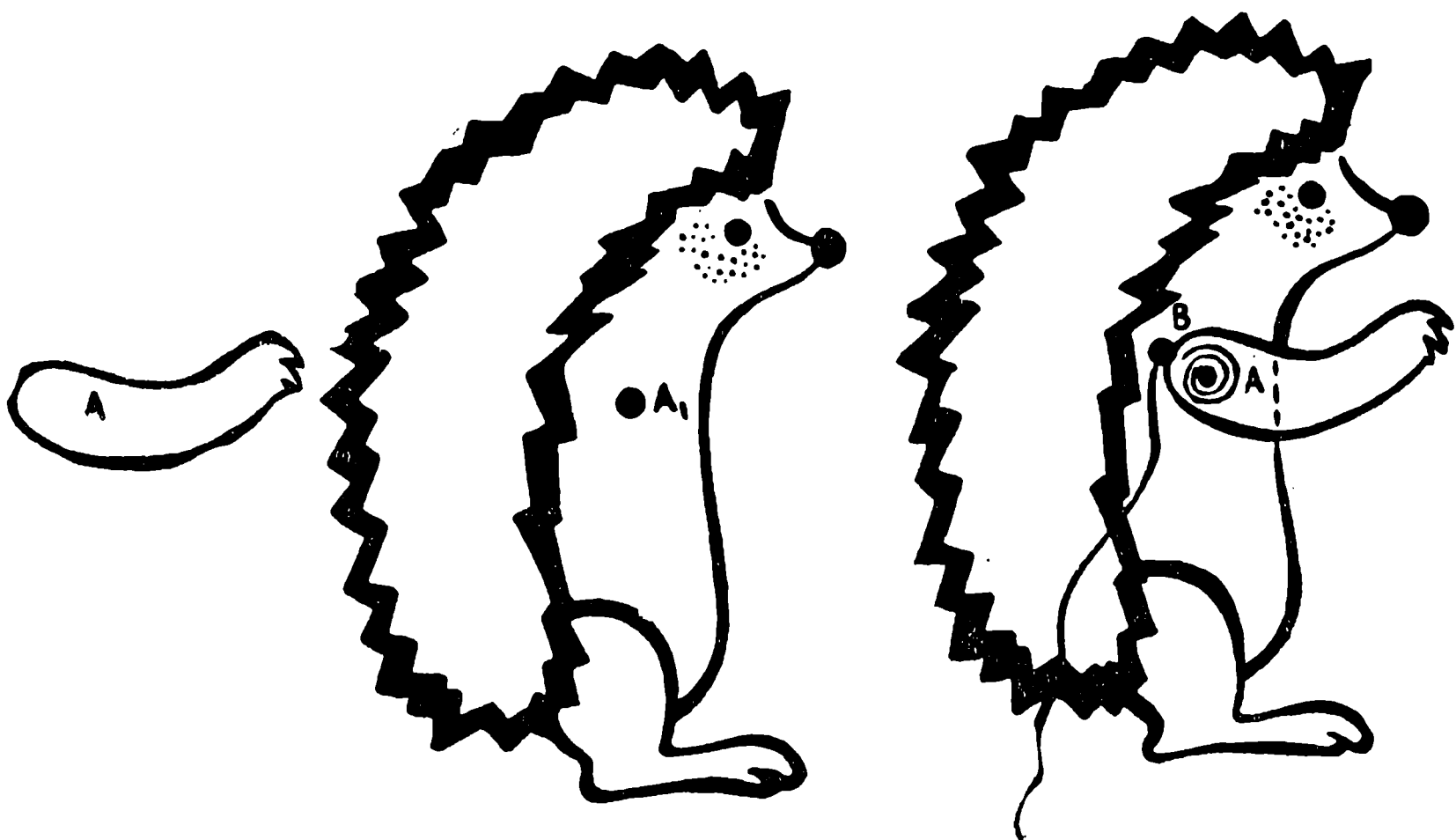
Иногда у персонажей можно сделать подвижные части: наклоняющуюся голову и поднимающуюся руку у картинок-людей, подвижной хвост и открывающуюся пасть у картинок-животных.

Чтобы сделать, например, подвижную лапу, эту часть картинки, в данном случае лапу, вырезают отдельно от туловища и прикрепляют к нему при помощи тонкой проволоки, которая продевается сначала через точку  $A$  на лапе, а затем через точку  $A_1$  на туловище. Концы проволоки закручиваются по обе

стороны картинки (см. рис. 6). Таким образом, лапа не прикрепляется к туловищу наглухо, а только как бы подвешивается.

Если нет проволоки, можно взять толстую нитку, также продеть ее через точки А и А<sub>1</sub> и закрепить ее концы большими узлами по обе стороны картинки. Затем сбоку, немного выше точки А, прикрепляется нитка в точке В (см. рис. 6), которая должна доходить до картонного кружка подставки картинки. При натягивании нитки за свободный конец подвижная часть поднимается вверх, а при ослаблении опускается вниз. Иногда подвижная часть вырезается с дополнительным куском картона. Например, голова вырезается отдельно и около шеи добавляется кусок картона, при помощи которого голова прикрепляется к туловищу.

Подвижные части необязательны у каждой картинки: они делаются только в том случае, если «играют», т. е. выполняют движения, обязательные по тексту. Например, в русской народной сказке «Лиса и заяц» зайчику необходимо сделать подвижную лапку с платочком. Жалуясь собакам, волку, козе, медведю и петуху на лису, зайчик плачет и «платочком слезы вытирает», т. е. подносит лапку с платочком к глазам, и зрители верят, что зайчик плачет и вытирает слезы.

Не надо стремиться, чтобы картинки действовали и двигались как настоящие животные. Это невозможно и не нужно. Пусть картинка остается картинкой и делает только то, что ей доступно. Дети быстро привыкают к условности и своеобразию театра и очень быстро перестают замечать, что картинки, переходя с места на место, не переставляют ноги; при нагибании наклоняются всем туловищем и т. д.

Для расширения репертуара можно пользоваться подменными картинками, т. е. нарисовать несколько картинок одного и того же персонажа в различных позах и положениях. Например, девочка выходит из дома с санками. Она идет к горке, верх которой закрыт елкой. Картинка-девочка заходит за елку, опускается вниз, и вместо нее подставляется другая картинка девочки, сидящей на санках. Она съезжает с горки, заезжает за дом, и из-за дома выходит опять первая картинка девочки с санками и т. д. После нескольких скатов с горки из-за дома можно вывести новую картинку девочки на лыжах, или с лопатой, или катящую снежный ком и др.

Как видно из примера, подменять картинки можно только в том случае, если они заходят за дом, елку или другую большую картинку.

Сделанные картинки могут быть использованы при показах других сказок и рассказов. Так постепенно накопятся комплекты самых разнообразных картинок, что облегчит дальнейшую работу.

Значительно интереснее и выигрышнее пройдет показ спектакля, если сделать задник. Он ограничит сцену, спрячет исполнителей, создаст фон, на котором будет происходить действие.

Задник делается из марли или другого тонкого прозрачного материала, окрашенного в светло-голубой цвет. Марля прикрепляется к изогнутому полукругом пруту или проволоке, концы которых плотно вставляются в катушки, приклеенные к толстым картонным или фанерным кругам. Для устойчивости круги прикалываются несколькими кнопками или прибиваются гвоздиками к столу (рис. 7).

Низ задника не должен доходить до стола на 10 см, чтобы исполнители могли подсунуть под него руки для управления картинками. Можно сделать не открытую сцену, а миниатюрный театр, с порталом, обращенным к зрителям, открывающимся занавесом, кулисами и даже с освещением (рис. 8).

Свет оживляет оформление и персонажей и делает их значительно ярче и привлекательней.

Дети с интересом смотрят на маленький театр, с нетерпением ждут открытия занавеса.

Портал делается из фанеры или тонкого теса. Размеры указаны на рис. 8. За порталом вдоль его верхней части прикрепляется шнур, на котором при помощи колечек вешается занавес из легкой, но непрозрачной ткани. Занавес состоит из двух половинок. Вешается он свободно, со сборками и опускается за нижнюю часть портала. Чтобы занавес отвисал, вдоль его нижнего края подвешиваются грузики: монеты, камушки, гвозди или другие мелкие тяжелые предметы.

К боковым частям портала на петлях или крючках (чтобы сцену можно было разбирать) прикрепляются четырехугольные деревянные рамки (толщина их реек  $2 \times 3$  см). От портала рамки идут параллельно друг другу. На их верхней части подвязывается несколько палочек для подвешивания кулис и укрепления высоких декораций. (Эти палочки не закрепляются в определенных местах: они подвязываются в зависимости от расположения декораций.) Последняя палочка прикрепляется к задним углам рамок. На нее вешается задник, не доходящий до стола на 10 см. Нижние концы задника привязываются к рамам, чтобы он был натянут и не колебался от движения воздуха.

Кулисами называются однотонные полотна или прямые куски материала, которые вешаются по бокам сцены, параллельно занавесу и заднику. Из-за них выходят и за ними скрываются картинки-персонажи. Кулисы-полотна можно заменить елками, кустами, стеной дома и пр., в зависимости от того, где происходит действие.

Для освещения сцены на боковых частях портала, со стороны зрителей, делаются по две проволочные петли, одна под другой,



Рис. 7.

на расстоянии 15 см. В них вставляется (сначала в верхнюю, потом в нижнюю) толстая проволока, согнутая под прямым углом. Верхние концы проволок сгибаются кольцом и к ним прикрепляются патроны электрических лампочек со шнуром и вилкой для

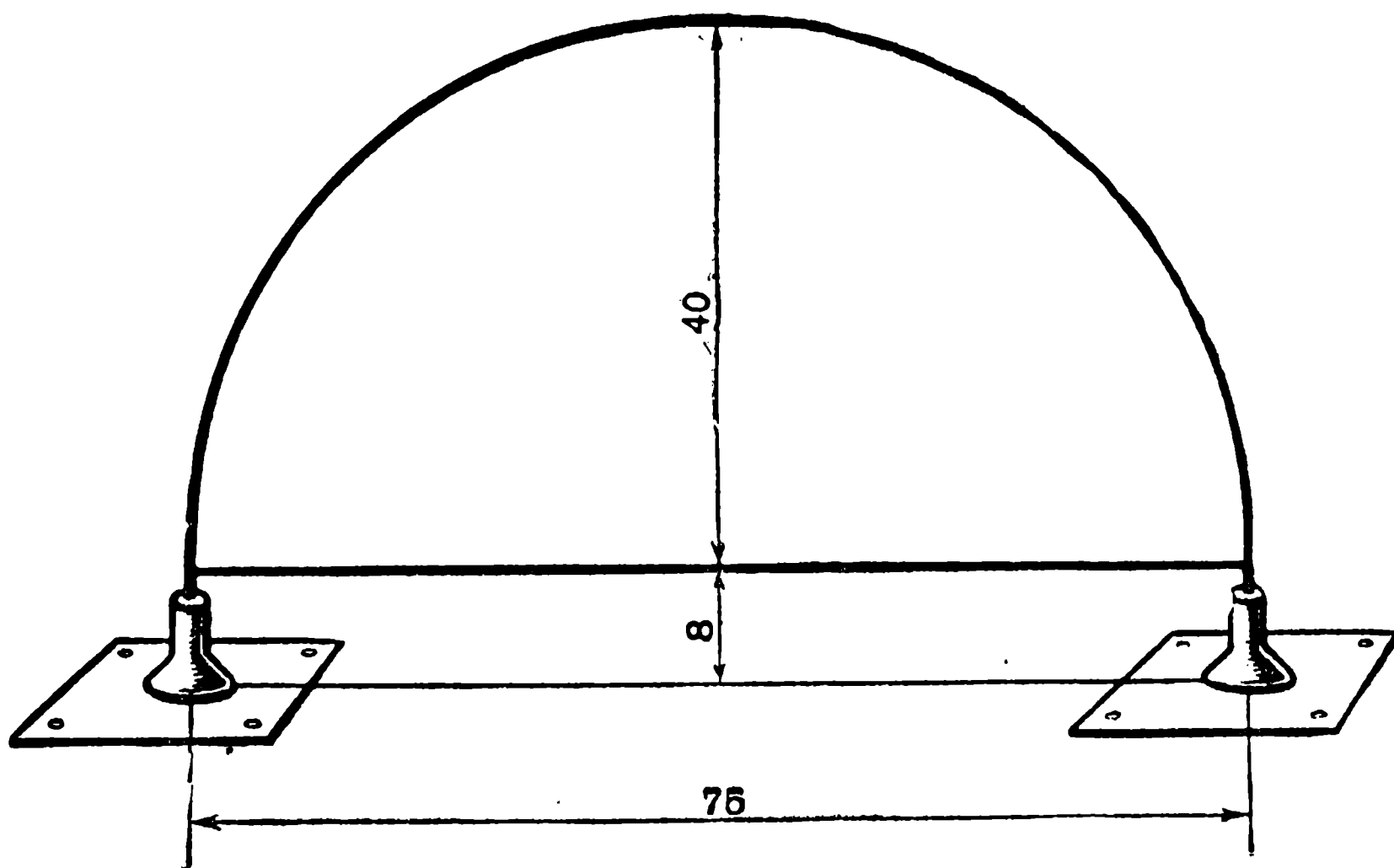

Рис. 8.

включения в розетку. Лампочки загораживаются щитками, чтобы свет не мешал зрителям (см. рис. 8).

Для такого театра можно сделать оформление не расписанное, а накладное. Например, плоскую картонную крону дерева раскрасить зеленой краской и наклеить на нее кусочки зеленой бумаги или материи. Причем наклеивать надо не весь кусочек, а только один уголок, один край, чтобы кусочки отставали от картона и при небольшом колебании воздуха колыхались.

Бревенчатый или дощатый дом, наличники на окнах лучше также не расписывать, а вырезать отдельно из толстого картона и потом наклеить на соответствующие места.

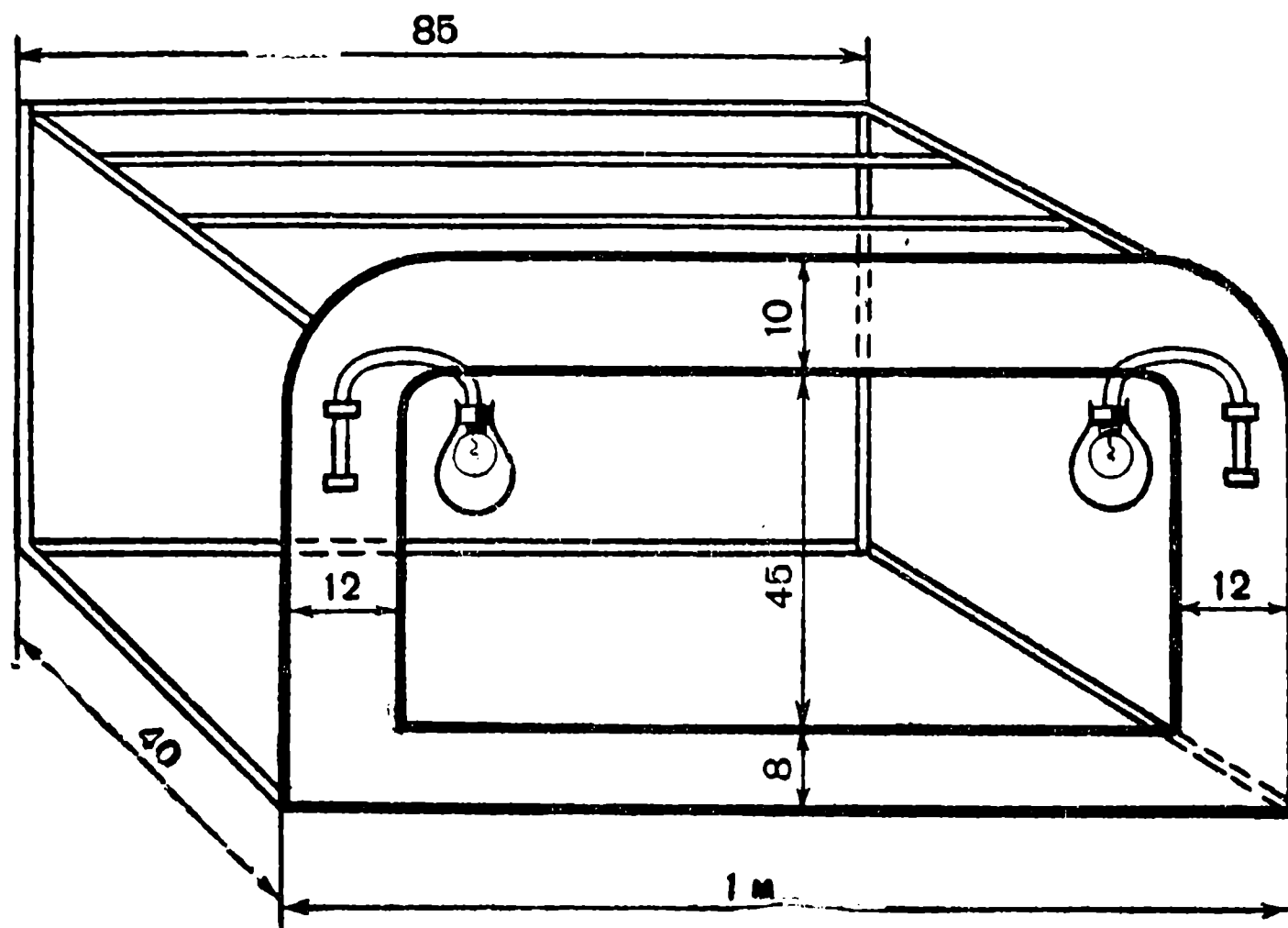
Значительно выиграют и картинки-персонажи, если их костюмы не раскрашивать, а тоже сделать накладными.

При этом, конечно, надо соблюдать меру и не перегружать оформление и костюмы ненужными мелочами и деталями. Также не надо загромождать сцену лишними декорациями. Все должно быть просто, изящно и красочно.

Хорошо подготовленный спектакль порадует детей и будет содействовать их общему развитию и эстетическому воспитанию.

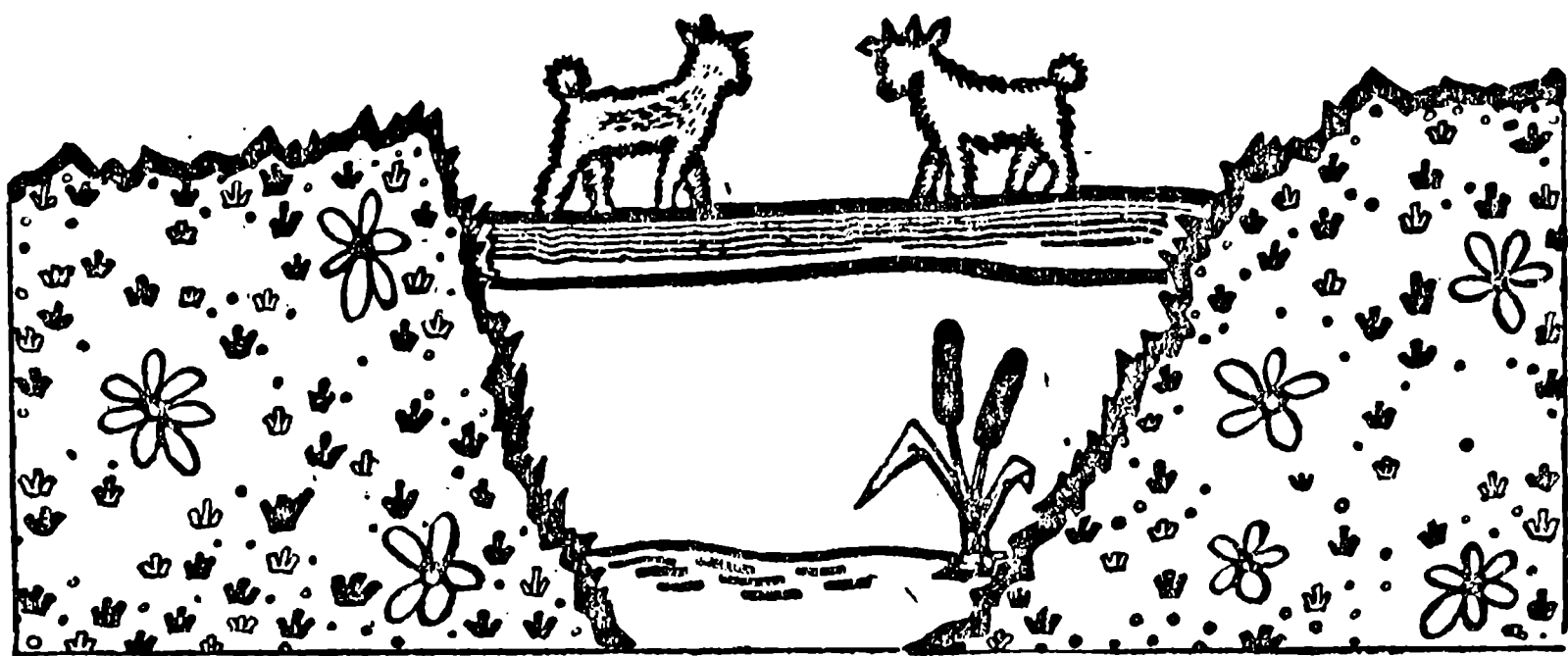

*Т. Караманенко*

## **Упрямые козлики**

Участвуют: козлик белый  
козлик серый

Воспитательница показывает на сцену.

— Дети, посмотрите: через речку перекинута узенькая дощечка-мостик. Около речки — камыши и зеленая травка.



Рис. 11.

Вышел серый козлик на бережок, пощипал травку. Трава сочная, вкусная.

— На том берегу травка, наверно, еще лучше! — подумал козлик. — Пойду попробую. — И он пошел к мостику.

В это время на другом берегу к мостику подходил белый козлик. Пошли козлики по мостику навстречу друг другу и встретились на его середине. А мостик был узенький, и козлики не могли разойтись.

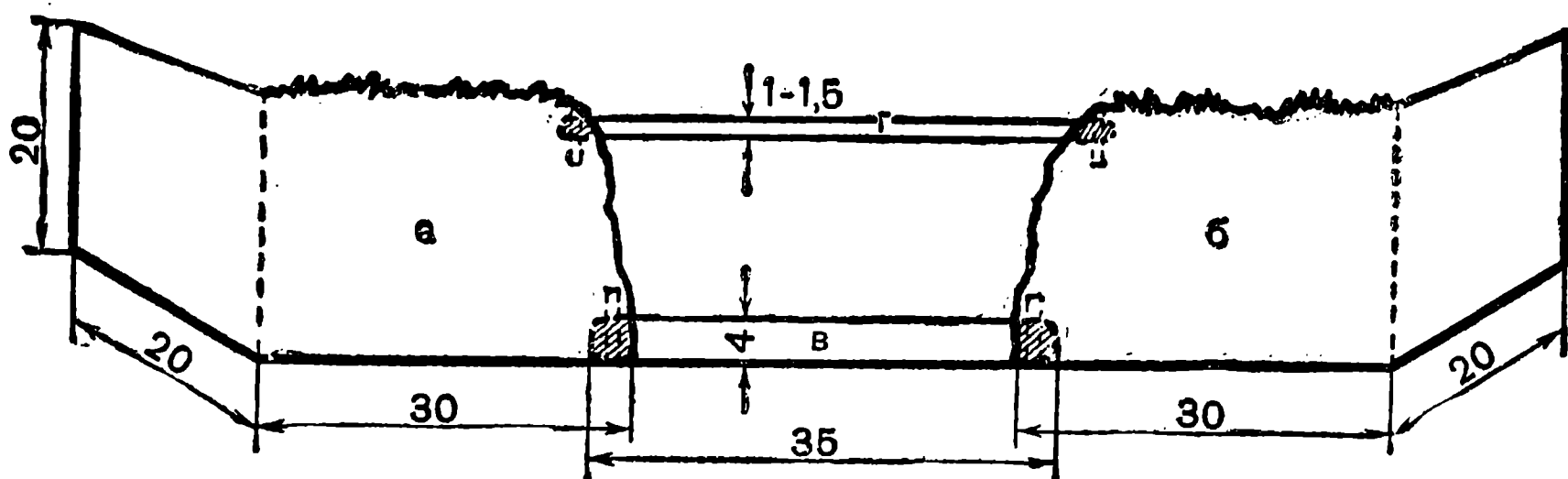
— Я иду на тот берег! Пропусти меня! — сказал серый козлик.

— Нет, не пущу. Сначала дай мне пройти! — ответил белый козлик.



Рис. 12.



Рис. 13 а

— А я тебя не пущу!

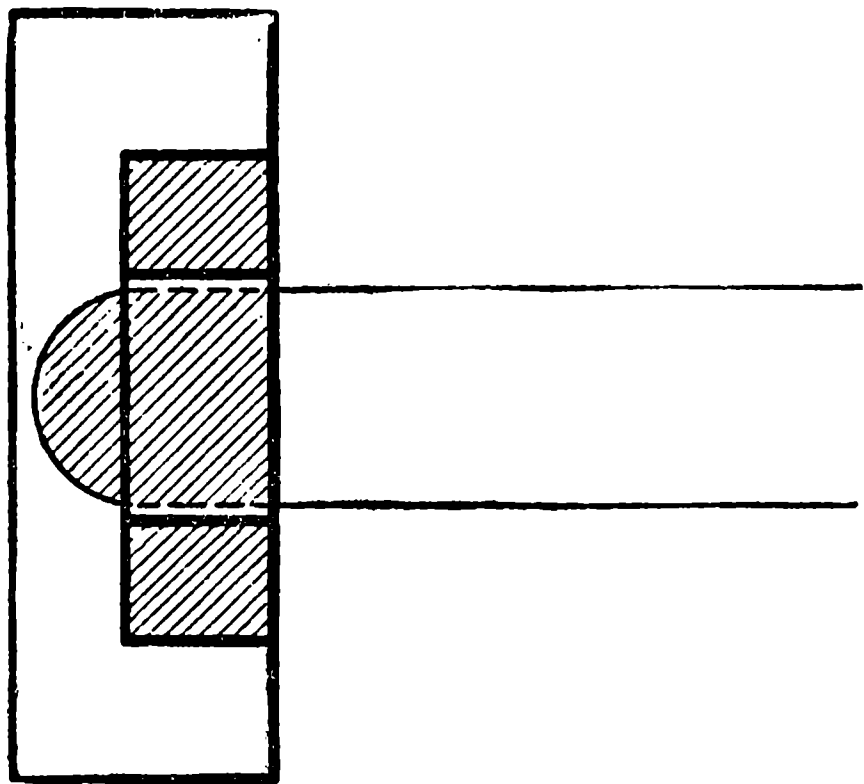
— Ах, так!

И они начали бодаться. То серый козлик оттеснит белого, то белый серого. Но вот они отошли друг от друга, с разбега сильно стукнулись лбами и... оба упали вниз, в речку.

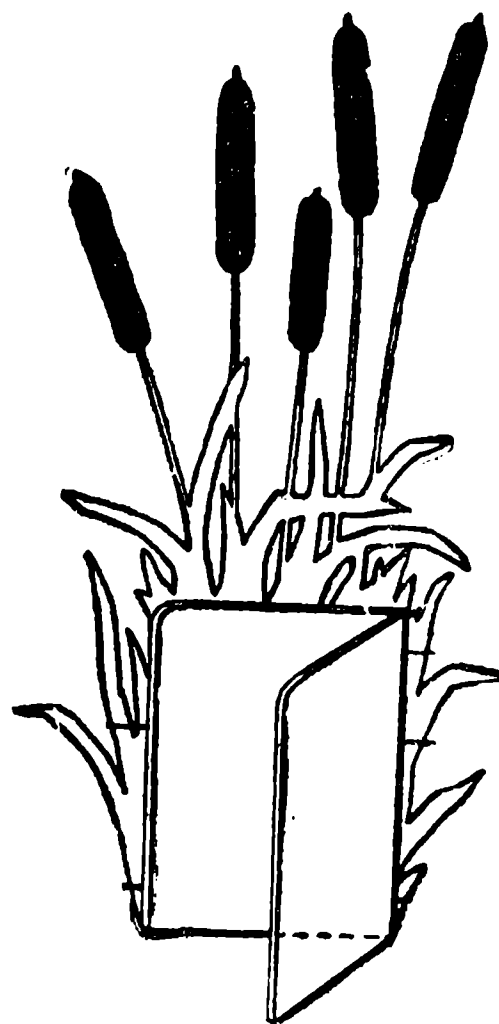
Вот как нехорошо быть упрямыми!

\* \* \*

Для показа сценки «Упрямые козлики» вырежьте картинки козликов (см. вкладной лист, рис. 9 и 10) и раскрасьте их: одного белой, другого серой краской. Затем возьмите две тоненькие палочки 15 см длиной, наклейте на них копытца козликов так, чтобы передние были на самом конце палочки. За задними копытцами остаются противоположные концы палочек, за которые берут козликов и управляют ими.

Берега «а» и «б» (рис. 11) надо увеличить до 20 см высотой и 50 см шириной. Покрасьте их зеленой краской и отогните края по пунктиру назад, чтобы их можно было поставить на столе. Полоска «в» должна изображать воду (длина ее 35 см, ширина 4 см). Окрасьте ее под цвет воды и подклейте заштрихованные части к низу берегов. Мостик наклейте на толстый картон, вырежьте и подклейте заштрихованные концы к берегам, наверху (длина его 35 см, ширина 1—1,5 см).

Для удобства хранения можно не подклеивать полоски воды и мостик, а вставлять их в бумажные скобочки-полоски, приклеенные в верхних и нижних частях берега (рис. 12).

Камыши (рис. 13) раскрасьте в темно-зеленый цвет, верхушки сделайте коричневыми. Сзади подклейте картон и поставьте камыши перед водой (см. рис. 13, а).

При показе берите козликов за свободные концы палочек и держите их горизонтально. Руки прячьте за берега. Когда козлики идут и бодаются на мосту, старайтесь прятать палочки за мостом. Падать они должны между берегами. После того как козлики упадут, положите их плоско на стол, чтобы они не были видны детям.

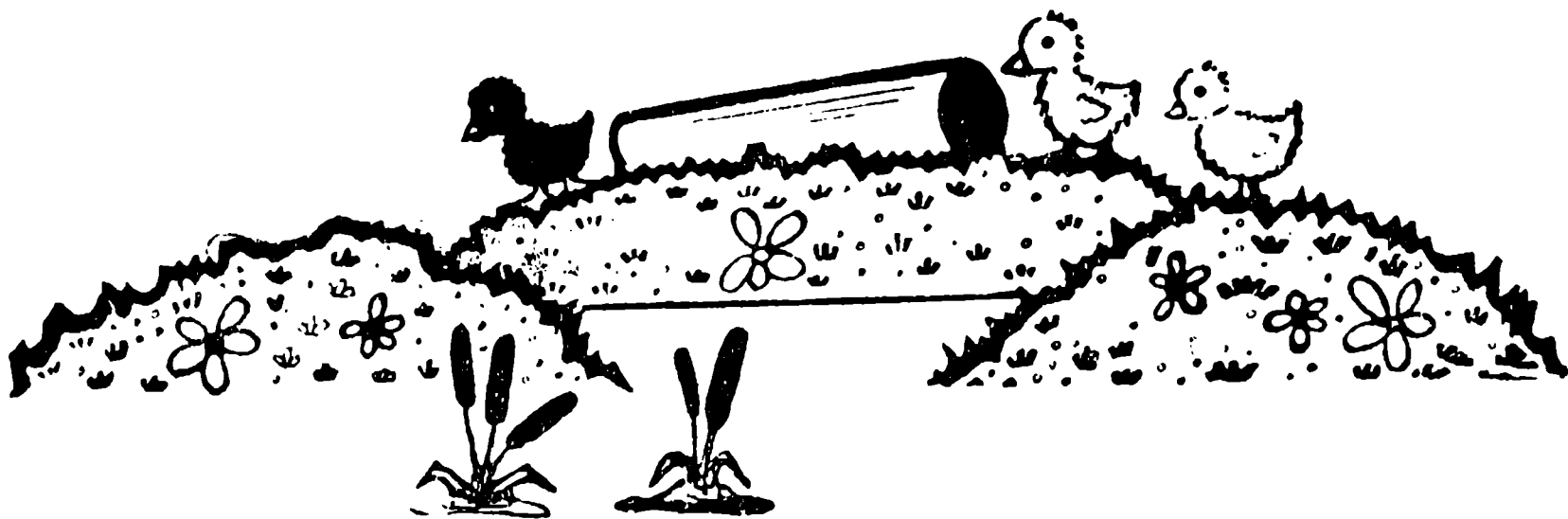

Т. Караманенко

## Утята-шалуны

Участвуют: утка-мама и 5 утят.

*(Действие происходит на берегу пруда. Перед водой — камыши. За прудом, в центре — труба. Справа выходит утка с утятами.)*

«Кря, кря, кря!» — крякала утка и вела своих утят домой. Шли они мимо пруда. Утятам очень хотелось еще поплавать в воде, но они послушно шли за мамой.

Только два утенка отстали от всех и быстро спрятались в трубу, которая лежала в траве. Утка с утятами ушли, стало тихо, и шалуны вышли из трубы.

Посмотрели они друг на друга и удивились.

— Ты стал совсем черным! Тебя и узнать нельзя! — сказал один из них.

— Да и тебя тоже трудно узнать! Это мы в трубе испачкались! — воскликнул второй.

Вдруг они услышали знакомое «Кря, кря, кря, кря» и увидели свою маму-утку.

— Кря, кря, кря! Утята, вы не видели тут двух желтеньких утят? — спросила она.

А утята скорее в воду, нырнули и притаились. Утка удивилась, что утята ничего ей не ответили, и решила подождать.

Долго утята были под водой. Затем сначала один, а потом и другой утенок вынырнули из воды. Но они были уже не такие черные, как раньше: грязь немного отмылась в воде.

Увидели они маму-утку и опять нырнули в воду.

А утка стоит, молчит и ждет.

И на этот раз утята долго были под водой, но потом все же вынырнули. Но что это? Они стали опять желтенькими, и утка сразу узнала их!

— Да вы мои утята! Скорее выходите из воды и идите со мной домой.

Утята вышли на берег и послушно пошли за уткой. (*Все скрываются налево.*)

\* \* \*

Для показа сказки «Утята-шалуны» нужны картинки: камыши (рис. 13), утка-мама (рис. 14) и утята (рис. 15). На рисунке 16 даны размеры берегов, бугра и воды.

Утка делается двусторонней, с черными глазами, красновато-коричневым клювом и такими же ногами.

По рисунку 15 вырезаются девять утят: три утенка на общей полоске картона раскрашиваются желтой краской с одной стороны и шесть утят — с двух сторон. Из них два утенка должны быть желтые, как первые, два темно-коричневые или черные и два утенка светло-коричневые или желтые с темными пятнами и разводами.

Желтые утята выходят с уткой в самом начале. Два утенка черные или темно-коричневые выходят из трубы. Светло-коричневые или желтые с пятнами и разводами вылезают из воды первый раз и опять желтые — во второй раз.

Труба (рис. 16) делается черная или темно-коричневая; берега зеленые, камыши тоже зеленые с коричневыми шишками наверху.

Вода окрашивается серо-голубой краской и подклеивается к берегам (частично заштрихованным) или для удобства хранения вставляется в подклеенные полоски картона (см. рис. 12).

Утка и утята ходят медленно, вперевалку.

Чтобы показать, что утята залезают в трубу, нужно завести их за трубу и положить на стол.



Рис. 16.



Т. Караманенко

## Еж и грибок

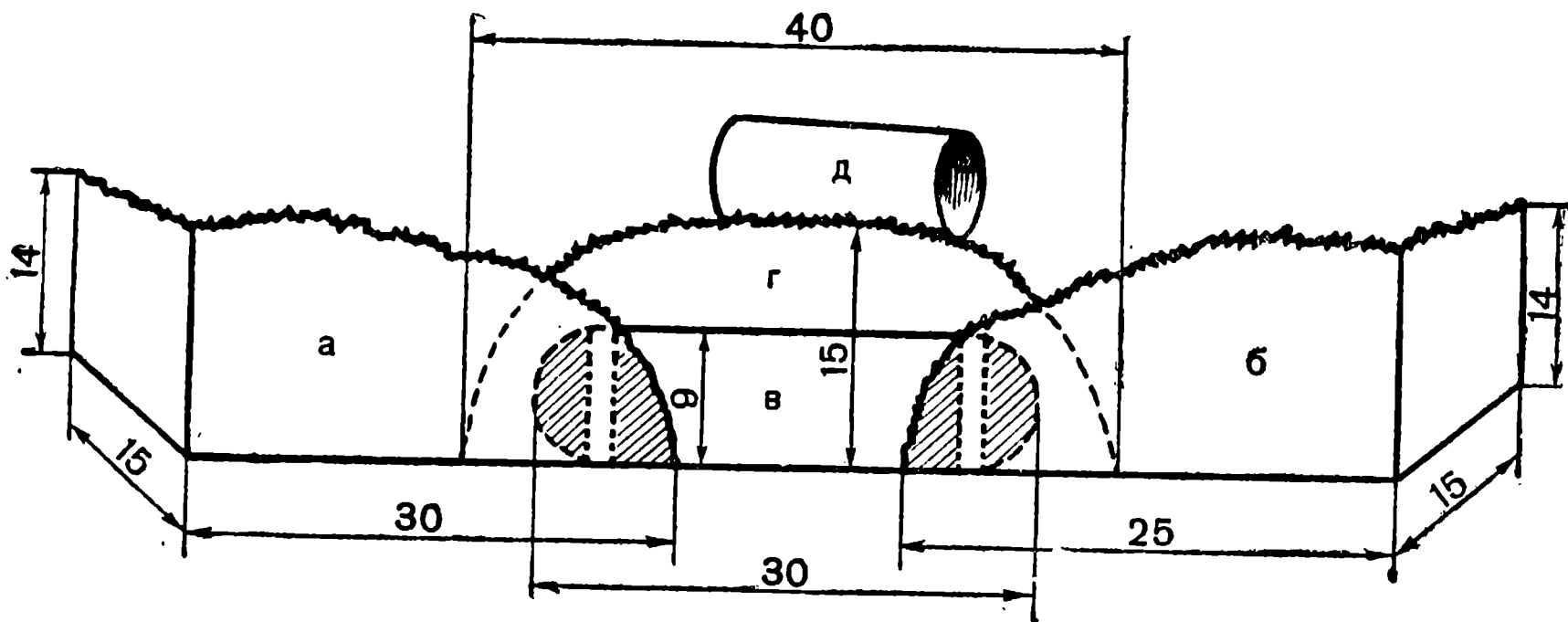
Участвуют: еж  
грибок

Собрался еж к своему приятелю ежу в гости, в соседний лес. Положил в узелок еду и пошел.

Идет не торопится, песенку напевает.

Шел, шел и потерял дорогу. То в одну сторону пойдет, то в другую. Не знает, куда идти!

А тут дождь пошел.

Положил еж узелок на бугорок, сам под куст залез и заснул.

А вы знаете, дети, что во время дождя грибы быстро растут. И начал гриб расти как раз под узелком. Гриб растет, и узелок поднимается все выше и выше.

Вырос гриб большой — шапка красная с белыми пятнами. А на шапке — узелок ежика.

Выспался еж, вылез из-под куста: «Дождь прошел. Можно дальше идти. А где же мой узелок?» И тут посмотрит, и там — нет узелка!

*(Тут обычно дети говорят ежу, что узелок на грибе, или еж сам спрашивает детей, не видели ли они его узелок.)*

— На грибе? — переспрашивает еж и подходит к грибу. — Верно! Грибок, отдай мне мой узелок!

Нагнулся гриб, узелок упал на травку, еж взял его и пошел своей дорогой.

\* \* \*

Вырежьте и раскрасьте ежа (рис. 17), гриб (рис. 18), узелок (рис. 19), бугор (рис. 20) и куст (рис. 21).

Мордочку и грудку ежа сделайте серо-желтыми, лапки — немного темнее, иголки — серыми с темными штрихами, зрачки

глаз и кончик носа — черными. К узелку прикрепите тонкую проволоку 15 см длиной. Чтобы показать, что еж держит узелок, просуньте его лапку между узелком и проволокой. За другой конец проволоки придерживайте узелок свободной рукой снизу. Когда еж кладет узелок на бугорок, нужно укрепить (надеть) узелок на шапке гриба, который находится за бугорком.

Длина средней части барьера — 45 см, боковых — 10 см. За барьером с одной стороны ставится куст, с другой — бугорок, за бугорком — гриб. Ножка гриба сначала отводится назад. По мере роста гриба ножка выпрямляется, и гриб укрепляется на подставке. При участии двух человек гриб можно держать в руках.

Еж выходит справа. При чтении слов: «Положил еж узелок на бугорок» — еж кладет узелок на шапку гриба и проволочка сразу прячется за его ножку. Когда гриб «растет», узелок лежит на его шапке. При словах: «Нагнулся грибок» — гриб наклоняется в сторону ежа, узелок падает на бугор, еж тоже наклоняется и берет узелок. Для этого лапка ежа прячется за бугор и просовывается между узелком и проволокой. Затем еж уходит влево.

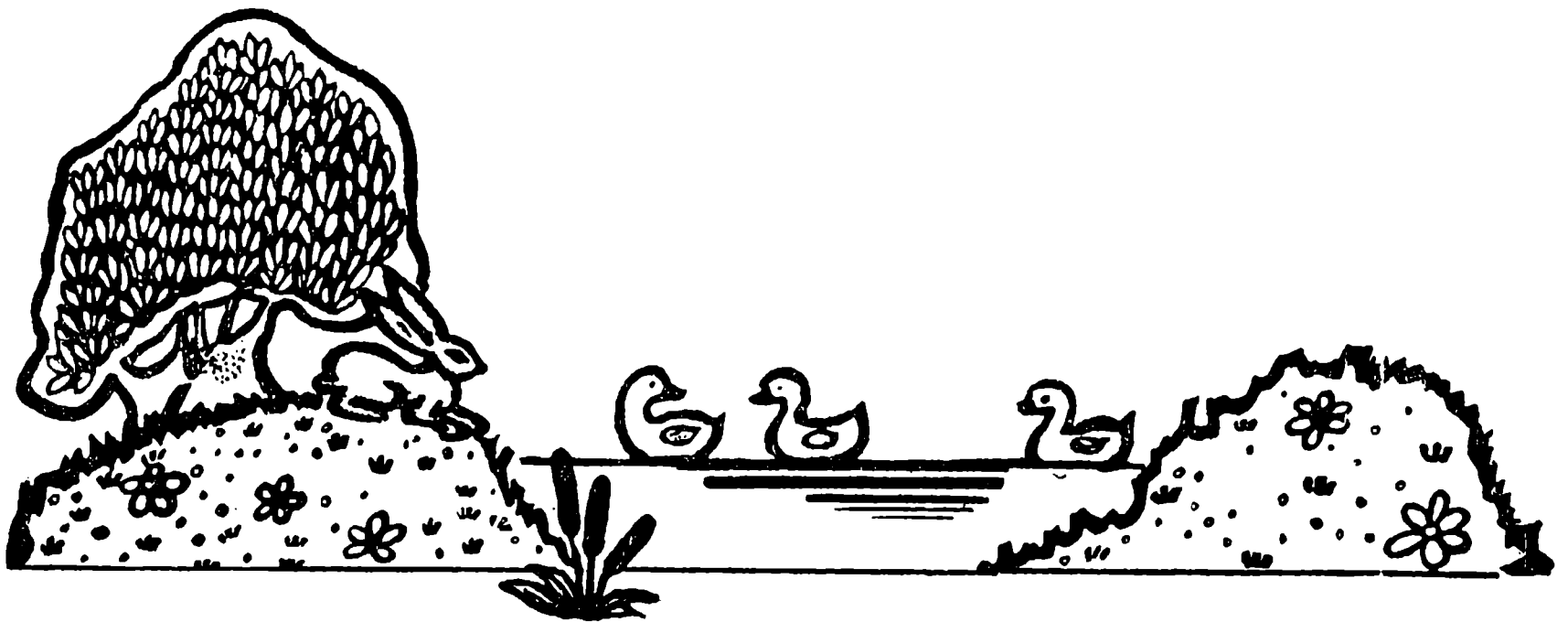

*Т. Караманенко*

## **Заяц и гуси**

Участвуют: заяц  
гуси  
лягушка

*(Действие происходит у пруда.)*

В жаркий летний день пришли гуси на пруд, спустились к воде и начали плавать.

Мимо пруда бежал заяц, увидел гусей, остановился и спрятался за куст. «Дай, думаю, посмотрю, как гуси плавают».

Сначала он смотрел на них из-за куста, потом подошел к воде.

— Гуси, гуси, как хорошо вы плаваете! — сказал заяц.  
 — Хочешь мы тебя поучим? Прыгай к нам, в воду!  
 — Что вы! Я утону! Я не хочу учиться!  
 — Ну, как хочешь, — сказали гуси.  
 — Гуси, гуси, а вы меня не покатаете? — спросил заяц.  
 — Почему не покатаать? Покатаем! Садись к нам на спинки.

Двое гусей подплыли к зайцу. Зайчик прыгнул передними лапками на одного гуся, задними на другого, и гуси поплыли.

— Как хорошо! Как хорошо! — приговаривает заяц. — Как хорошо вы меня катаете!

Вдруг из воды высунула голову лягушка. Один гусь увидел ее и быстро поплыл к ней. А заяц — бух в воду!

— Ай, ай, ай! — закричал он. — Утону! Почему я не учился плавать!

Хорошо, что там было мелко! Заяц быстро выскочил из воды на берег и скорее в лес.

А гуси продолжали плавать.

\* \* \*

Для показа сказки «Заяц и гуси» нужны картинки зайца (рис. 22), лягушки (рис. 23) и гусей (рис. 24).

Для оформления вырежьте правый берег (16×28 см), левый (16×30 см), воду (9×45 см), куст (рис. 25), камыши (рис. 13) (см. рис. 26).

Заяц и гуси делаются двусторонними, лягушка — односторонней. У двух гусей диаметр круга подставки равен 4 см с заострением впереди.

Гуси медленно и спокойно плавают по пруду (за полоской воды: ближе и дальше от нее) в разных направлениях. Во время разговора с зайцем они подплывают к нему и останавливаются у берега, затем опять уплывают. Когда гуси предлагают



Рис. 26.

зайцу покатаать его, они поворачиваются хвостиками к зайцу и заостренная часть их подставок вставляется в картон со специальными карманами (см. рис. 27). При появлении лягушки подставка одного гуся вынимается из кармана и гусь быстро плывет по направлению к лягушке, а заяц падает в воду, т. е. скрывается за полоской воды, потом появляется на ее поверхности, затем опять скрывается под водой, наконец выпрыгивает и убегает.

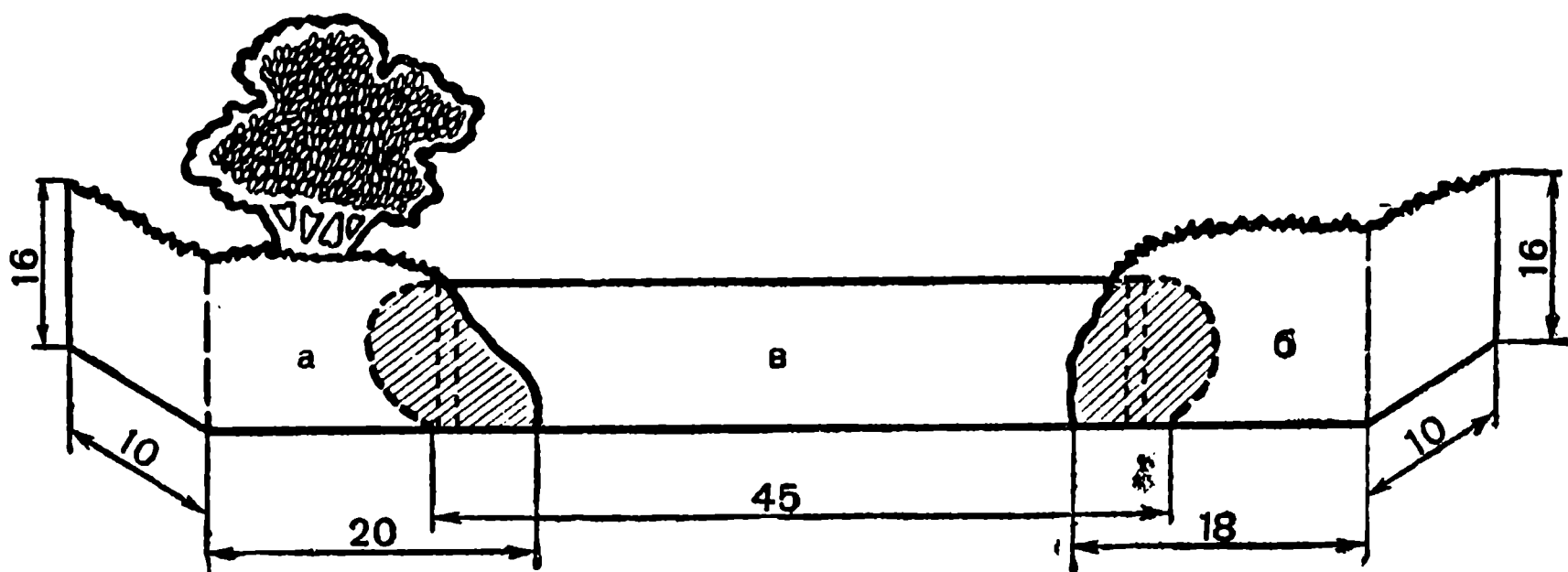
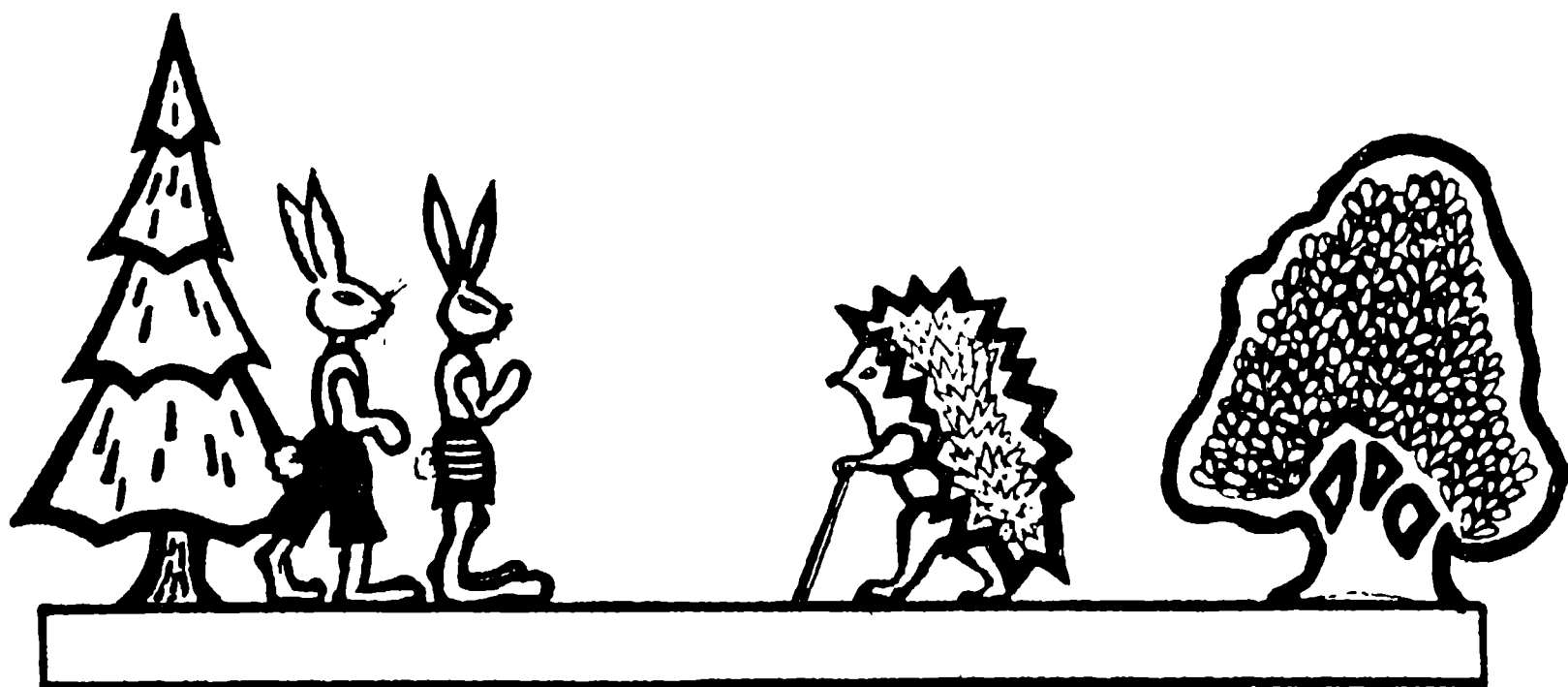

Т. Караманенко

## Еж и медведь

(По мотивам венгерской сказки)

Участвуют: еж

медведь

1-й заяц

2-й заяц

*(Действие происходит в лесу.)*

Ходит еж по лесу, песенку поет и приплясывает. А из-за кустов за ним наблюдают зайцы.

— Что это ты сегодня такой веселый? — спросил ежа один заяц.

— А что же мне не быть веселым? Я хорошо выспался!

— Хи-хи-хи, — засмеялись зайцы. — Стоит ли об этом говорить, да еще радоваться!

— А потом... потом... я вкусно сегодня позавтракал!

— Хи-хи-хи! Вкусно позавтракал! Мы все с утра вкусно поели и сыты. Сейчас не зима.

Смутился еж, но все же решил удивить зайцев. Пусть, мол, знают, каков еж!

— А потом... потом... я сегодня на медведе катался!

— На медведе катался?

— Да, да! Катался на медведе!

Удивились зайцы, даже притихли. А потом поговорили между собой и опять засмеялись.

— Ох, насмешил! Вот хвастун! Нашел, колючий, товарища! На медведе катался! Что надумал! Хи-хи-хи! Да кто тебе поверит?!

Нечего сказать ежу. Видит он, что зайцы над ним смеются.

— А вот сейчас увидите,— важно сказал он и ушел.

Зайцы смеялись, прыгали и не заметили, как медведь к ним подошел.

— Добрый день, зайцы! Что это вы смеетесь? Расскажите мне, и я с вами посмеюсь.

— Здравствуй, Миша, здравствуй! *(Пауза.)*

Зайцы отходят от медведя. Боятся сказать, почему они смеялись, а Мишка настаивает.

— Куда же вы уходите? А ну-ка рассказывайте! Я хочу тоже посмеяться.

— Расскажи ты,— говорит один заяц другому.

— Нет, я боюсь. Расскажи ты!

— Чего вы боитесь? — рассердился медведь.— А ну подойдите ко мне поближе и говорите!

— Мы ничего не знаем! Мы ничего не знаем...— с испугом, дрожащими голосами произнесли зайцы.

— По глазам вижу, зайцы, что вы что-то скрываете от меня. Зайцы жмутся друг к другу, боятся.

— Перестаньте дрожать и рассказывайте. Начинай ты, который ко мне поближе. И довольно упрямитесь. А то рассержусь. Хуже будет.

Нечего делать. Собрал заяц всю свою храбрость и начал рассказывать:

— Тут еж был...

— Еж был? Ну и что же?

— И он говорил, что... Ой, боюсь!

— Надоело мне слушать: боюсь, боюсь. Продолжай ты! — сказал медведь другому зайцу.

— И еж говорил... что он... на тебе катался! *(Пауза.)* Ой, ой, боюсь.

Взревел медведь: «Еж говорил, что на мне катался?!»

— Да, да! Так и говорил!

— Да как он смел так говорить?! Лжете вы, зайцы! Найду ежа, расправлюсь с ним, да и вас не пожалею. А теперь прочь с глаз моих, пока целы!

Только зайцы за кусты забежали, слышат: медведь кричит.

— Стойте! А ну, ко мне сюда!

Вышли зайцы из-за кустов, трясутся.

— В какую сторону еж пошел?

— Вот туда. В ту сторону, — в один голос ответили зайцы.

— Понял. Теперь уходите!

Зайцы мигом скрылись, а медведь, переваливаясь и ворча, пошел в ту сторону, куда показали зайцы.

*(Медведь покачивается, как будто идет, а навстречу ему продвигаются деревья, кусты и, наконец, выходит еж.)*

— Тебя я и ищу. Подойди ко мне!

Подошел еж к медведю, а сам думает: «Значит, зайцы все рассказали медведю». Но решил не сдаваться.

— Здравствуй, Миша! Как живешь?

— Ты мне зубы не заговаривай. Ты что про меня сказки рассказываешь?

— Какие, Миша, сказки?

— А ну пойдём к зайцам. Там все и выясним. Живо в дорогу.

— Пойдем. Я готов! Куда, Миша, идти?

*(Медведь поворачивается и идет в ту сторону, откуда пришел. Навстречу ему продвигаются деревья. Еж топчется на месте. Дойдя до края сцены, медведь оборачивается.)*

— Ты что же не идешь? Нам торопиться надо, а то зайцы далеко убегут.

— Я рад бы поскорее, да я сам маленький и ноги у меня короткие, поэтому я шагаю не так, как ты. Ну, а зайцы, конечно, далеко убежать могут. Возьми меня, Миша, и посади к себе на плечо. Мы так быстрее дойдем. А чтобы тебе жарко не было, я возьму ветку и тебя обмахивать буду.

— Меня обмахивать хочешь? Это мне нравится! Иди сюда.

— Сейчас, Миша, только ветку сорву. *(Идет за куст. Выводится другая картинка — еж с веткой в лапе (рис. 28).)*

Взял медведь ежа, посадил на плечо и пошел. А еж сидит и веткой размахивает.

*(Деревья опять продвигаются навстречу медведю и, наконец, останавливаются, как стояли вначале. За кустами зайцы.)*

Еж замечает их и хлопает медведя веткой, тихо приговаривая, чтобы его слышал только медведь:

— Пчела на тебя, Миша, села. А я ее веткой, веткой. А вон еще одна летит.

Медведь доволен, от удовольствия даже зажмурился и не заметил зайцев. Мимо прошел. А зайцы вышли из-за кустов.

— Ай да ежик! Ай да молодец! Значит, он правду сказал, что на медведе катается. Сидит да еще его веткой погоняет. Ай да ежик!

Услышал это медведь, вернулся. Зайцы скорее в кусты. А еж спрыгнул на землю и хотел бежать.

— Стой! Не уйдешь от меня! — взревел медведь.

Еж скорее свернулся комочком *(картинка ежа с веткой (рис. 28) заменяется картинкой свернувшегося ежа (рис. 29)).*

Лежит тихо, тихо. Медведь знает, что еж очень колючий. Что тут делать? Понял медведь, что еж над ним посмеялся, и с ревом бросился в лес.

\* \* \*

Для показа в театре картинок сказки «Еж и медведь» нужны картинки ежа (рис. 28 и 29) с подвижной лапкой (рис. 28, а), медведя (рис. 30), двух зайцев (по рис. 31).

Для оформления потребуются елки (рис. 32), кусты (рис. 21 и 25) и дерево (рис. 37).

Все персонажи, кроме свернувшегося ежа (рис. 29), делаются двусторонние. Картинка ежа с подвижной лапкой укрепляется на длинной палочке немного длиннее туловища медведя, чтобы ежа можно было посадить на плечо медведя.

Лапка с веткой вырезается отдельно и прикрепляется к туловищу ниткой или тоненькой провололочкой, концы которой закручены по обе стороны туловища ежа. Помахивание веткой осуществляется снизу, за нижний конец ветки.

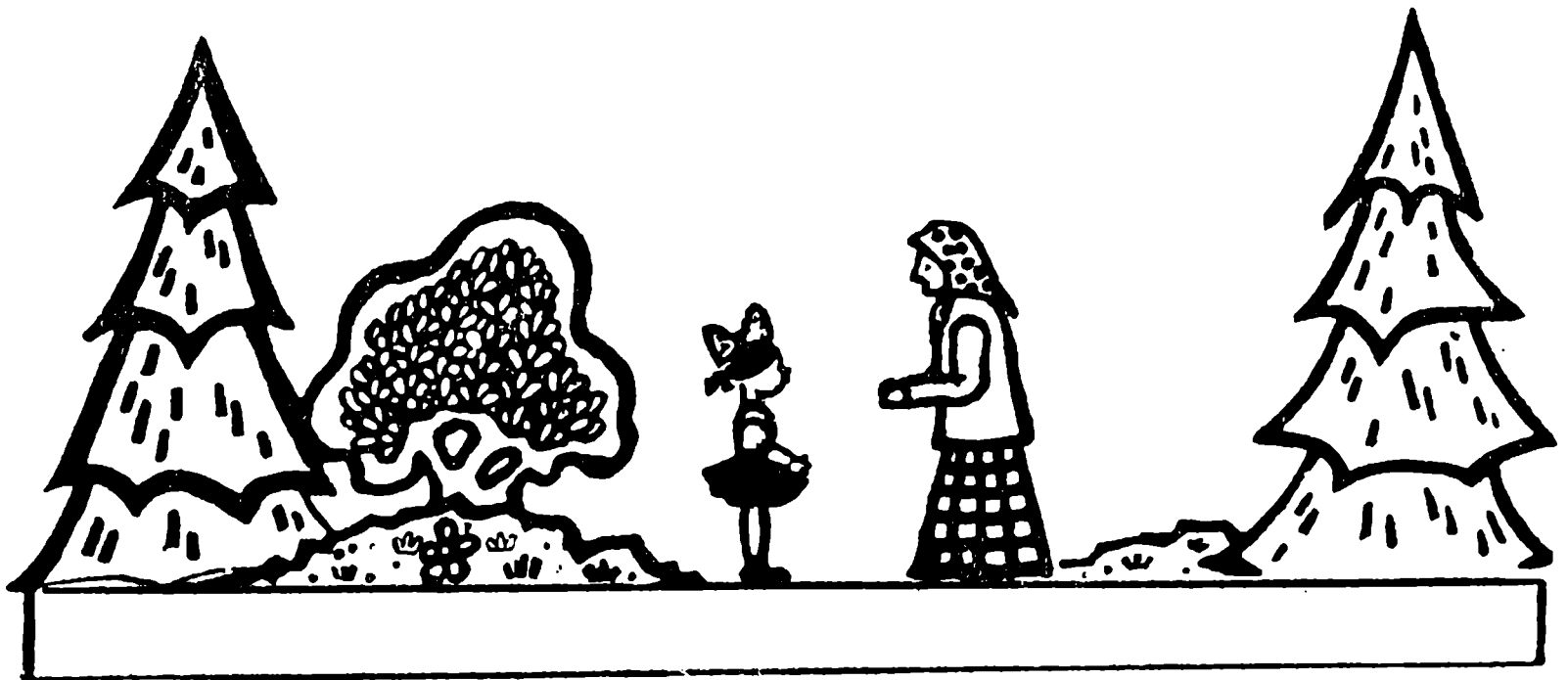

*Т. Караманенко*

## **Ножки не идут**

(По мотивам итальянской сказки)

Участвуют: девочка Олечка  
бабушка  
лягушка  
еж  
заяц  
черепаха

*(Действие происходит в лесу. Слева, на переднем плане, куст; в глубине елки или два дерева.)*

Жила-была маленькая девочка Олечка. Она была очень капризная и ленивая, даже ходить ленилась. Пошла Олечка с бабушкой в лес и раскапризничалась.

— Бабушка, возьми меня на ручки!

— Что ты, Олечка, я старенькая, сама еле-еле хожу. А у тебя ножки молодые.

— А мои молодые ножки не хотят идти.

— Не капризничай. Идем скорее! Мама, наверно, уже ждет нас.

— Не пойду сама! Возьми меня на ручки!

— Ну как хочешь;— сказала бабушка,— оставайся в лесу. Бабушка пошла и даже не обернулась. Хотела Оля за бабушкой побежать, но раздумала. Стоит плачет.

— Бедная я, бедная. Не взяла меня бабушка на ручки. Кто же теперь отнесет меня домой?

Недалеко было болото. В болоте жила большая зеленая лягушка.

Услышала она, что кто-то плачет, высунула голову из болота, увидела Олю и спрашивает:

— Девочка, о чем ты так горько плачешь?

— Кто это? — удивилась Оля и обернулась.— Да это лягушка!

— Да, лягушка. Услышала я, что кто-то плачет, дай, думаю, посмотрю. Может быть, помочь надо. *(Постепенно вылезает из воды и приближается к Оле.)*

— А ты разве сможешь мне помочь?! — спросила Оля.

— Может быть, и смогу. Расскажи: в чем дело?

— Хорошо! Слушай! Гуляла я с бабушкой в лесу. Собрались мы домой, но мои ножки не хотели идти. А бабушка не взяла меня на ручки. Вот я и осталась одна.

— Ножки не пошли? Плохо! Ну, не плачь. Садись мне на спину, я отвезу тебя домой.

— Какая ты добрая! *(Садится на лягушку боком.)* Нет, так я упаду. *(Садится с другой стороны.)* Так тоже упаду. *(Садится верхом.)* Вот так! Хорошо! Не упаду, и мне удобно!

— Уселась?

— Уселась! Поехали.

Лягушка делает первый прыжок, Оля тихо вскрикивает:

— Ой!

При втором прыжке вскрикивает сильнее и слегка сползает с лягушки, при третьем — вскрикивает громче, сползает с лягушки еще больше и при четвертом — падает на землю.

— Ой, упала! Ушиблась! Зачем ты, лягушка, так прыгаешь? И усидеть на тебе нельзя! Не поеду на тебе! Уходи.

— Верно, что я прыгаю. Но я иначе не умею. Как хочешь! Я хотела тебе помочь. Прощай! *(Скачет к болоту и скрывается.)*

Оля опять начинает плакать.

— Растрясла меня лягушка, уронила, не донесла до дому. Бедная я! Кто меня отнесет домой?

*(Из кустов выходит еж, смотрит по сторонам.)*

— Кто тут? Девочка! *(Переходит к другому кусту.)* Сидит одна и плачет! *(Выходит.)* Что с тобой, девочка? Твое платье запачкано. Ты упала и ушиблась?

— С лягушки упала. Она хотела меня домой отвезти, я села на нее, а она начала прыгать. Я и упала.

— А что же ты сама не идешь домой?

— Мои ножки не идут.

— Ну, если ножки не идут, то садись на меня. Отвезу!

— А ты не скачешь, как лягушка?

— Нет. Я хожу маленькими шагами, спокойно. Даже не встряхну тебя.

— Как хорошо! *(Подходит к ежу.)* А куда мне садиться? Сюда? *(Дотрагивается до спины ежа.)* Ой, да ты колючий! *(Осторожно проводит рукой по спине ежа сверху вниз.)* Так не колешься. А так... *(Проводит рукой снизу вверх.)* Ой, ой, ой! Всю руку исколола! Ну как же я могу сесть на тебя?

— А ты садись повыше!

— Сюда? *(Показывает на спину.)*

— Нет, выше, на шею.

— Сюда? *(Показывает выше.)*

— Да!

— Все равно колешься! Возьми меня лучше на ручки!

— Да я тебя не подниму!

— Сам предложил меня отвезти домой, а теперь уж — не подниму. Уходи тогда. *(Еж уходит.)*

Девочка начинает опять плакать.

Услышал заяц, что девочка плачет, подбежал к ней, и она рассказала ему все. Выслушал ее заяц и говорит:

— Я не прыгаю, как лягушка, шерстка моя мягкая, не колется, как у ежа. Садись на меня, я быстро отвезу тебя домой. А чтобы ты не упала, держись за мои уши.

Села девочка на зайца, взялась за уши, и не успела она слово сказать, как заяц ее помчал.

— Не сюда, не сюда. Остановись! Мой дом в другой стороне!

Повернулся заяц и побежал в глубину леса.

— Опять не сюда! Стой! Подожди, я тебе покажу, в какую сторону бежать надо!

А тут шишка с сосны упала и прямо зайцу на голову. Испугался косою — да в кусты. Проскочил он под кустом и дальше в лес побежал, а девочка за ветки зацепилась.

— Ой, ой, ой, я вся поцарапалась! А заяц убежал и не довез меня до дома! Бедная я, несчастная девочка! Кто меня теперь домой отвезет?

*(Встает и отходит от куста.)*

Ползла недалеко черепаха, услышала, что Оля плачет, и спрашивает:

— А почему ты сама не идешь домой?

— Мои ножки не идут! — ответила девочка и заплакала. Пожалела ее черепаха.

— Бедная девочка! Не плачь! Садись на меня. Я отвезу тебя домой!

Села девочка на черепаху. Панцирь у черепахи широкий. Места много. Оля даже прилегла и скоро заснула.

А черепаха старается, шагает: «Раз — два, раз — два». Да быстро она не может идти. Ноги у нее очень короткие. Девочка выпалась, проснулась, а они все на той же полянке.

— Что же ты не везешь меня домой? (*Сходит с черепахи.*)

— Как так не везу? Смотри: раз — два, раз — два.

— Да если так шагать, то я никогда дома не буду. А солнышко уже низко. Скоро ночь наступит. Шагай быстрее. Вот как надо шагать: раз, два, раз, два (*показывает*).

— Хорошо ты шагаешь! Так ты и домой быстро дойдешь. И не надо было говорить, что твои ножки не идут. Ты просто ленивая! А нам в лесу не нужны ленивые. Уходи отсюда прочь!

(*С разных сторон появляются лягушка, еж и заяц.*)

Все (*вместе*). Уходи, ленивая, из нашего леса!

Оля убегает в ту же сторону, куда ушла бабушка. (*Все скрываются.*)

\* \* \*

Для показа сказки «Ножки не идут» нужны картинки: бабушки (рис. 33), девочки (рис. 34), лягушки (рис. 35), ежа (рис. 28), зайца (рис. 22) и черепахи (рис. 36), а также бугорок (рис. 20), два дерева (рис. 37), два куста (рис. 21 и 25).

Картинки-персонажи, кроме черепахи, делаются двусторонними.

У девочки правая рука с платочком — подвижная, поднимается к лицу, когда девочка плачет. Ноги вырезаются отдельно от туловища и прикрепляются к нему при помощи тонкой проволоки или нитки, закрепленной по обеим сторонам узлами, чтобы девочка могла садиться на лягушку, зайца и черепаху.

Ноги черепахи с добавочными полосками бумаги (рис. 36, а) свободно прикрепляются к ее панцирю ниткой или проволокой в точках а и б. Чтобы показать, что черепаха идет, ритмично двигайте ее ноги за добавочную полоску.

Зайцу приклеиваются уши с разных сторон головы.

У куста (рис. 25) делается широкий прорез, через который проскакивает заяц.

Помните, что лягушка передвигается скачками, еж — маленькими шагами, заяц — стремительно, черепаха медленно появляется из-за куста и шагает, почти не сходя с места.

Н. Горталова

## Сколько цыплят?

Участвуют: курица  
пять желтых цыплят  
один синий цыпленок  
один зеленый  
один красный  
один белый  
воспитательница  
(перед ширмой)

*(На сцене домик курицы. Кругом трава.)*

Воспитательница. Дети, как вы думаете, кто живет в этом домике? *(Дети отвечают по-разному.)* Сейчас я постучу в дверь, и мы узнаем, кто там живет. *(Стучит в дверь. Из дома слышно «ко-ко-ко-ко» и выходит курица.)* Курочка, дети очень хотели знать, кто живет в домике. Вот мы и постучали.

Курица. В этом домике живу я с моими цыплятами.

Воспитательница. С цыплятами? А их у тебя много?

Курица. Пять желтеньких хорошеньких цыплят. Я их сейчас позову и вы их увидите сами. «Цып, цып, цып, цып». Они очень любят убежать, поэтому я их все время считаю. *(Из домика по одному выходят цыплята.)* Раз, два, три, четыре, пять. Все пять тут! Ну и хорошо! Мне надо уйти. Вы их не постережете?

Воспитательница. Дети! Постережем цыплят? *(Ответ детей.)* Хорошо, курочка. Иди.

Курица. Только считайте их почаще и, если они разбегутся, зовите: «Цып, цып, цып, цып!» Они сразу прибегут! *(Уходит. Цыплята бегают в траве. Один незаметно убегает.)*

Воспитательница. Проверим, все ли цыплята тут. *(Считает.)* Раз, два, три, четыре. А сколько было? *(Ответ детей.)* Сколько же не хватает? *(Ответ детей.)* Давайте позовем его. *(Зовет вместе с детьми: «Цып, цып, цып, цып». Приходит красный цыпленок.)* Какого цвета этот цыпленок? *(Ответ детей.)* У нас такого не было. У нас все желтенькие.

Цыпленок. Я ваш! Честное слово, ваш. Но я влез в красную краску и стал красным.

Воспитательница. Какой ты неосторожный! Что же мы скажем твоей маме?

Цыпленок. Не знаю!

Воспитательница. Ну, ладно, оставайся с нами. (*Цыплята бегают по ширме. Один цыпленок уходит.*) Что-то мало у нас цыплят осталось. Давайте посчитаем. Раз, два, три, четыре. Сколько же не хватает? (*Дети отвечают.*) Давайте позовем его: «Цып, цып, цып, цып!» (*Выбегает синий цыпленок.*) Это не наш, у нас такого не было. Какого он цвета? (*Дети отвечают.*)

Цыпленок. Я ваш! Честное слово, ваш. Только я залез в синюю краску, вот и стал синий.

Воспитательница. Какой же ты неосторожный цыпленок! Что мы скажем твоей маме?

Цыпленок. Не знаю.

Воспитательница. Ну, ладно, оставайся. (*Цыплята бегают по ширме. Один уходит.*) Сколько же у нас теперь цыплят? (*Ответ детей.*) А сколько было? (*Дети отвечают.*) Сколько же цыплят не хватает? (*Дети отвечают.*) Надо его позвать, может, найдется. «Цып, цып, цып, цып!» (*Выходит зеленый цыпленок.*) Ты не наш, у нас такого не было. Дети, какого он цвета? (*Ответ детей.*)

Цыпленок. Я ваш! Честное слово, ваш. Только я попал в зеленую краску и стал зеленым.

Воспитательница. Какой неосторожный цыпленок! Ну ладно, оставайся. (*Цыплята бегают по ширме. Один уходит.*) Сколько же у нас сейчас цыплят? Давайте посчитаем. (*Дети считают.*) Сколько же не хватает? (*Дети отвечают.*) Позовем его. (*Зовут. Выходит белый цыпленок.*) Дети! Какого он цвета? (*Дети отвечают.*) Ты тоже в краске испачкался?

Цыпленок. Да! Испачкался! Но я ваш, честное слово, ваш!

Курица. Вот и я вернулась. (*Все цыплята прячутся за куст.*) Ну, как вели себя мои цыплята?

Воспитательница. Ничего! Только с ними беда случилась!

Курица. Какая беда? Что с ними?

Воспитательница. Да вот посмотри. Цып, цып, цып, цып! (*Цыплята подходят к курице.*)

Курица. Это не мои цыплята. Мои желтенькие. А этот красный, этот синий, этот зеленый, этот белый. И только один мой — желтенький.

Цыплята. Нет, нет, мы твои! Честное слово, твои!

Воспитательница. Они твои, только они перепачкались в краске.

Курица. Перепачкались! Ну, это ничего! Я их отмою, и они снова будут у меня желтенькие, пушистые. Озорники они! Ну да всякое бывает. Спасибо, ребята, что постерегли моих цыплят. До свидания! Надо мне моих шалунов отмывать. (*Все уходят в дом.*)

\* \* \*

Эта маленькая сценка показывается картинками, но на ширме. Вырежьте и раскрасьте картинки: дом курицы (рис. 38), курицу (рис. 39) и девять цыплят (рис. 40). Курица и цыплята делаются двусторонними. Между их половинками заклеивается палочка или проволока, которая должна пройти через одну из ножек и выйти ниже ножки на 10 см, чтобы картинки удобно было держать.

Возможны и другие варианты: увеличить число цыплят до 10, давать по два, а потом и по три цыпленка одного цвета, чтобы дети считали по два, по три и т. д.





# Театр петрушек



Во многих дошкольных учреждениях и в семье среди детских игрушек можно увидеть кукол петрушек, т. е. кукол, которых надевают на руки при чтении сказки, рассказа или при показе небольших сценок.

Это могут быть случайные, отдельные куклы, изображающие людей — бабушку, дедушку, девочку, мальчика и др., или куклы животные — зайчик, мишка, собака, кошка, лиса и др. В дошкольных учреждениях нередко бывают целые наборы кукол в больших коробках, с текстами инсценированных сказок, с реквизитом и бутафорией, необходимыми для их показа.

Возьмите одну из этих кукол и посмотрите, как она сделана.

Кукла петрушка (называется она так по имени старинного народного героя Петрушки) отличается от обычных кукол, которыми играют дети, тем, что у нее нет туловища: его заменяет рубашка-перчатка и рука кукловода, на которую она надевается.

Рубашка-перчатка приклеивается вокруг шеи куклы. К рукавам рубашки пришиваются ручки с отверстиями для пальцев кукловода. Сверху кукле надевается костюм. Ноги у петрушек бывают не всегда.

\* \* \*

Чтобы кукла петрушка «оживла», наденьте ее на правую руку; указательный палец вставьте в отверстие в шее (рис. 41), а если это отверстие большое, введите в него два пальца — указательный и средний (рис. 42).

Правую ручку куклы человека или лапку куклы животного наденьте на мизинец, а левую — на большой палец вашей руки. Свободные пальцы прижмите к ладони. Ручки куклы, по возможности, опустите вниз.

Затем поверните надетую на руку куклу к себе лицом и сделайте ею различные движения. Пусть кукла несколько раз наклонит голову вперед, повернет в стороны, сделает поясной поклон. В первом случае сгибаются первые суставы пальцев, во втором пальцы остаются вытянутыми и сгибается только кисть руки кукловода.

Поверните куклу вправо, затем влево, похлопайте ее ручками, разведите их в стороны, поднимите вверх, вытяните вперед. Потрите ручкой лицо или лапкой мордочку куклы. Пусть кукла вас обнимет, погладит по лицу, пошепчет вам на ухо, приласкается, прижмется к вам.



Рис. 41.



Рис. 42.

Подойдите с ней к игрушкам. Пусть она возьмет одну из них, повернется и покажет ее вам, потом положит на место, построит что-нибудь из кубиков, возьмет флажок и помашет им, посмотрит картинки в книге и пр.

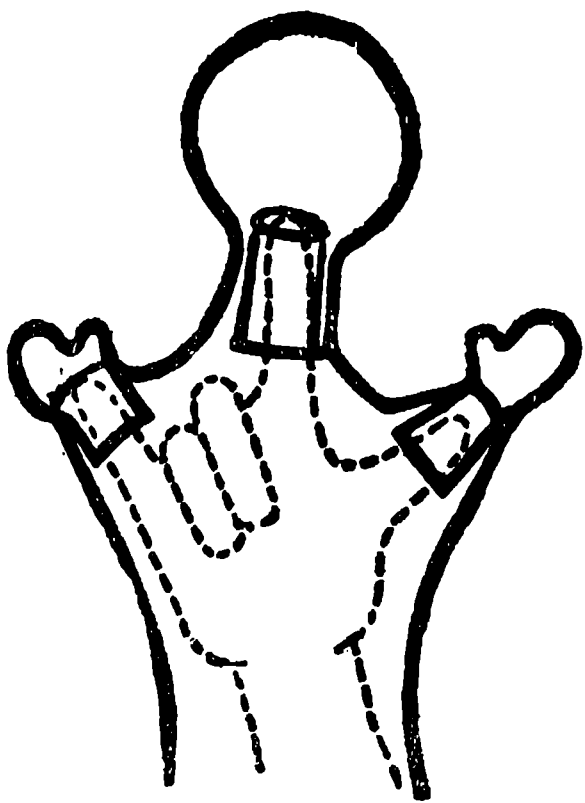
При этом держите куклу так, чтобы она «смотрела», т. е. чтобы ее лицо было обращено на вас или на игрушку, которой она в данный момент занята.

Затем возьмите Петрушку (или другую куклу), заверните ее нижнюю часть и вашу руку, на которую она надела, платком или небольшим одеялом, как заворачивают маленьких детей, и положите ее на левую руку. Походите с «ребенком», спойте колыбельную песенку, ритмично покачайте его.

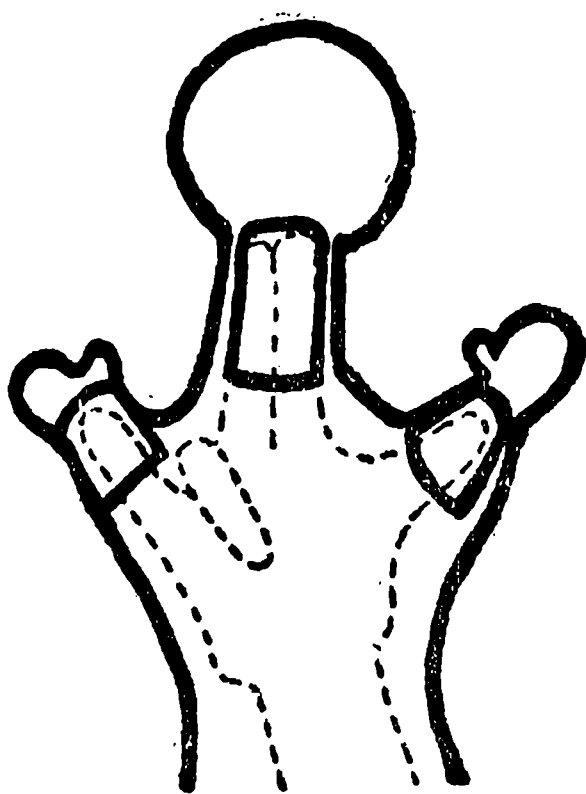
Когда вы освоите простейшие действия с Петрушкой, поучитесь говорить за него. Чтобы скрыть от детей шевелящиеся губы, заслоняйте свой рот головой Петрушки. После этого можно показать простейшую сценку с куклой детям.

Со «спящим» Петрушкой войдите к детям и шепотом предупредите их, чтобы они не кричали и не разбудили бы «ребенка». Во время разговора с детьми поверните Петрушку лицом к ним, делая вид, что вы этого не замечаете, и уверены, что он спит.

Дети начнут кричать, что Петрушка не спит. Вы моментально кладете куклу в первоначальное положение и только тогда смотрите на нее и удивленно говорите:

— Как не спит? Спит, крепко спит и даже немного храпит.

При этом слегка, ритмично поднимайте кисть руки, как будто Петрушка дышит, и тихо похрапывайте за него. Затем опять обратитесь к детям:

— Почему вы говорите, что Петрушка не спит?

В это время снова поверните куклу лицом к детям и помашите ее рукой. Дети опять закричат:

— Не спит! Не спит! Она даже рукой машет!

И так несколько раз, пока, наконец, вы «не заметите» петрушкины шалости.

Продолжение знакомства детей с Петрушкой можно провести, например, так.

Воспитательница. Я думала, ты спишь, и просила детей не шуметь, чтобы не разбудить тебя, а ты не спишь и шалишь! Тогда вставай (*сажает его на левую руку*) и поздоровайся с ребятами!

Петрушка. А я не умею здороваться!

Воспитательница. Не умеешь здороваться? Это очень просто! Я тебя сейчас научу. Смотри на ребят и говори: «Здравствуйте, ребята!».

Петрушка. Говори: «Здравствуйте, ребята!»

Воспитательница. Нет, не так! Скажи только: «Здравствуйте, ребята!».

Петрушка. Скажи только: «Здравствуйте, ребята!»

Воспитательница. Опять не так! Ну, давай вместе поздороваемся. Говори со мной: «Здравствуйте, ребята!»

Вместе. Здравствуйте, ребята!

Воспитательница. Вот и хорошо! А теперь давай споем вместе с ребятами песенку.

Петрушка. Как хорошо вы придумали. Я очень люблю петь. Ребята, какую песню мы споем? (*Договариваются и поют. Петрушка дирижирует. По окончании песни Петрушка хлопает в ладоши и прыгает.*)

Воспитательница. Хорошо спели! Теперь, Петрушка, нам пора уходить. Прощайся с ребятами. (*Прощаются и уходят.*)

Возможен и другой вариант.

Положите Петрушку на кровать, покройте его одеялом и поставьте кровать в шкаф. Предварительно договоритесь, чтобы кто-нибудь пришел и сказал, что в комнате должен быть Петрушка.

Воспитательница предлагает детям поискать Петрушку. Они находят его на кровати, в шкафу.

Воспитательница. Здесь Петрушка! Он спит в своей кровати. Сейчас я поставлю кровать на стол. А вы возьмите стулья и садитесь передо мной, с другой стороны стола. (*Дети садятся.*) Все сели? (*Ответ детей.*) Хорошо! Петрушка, вставай! Смотри, сколько ребят на тебя смотрит. (*Воспитательница проводит левой рукой по спине Петрушки, слегка трясет и похлопывает его. В это время она незаметно для детей подсовывает правую руку под одеяло и постепенно надевает на нее Петрушку.*) Не просыпается! Ребята, помогите мне разбудить его. Скажем все вместе: «Петрушка, вставай!» (*Дети говорят, но Петрушка продолжает*

лежать без движения.) Не просыпается! Скажем еще раз громко! (Дети говорят. Воспитательница слегка шевелит рукой и продолжает надевать на нее куклу, если она не успела это сделать раньше.) Шевелится! Просыпается! Скажем еще раз погромче и дружнее. (И так до тех пор, пока кукла не будет надета на руку. Тогда Петрушка вскакивает.) Крепко ты спишь, Петрушка! Мы с ребятами еле-еле тебя разбудили. (Воспитательница сажает его на левую руку.) Поздоровайся с ребятами. (Петрушка раскланивается во все стороны.) Петрушка, все дети знают, что тебя зовут Петрушка, а ты не знаешь, как зовут детей.

Петрушка. Я тоже хочу знать, как зовут детей.

Воспитательница. Хорошо! Давай сделаем так: ты махнешь рукой, а дети в это время скажут свои имена. Попробуй! (Петрушка поднимает руку и резко опускает ее вниз.) Хорошо! Внимание! Ребята, приготовьтесь и смотрите на Петрушку. (Петрушка взмахивает рукой, дети называют свои имена.)

Петрушка (прыгает и радуется). Теперь я тоже знаю, как зовут ребят. Вот Таня, вон Катя, вон Юра. А там Сережа и Женя. (Воспитательница гладит Петрушку по голове, улыбается.) Ребята, хотите я вам сыграю на органчике? (Или на другой детской музыкальной игрушке. Играет.)

Воспитательница. Петрушка, дети много стихов знают. Попросим прочитать их нам. (Дети читают стихи. Петрушка «слушает», по окончании хлопает в ладоши.)

Петрушка. А вы умеете отгадывать загадки? (Ответ детей.) Слушайте мою первую загадку. (Петрушка загадывает, дети отгадывают.) Теперь загадайте вы мне загадку. (Дети загадывают, Петрушка отгадывает.) А плясать вы умеете? (Дети пляшут.)

Воспитательница. Ну, Петрушка, дадим детям наше угощение. (Берет желобок из картона: 50 см длиной и 15 см шириной. Придерживает его свободной рукой так, чтобы нижний его конец свешивался со стола, и предлагает детям подходить по очереди и подставлять руки к желобку. Петрушка сверху скатывает каждому из них мандарин, яблоко, конфету или орех.)

Петрушка. Вот и все.

Воспитательница. Всем дал? Хорошо! Теперь прощайся и пойдем!

Петрушка. До свидания, ребята! Я приду к вам еще! До свидания! (Петрушка прислоняет свой рот к уху воспитательницы и слегка качает головой, как бы говорит ей что-то на ухо.)

Воспитательница. Ты хочешь попрощаться с детьми за руки? (Петрушка утвердительно машет головой.) Конечно, можно. (Петрушка прощается с детьми за руки, и воспитательница уходит с ним.)

\* \* \*

Предложенные игры Петрушки с детьми даются для начинающих, чтобы они освоили элементарные движения куклы, осмысленно управляли ею; чтобы кукла действовала согласно тексту, т. е., когда необходимо, вставала и садилась, поворачивалась, наклонялась, хлопала ручками и пр.; чтобы кукла «смотрела» на детей или различные предметы и пр.

Кукла должна все время «жить», т. е. что-то делать, но не бессмысленно, как говорят, «трепыхаться», а своими движениями подтверждать текст.

Игры Петрушки с детьми научат вас общаться со зрителем.

Кукла без ширмы очень привлекательна для детей: она близко подходит к ним, здоровается за руку, гладит по голове, разговаривает, играет и шутит. Эту форму общения с детьми можно использовать и в дальнейшем, придумывая новые игры и сценки.

Но, как правило, спектакли кукольного театра показывают на ширме.

\* \* \*

Ширма — это сцена театра петрушек. На ширму ставятся декорации и на ней происходит действие. За ширмой находятся кукловоды, которые управляют куклами и говорят за них.



Рис. 43.



Рис. 44.

Ширмы по размерам и конструкции очень разнообразны.

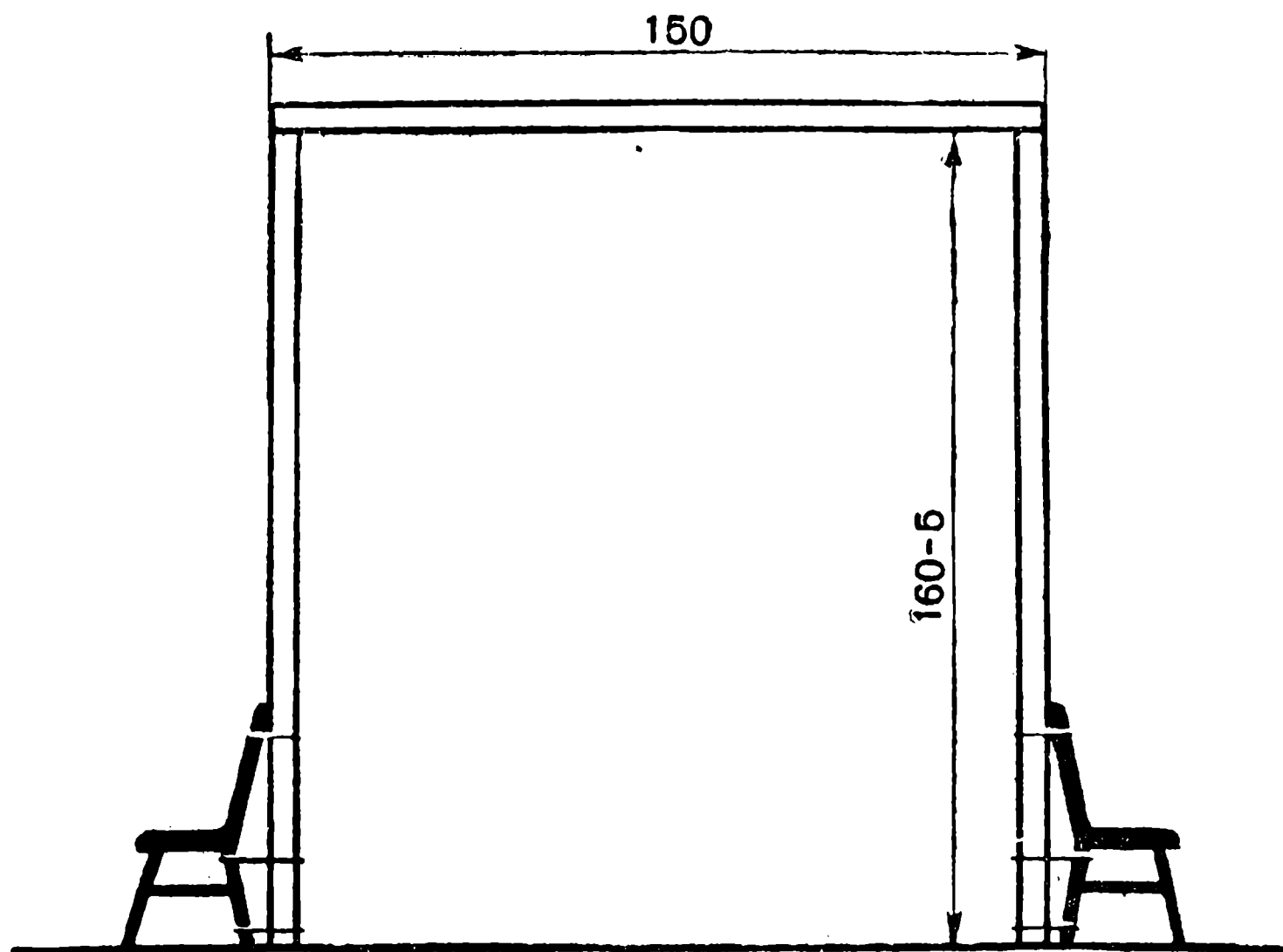
В самодеятельных кукольных театрах не следует делать их большими и сложными. Для начала можно ограничиться просто деревянной рейкой (около 1,5 м длины и 4×4 см толщины), которая прибивается на высоте 160—165 см к косякам открытой двери двух смежных комнат или между шкафами, а летом между деревьями. К рейке прикрепляется плотный материал, спускающийся до пола.

Можно сделать ширму и на стульях. Для этого нужны три рейки: две по 160—165 см и третья 1 м 30 см—1 м 50 см. Рейки соединяются петлями (или просто связываются веревкой) в виде буквы П (одинаковые по краям, третья — меньшая, в середине). Боковые

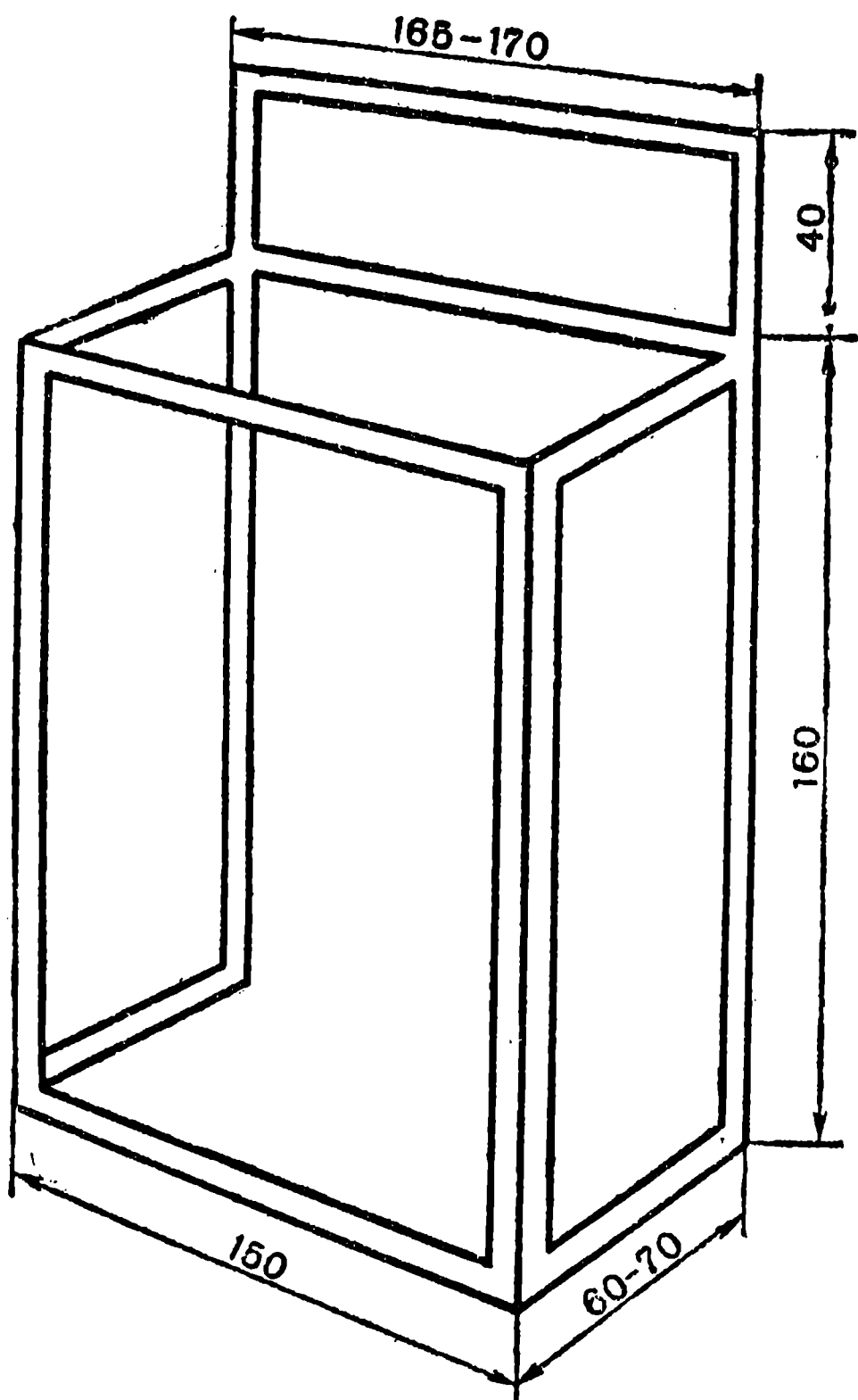
рейки привязываются к стульям (рис. 43). Такую ширму сделать легко и быстро, она портативна и достаточно устойчива. На ней можно работать до тех пор, пока не будут подготовлены сложные спектакли: тогда нужно перейти на трехстворчатую ширму с задником (рис. 44).

Как видно из рисунка, ширма состоит из трех деревянных рам (высотой 160—165 см). Ширина средней рамы 1,5 м, боковых 60—75 см. Четвертая рама для задника на 15—20 см больше средней рамы; высота его 40—45 см. Задник вставляется в отверстия-гнезда, сделанные на боковых рамах. Толщина всех планок 4×4 см.

Вся ширма драпируется тканью гладкого, спокойного тона, без росписи и рисунков. На такую обтяжку можно затем прикрепить добавочные детали: например, если на ширме летний лес или луг, то в разных местах обтяжки прикрепляются цветы; если осень, то желтые листья; если зима — снежинки.



Рис. 45.

На задник натягивается гладкая ткань — фон.

После того как ширма готова, поупражняйтесь на ней с куклой.

Зайдите за ширму и выведите на нее куклу. Помните, что кукла выходит не сразу, не из-под земли, а постепенно. Сначала издали появляется ее голова, затем плечи, грудь и т. д. и только при приближении ее к грядке она показывается немного выше колен (рис. 45). На этом уровне кукла должна быть все время. Очень важно выработать ощущение пола, т. е. кукла должна как бы ходить по полу, не опускаясь и не поднимаясь.

Проведите куклу по ширме, вдоль грядки (грядкой называется средняя рейка, около которой происходит обычно основное действие). Если вести куклу по ширме совсем ровно, то у зрителей получится впечатление, что она скользит, катится, но не идет.

Чтобы передать походку куклы, надо продвигать ее вперед ритмичными движениями: если идет маленькая девочка, она может слегка подскакивать; если это старик, он ритмично



Рис. 46.

наклоняет согнутый корпус вперед. Можно также слегка ритмично покачивать куклу из стороны в сторону или двигать ее руками (при беге это делается более резко и часто). Проведите куклу вдоль ширмы несколько раз и уведите ее. Уходя, кукла не проваливается сразу, а удаляется в глубину ширмы и постепенно опускается.

Выведите куклу еще раз на ширму, остановите ее в центре и повто-

рите упражнения, которые делали без ширмы.

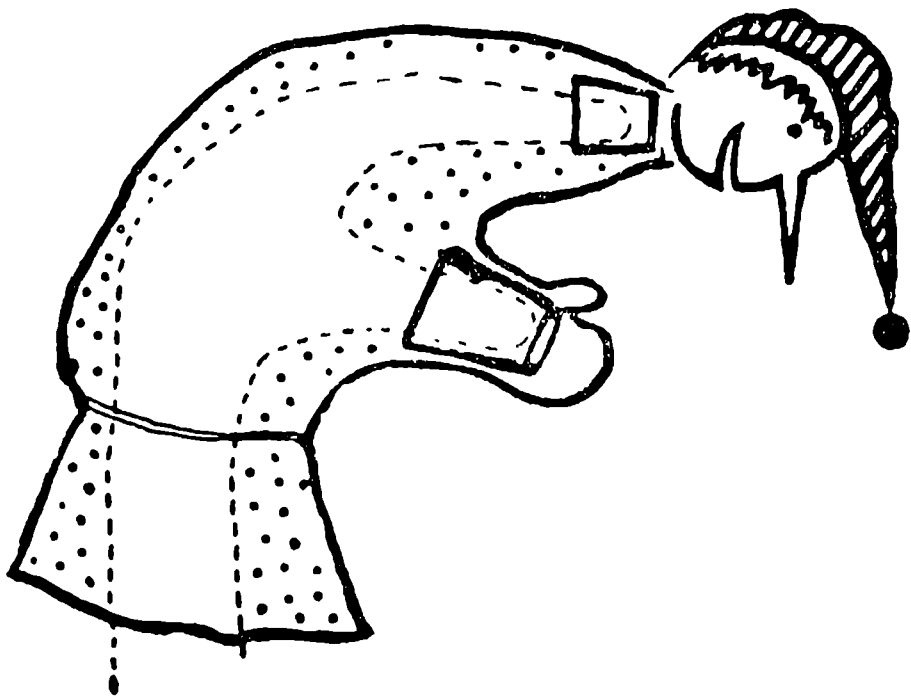
Потом сделайте упражнения с предметами. Положите на грядку кубик (придерживайте его свободной рукой снизу, незаметно для зрителей). Кукла должна подойти к кубику, взять его и положить на другое место.

Когда кукла берет предмет с ширмы, ее не надо всю опускать вниз: нужно наклонить только верхнюю часть туловища. Это достигается сгибанием кисти кукловода (рис. 46). Вот кукла взяла кубик двумя руками, перешла на другое место и положила его на ширму. При этом кукла тоже не опускается вниз, а опять наклоняет верхнюю часть туловища, кладет на ширму кубик (который подхватывается свободной рукой кукловода) и выпрямляется.

Посадить куклу можно двумя способами. Если у куклы есть ноги, поверните ее лицом к зрителям, перекиньте ноги через ширму и немного опустите куклу. Если у нее нет ног, поставьте ее к зрителям в профиль, немного опустите и свободной рукой расправьте ее платье вдоль ширмы, как будто кукла вытянула ноги.

Если кукла должна лечь, сначала посадите ее, а потом положите голову на ширму; платье ее расправьте свободной рукой вдоль ширмы. Когда нужно показать, что кукла спит, ее кладут на ширму спиной к зрителям, чтобы они не видели ее открытых глаз.

Попробуйте для начала показать сценку «Соревнование». В ней участвует одна кукла: девочка или мальчик. В центре, к грядке прибивается дощечка (25 см длины и 10 см ширины).

*Таня (выходит).* Здравствуйте, ребята! Здесь был Коля? *(Ответ детей.)* Не был? Значит, опять спрятался. Сейчас я его поищу. *(Идет на противоположный край ширмы и смотрит через*

ширму вниз. Возвращается обратно, также смотрит вниз и зовет: «Коля!») Наверное, убежал. Ну, ничего! Ребята, хотите со мной играть? (Ответ детей.) Хорошо! Я сейчас принесу какую-нибудь игрушку. (Уходит и возвращается с пирамидкой.) Вот пирамидка. Поставлю ее вот тут. (Ставит на дощечку.) Нравится вам моя пирамидка? (Ответ детей.) Красивая, яркая! Наверху красненький шарик. (Показывает ручкой.) Под красным шариком желтенький маленький кружочек. Под желтеньким — синенький. Он немного побольше желтенького. Под синеньким — зеленый, еще больше, под зеленым — красный... и внизу самый большой, опять зеленый. Шарик и все эти кружочки снимаются. Сначала сниму шарик и положу его тут. (Снимает и кладет на дощечку.) После шарика сниму желтенький кружочек и положу рядом с шариком. Потом сниму синенький, потом зеленый, потом... А самый большой зеленый — это подставка пирамидки. Он не снимается. Вот и разобрала всю пирамидку. А как вы думаете, ребята, сумею я ее опять собрать? (Ответ детей.) Сейчас попробую. (Надевает кружки на палочку, но не в том порядке, как они были.) Вот и собрала! (Отходит от пирамидки и смотрит на нее издали.) Ребята, правильно я собрала пирамидку? (Ответ детей.) Да, ошиблась. Вот маленький кружочек под большим. Сейчас поправлю. (Разбирает и собирает опять неправильно.) А теперь? (Ответ детей.) Опять ошиблась? Значит, я собирать пирамидку не умею! А из вас кто-нибудь сумеет? Вот ты, девочка, собери пирамидку. Поставь ее на стол и встань так, чтобы и я, и дети видели, как ты ее будешь собирать. (Девочка берет пирамидку, ставит на стол, снимает круги и потом надевает их опять на палку.) Собрала? Ребята, правильно она собрала? (Ответ детей. Если пирамидка собрана неправильно, то вызывается другой ребенок. Если правильно, то Таня говорит: «Молодец!» — и предлагает похлопать.)

\* \* \*

В театре петрушек часто приходится работать двумя куклами, т. е. с куклой на каждой руке. Первое время это начинающим делать никак нельзя, но надо упражнять и левую руку.

Двое воспитателей берут кукол. Одна надевает куклу на правую руку, другая на левую и выводят кукол с разных сторон ширмы.

Конечно, та воспитательница, у которой кукла на правой руке, стоит справа, у которой кукла на левой руке — слева. Куклы идут, встречаются, останавливаются, здороваются за руки, обнимаются, целуются. Отходят немного друг от друга, разговаривают.

При разговоре куклы должны «смотреть» друг на друга, т. е. стоять одна против другой. Кукла, которая «говорит», слегка

двигается или немного жестикулирует. Кукла, которая «слушает», стоит неподвижно и смотрит на говорящую.

Продолжите и покажите сценку «Соревнование» с участием двух кукол.

...После того как дети правильно соберут пирамидку, на ширму выйдет Коля.

К о л я. Что ты, Таня, тут делаешь?

Т а н я. Мы с ребятами собирали пирамидку.

К о л я. У меня тоже есть пирамидка. Я сейчас ее принесу. *(Уходит и возвращается с такой же пирамидкой.)* Теперь поиграй со мной. У нас одинаковые пирамидки. Давай разберем их и потом по сигналу «Раз, два, три» начнем их собирать. Кто соберет первый и правильно, тот выигрывает. Приготовься! Раз, два, три! *(Собирают.)* Я собрал!

Т а н я. И я тоже!

К о л я. Но я первый!

Т а н я. А ты правильно собрал?

К о л я. Проверь мою пирамидку. А я проверю твою. *(Меняются местами и проверяют.)*

Тут могут быть разные варианты: обе куклы собирают пирамидку правильно или неправильно или одна быстро, но неправильно, а другая медленно, но правильно и пр. Наконец, они могут повторить соревнование второй раз. Затем они оставляют пирамидки детям, чтобы они также устраивали соревнования, прощаются и уходят.

\* \* \*

Куклы животные передними лапами касаются грядки ширмы и при передвижении переступают ими. Если они очеловечены, т. е. одеты и ходят, как люди, то к ним относится все, что говорилось о положении и движениях кукол людей.

Теперь возьмите куклу котенка и выведите его на ширму. Переступая лапками по ширме, он доходит до середины, останавливается и смотрит сначала на детей, сидящих в центре, потом по краям комнаты. Если в это время кто-нибудь из детей громко засмеется или, возможно, позовет котенка, куклу надо быстро повернуть в сторону ребенка, который ее позвал. Затем котенок садится и умывается. Появляется мышка<sup>1</sup>. *(Перед выходом мышки поскребите ногтем по планке или стулу.)*

---

<sup>1</sup> Мышку шьют из двух одинаковых половинок серого материала и набивают ватой. На более остром крае из толстых ниток делаются усы, из мелких черных пуговиц — глазки и пришиваются небольшие ушки.

Прежде чем зашить брюшко, вдоль туловища положите проволоку, конец которой должен выходить на 10 см. У более толстого края туловища пришейте веревочку — хвост (см. рис. 47).

Котенок перестает умыться, мгновение смотрит на мышку и бросается к ней. Мышка быстро убегает и появляется с другой стороны. Котенок бежит за ней, но мышка опять убегает. Так несколько раз. Наконец, мышка скрывается и больше не появляется.

Котенок ищет мышку, смотрит во все стороны, а потом ложится на ширму (спиной к детям). Слева выходит второй котенок. Он подходит к первому, слегка дергает его за хвост (если нет хвоста, то трогает лапкой спинку, отбегает и прячется). Первый котенок поднимает голову, смотрит по сторонам, видит, что никого нет, и опять ложится. И так несколько раз. Потом второй котенок приносит мяч. Котята садятся на расстоянии 0,5 м друг от друга, между ними за грядкой помещается желобок из картона (зрители его не видят). Один котенок кладет мяч на желобок, и желобок наклоняется в сторону другого котенка. Когда мяч докатится до него, он берет его лапками, затем кладет на желобок, который наклоняется в противоположную сторону, и мяч катится к первому котенку. Игру котят можно рассматривать как упражнение, как этюд, но уже на ширме. Так продолжается закрепление первоначальных действий с куклами.



Рис. 47.

## **ОФОРМЛЕНИЕ СПЕКТАКЛЯ ТЕАТРА ПЕТРУШЕК**

Спектакль театра петрушек редко проходит на пустой ширме: обычно ставятся декорации. Но не надо загромождать ширму ненужными декорациями и вещами, которые в спектакле «не играют». Не надо также стремиться воспроизводить точную жизненную обстановку, создавать наибольшую правдоподобность. На ширме ставится только то, что необходимо.

Так, если кукла по ходу действия должна лечь спать, на ширме ставится кровать. Если она не ложится, то кровать останется необыгранной. Когда нужно показать, что действие происходит в лесу, ставят дерево, куст и пенек. Но обыграйте их: на пеньке кукла может посидеть, за дерево и куст спрятаться или сделать что-либо другое, в зависимости от текста.

Чтобы укрепить на ширме кроватку, стол или стул, две передние ножки у них делают на 3—4 см длиннее и вставляют их в отверстия на грядке.



Рис. 48.

Для укрепления на ширме предметов, не имеющих ножек (ящик, дерево, печь, дом), к ним подклеиваются или пришиваются палочки, а к большим предметам, как дом, забор и др., по две палочки (рис. 48)<sup>1</sup>.

Декорации, реквизит и бутафория обычно по размеру непропорциональны куклам. Те предметы, которые в жизни намного больше людей, в кукольном театре делаются не-

значительно больше. Например, дерево, дом, автомобиль, вагон, лодку делают немного больше самой куклы.

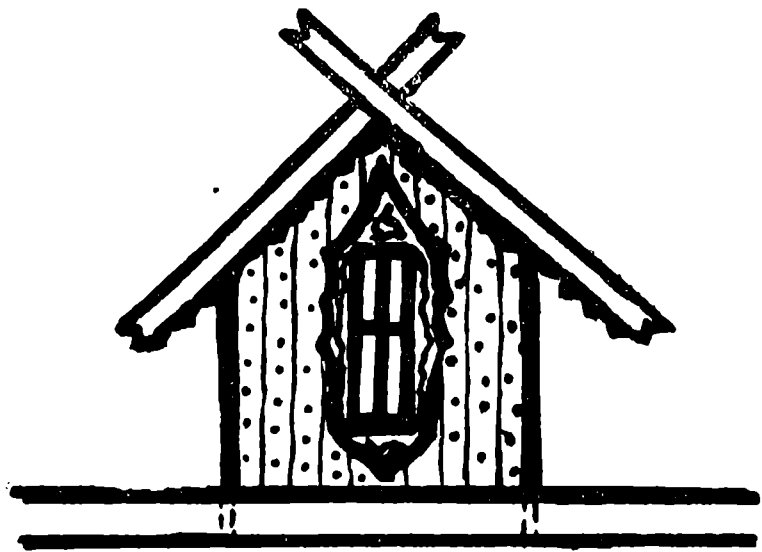
Небольшие по отношению к человеку предметы делаются по отношению к кукле значительно больше. А иногда кукле дают не бутафорские вещи, а настоящие. Например, кукла читает настоящую, большую книгу, газету, пьет из обычной кружки или обычной бутылки.

По возможности все оформление и отдельные мелкие вещи делаются объемными или полувъемными.

## РАБОТА НАД СПЕКТАКЛЕМ

После работы над этюдами можно перейти к небольшим сценкам и пьескам.

Выбранная для постановки пьеса зачитывается вслух в присутствии всех участвующих. Затем обсуждаются образы действующих лиц и их взаимоотношения, определяется время и место действия, распределяются роли и начинаются читки по ролям, за столом.

Во время читок предлагается дальнейший разбор пьесы, более глубокий и детальный.

Не надо говорить за кукол пискливым, тоненьким голосом: деланный, искусственный голос не убедит детей в том, что это говорит сама кукла,— убедительность скорее достигается простой, выразительной речью и хорошей игрой. Очень важно вместе с тем добиваться четкого произнесения текста, так как голоса кукловодов заглушаются ширмой.

Каждый участник спектакля работает еще отдельно над своей ролью: заучивает текст, действует с куклой на ширме, определя-

<sup>1</sup> Как ножки, так и палочки должны легко и плотно входить в отверстия на грядке.

ет мизансцены, т. е. откуда кукла выходит, где останавливается, что делает, куда идет дальше и куда уходит.

Если на ширме одновременно находится несколько кукол, для каждой из них намечаются определенные места. Надо стараться использовать все игровое пространство ширмы и не группировать кукол в одном месте.

Каждая перемена места и переход кукол должны делаться обоснованно, с определенной целью. При этом заранее определяется, какая из них идет ближе и какая дальше от глядки. При перемене мест кукол меняются местами и кукловоды.

Пока текст не выучен наизусть, можно передавать его приблизительно. Это даст простор творческой инициативе, поможет выработать естественный тон, постепенно «входить» в свою роль.

Пьеса делится на куски.

Отдельные наиболее трудные в смысле исполнения куски повторяются по нескольку раз.

На этом этапе работы исполнители ищут наиболее интересные и характерные движения для каждой куклы. Кукла на ширме должна все время реагировать на происходящее: на приход и уход других кукол, на их действия, разговор. Чтобы показать, что кукла смотрит, слушает, надо иногда чуть заметно наклонить ее голову, слегка повернуть туловище, шевельнуть рукой.

Если кукла разговаривает с детьми, она поворачивается к зрителям, сидящим в разных местах зала.

Все эти незначительные, еле уловимые движения кукол делают ее живой, осмысленной, очень занятой и приковывают к себе внимание детей. Если же кукла остается без движения, застывает, она сразу становится неинтересной, на нее не хочется смотреть.

Для репетиций на ширме должны быть готовы декоративные детали и бутафория. Во время репетиции четко отрабатывается умение брать, переносить и класть вещи ручками куклы.

В то же время подбирается музыка. Она может предшествовать спектаклю и служить фоном для его отдельных моментов. Музыка подчеркивает ритмичность движений кукол. Кроме этого, редкий спектакль кукольного театра проходит без пения и плясок кукол, которые очень любят дети. В подборе музыки может помочь музыкальный работник детского сада.

Когда отдельные куски пьесы отработаны, можно репетировать всю пьесу от начала до конца.

Это завершающий этап работы.

К этому времени должно быть все готово: куклы, оформление и бутафория; текст выучен наизусть.

На последних репетициях с полным оформлением и музыкой распределяются технические обязанности по спектаклю:

установка оформления, декоративных деталей, подача бутафории, помощь в управлении куклами.

После генеральной репетиции спектакль показывают детям.

Спектакль театра петрушек можно показывать в помещении и на воздухе. И в том и в другом случае свет должен падать на ширму со стороны зрителей.

Перед ширмой на расстоянии двух-трех метров ставятся стулья для детей. Воспитатель рассаживает их так, чтобы они не видели приготовленных за ширмой кукол, декораций и бутафории.

Кукловоды работают стоя, поэтому за ширмой не должно быть никаких предметов, мешающих их движениям. Стол или стулья, на которых раскладываются куклы, декорации и бутафория, ставятся приблизительно на метр от ширмы и накрываются чем-нибудь мягким, чтобы не было стука, когда на них будут класть те или иные предметы. Желательно, чтобы на ногах у кукловодов были мягкие туфли.

А. Медведева

## Репка

Участвуют: дед  
бабка  
внучка  
Жучка  
кошка  
мышка  
сказочница (ведущая)

*(На ширме дом, с краю плетень, перед ним трава.)*

Сказочница *(выходит)*.

Посидите тихо, детки,  
Да послушайте про репку...  
Сказка, может, и мала,  
Да про важные дела.  
Начинается как надо:  
Жили-были дед да баба,  
Внучка, Жучка, Мурка-кошка  
И в подполье мышка-крошка.

*(Летают бабочки. На забор вскакивает кошка. Умывается. Выбежала собака, залаяла, спугнула кошку и побежала за ней.)*

Дед *(за сценой)*.

Весна красная пришла,  
Всем заботу принесла.  
Собирайся-ка, народ,  
Выходи на огород.

*(Дед выходит из дома с лопатой на плече, за ним внучка с кузовком в руках.)*

Д е д. Ну, Машенька, ставь кузовочек на землю да сбегай водички принеси. А я грядки копать буду.

В н у ч к а. Хорошо, дедушка, я быстро! *(Убегает.)*

Д е д *(берет лопату, начинает копать)*. Эх, земля хороша! Легкая, теплая... Семя как в постельку ляжет.

*(Копает.)* Готово! *(Кладет лопату.)* Теперь и сажать можно. *(Берет кузовок.)* Батюшки! Семена-то где? Ничего нет, а бабка много насыпала! *(Рассматривает кузовок.)* Дырочка! Машутка прыгала да и просыпала все... Что же теперь делать? Бабка велела обязательно репку посадить! Ой, горюшко-горе! *(Садится пригорюнившись.)*

М ы ш к а *(выбегает)*. Ты что, дедушка, пригорюнился?

Д е д. Да что тебе рассказывать, все равно не поможешь...

М ы ш к а. А может, и помогу... Расскажи!

Д е д. Дала бабка семена — репку посадить, а в кузовочке-то дырка... Пока несли, все и просыпались. Ой, горе!

М ы ш к а. Не горюй, дедушка! Я сейчас бежала, одно семечко нашла. А остальные, видно, птички склевали. На, посади!..

Д е д. Ах, ты, умница, спасибо!

М ы ш к а. Не на чем, дедушка. Прощай! *(Убегает.)*

Д е д. Вот и хорошо! Хоть одно посажу — все не зря работал. *(Сажает зерно.)* Теперь пойду завтракать. *(К детям.)* А Машутка придет, пусть польет хорошенько. *(Берет лопату и уходит.)*

В н у ч к а *(выбегает с ведром или лейкой)*. Дедушка! Ушел! Репку-то посадил? *(Ответ детей.)* А мне что наказывал? Полить хорошенько? Ладно, полью! *(Поливает и поет.)*

Я водички не жалею,  
Поливаю, как умею.  
Расти, репка, сладкая,  
Радуй деда с бабкою!

*(На заборе появляется кошка.)*

В н у ч к а. Мурка, последи, чтобы птички наши зернышки не склевали, а я завтракать пойду. *(Убегает.)*

К о ш к а. Завтракать побежала. Небось, сметана будет! Побегу и я. *(Выбегает собака.)* Жучка, Жучка! Тебе Маша репку караулить велела, а я побегу. Мне недосуг! *(Убегает.)*

Ж у ч к а. Караулить, так караулить! Моя обязанность такая. Полежу, на солнышке погреюсь! *(Ложится.)* Ребята, я посплю, а если кто придет, разбудите меня, кричите: «Жучка! Жучка!» Хорошо? Я на вас надеюсь. *(Ложится.)*

*(На заборе появляется птичка. Поет. Дети кричат.)*

Жучка (*вскакивает*). Гав, гав! Вот я тебя! Кыш! (*Прогоняет птичку.*) Молодцы, ребята, спасибо! Я вижу, вы сторожа хорошие. Постерегите репку, а я домой сбегаю. Завтракать, небось, уже сели, косточку дадут. (*Убегает.*)

Сказочница (*выходит*).

Землю дружно поливали,  
Удобрjali и взрыхляли,  
Наконец настал денек —  
Показался и росток.

(*На грядке появляется зелень репки.*)

И как в сказке то бывает,  
Репка быстро вырастает (*растет*).  
До забора поднялась,  
Сладким соком налилась!..

(*Вырастает огромная репка. Сказочница уходит.*)

Мышка (*выбегает*).

Вот так репка,  
Вот так диво!  
И крупна-то и красива,  
До верхушки не достать,  
Надо дедушку позвать!

Дедушка, дедушка! Ой, не услышит! Ребята, помогите дедушку позвать... Де-душ-ка!

Дед (*выходит*).

Что за шум здесь? Что кричите?  
Все вы вместе говорите —  
Ничего мне не понять..  
Дайте мышке рассказать.

Мышка. Оглянися, дедка!

Дед. Вот это репка! Выдерну да скорей бабке отнесу! (*Дергает.*) Нет, не справлюсь я один. Мышка, голубушка, сбегай бабку позови сюда.

Мышка. Боюсь, кошка съест.

Дед. Не бойся, она на печке спит.

Мышка. Хорошо! Сейчас! (*Убегает.*)

Дед (*осматривает репку*).

Вот так штука,  
Вот те-на!  
Репка чуть не со слона! (*Дергает.*)  
А уж крепкая какая,  
Как и выдернем — не знаю!

Бабка (*выбегает*). Что случилось, что такое?..

Д е д. Глянь-ка, чудо-то какое!

Б а б к а. Время нечего терять —

Давай вместе вырывать!

Д е д (*берется за репку*).

Ну, старуха, взяли...

Еще разик, еще два!

Б а б к а. Это, дед, видать не шутка,

Позовем скорей Машутку.

(*Кричат вместе: «Маша! Маша!»*)

В н у ч к а (*издали*). Иду! (*Выбегает.*) Вот и я!

Д е д и б а б к а. Смотри!

М а ш а. Ой, да это что же?

А на репку-то похоже,

Только больно велика!

Б а б к а. Становись за мной, тяни!

Д е д. Ну-ка вместе — раз, два, три!

Б а б к а. Все ни с места! Вот дела!

Ты бы Жучку позвала!

В н у ч к а. Жучка, Жучка!

Ж у ч к а (*выбегает*). Гав, гав! Гав!

В н у ч к а. Становись за мной, тяни!

Д е д. Ну-ка дружно, раз, два, три!

Б а б к а. Ох, не вытянуть нам, дедка!

В н у ч к а. Не осилить эту репку!

(*Жучка бросается на репку, лает.*)

Д е д. Полно лаять-то без толку,

Позови на помощь кошку!

Ж у ч к а. Кошка Мурка, к нам, сюда!

Посмотри на чудеса!

К о ш к а (*выбегает*). Где, скорее покажи!

Ж у ч к а. Становись, за хвост держи.

Д е д. Еще разик, еще два!

Будто тронулась едва...

(*Все осматривают репу.*)

Б а б к а. Правда, сдвинулась немножко...

В н у ч к а. Помогла нам, видно, кошка!

Д е д. Ну, потянем еще раз,

Может, вытянем сейчас...

(*Все берутся и тянут.*)

Нет, ни с места, вот беда!..

Ж у ч к а (*кошке*). Ты бы мышку позвала.

К о ш к а. Мышка, мышка, к нам иди.

Что тут выросло, гляди!..

М ы ш к а. Что тут выросло, видала...

(*Кошке.*) Отвернись-ка ты сначала,

Я тогда за хвост возьмусь.

К о ш к а. Да берись скорей, не трусь!

Д е д. Становитесь дружно в ряд,  
И попросим всех ребят.

В н у ч к а. Нам, ребята, помогайте.

Д е д. Вместе песню запевайте!

В с е (*поют*).

Еще разик, еще раз,  
Репу вытянем сейчас!  
Еще разик, еще два,  
Репа выскочит сама!

(*Репа выскакивает, все падают, быстро поднимаются.*)

Д е д. Ай да репа!

Б а б к а. Ай да диво!

В н у ч к а. И сочна-то.

Ж у ч к а. И красива.

К о ш к а. Как попаришь с молоком,  
Так проглотишь с языком.

Д е д. Всем спасибо за подмогу.

Б а б к а.

Подожди, старик, немного...  
Приходите репу кушать,  
Да другие сказки слушать.  
Репа будет очень сладка,  
Знаю, вспомните вы бабу.

Д е д. Деда!

М а ш а. Внучку!

Ж у ч к а. Жучку!

К о ш к а. Кошку!

М ы ш к а. И меня, хотя б немножко!

С к а з о ч н и ц а (*выходит*).

Вспоминайте и меня!  
Сказка вам нужна моя!  
Есть ведь доля правды тут...  
Зря труды не пропадут.  
И коль дружно мы возьмемся,  
Своего всегда добьемся!

*В. Мамонова*

## **Курочка ряба**

(По мотивам русской народной сказки)

Участвуют: дед  
баба  
курочка  
мышка  
ведущая  
(воспитательница)

*(На сцену выходит ведущая.)*

В е д у щ а я.

Жили были дед

*(В правом углу ширмы появляется дед.)*

Да баба.

*(В левом углу ширмы появляется баба.)*

И была у них курочка ряба.

*(В центре ширмы появляется курочка.)*

Дед и баба курочку очень любили,

*(Дед и баба гладят курочку.)*

Кормили ее и поили.

Д е д.

Ешь, моя курочка, ешь, поправляйся,

Зернышко за зернышком клюй, забавляйся,

У меня в закромах полным-полно,

В амбаре у меня золотое зерно.

*(Кормит курочку.)*

Б а б а.

Пей, моя курочка, пей, моя птичка,

*(Баба выносит ведро с водой и наливает в блюдечко воду.)*

У меня в ведерочке хватит водички.

Напьешься, пойдешь за ворота гулять,

А я тебе водички подбавлю опять.

К у р о ч к а. Ко-ко-ко, ко-ко-ко...

*(Уходит и продолжает кудахтать за сценой.)*

Д е д. Знать, снеслась хочет курочка ряба,

Слышишь, как кудахчет, погляди-ка, баба.

Б а б а. Да и то, старинушка, дай-ка погляжу,

За яичком свеженьким поскорей схожу.

*(Баба уходит, дед ковыляет за ней.)*

В е д у щ а я. И снесла курочка яичко, да не простое,

А золотое...

Д е д. Вот так яичко, очень уж большое...

Видела ль ты, баба, где-нибудь такое?

Б а б а. Погляди, яйцо не простое —

Аль не видишь, старый, яйцо золотое!

Д е д. Золотых яичек не видал ни разу,

Знать, там, в середине, жемчуг и алмазы...

*(Бьет по яйцу рукой четыре раза.)*

Б а б а. Бить его ладошкой вовсе толку нет,

Кулаком с размаху, вот как надо, дед!

*(Баба бьет кулаком по яйцу, как и дед, четыре раза. В это время дед уходит за ширму и возвращается с большой ложкой.)*

Д е д. Погоди-ка, баба, отойди немножко.

Я его покрепче хлопну этой ложкой.

*(Дед бьет по яйцу ложкой. В это время баба выносит ухват.)*

Б а б а. Знать, у тебя, старый, сил-то небогато.

Отойди в сторонку, я его ухватом.

*(Бьет по яйцу ухватом. Дед выносит лопату.)*

Д е д. Только знай бахвалится, я его ухватом.

Где тебе управиться, разобью лопатой.

*(Бьет по яйцу лопатой. Баба уходит и выносит метлу.)*

Б а б а. Ну-ка, дед, в сторонку, вишь, несу метелку,

Соберусь я с силами и добьюся толку.

*(Бьет по яйцу метелкой. Дед уходит и выносит полено.)*

Д е д. Бить его метелкой, что горох об стену.

Отойди к сторонке, я его поленом.

*(Бьет по яйцу поленом. Баба уходит и выносит топор.)*

Б а б а. Брось свое полено, мало силы в нем,

Разобью яичко острым топором.

*(Бьет топором. Дед уходит. Баба оглядывается, не видит дед и тоже уходит. Появляется мышка. Она бежит по яйцу, яйцо падает за ширму и разбивается. Мышка убегает. В это время ведущая появляется перед ширмой. Ведущая заглядывает за ширму.)*

В е д у щ а я. Яичко-то разбилось!

*(Одновременно с двух углов ширмы выходят дед и баба с большими молотками в руках. Не замечая, что яйца нет, бьют молотками по тому месту, где оно лежало. Потом опускают молотки и начинают искать яичко.)*

Д е д. Баба, а баба, яйца-то нету...

Б а б а. Нету.

Д е д. Куда же оно девалось?

Б а б а. Батюшка, где же яичко? *(Ищут по всей ширме.)*

Д е д. Нигде нет...

Б а б а. Пропало яичко...

Д е д. Ребята, может быть, вы яичко спрятали?

*(Ребята отвечают: «Нет».)*

Б а б а. А может быть, вы видели, куда оно девалось?

*(Ребята отвечают по-разному.)*

Д е д. Постойте, постойте, я ничего не разберу.

Б а б а. Да мы у *(Называет имя ведущего, например Анну Ивановну.)* спросим. *(Ведущая выходит.)*

Д е д. Анна Ивановна, вы яичко не брали?

В е д у щ а я. Нет.

Б а б а. А может быть, вы знаете, куда оно девалось?

В е д у щ а я. Знаю, знаю! Мышка бежала, хвостиком махнула, яичко упало и разбилось.

*(Ведущая уходит. Дед и баба наклоняются за ширму и поднимают каждый по скорлупке.)*

Д е д. И вправду разбилось!..

Б а б а. Вот одни скорлупки остались...

*(Дед и баба плачут. Появляется курочка.)*

К у р о ч к а. Не плачь, дедушка,

Не плачь, бабушка,

Вам еще снесет яичко

Ваша рябушка.

Только больше золотого

Я яичка не снесу...

Дед и баба (*вместе*). Не хотим мы золотого!

Куручка. Я простое принесу!

Дед. Вот спасибо — так спасибо,

Наша рябушка.

Баба. Превеликое спасибо,

Наша лапушка.

Дед. Мы яичек бить не будем!

Баба. И не думай ты о том!

Дед. Соберем мы их десяток

Баба. Да цыпляток разведем!

(Музыка. Куручка начинает танцевать. Дед и баба присоединяются к ней.)

## КУРОЧКА РЯБА

Музыка. Т. Ломовой

### 1. Вступление

(Русская народная мелодия)

Умеренно

*mf*

*rit.*

## 2. Курочка ряба

Оживленно

Musical score for 'Курочка ряба' in 2/4 time, marked 'Оживленно' (Allegretto). The score consists of two systems of piano accompaniment. The first system begins with a treble clef, a key signature of one flat (B-flat), and a tempo marking of 'mf' (mezzo-forte). The melody is written in the right hand, and the bass line is in the left hand. The second system continues the piece, ending with a double bar line and repeat dots.

## 3. Подговаривание Деда и Бабы (Русская народная мелодия)

Оживленно

Musical score for 'Подговаривание Деда и Бабы' in 2/4 time, marked 'Оживленно' (Allegretto). The score includes a vocal line with two verses and a piano accompaniment. The vocal line is written on a single staff with a treble clef and a key signature of one flat. The piano accompaniment is written on two staves (treble and bass clefs) with a key signature of one flat. The first verse is: '1. Ешь, мо\_я ку - роч\_ка, ешь, по\_прав - ляй - ся, 2. Пей, мо\_я ку - роч\_ка, пей, мо\_я птич - ка,'. The second verse is: 'зер\_ныш\_ко за зер\_ныш\_ком клюй, за\_бав\_ляй - ся. у ме\_ня в ве\_де\_роч\_ке хва\_тит во\_дич - ки.' The piano accompaniment features a rhythmic pattern of eighth notes in the right hand and a bass line in the left hand.

У ме\_ня в за\_кро\_мах пол\_ным - пол\_но,  
 Налъещь\_ся, пой\_дешь за\_во - ро - та гу\_лять, а

в ам - ба\_ре у ме\_ня зо\_ло\_то - е зер\_но.  
 я те\_бе во\_дич' - ки под\_бав - лю о\_пять.

#### 4. Плач Деда и Бабы

Медленно

*mf*

*rit.*

5. Пляска  
(Русская народная мелодия)

Оживленно

*p* *mf* *f* *rit.* *mf* *ff*

## Пых

(Русская народная сказка)

Участвуют: дедка  
бабка  
внучка Аленушка  
ежик  
сказочница  
(воспитательница)

*(На краю ширмы небольшой развесистый куст. Вплотную к нему грядка с репой, к центру, на расстоянии 4—5 см от нее — грядки с морковью, затем свеклой и капустой.)*

Сказочница (воспитательница в сарафане с платком на голове стоит перед ширмой). Здравствуйте, ребята! Послушайте и посмотрите сказку про страшного Пыха... Жили-были дедка, бабка да внучка Аленушка. *(Слышно пение Аленки.)* А вот и она! Слышите — поет. *(Смотрит на ширму.)*

Зовут меня Аленка,  
Пою я песни звонко.

*(Сказочница уходит.)*

Аленка *(выбегает с лейкой в руках, поет).*

Порой смеюсь, играю,  
Но дел не забываю!..  
Смотрите-ка, ребятки,  
Я поливаю грядки... *(Поливает и поет.)*

Ты расти, мой огород,—  
Пусть любитесь народ.  
Морковь да со свекolkой,  
Наливайтесь соком вы,  
Репка да капуста,  
Поднимайтесь густо!..

Ну, вот и готово!.. Побегу бабушке помогать. *(Убегает.)*

Дедка *(выходит, останавливается, смотрит во все стороны).*  
В огороде-то жарко-жарко... В огороде-то тихо-тихо... Только пчелки жужжат да комарики звенят. А мне, ребятки, захотелось репки! Где же она тут? Ну-ка поищем. Первая грядка с чем? С капустой? Вторая... со свеклой! Третья... с морковкой... А четвертая? Вот она и репка! Красавица... Золотая да наливная! *(Наклоняется к репке.)*

*(Куст колышется. Из-под куста голос: «Пых, пых!» Дедка выпрямляется. «Пых, пых, пых!»)*

Дедка (отступая). Батюшки! Страсти какие! (Поворачивается и бежит, падает, быстро встает, снова бежит.)

Бабка (выходит навстречу). Да что это с тобой, дедка?

Дедка. Ох, бабка, насилу ноги унес! Хотел репку сорвать, а из-под куста зверь какой-то: «Пых-пых!»

Бабка. Да полно тебе! В огороде-то жарко-жарко... В огороде-то тихо-тихо! Только пчелки гудят да комарики звенят. Пойдем, сорвем репку!

Дедка. Нет уж! Иди сама. Я тут посижу. (Садится в дальнем углу.)

Бабка. Эх ты трус! Куста испугался! (Идет к кусту.) Это грядка с капустой. Эта — со свеклой, эта — с морковкой. А вот и репка! До чего хороша! Сама в руки просится! (Наклоняется.)

(Куст колышется. Из-под куста голос: «Пых, пых, пых!») Бабка выпрямляется. «Пых, пых, пых!»)

Бабка. Ах, батюшки! (Бежит к деду, встает за ним. Оба смотрят в сторону куста и дрожат.)

Дедка. Говорил я тебе...

Бабка. Бежим домой!

Дедка. Бежим! (Убегают.)

Сказочница (выходит). Бежали, бежали дед с бабкой, со страху еле-еле до избы добрались. Сели на лавку. Никак не отдышатся. Пожалела их внучка Аленушка. Побежала в огород, чтобы им репку сорвать. (Выходит Аленушка. Сказочница уходит.)

Аленушка. И чего это дедушка с бабушкой испугались? Какого-то Пыха выдумали! В огороде-то тихо, тихо... Только пчелки жужжат да комарики звенят. Пойду репку сорву! Тут грядка с капустой, тут со свеклой, тут с морковкой, а вот и репка! Ай да репка! Золотая да наливная! Сейчас выдерну. (Наклоняется к репке).

(Колышется куст, из-под куста слышен голос: «Пых, пых, пых. Пых, пых!»).

Это я — Аленушка. За репкой пришла!

(Голос из-под куста: «Пых, пых, пых! Пи-и-и!»)

Аленушка. А кто ты такой? Зачем меня пугаешь? Молчишь? (Заглядывает под куст с разных сторон.)

(Из куста опять: «Пых, пых, пых!»)

А я не боюсь! Да кто ты такой?

(Опять из куста: «Пых, пых!»)

Сейчас я тебя найду. (Ищет. Из-под куста вылезает ежик.) Да это ежик! Колючий ежик! Это ты дедушку с бабушкой напугал? Это ты их домой прогнал?

Ежик. Пых, пых, пых!

Аленушка. И не стыдно тебе?

(Из-за ширмы слышны голоса дедки и бабки: «Аленушка! Аленушка!»)

Спрячемся от них. (*Прячутся за куст. Вбегают дедка с палкой, бабка с кочергой.*)

Дедка. Аленушка, где ты?

Бабка. Неужели ее Пых съел?

Дедка. Ох горюшко, горе!

Бабка. Пропала наша внученька!

Дедка (*подходит к кусту*). Он тут живет!

Аленушка (*из куста*). Пых, пых! Не ходите сюда, не то будет беда!

Дедка. Теперь не испугаемся! Мы внучку выручать пришли!

Бабка. Отдай нашу Аленушку!

Аленушка (*выскакивает со смехом*). Ай да дедушка! Ай да бабушка! К пыху сами пришли. Не испугались!

Дедка. Да мы тебя выручать прибежали!

Бабка. Испугались, что пых тебя съест!

Аленушка. Пых? А вы знаете, кто это пыхтел? Ну, страшный пых, выходи сюда. Да, смотри бабушку и дедушку не съешь!

Ежик (*вылезает из-под куста*). Пых, пых!

Аленушка. Вот страшный Пых, которого вы испугались. Он вас сам боится!

Дедка. Ах, ты разбойник! (*Бросает палку в сторону.*)

Бабка. Возьмем его в избу. Он мышей будет пугать!

Дедка. Пугать он мастер! Давай возьмем!

Бабка. Полезай в фартук. Клади его, Аленушка!

Аленушка (*кладет ежа в фартук*). Иди к бабушке в фартук, страшный зверь! (*Вытягивает репку.*) Вот тебе, дедушка, репка!

Аленушка (*дергает еще одну репку*). А это тебе, бабушка. А маленькую — ежику. (*Кладет репку в фартук.*)

Дедка. А теперь домой! Пройдем грядку с морковкой.

Бабка. Пройдем грядку со свеклой.

Аленушка. Пройдем грядку с капустой.

Дедка. Сядем на завалинку, репку поедим.

Аленушка (*смеясь*). На страшного зверя' поглядим. (*Уходят.*)

Сказочница (*выходит*). Пошли дедка, бабка да Аленушка репку есть. А вы, коли репки захотите, в другой раз приходите! Аленушку позовите — она вам всем по репке даст. И на этом сказке конец, а мне меду корец! (*Низко кланяется и уходит.*)

## Мишка-рыболов

Участвуют: Мишка — маленький медвежонок  
мальчик

*(Бугорок. Слева — река, на берегу камыши. Справа — куст.)*  
Мишка *(выходит и осматривается)*. Какой бережок зеленый! А солнышко как хорошо греет! Полежу на травке. *(Ложится.)* Чу! Кто-то идет! *(Прислушивается.)*  
Голос мальчика *(из-за ширмы)*.

Я иду через лужок  
На зеленый бережок.

Мишка *(смотрит в глубину ширмы.)* Мальчик идет с удочкой. Как он важно выступает! *(Мишка комично передразнивает его.)* Спрячусь в кусты и посмотрю, как он будет рыбу ловить. *(Детям.)* Только вы не говорите, что я тут спрятался. *(Прячется.)*  
*(Выходит мальчик с удочкой и ведерком в руках.)*  
Мальчик.

Со мной мое ведерко  
И удочки со мной.  
Я сяду на пригорке  
Над тихой рекой.

*(Осматривается. Ставит на землю ведерко.)*  
Кажется, здесь хорошее местечко. Сейчас закину удочку, наловлю рыбы. *(Наклоняется над водой и смотрит в реку.)* А рыбы-то сколько! Так и плавает взад и вперед. Так и ходит. Сейчас я поймаю какую-нибудь! *(Закидывает удочку.)* Ну, теперь надо тихо сидеть. Ребята, вы тоже не шумите, а то всю рыбу мне распугаете! *(Садится и тихонько приговаривает.)*

Рыбу я удить люблю,  
Сидя на пригорке.  
Рыбы крупной наловлю  
Полное ведерко...

Тсс... Берет... берет... *(Дергает удочку.)* Есть! *(На удочке небольшая рыбка.)* Ну, рыбка, довольно тебе в речке плавать, поплавай теперь в моем ведерке. *(Снимает рыбу с крючка и пускает ее в ведерко.)*

Мишка *(всплескивает лапами)*. Плотицу поймал! Да какую хорошую!

Мальчик *(опять закидывает удочку в реку)*. Кто это разговаривает? *(Оглядывается.)* Кажется, нет никого! *(Мишка делает знаки, чтобы дети молчали.)*

Мальчик *(к зрителям)*. Это вы, ребята? *(Ответ детей.)* Ой, тише! Окунь подходит. Сейчас клюнет! *(Тихо приговаривает.)*

Я на бережку сижу,  
Рыбу удочкой ужу...  
Тише, удочка, не гнись,  
Рыбка-рыбочка, ловись!..

Берет... берет! Есть! (*Дергает удочку чересчур сильно, поплавок с пойманной рыбой попадает в кусты. Медведь схватывает рыбу. Мальчик смотрит — удочка пустая.*) Куда же этот окунь делся? (*Смотрит вокруг.*) Нигде нет, пропал! Что за чудо! Ребята, вы не видели, куда он делся? (*Мишка делает знаки детям, чтобы они не говорили. Ответ детей.*) Нет окуня! Вот досада какая! Ну, ничего! Закину еще раз. Вон какая большая щука плывет. (*Закидывает.*)

Мишка (*тихо зрителям*). Не нашел окунька. А окунек-то какой хороший... (*Показывает окуня.*)

Мальчик. Опять кто-то разговаривает! Тише!.. Щука идет... подходит! Кружится... берет... берет... Есть! (*Выхватывает удочку так же сильно. Щука попадает к медведю. Медведь быстро снимает ее с удочки. Мальчик смотрит — удочка пустая.*) Что за чудеса? Опять удочка пустая! Нет, тут что-то неладное! Надо посмотреть как следует. (*Встает.*) Кто это тут ворчит? Мишка! Так вот кто моих рыбок таскает! Отдавай щуку, отдавай!

Мишка. Не отдам! (*Убегает. Мальчик за ним.*)

Мальчик. Отдай рыбу!

Мишка. Не отдам! (*Мишка спотыкается и падает. Мальчик хватается его.*)

Мальчик. Отдай рыбу, Мишка. Или я тебя сейчас удочкой!

Мишка (*вырывается*). Не отдам! (*Побежал, задевает за пень, падает. Мальчик опять его хватается.*)

Мальчик. Отдашь рыбу?

Мишка. Не отдам! (*Вырывается. Подбегает к краю сцены.*) Ребята, возьмите меня к себе. Скорей! Спрячьте! Вы меня не бойтесь — я ведь не настоящий медведь. Я ведь кукольный!

Педагог (*быстро подходит к ширме*). Ребята, спрячем Мишку? (*Ответ детей. Педагог берет Мишку на руки и садится с ним среди детей.*)

Мальчик. А, убежал, спрятался! Когда-нибудь ты мне еще попадешься! Только всех рыб распугал! Ну, ладно, пойду домой! (*Берет ведерко и уходит.*)

Педагог. Ну, Мишка, мальчик домой ушел. Теперь иди обратно. Скажи ребятам спасибо за то, что они помогли тебе спрятаться. (*Мишка кланяется детям. Воспитатель подходит к ширме и сажает Мишку на берег.*)

Мишка (*осматривается*). А он правда ушел? Нигде его нет? Нет. Ушел! Ох, устал же я! А как я ловко над ним подшутил-то, а?

Мальчик (*выскакивает*). Вот он! Попался! (*Вскакивает Мишке на спину.*)

Мишка. Ай! Пусти меня!

Мальчик. Не пущу!

Мишка. Слезай!

Мальчик. Не слезу!

Мишка. Ну, возьми свою рыбу! Вот она! (*Отдает рыбу.*)

Мальчик. Давай!

Мишка. Ну, слезай теперь!

Мальчик. Нет, не слезу. Вези меня домой!

Мишка. Да ведь там собаки!

Мальчик. Ну, вези до моей улицы.

Мишка. Не повезу!

Мальчик. Не повезешь? (*Стегает его удочкой. Мишка рывкает, бежит вприпрыжку.*) Вот, ребята, смотрите, какой у меня конь лихой! Вот как прыгает! Ну-ну, Мишка, поторапливайся!

Посмотрите-ка, ребята,  
Как везет сегодня мне:  
Я на речку шел пешечком —  
С речки — еду на коне!

До свидания, ребята! (*Мишка скачет галопом. Мальчик машет рукой.*)

\* \* \*

В сценке «Мишка-рыболов» действие происходит на берегу реки. Берег занимает большую часть ширмы, незначительная часть остается для реки.

Удочка делается длинная. На одном конце ее привязывается веревочка с поплавком и крючком. Другой конец удочки скрывается за ширмой. Свободной рукой кукловод берет за этот конец и управляет удочкой. Зрители же видят удочку в руках у мальчика и верят, что мальчик забрасывает поплавок в воду, вытаскивает из реки рыбу, грозит удочкой медведю.

Первый раз мальчик вытаскивает маленькую рыбку, второй раз — побольше, третий раз — еще больше. У каждой рыбы около рта сделано колечко или петелька, за которые она прикрепляется на крючок. Сниматься с удочки рыбы должны очень легко и быстро.

Момент перехода мишки с ширмы в зал подготавливается заранее. Надо перед спектаклем договориться с воспитателем или с кем-нибудь из взрослых, чтобы он подошел к ширме и взял мишку на руки. Сделать это надо быстро. На руках у воспитателя мишка должен продолжать играть, изредка поворачивать голову и слегка двигаться. Если у куклы нет задних ног, то конец перчатки куклы закрывается рукой. При возвращении мишки на ширму воспитатель быстро заносит куклу за ширму и держит ее до тех пор, пока кукловод не наденет ее на руку.

## Грибы

Участвуют: бабушка  
внучка  
грибы мухоморы

*(Лес. На переднем плане елка и куст. Под елкой пять мухоморов. Под кустом — три белых гриба.)*

1 - й мухомор. Какие мы красивые! Ни один гриб в лесу не может с нами сравниться по красоте.

2 - й мухомор. Да, ни у одного из них нет таких красивых, красных шапочек.

3 - й мухомор. Трудно пройти мимо и не заметить нас.

4 - й мухомор. Я боюсь, что придут в лес люди, увидят и сорвут нас. Мы не можем не нравиться.

5 - й мухомор. Посмотрите, какие безобразные грибы под соседним кустом!

3 - й мухомор. Какие у них некрасивые, темные шапочки!

2 - й мухомор. А какие уродливые, толстые ножки!

5 - й мухомор. Да, на них неприятно смотреть!

*(Выходит девочка с корзиночкой, за ней бабушка.)*

Девочка *(замечает мухоморы)*. Бабушка, смотри, какие красивые грибы.

Бабушка *(поспешно)*. Не дотрагивайся до них, внученька. Это ядовитые грибы. Если их съест человек, он отравится и умрет. И для животных они вредны, и даже для насекомых. Потому их и называют мухоморами. Не трогай их! Не пачкай руки!

Девочка. А я не знала! Ну пойдём дальше. *(Подходит к кусту, под которым растут белые грибы.)* Бабушка, смотри ещё грибы! Темные! Они, наверно, тоже ядовитые!

Бабушка. Нет, внученька. Это самые хорошие грибы. Их называют боровиками или белыми грибами.

Девочка. Их можно трогать руками?

Бабушка. Можно! Сорви их и положи в корзиночку.

Девочка. Ну, грибы боровики, полезайте в мою корзиночку. *(Срывает грибы и кладет в корзину.)*

Бабушка. Пройдем ещё немного вперед, а потом домой, белые грибы жарить. Хороший завтрак у нас будет. *(Проходит вперед.)*

Девочка *(подходит к мухоморам)*. А вы, хоть и красивые, да никому не нужны. *(Уходит.)*

Грибы, елку и куст вырежьте из картона. Каждый мухомор делается отдельно и при помощи подклеенной к нему палочки ставится на ширму. «Говорящий» мухомор слегка покачивается. Бабушка и девочка — обыкновенные петрушки.

А. Колобова

## Любочка и ее помощники

Участвуют: Любочка  
Петя-петушок  
кот Мурлыка

### 1-я картина

(Домик в лесу.)

Любочка (выходит из дома). Петя-петушок, иди сюда!

Петушок (выходит). Ко-ко-ко. Я здесь. С добрым утром!

Любочка. Почему ты, петушок, сегодня утром не пел? Почему не разбудил меня? Мне нужно было в лес по ягоды идти. Какой ты стал ленивый! Не дам тебе зерен и оставайся без завтрака.

Петушок (обиженно). А мне надоело петь. Не буду больше будить тебя. (Отходит в сторону.)

Любочка. Кыс, кыс, кыс, Мурлыка. Иди сюда.

Мурлыка (входит). Мяу, мяу. Я здесь. С добрым утром!

Любочка. Что же это ты, Мурлыка, мышей сегодня не ловил? Они в буфет забрались. Масло съели, пирожок утащили. Ты стал ленивый. Не получишь молока.

Мурлыка. Я хочу ночью спать, а не мышей ловить. (Отходит в сторону.)

Любочка. Как хочешь! (Уходит в дом.)

Петушок (подходит к коту). Давай, Мурлыка, убежим от Любочки в лес. Будем там жить и спать, сколько хотим.

Мурлыка. Убежим. А еду будем по очереди добывать. Один день ты, другой день — я. Хорошо?

Петушок. Один день я буду еду добывать, а ты будешь спать; другой день ты пойдешь на добычу, а я буду спать и ничего не делать.

Мурлыка. Вот здорово! Бежим сейчас же!

Петушок. Скорее! (Убегают.)

## 2-я картина

*(Лес. На переднем плане спит петушок. Входит Мурлыка, в зубах у него мышка.)*

Мурлыка. Вставай, петушок. Я целый день бегал по лесу и поймал только одну мышку. Разделим ее пополам и съедем.

Петушок *(встает)*. Что ты, Мурлыка. Я не ем мышей. Мне нужны зернышки. Ой, бедный я! Я сегодня буду голодным. Завтра с утра я сам пойду искать себе пищу.

*(Мурлыка съедает мышку, садится рядом с петушком, засыпает. Пауза. Выходит солнце.)*

Петушок. Пора вставать и идти за едой. *(Уходит. Мурлыка продолжает спать.)*

Петушок *(возвращается)*. Вставай, Мурлыка! Сколько я ни бегал, ни искал, нашел только пять зернышек. Да и то не очень вкусные. На тебе три зернышка и мне два.

Мурлыка *(встает)*. Да что ты, Петя. Я же зерен не ем. Я хочу мышку или теплого молока. *(Пауза.)* Да, Петя, плохи наши дела. Вчера ты был голодным, сегодня — я. Что же нам делать?

Петушок. Знаешь что? Вернемся к Любочке. Попросим у нее прощения и будем опять жить у нее и делать то, что она нам скажет. Хорошо? Бежим к ней! *(Убегают.)*

## 3-я картина

*(Домик Любочки.)*

Петушок и Мурлыка *(подходят к окну.)* Девочка Любочка, выйди, пожалуйста, к нам.

Любочка *(из окна)*. Кто меня зовет? А, это вы! *(Выходит из дома.)* Где же это вы два дня пропадали? Я уже хотела искать себе другого петушка и другого кота.

Петушок. Мы думали, что нам будет лучше без тебя. Вот мы и убежали в лес.

Мурлыка. Мы голодные. Нам плохо без тебя. Мы будем послушные. Я буду каждую ночь мышей ловить.

Петушок. А я утром — рано вставать и петь: кукареку! Прости нас, Любочка, мы будем хорошими и будем помогать тебе.

Любочка. Ну хорошо! На первый раз прощаю. Сейчас вас покормлю. Тебе, Петя, дам вкусных зернышек, а тебе, Мурлыка, — теплого молока. Идем. *(Все уходят в дом.)*

## Как медвежонок Проша говорил неправду

Участвуют: Петрушка  
медвежонок Проша  
медвежонок Троша  
собака Кнопка  
волк

*(На ширме появляются Проша и Троша.)*

Проша. Троша, скоро придет Петрушка?

Троша. Скоро.

Проша. А что он принесет нам?

Троша. Подарки.

Проша. Какие подарки?

Троша. Ты же знаешь: трубу и барабан.

Проша. Кому он даст трубу, а кому барабан?

Троша. Ты же слышал, как Петрушка сказал: тебе, Проша, дам барабан, а тебе, Троша, — трубу.

Проша. Почему тебе трубу, а мне барабан? Я хочу трубу!

Троша. Потому, что я старший брат, а ты — младший.

Проша *(капризно)*. Я хочу трубу!

Петрушка. Здравствуйте, дорогие Проша и Троша. Получайте подарки, которые я вам обещал. *(Дает Троше трубу.)* Это тебе, Троша. А тебе, Проша, барабан.

Проша. Я хочу трубу.

Петрушка. А ты умеешь играть на трубе?

Проша. У... умею...

Петрушка. Вот как! А я не знал. Ну-ка, сыграй что-нибудь.

Проша *(берет у Троши трубу)*. Сейчас сыграю.

Троша. Ты берешь трубу не тем концом.

Проша *(перевортыивает трубу)*. Не учи. Сам знаю. *(Пытаясь играть, дует в трубу. Ничего не получается.)*

Петрушка. Не получается? Вот видишь! Зачем же ты говоришь неправду? *(Берет у Проши трубу и передает Троше.)* Поиграй нам. *(Троша играет.)* Эх, как жаль, что нет сейчас моей собаки Кнопки!

*(На ширме с громким лаем появляется Кнопка.)*

Петрушка. Да вот и она! Познакомься, это Троша.

Кнопка. Гав, гав!

Петрушка. А это Проша.

Кнопка. Гав, гав!

Петрушка. Я принес фотоаппарат «Молния». Он снимает молниеносно, но снимает только хороших зверей. А плохие не получают. Троша, ты хорошо учишься в школе?

Троша. Хорошо. По языку — «пять».

Петрушка. А по прыжкам?

Троша. «Пять с плюсом».

Петрушка. Очень хорошо.

*(Берет фотоаппарат. Наводит его.)*

Внимание. Не моргай. Раз, два, три! Готово! Получай карточку.

Троша *(смотрит на карточку, радуется)*. Как интересно!

Петрушка. Теперь твоя очередь, Проша. Внимание! Как ты учишься?

Проша *(подражая интонации Троши)*. По языку — «пять», по прыжкам...

*(Кнопка громко лает.)*

Петрушка. Стоп, стоп! Что-то не то. Я не сказал вам, что Кнопка любит тех, кто говорит правду, и не терпит лжи. Стоит кому-нибудь сказать неправду, как она начинает громко лаять. Кнопка залаяла, значит, Проша, ты сказал неправду. Какие же у тебя все-таки отметки?

Проша «Четыре».

*(Кнопка лает.)*

Проша *(путается)*. То есть «три с плюсом».

*(Кнопка лает.)*

Проша *(сердито смотрит на Кнопку)*. Ну, «три».

*(Кнопка опять лает.)*

Проша. Не лай! У меня «двойка»!

Петрушка. Не ожидал этого я от тебя, Проша. Учишься плохо и обманываешь. Как нехорошо! Я хотел тебя сфотографировать, но ведь плохие зверюшки у меня на карточке не получаются.

Проша. Совсем не получаются?

Петрушка. Совсем. Вот смотри. Сядь, не вертись. Разве я буду снимать твой хвостик? Внимание! *(Фотографирует, смотрит карточку.)* Ну, конечно, одно темное пятно!

*(Звонит телефон.)*

Петрушка *(с телефонной трубкой)*. Что? Да, это Петрушка. Кто говорит? Ах, это вы, мама. Здравствуйте! Что случилось? Проша сломал заводную игрушку и ничего не сказал? Конечно, плохо. Я сейчас разузнаю и вам сообщу. *(Вешает трубку, обращается к Проше.)* Ты слышал? Что скажешь?

Проша. Я в гостях не был.

Кнопка. Гав, гав!

Троша. Слышишь, как Кнопка лает, значит, ты сказал неправду.

Проша. Ну и что, подумаешь! Был. Только не в гостях, а так просто.

Петрушка. Но ты сломал заводную игрушку?

Проша. И не ломал я ничего.

Кнопка. Гав, гав!

Троша. Неправда!

Петрушка. Неправда!... Сломал...

Проша. Не ломал.

Кнопка. Гав, гав!

Троша. Скверный медвежонок!

Проша (*сквозь слезы*). Ну, конечно, ты старший брат и можешь меня обижать. Она сама сломалась.

Петрушка. Игрушка не может сама сломаться. Запомни, Проша, если ты будешь говорить неправду, то все перестанут тебе верить. Правда, дети?

Дети. Да.

Петрушка. А ведь может случиться и так, что ты будешь говорить правду, а тебе уже никто не будет верить. Пойдем, Кнопка. Я люблю, чтобы было весело, а здесь с таким вот Прошей мне скучно.

Троша. И я с вами пойду.

Петрушка. А Проша пусть здесь посидит один да подумает! (*Уходя, берет фотоаппарат.*) Очень жаль! Вместо карточки — темное пятно. (*Петрушка, Кнопка и Троша уходят.*)

Проша (*сквозь слезы*). И чем я виноват, что у меня так получается? Хочу сказать одно, а говорю другое. Как же я могу сказать, что сам сломал игрушку? Ну и будут тогда говорить, какой Проша плохой, какой Проша нехороший. А я не хочу быть плохим, не хочу, чтобы надо мной все смеялись.

(*На ширме появляется волк.*)

Волк. Какая приятная встреча! Медвежата на обед. Не плохо! Я проголодался. И тебя съем.

Проша (*кричит*). Троша, Петрушка, помогите, волк хочет меня съесть. Помогите! (*Бежит.*)

Волк. Стой! Не уйдешь! (*Убегает за Прошей.*)

(*После музыкальной паузы на ширме появляются Петрушка и Троша.*)

Петрушка. Ты слышал, Троша?

Троша. Слышал.

Петрушка. По-моему, это кричал Проша. А что он кричал?

Троша. Он кричал: «Помогите! Волк хочет меня съесть!»

Петрушка. Разве можно Проше верить? Он всегда говорит неправду. Скажите, дети, здесь волка не было?

Дети. Был, был волк. Он хотел съесть Прошу!

Петрушка. Неужели Проша говорил правду?

Троша. Раз дети говорят — значит, это правда.

Петрушка. Тогда скорее бежим! Скорее!

(*Петрушка и Троша убегают. После музыкальной паузы на ширме появляется волк.*)

Волк (*зло смотрит в зрительный зал*). Опять я остался без обеда. Это, наверное, вы кричали: «Волк! Волк!» Хотите, чтобы

я вас съел? О, как вас много! Нет, не справится мне с вами!  
(Воет.) Какой я несчастный! (Уходит.)

(После музыкальной паузы на ширме появляются Петрушка, Троша и Проша.)

Петрушка. Теперь скажи детям спасибо: если бы не они, мы бы ни за что не поверили, что за тобой гонится волк. Вот что значит говорить неправду!

Проша. Я больше не буду.

Петрушка. Чего не будешь?

Проша. Говорить неправду.

Петрушка. Проверим. (Берет фотоаппарат.) Внимание! Не плачь и не моргай. (Смотрит карточку.) Готово. Хорошо получилось. Никакого темного пятна.

Проша (радостно). Мне нравится говорить правду. Теперь я все время буду говорить правду. Вот увидите!

Петрушка. Мне это тоже нравится. Давайте повеселимся. Троша, где твоя труба?

Троша. Вот она.

Петрушка. Проша, где твой барабан?

Проша. Здесь.

Петрушка. А ну-ка, нашу любимую.

(Троша и Проша играют. Петрушка пляшет.)

М. Покрышкина

## Вот так овощ!

(По сказке М. Пляцковского)

Участвуют: дед  
воробей  
пчела  
белка  
лягушонок

(Огород. Слева кусты.)

Воробей (летит вдоль ширмы, резко поворачивается и опускается на грядку). Ой, зернышко уронил.

Дед (выходит с лопатой, напевает. Воробей улетает. Дед замечает зерно.) Зернышко! Беленькое, плоское. Такого никогда не видел. Посажу-ка да посмотрю, что из него вырастет. (Копает землю, сажает зерно.) Водицы принесу, зернышко полью. (Уходит.)

Воробей. Чик-чирик, чик-чирик! (Прилетел на то место, где дед закопал зернышко.) Чик-чирик! Чик-чирик!

Белочка (выпрыгивает). Воробышек, ты что здесь делаешь?

Воробей. Зернышко ищу. Я его уронил, а дед нашел и в землю закопал. Вот я его и ищу.

Белочка. Хочешь, я тебе помогу?

Воробей. Помоги! *(Ищут.)*

Лягушонок *(выскакивает)*. Ква-ква! Белочка, воробышек, вы что ищете?

Белочка. Воробышек зернышко уронил, а дед закопал его.

Лягушонок. Ква-ква! Зачем закопал?

Воробей. Кто-то идет! *(Прячутся за куст.)*

Дед *(выходит с лейкой)*. Водицы не пожалею, полью хорошенько. *(Поливает.)*

Белочка. Водичкой поливает.

Дед. Вот и полил. Расти, зернышко, мне на радость, людям на удивление. *(Уходит.)*

Лягушонок. Интересно, что из зернышка может вырасти.

Белочка. Вырастет — узнаем! *(Прыгают в разные стороны.)*

Воробей. Узнаем! Узнаем! *(Улетает.)*

*(Медленно вырастает тыква.)*

Дед *(возвращается, подходит к тыкве)*. Вот что из моего зернышка выросло! Круглое, большое, желтое. На репу похоже, да не репа! У репы-то листочки вверх растут, а у этой вширь раскинулись. Как же мне этот овощ назвать? Эй, птицы перелетные! Эй зверюшки-попрыгушки! Помогите это чудо огородное назвать!

Воробей *(прилетел, кружится над тыквой)*. Чик-чирик! Чик-чирик! *(Сел на тыкву, подпрыгивает.)* Чик-чирик!

Дед. Как, как?

Воробей. Чик-чирик! *(Улетает.)*

Дед. Чик-чирик! Называют овощи: репа, морковка — это понятно, а то «чик» какой-то! Не подходит!

Воробей *(пролетает)*. Чик-чирик! Чик-чирик!

Дед *(махнул рукой)*. Ты смеешься надо мной, что ли!

Пчела *(летит)*. Ж-ж-ж-ж!

Дед. Пчелка-хлопотунья, помоги мне этот овощ назвать!

Пчела *(жужжит еще громче)*. Ж-ж-ж-ж! *(Улетает.)*

Дед. Нет, это совсем не подходит. *(Замечает белку.)* Белочка — везде-поспелочка, хоть ты скажи, как назвать этот овощ?

Белочка *(вскакивает на тыкву)*. Тры-тры-ты-ты-ты! Тры-тры-ты-ты-ты! *(Прыгает в сторону. Появляется лягушонок, вскакивает на тыкву.)*

Дед. Лягушонок, зеленые лапки, как это чудо огородное назвать?

Лягушонок. Ква-ква-ква! *(Спрыгивает.)*

Белка *(вскакивает на тыкву)*. Тры-ты-ты-ты!

Лягушонок (тоже вскакивает на тыкву). Ква-ква-ква! (Стараются столкнуть друг друга, кричат одновременно, каждый по-своему: тры-ты-тры, ква-ква, ты-ква, ты-та, ква, тык-ва.)

Дед. Что-то получается. Ты-ква, ты-ква. Не назвать ли нам этот овощ тык-ва? А? Как будто хорошо! Тыква! Ребята! Как вы думаете? (Ответ ребят.) Ну и хорошо. Пусть будет тыква! (Радостно потирает руки.) А теперь ее сорвать можно. Зверюшки-попрыгушки, помогите-ка! Ты, белочка, за этот лист тyani, лягушонок за этот, я сзади подталкивать буду. А вы, ребята, вместе с нами говорите: раз, два—взяли. Хорошо? Ну, начали.

Все. Раз, два — взяли! Раз, два — взяли! Раз, два — взяли! Ух! (Тыква двигается, переворачивается на бок.) Спасибо, зверюшки, спасибо, ребятки. (Хлопает тыкву рукой.) И пусть теперь все люди этот овощ тыквой называют. (Взваливает тыкву на спину, уходит. Белочка и лягушонок поддерживают тыкву сзади.)

Т. Караманенко

## Не хвастайся!

Участвуют: еж  
ежиха  
заяц

(Опушка леса. Слева домик ежей. Из трубы идет дымок. На заднем плане вдали бугорок и большой куст.)

Заяц (вбегает и останавливается перед домом). Кто тут живет? Печь топят. (Пауза.) Колокольчик с веревочкой. (Дергает за веревочку. Колокольчик звонит. Из дома выходит еж.)

Я за веревочку дернул... Колокольчик и зазвонил...

Еж. Колокольчик зазвонил, я и узнал, что кто-то пришел.

Заяц. Я мимо бежал. Смотрю дым из трубы идет. Я заяц быстроногий. Меня так зовут потому, что я быстро бегаю.

Еж. Это хорошо!

Заяц. Так быстро, что и от лисы, и от собак, от всех убегаю.

Еж. Молодец!

Заяц. А как ты от них спасаешься?

Еж. А вот как. (Сворачивается в клубок.)

Заяц. Ах! Где же твоя головка, брюшко и лапки? (Ходит вокруг ежа, трогает его лапкой, но сразу же отдергивает ее.)

Какой ты колючий! До тебя и дотронуться нельзя, не то что съесть. (Пауза. Насмешливо.) И что за радость: свернуться и лежать. Ну, а прыгать, скакать и кувыркаться ты, конечно, не можешь. А посмотри, как ловко все это я делаю. (Показывает.) Куда тебе с твоими лапками-коротышками! А я все могу!

Е ж. Ишь как расхвастался! А я хвастунов не люблю! *(Отходит в сторону.)* Надо его проучить. Что бы такое придумать?

*(Хлопает лапкой по лбу.)* Так... так... так... Придумал! *(Зайцу.)* Как ты думаешь, твои ноги быстрее моих бегают?

З а я ц. Конечно.

Е ж. И мои ноги — коротышки?

З а я ц. Самые настоящие коротышки.

Е ж. А ты не думаешь, что мои коротышки быстрее твоих длинных бегают?

З а я ц. Какой вздор! Этого быть не может!

Е ж. Побежим наперегонки, тогда увидишь.

З а я ц. Наперегонки с тобой? Ха-ха-ха-ха! Ой, насмешил! Ха-ха-ха-ха! И ты думаешь меня перегнать? Ха-ха-ха! Да я тебе полдороги вперед дам и все равно перегоню!

Е ж. Хорошо. Бежать начинаем от моего дома, мимо вон того бугра с кустом, за прудом, мимо большой ели, через мостик, мимо березы и сюда, обратно, к моему дому.

З а я ц. Хорошо! Я побегу от дома, а ты от того куста! Иди туда.

Е ж. Нет. Я хочу сначала пообедать. А когда кукушка прокукует три раза, приходи. Я буду ждать!

З а я ц. Хорошо! Покушай получше! Помни, что недаром меня быстроногим зовут. *(Убегает. Из дома выходит ежиха.)*

Е ж. Выручай меня, женушка. Был тут заяц и поднял меня на смех: и ножки-то у меня коротышки, и кувыркаться я не умею. «Вот, — говорит, — смотри, как я здорово кувыркаюсь и прыгаю. А бегаю я так быстро, что и от лисы, и от собак, и ото всех убегу». И решил я хвастуна проучить. *(Пауза.)* Предложил ему наперегонки бежать.

Е ж и х а. Ты с зайцем наперегонки?

Е ж. Да, с зайцем наперегонки. Конечно, мне его не перегнать. Я это знаю. Но я зайца перехитрю. И ты мне поможешь. Пойди и надень такие же трусики и галстук, как у меня, и нас никто не различит.

Е ж и х а. Вот, что надумал! Ну, ладно! *(Уходит.)*

*(Входит ежиха, одетая как еж.)*

Е ж и х а. Ты уверен, что мы похожи друг на друга?

Е ж. Спроси кого хочешь, если мне не веришь.

Е ж и х а. Кого же спросить?

Е ж. Да хотя бы ребят.

Е ж и х а. Ребят? Хорошо! *(К детям.)* Ребята, мы похожи друг на друга? *(Ответ детей.)* И меня можно за ежа принять, а ежа за меня? *(Ответ детей.)*

Е ж. Подожди. Мы сейчас проверим. Давай покружимся. *(Берутся за обе лапы и кружатся, по возможности быстро.)* Стой! *(Еж шепчет ежихе на ухо.)* Теперь повернемся к ребятам.

*(Говорят вместе и покачиваются из стороны в сторону.)* Где еж и где ежиха? Где еж и где ежиха? *(Дети отвечают.)* Вот видишь — нас нельзя различить. Итак, слушай: я бегу с зайцем наперегонки и по дороге прячусь. Заяц прибегает к дому, ты встречаешь его вместо меня и говоришь, что уже давно прибежал и ждешь его. Помни: прибежал, а не прибежала. Я оставляю тебе свою трубку. Все поняла?

Ежиха. Конечно, все поняла!

Еж. Ну и хорошо! *(Кукует кукушка.)* Иди скорее в дом, чтобы заяц тебя не видел.

*(Ежиха уходит. Прибегает заяц.)*

Заяц. Вот и я!

Еж. Очень хорошо! Сейчас начнем. Я только разочек трубкой затянусь. А прибегу — докурю. *(Уходит в дом и тут же возвращается с трубкой.)* Только одну затяжку. *(Затягивается, выпускает дым и кладет трубку.)* Готов! Давай начинать.

Заяц. Значит, обегаем куст на бугре, потом бежим мимо пруда, за большой елкой, через мостик, мимо сухой березы и обратно сюда, к твоему дому. Я бегу от дома, а ты как более слабый начинай бежать от того куста. Я тебе это обещал. *(Еж медленно идет к кусту.)* Эх ты, тихоход! И со мной тягаться хочешь!

Еж. А ты знаешь пословицу: смеется тот, кто смеется последним? *(Уходит.)*

Заяц *(громко)*. Дошел?

Еж *(издали)*. Дошел!

Заяц. Я считаю до трех. На «три» можно бежать. Раз, два, три! *(Добегаает до середины ширмы и бежит на месте. Дом задвигается назад. Вдали видно, как еж прячется под куст. Куст продвигается навстречу зайцу и скрывается так же, как и дом. Затем навстречу зайцу проходят камыши (пруд), большая елка, мостик, сухая береза. Заяц пробегает до конца ширмы по заднему плану и скрывается. Появляется дом ежа, выходит ежиха, берет трубку и курит. Прибегает заяц. Ошеломленный останавливается, пятится назад, садится и протирает глаза. Ежиха курит.)*

Заяц. Ты уже здесь?

Ежиха. Как видишь! Сижу докуриваю.

Заяц. Ты прибежал раньше меня?

Ежиха. Выходит, что так!

Заяц. На твоих коротеньких ножках?! *(Пауза.)* Теперь меня в лесу засмеют: меня обогнал еж!

Ежиха. А ты другой раз не хвастайся и не дразнись! Это тебе урок!

Заяц. Какой стыд! *(Убегает. Входит еж.)*

Ежиха. Хорошо ты его проучил!

Еж. Иди переоденься. *(Ежиха уходит.)* Пойду и я отдохну после трудного состязания. *(Смеется и уходит.)*

\* \* \*

В сценке «Не хвастайся!» очень важно показать зайца заносчивым и хвастливым, чтобы у зрителей вместе с ежом появилось желание проучить его.

У зайца все движения и разговор проникнуты самодовольством и самоуверенностью. Еж все делает и говорит спокойно, добродушно. И даже его намерение проучить зайца продиктовано не злостью, а желанием пошутить.

Полное впечатление бегущего зайца создается при условии, если кукла слегка и ритмично, но быстро подскакивает и энергично размахивает лапками.

Дым, идущий из трубы, сделать очень легко. Возьмите резиновую трубочку, один ее конец приставьте к верхней части трубы (чтобы она не была видна зрителям), а через другой конец медленно пускайте дым от папиросы.

Колокольчик у двери дома ежа хорошо сделать в виде цветка и поместить внутрь него звенящий колокольчик или бубенчик.

Еж и ежиха должны быть совершенно одинаковыми.

## НЕ ХВАСТАЙСЯ!

1. Зайчик (веселый)

Музыка Т. Ломовой

(Русская народная мелодия)

Оживленно

The musical score is written for piano in 2/4 time and D major. It consists of three systems of music. The first system begins with a treble clef, a key signature of one sharp (F#), and a 2/4 time signature. The melody is marked *mf* and includes a *rit.* (ritardando) instruction. The second system continues the melodic line with various rhythmic patterns and slurs. The third system features two endings, labeled '1.' and '2.', which provide alternative conclusions to the piece.

## 2. Бег зайца и ежа

Оживленно

mf f mf

1. 2.

## 3. Зайчик (печальный)

Умеренно

mf rit. p

mf

## Как каша обиделась

Участвуют: Люда  
Витя  
сладкий человечек  
осы  
мышонок Усик

### 1-я картина

*(Слева стол. На столе горшок с кашей. Размахивая ложками, прибегают Люда и Витя.)*

Витя *(подбегает к столу)*. Посмотрим, что сегодня на завтрак?

Люда. Наверное, что-нибудь вкусное! *(Открывает крышку.)*

Витя. Фу, каша. Не хочу!

Люда. И я не хочу противную кашу. *(Захлопывает крышку.)*

Каша *(поднимает крышку. К детям.)* Почему вы так нехорошо говорите обо мне? *(Захлопывает крышку.)*

Витя. Ты надоела нам.

Каша. Без меня вы будете слабенькие, а от каши дети растут быстро, быстро.

Люда. Все равно не хотим. Уходи!

Каша. Уйду от вас.

Люда. Уходи.

Витя. И не приходи больше.

Каша. Без меня вы будете худые и бледные.

Люда *(прыгает на одной ноге)*. Надоела, надоела! Уходи...

Витя. Каша-кваша, уходи.

Каша. Я очень полезная, а вы меня обижаете.

Люда и Витя *(прыгают, размахивают ложками)*. Уходи! Уходи!

Каша *(встает на ножки)*.

Не стерплю обиду эту

И пойду бродить по свету, *(Прыгает со стола.)*

С вами жить я не хочу,

За порог и... укачу. *(Уходит и тут же возвращается.)*

До свидания, Витя, Люда,

Все равно вас не забуду...

Ведь я верный друг детей. *(Уходит.)*

Витя *(радостно)*. Ушла глупая каша.

Люда. Попыхтела и ушла. *(Смеются.)*

Витя. Я сейчас с удовольствием съел бы пирожное...

Люда. А я конфет...

Витя. А я печенья и варенья...

Люда. А я шоколада...  
(Вдруг на стол прыгает человечек. Люда и Витя пугаются,  
прячутся под стол.)

Человечек. Не бойтесь, детки. (Люда и Витя выглядывают из-под стола.)

Витя. Кто ты такой?

Человечек (снимает бумажный колпачок, раскланивается). Я человечек из Сладкого города... А вас как зовут?

Люда (вылезает из-под стола). Меня — Люда.

Витя (появляется тоже). А меня — Витя.

Человечек. Я слышал, что вы хотите сладкого?

Витя и Люда. Очень хотим.

Человечек. Прекрасно! Я вас приглашаю к себе в Сладкий город.

Люда. А что это за город?

Витя. Где он?

Человечек. Сейчас увидите... (Хлопает в ладоши. Появляется карета из конфет, запряженная парой больших ос.)

Люда. Ой, какая карета!

Витя. Она из конфет?!

Люда. А колеса из печенья! (Бегают вокруг кареты.)

Люда. А почему осы такие большие?

Человечек. Они едят только сладкое. Осам это очень полезно.

Витя (трогает колесо). Можно отломать кусочек печенья?

Люда (трогает дверцу кареты). Можно съесть конфетку?

Человечек. Нет, нет, подождите. Если карета сломается, мы не доедем до Сладкого города. Я буду вас угощать там, дома...

Витя. Тогда поедem скорее.

Человечек (открывает дверцы кареты). Садитесь.

Витя (ставит ногу на ступеньку кареты). А в Сладком городе есть каша?

Человечек (машет руками). Что ты, что ты! Там все только сладкое. А я так люблю угощать...

Люда. Вот хорошо, едем скорее.

Человечек. Прекрасно! Едем скорее! (Вскакивает на место кучера.) Осы! В Сладкий город марш! (Осы жужжат, карета двигается. Человечек поет песенку, Люда и Витя подпевают.)

Едем, едем в город Сладкий,  
Осы мчатся, как лошадки.  
Из конфет карета наша,  
Позади осталась каша...

(Уезжают. Из-за ширмы выглядывает каша.)

Каша. Куда он повез детей? Эх, Витя, Люда, как бы не было вам худо... (Убегает за каретой.)

## 2-я картина

*(Дом в Сладком городе: стены из кусочков пиленого сахара, крыша из соломки, на крыше башня — ромовая баба, на ней леденцовый петушок.)*

*Приезжает карета. Человечек соскакивает, открывает дверцу. Выходят Люда и Витя. Карета уезжает.)*

Люда *(оглядывает дом)*. Ой, мой любимый петушок!

Витя. Вон какая ромовая баба!

Человечек. Это — ромовая башня, на ней сторожевой петушок. *(Витя и Люда осматриваются, радуются.)*

Человечек. Нравится вам здесь, детки?

Люда и Витя. Очень!!!

*(Человечек хлопает в ладоши. На сцену выезжают на колесиках игрушки: шоколадные зайцы, мишки и т. п.)*

Люда. Ой, какие игрушки!!

Витя. Из шоколада! Заводные!

Человечек *(заводит зайца)*. Поиграйте, детки, а я приготовлю вам угощение... *(Уходит.)*

Зайка *(танцует, стучит по барабану, поет)*.

Мы все из шоколада,  
Но трогать нас не надо.  
Не ломайте нас, прошу...  
Я вам лучше попляшу... *(Пляшет.)*

Люда *(хватает зайку, лижет)*. Какой сладкий...

Витя. А что, если от каждой игрушки съесть по кусочку?

Человечек *(возвращается)*. Дети! Прошу к столу. *(Появляются осы.)* Подайте торты, пирожные, конфеты, печенье, варенье, шоколад, мармелад, мед и мороженое... *(Осы бегают, носят угощение.)*

Люда. Сколько сладостей!

Витя. Сейчас все съедим. *(Осы бегают все быстрее, приносят угощение. Дети едят сначала жадно, потом все спокойнее и медленнее.)*

Люда. Кажется, я больше не хочу.

Витя. А я больше не могу...

Человечек. Надо все скушать, оставлять нехорошо. Ну, за маму, за папу...

Витя. Не буду больше есть! У меня живот заболел!

Люда. А у меня зубы.

Витя. Хочу домой!

Люда. Не хочу жить в Сладком городе.

Человечек. Я вас не отпущу. Сейчас принесу вам грелки, и у вас все пройдет. *(Уходит.)*

Люда. Бежим отсюда. *(Бегут вправо, оса не пускает; бегут влево, другая оса не пускает.)*

Человечек (*возвращается с грелками*). Что такое?

Осы. Дети хстят убежать.

Человечек. Ах так! Тогда (*к осам*) принесите самую крепкую клетку. (*Осы убегают.*)

Люда и Витя. Мы хотим домой!

Человечек. Я вас не отпущу. У вас болят животики, и я вам принес грелки. А завтра я буду вас опять угощать... (*Осы приносят клетку, человек сажает туда Любу и Витю.*) Посидите, детки, в клетке, возьмите грелки, а я пойду готовить вам сладкий ужин. (*К осам.*) Стерегите их хорошенько!

Осы. Хорошо, будем стеречь! (*Человечек уходит.*)

1-я оса. Нам очень полезно сладкое. Давай полакомимся.

2-я оса. Доедим все, что осталось (*Едят, довольные жужжат, потягиваются, жужжат все тише, засыпают.*)

Люда (*плачет*). Ой, зубы болят. Домой хочу!

Витя. У меня живот болит. Когда я ел кашу, у меня не болел живот.

Люда. А когда я ела кашу, у меня не болели зубы.

Витя. Где наша милая каша?

Люда. Мы обидели кашу, и она ушла от нас...

Усик (*выходит*). Кто это плачет, как мышатки? (*Увидел детей.*) Это не мышатки, а ребятки. Как вы попали сюда?

Люда. Мы сладкого захотели...

Витя. Человечек в бумажном колпаке взял нас сюда и не отпускает.

Усик. Ну, ничего, я помогу вам. Ведь клетка из леденцов, я сейчас перегрызу ее, а вы бегите, пока осы не проснулись. (*Перегрызает один пруттик.*) Ну, вылезайте. (*Люда и Витя пытаются пролезть, но не могут.*) Какие вы большие! Подождите, я еще перегрызу. (*Перегрызает. Люда и Витя с трудом проти-скиваются и убегают.*)

Человечек (*приходит, видит, что детей нет, кричит на ос*). Сони! Детей проспали! Ловите! Держите!

(*Осы протирают глаза, бегут. Появляется каша. Подбегает к осам. Стучит крышкой. Осы отскакивают.*)

Осы. Ой, горячо! Ой, горячо!

Человечек. Ах, вы, трусихи!

Каша. Вот я тебя паром... (*Пыхтит.*) Ух, ух. Обожгу! (*Бегаєт за осами и за человеком.*)

Осы. Ой, горячо!

Человечек. Ой, как жжется! Ой, мой колпачок загорится!

### 3-я картина

(*Стол, на столе каша.*)

Люда. Вот мы и дома. Спасла нас добрая каша.

В и т я (о б р а щ а е т с я к з р и т е л я м). Ребята!

В о л о д и, К а т и и М а ш и,

П о с л у ш а й т е н а ш с о в е т:

Л ю д а (к з р и т е л я м). Не обижайте добрую кашу.

К а ш а (п о д н и м а е т с я н а н о ж к и). Будем друзьями на тысячу лет.

### КАК КАША ОБИДЕЛАСЬ

#### 1. Вступление

Музыка Т. Ломовой

Оживленно

The musical score is written for piano and consists of four systems of two staves each. The key signature has one flat (B-flat major), and the time signature is 2/4. The first system begins with a dynamic marking of *mf* and includes a *rit.* (ritardando) marking. The music is characterized by rhythmic patterns of eighth and sixteenth notes, often grouped with slurs and accents. The second system continues with similar rhythmic motifs. The third system features a key signature change to two flats (B-flat major/C minor) in the second measure. The fourth system concludes the introduction with a final cadence.

## 2. Песенка каши

Умеренно

Не стер\_плю о - би\_ду

*mf* *rit.*

The first system of music features a vocal line and a piano accompaniment. The key signature is one sharp (F#) and the time signature is 3/4. The vocal line begins with a whole note rest, followed by the lyrics 'Не стер\_плю о - би\_ду'. The piano accompaniment starts with a *mf* dynamic and includes a *rit.* (ritardando) marking. The system concludes with a double bar line.

э - ту и пой\_ду бро\_дить по све - ту. Сва\_ми

The second system continues the vocal line with the lyrics 'э - ту и пой\_ду бро\_дить по све - ту. Сва\_ми'. The piano accompaniment provides harmonic support with chords and moving lines in both hands.

жить я не хо - чу, за по\_рог я у\_ка - чу. До\_сви

The third system features the lyrics 'жить я не хо - чу, за по\_рог я у\_ка - чу. До\_сви'. The musical notation continues with a vocal line and piano accompaniment.

- да\_нья, Ви\_тя, Лю\_да, все рав\_но вас не за\_бу\_ду.

The final system of the piece contains the lyrics '- да\_нья, Ви\_тя, Лю\_да, все рав\_но вас не за\_бу\_ду.' and concludes with a double bar line.

### 3. Появление человечка

Медленно

Musical score for '3. Появление человечка'. The piece is in 2/4 time and B-flat major. The tempo is 'Медленно' (Ad libitum). The score consists of two staves. The right hand starts with a piano (*p*) dynamic and features a melodic line with a trill on the second measure. The left hand provides a simple accompaniment. The piece concludes with a pianissimo (*pp*) dynamic marking.

### 4. Карета с осами

Оживленно.

First system of the musical score for '4. Карета с осами'. The piece is in 3/4 time and B-flat major. The tempo is 'Оживленно.' (Allegretto). The right hand features a rhythmic melody of eighth notes with slurs. The left hand has a simple accompaniment. Dynamics range from piano (*p*) to mezzo-forte (*mf*).

Second system of the musical score for '4. Карета с осами'. The right hand continues the rhythmic melody. The left hand accompaniment includes a trill in the second measure.

Third system of the musical score for '4. Карета с осами'. The right hand continues the rhythmic melody. The left hand accompaniment features a series of chords, each marked with a 'V' (accents).

# 5. Песенка детей

Оживленно

The first system of music consists of three staves. The top staff is a vocal line in G major, 2/4 time, starting with a whole note G4. The middle and bottom staves are piano accompaniment. The piano part begins with a *mf* dynamic and includes a *rit.* marking in the second measure.

Е-дем, е-дем в го-род слад-кий, о-сы мчат-ся, как ло-шад-ки.

The second system continues the vocal line and piano accompaniment. The piano part includes a *mf* dynamic marking.

Мы в ка-ре-те из кон-фет, глу-пой ка-ши боль-ше нет.

The third system continues the vocal line and piano accompaniment. The piano part includes a *mf* dynamic marking.

The fourth system concludes the piece with a final vocal line and piano accompaniment. The piano part includes a *mf* dynamic marking.

# 6. Песенка шоколадного зайчика

Весело

Музыкальный фрагмент в 2/4 такте, тональность D-бемоль мажор. Состоит из вокальной партии и фортепиального сопровождения. Текст песни: Мы из шоколада, но трогать нас не надо. Не ломайте нас просим... Я вам лучше попляшу. Я вам лучше попляшу.

Мы из шоко\_

ла да, но тро\_гать нас не на\_до. Не ло\_май\_те

нас про\_шу... Я вам луч\_ше по\_пля\_шу. Я вам луч\_ше

по\_пля\_шу.

## 7. Усик (мышонок)

Оживленно

The image shows a musical score for the piece 'Усик (мышонок)'. It consists of two systems of music, each with a treble and bass clef staff. The first system is marked 'Оживленно' and has a tempo marking of 8. The second system is marked with '1.' and '2.' above the staff, indicating first and second endings. The music is in a key with two sharps (F# and C#) and a 2/4 time signature. The notation includes various note values, rests, and dynamic markings.

Т. Караманенко

## Козлик Бубенчик и его друзья

Участвуют: козлик Бубенчик  
волк  
Василек  
Полкан-великан  
Кусака

*(Опушка леса. Слева домик козлика, справа — болото.)*

Волк *(выходит из-за кустов, смотрит по сторонам)*. Где тут козел живет? Вот, наверно, его дом. Плохенький домишко: стукнешь по стенке лапой — он и развалится. *(Пауза.)* Сыт я сейчас! Позднее приду!

*(Из дома слышна песня козлика.)*

Ишь ты, песни поет. Подожди немного. Ты у меня не так запоешь! *(Смеется.)*

*(Из дома выходит козлик с ведром. Волк прячется за куст. Козлик идет к болоту, за камышами черпает воду и возвращается к домику.)*

Волк *(преграждая ему путь)*. Ты что делаешь?!

Козлик *(испуганно отступает)*. Я... я... я за водичкой ходил.

Волк. За водичкой? А кто тебе позволил ее брать?!

Козлик. Я очень... пить хотел!

Волк. Но вода ведь моя!

Козлик. Ну... тогда... я ее обратно вылью.

Волк. Обратно выльешь? Все равно тебе отвечать за нее.

Козлик. А почему она твоя? Ты живешь в лесу, далеко. А мой дом тут, рядом.

Волк. Ты еще разговаривать вздумал?! А в лесу ты был?

Козлик. Был.

Волк. А что ты там делал?

Козлик. Травку щипал.

Волк. Так! А трава в лесу ведь тоже моя.

Козлик. Я больше никогда не буду в лесу травку щипать. Буду на полянку ходить.

Волк. Ишь ты какой! Ну довольно разговаривать! Все равно я тебя съем. Только сейчас я сыт. Приду вечером и съем. *(Уходит и сразу возвращается.)* Смотри не вздумай убежать. Я за тобой следить буду. *(Уходит. Козлик понуро идет в дом. Мимо бежит Василек.)*

Козлик *(из окна)*. Василек! Прощай, Василек! Завтра ты меня уже не увидишь.

Василек. Куда же ты уходишь?

Козлик. Никуда я не собираюсь уходить. Вечером меня волк съест. *(Плачет.)*

Василек *(испуганно)*. Волк съест? Как так?

Козлик. Пошел я за водой. Набрал ведро. Иду обратно. А тут откуда ни возьмись волк: «Кто тебе позволил мою воду брать?» — закричал он. Я ему в ответ: «Пить захотел. Но могу воду обратно вылить». — «Ты в лесу был? — спросил он. — Что там делал?» — «Травку щипал!» — признался я. — «Ну вот за все это я тебя съем. Только сейчас я сыт. Приду вечером и съем».

Василек. Так и сказал: «Приду вечером и съем»?

Козлик. Да! Так и сказал! *(Плачет.)*

Василек. А ты запись в домике.

Козлик. Домик у меня из хвороста, плохенький.

Василек. Ну тогда убеги отсюда и спрячься.

Козлик. Убежать тоже нельзя: волк сказал, что следить за мной будет и везде меня найдет.

Василек. Что же делать?.. И я плохой защитник!

Козлик. Куда тебе! Ты маленький и слабый. А волк большой и сильный.

Василек. И вместе с тобой мы с ним не справимся! Что же делать?

Козлик. Не знаю. *(Плачет.)*

Василек. Ты подожди плакать. Надо что-нибудь придумать *(отходит в сторону.)* Я скоро вернусь. *(Уходит.)*

Козлик. Убежал Василек. Да что он маленький может сделать! И некому мне помочь *(Плачет. Возвращается Василек с Полканом-великаном и Кусакой)*.

Василек. Бубенчик, не плачь. Смотри, кого я привел. Это — Кусака. Не зря ее так зовут. У нее зубы острые, и кусается она хорошо. А это Полкан-великан. Видишь, какой он большой и сильный.

Полкан. Не бойся, Бубенчик. Мы тебя в обиду не дадим.

Козлик. Спасибо, Полкан-великан. А ты волка не испугаешься?

Полкан. Нет! Не испугаюсь! Пусть только придет сюда!

Кусака. Мы все трое на волка нападём, и ему плохо придется!

Козлик. Спасибо вам, друзья.

Василек. Иди, Бубенчик, в домик и будь спокоен. Полкан и Кусака спрячутся в кусты, а я около твоей двери останусь. Когда волк придет, я дам сигнал, и мы все трое набросимся на него с разных сторон.

*(Бубенчик уходит в дом. Полкан и Кусака прячутся за кусты. Василек остается около домика.)*

Волк *(из-за куста)*. Собачонка! Думал козленком поужинать, да видно его до утра оставлю, а пока собачонкой закушу. *(Выходит из-за куста. Василек лает.)* Замолчи! Не действуй на нервы. *(Идет к Васильку. Сзади на волка набрасываются Полкан и Кусака и валят его.)*

Василек. Мы тебе покажем, как Бубенчика обижать. *(Волк пытается бежать. Собаки набрасываются на него. Драка.)*

Волк. Ой, ой, ой пустите меня! Не трону я вашего Бубенчика.

Полкан. Да можно ли тебе верить?

Волк. Верьте! Я даже в другой лес убегу. Обещаю! Только отпустите!

Василек. На первый раз поверим. Обманешь — пощады не жди.

Кусака. Беги! Чтобы духу твоего здесь не было! *(Волк убегает. Собаки лают ему вслед.)*

Козлик *(выходит из дома)*. Волк-то вас испугался... А я вспомнил песенку.

Напали на козлика серые волки.

Вот как! Вот как! Серые волки.

Остались от козлика рожки да ножки.

Вот как! Вот как! Рожки да ножки!

Но если у козлика есть друзья, то ему не страшен волк. Козлик остается жив, а волк убегает в лес, поджав хвост. *(Смеется и прыгает.)*

Спасибо, дорогие храбрые друзья! Оставайтесь у меня. Будем жить вместе!

Василек. Нет, Козлик, нам домой надо возвращаться. Но мы будем тебя навещать.

Козлик. Приходите чаще. Буду всегда вам рад. До свиданья. Еще раз большое, большое спасибо!

Собаки. До свиданья, Бубенчик! Ложись спать и будь спокоен! (Убегают.)

## КОЗЛИК БУБЕНЧИК И ЕГО ДРУЗЬЯ

1. Козлик

Музыка Т. Ломовой

(Старинная детская песенка)

Умеренно

Musical score for the first piece, '1. Козлик'. It consists of three systems of piano accompaniment. The first system starts with a *mf* dynamic and includes a *f* dynamic marking. The second system also starts with a *mf* dynamic. The third system features a first ending (1.) and a second ending (2.).

2. Волк

Умеренно

Musical score for the second piece, '2. Волк'. It consists of one system of piano accompaniment. The score begins with a *mf* dynamic and ends with a *f* dynamic marking.

The first system of the musical score for '3. Собака Василек' consists of two staves. The upper staff is in bass clef with a key signature of one sharp (F#) and a common time signature. It features a melodic line with slurs and accents, and dynamic markings of *f* and *p*. The lower staff is in bass clef with the same key signature and time signature, providing a harmonic accompaniment with chords and moving lines.

### 3. Собака Василек

Оживленно

The second system continues the piece with two staves. The upper staff is in treble clef with a key signature of one sharp (F#) and a 2/4 time signature. It contains a melodic line with slurs and dynamic markings of *f*. The lower staff is in treble clef with the same key signature and time signature, featuring a rhythmic accompaniment of eighth notes.

The third system of the score includes two staves. The upper staff is in treble clef with a key signature of one sharp (F#) and a 2/4 time signature. It features a melodic line with slurs and dynamic markings of *f*, and includes first and second endings. The lower staff is in treble clef with the same key signature and time signature, providing a rhythmic accompaniment.

### 4. Бег собак

Быстро

The first system of the musical score for '4. Бег собак' consists of two staves. The upper staff is in treble clef with a key signature of two sharps (F# and C#) and a 2/4 time signature. It features a melodic line with slurs. The lower staff is in bass clef with the same key signature and time signature, providing a rhythmic accompaniment of eighth notes.

The second system of the score includes two staves. The upper staff is in treble clef with a key signature of two sharps (F# and C#) and a 2/4 time signature. It features a melodic line with slurs and includes first and second endings. The lower staff is in bass clef with the same key signature and time signature, providing a rhythmic accompaniment.

## Кто сказал „мяу“?

(По мотивам одноименной сказки В. Сутеева)

Участвуют: щенок  
котенок  
утка с утятами  
лягушка  
петух  
пчела  
ведущий

В е д у щ и й (*перед ширмой*).

Первый раз щенок на даче.

Лаает, носится и скачет.

Малышу здесь все в новинку:

Камни, ямочки, травинки,

Все обнюхал наш герой,

Чтоб узнать: кто,

где,

какой?

Поглядите, как он рад,

Что его пустили в сад. (*Уходит.*)

Щ е н о к (*выбегает.*)

Гав-гав-гав! Как здесь чудесно!

Все ужасно интересно! (*Обнюхивает траву. Из-под его носа вспархивает бабочка.*)

Это что еще за штука?

Гав! Ты кто? Спускайся. Ну-ка! (*Гонится за ней. Бабочка, покружившись, улетает.*)

Эх, как жалко, не поймал!

К о т е н о к (*из окна*). Мяу! (*Прячется.*)

Щ е н о к (*оглядывается*). Это кто сказал?

К о т е н о к (*из окна*). Мяу-мяу! (*Прячется.*)

Щ е н о к. Где ты? Эй!

Покажись-ка мне скорей!

К о т е н о к (*из окна*). Мяу-мяу! (*Прячется.*)

Щ е н о к. Вылезай,

Да со мною поиграй!

У т к а (*за сценой*).

Не зевать, не отставать,

Лапка в лапку всем шагать! (*Выходит на грядку с утятами.*)

Щ е н о к (*бросается к ним*).

Ого-го, как много вас!

«Мяу» кто сказал сейчас?

Утка (*укоризненно*).

Кря-кря-кря, ну, что за шутки!  
Только крякать могут утки.  
Отойди-ка, я к пруду  
Малышей купать веду.

(*К утятам.*)

Лапка в лапку, не зевать,  
Друг за дружкой шагать.  
Кря-кря, кря-кря. (*Скрывается.*)

Щенок (*в недоумении*). Где же «мяу»?

Котенок (*из окна*). Мяу! (*Прячется.*)

Щенок (*подскакивает от неожиданности*).

Г-г-ах!

Он, наверное, в кустах.

(*Сует нос в куст, оттуда прыгает лягушка.*)

Р-р-р! Так вот он. Ишь какой!

Очень странный. И смешной.

(*Лягушка прыгает, щенок загоразживает дорогу.*)

Ты куда? Опять в кусты?

«Мяу-мяу» крикнул ты?

Лягушка.

Перестань болтать, болтушка.

Я — болотная лягушка.

Нам мяукать неприлично.

Все мы квакаем отлично.

Квак-квак! Квак-квак!

Ты запомни, только так:

Квак-квак! Квак-квак! (*Скрывается.*)

Котенок (*из окна*). Мяу-мяу!.. Только так!.. (*Прячется.*)

Щенок.

Снова «мяу»! Брось дразниться.

Я могу и рассердиться.

Подразнился, а теперь

Покажись, какой ты зверь?

(*Обернувшись, сталкивается с выходящим петухом.*)

*Пятится.*)

Ой-ё-ёй, какой он важный!

Только я щенок отважный,

Подойду — спрошу. (*Осторожно подходит к петуху.*)

Не вы ли

«Мяу-мяу» говорили?

Петух (*угрожающе*).

Ко-ко-ко-о?.. Какое слово

Ты сказал, пустоголовый?

Сколько жил я на веку,

Я кричал «Кукареку-у-у!..»

Щенок.

Ой, как страшно он кричит!  
Даже хвостик мой дрожит.

Петух (*гордо*).

Этим криком на заре  
Всех бужу я во дворе.  
«Кукареку-ко-ко-ко-о!..» (*Уходит.*)

Щенок (*облегченно*). Ну, ушел он далеко!..

Котенок (*из окна*). Мяу-мя-ау!.. (*Прячется.*)

Щенок.

Ты опять?  
Вот поймаю — будешь знать.  
Я найду, куда ты скрылся...

(*Ищет. В траве закачался большой цветок, в который залезла пчела.*)

Стоп!.. Цветок зашевелился...  
Уж, наверно, «мяу» там.  
Я теперь ему задам! Гам!..

(*Бросается на цветок, оттуда вылетает пчела.*)

Пчела (*сердито*). Ж-ж-ж! Повеж-ж-ливее, пес! (*Жалит щенка, тот взвизгивает.*)

Щенок. Ай-я-яй: мой бедный нос!

Пчела. Ж-ж-ж! Не будешь зря соваться.

Знай, на пчел нельзя бросаться. (*Улетает.*)

Щенок (*жалобно*).

Ай, как носик мой болит,  
Ай-я-яй, как он горит!..

(*Трет нос лапками, прячет его в траву.*)

Котенок (*появляется на ширме, говорит насмешливо*).

Право жаль тебя немножко,  
Только «мяу» — это кашка.

Ко-о-шка! Знать пора бы, милый!

Щенок (*вскакивает*). Это ты меня дразнила?

Котенок (*поддразнивая*). Мяу-мя-у! Это я-а!..

(*Подходит к щенку.*)

Щенок. Ну, попомнишь ты меня... (*Бросается на котенка. Тот шипит, отбивается лапой. Шум, драка: мяуканье, фырканье, лай и обиженный визг щенка. Котенок убегает, щенок за ним.*)

Ведущий (*выходит перед ширмой*).

Так знакомство состоялось,  
И опять щенку досталось.  
Но, хоть он и пострадал,  
Да зато умнее стал.  
Осторожнее стал пес.  
Не везде сует свой нос,  
Знает, кто кричит и как,  
«Кукареку» или «квак».

И не спутает котенка  
Ни с пчелой, ни с лягушонком.  
Знать хотите, что потом  
Стало с кошкой и щенком?  
Хоть дрались они вначале,  
Но потом друзьями стали.  
Их водой не разольешь.  
Погляди — и сам поймешь.

*(Выходит щенок, за ним котенок. Щенок кладет на грядку лапы и голову, котенок мурлыча вылизывает ему ухо.)*

\* \* \*

Для сценки «Кто сказал «мяу?»» следует взять куклы петрушки и только утку с утятами и петуха можно сделать плоскостными.

Играть сценку надо весело и легко. Исполнители должны ярко оттенить характеры главных действующих лиц — щенка и котенка.

Щенок — очень живой, веселый, любопытный и нетерпеливый. Он быстро движется по сцене, быстро поворачивается, быстро, не задумываясь, совершает все действия. Никого из персонажей он не боится; один петух несколько озадачивает его своим важным видом.

Поведение котенка щенок сначала воспринимает как интересную игру, азартно ищет его, но после первых неудач начинает сердиться, а после укуса пчелы считает котенка главным виновником неприятностей и готов вступить с ним в драку.

Котенок — озорной, насмешливый. Ему нравится все время поддразнивать щенка, даже, когда тому по-настоящему больно.

Остальные персонажи сценки тоже имеют индивидуальные особенности.

Лягушка — спокойная, неторопливая. Во время разговора со щенком слегка ворчит.

Утка — заботливая, серьезная мамаша. К щенку относится как к малышу.

Петух — важный, с большим самомнением. Очень гордится своим голосом и возмущается, что щенок мог его спутать с кем-то.

Пчела поглощена работой и очень сердится, что бездельник-щенок ей помешал.

Вся сценка идет в одной декорации, изображающей садик перед дачным домиком. Для создания впечатления травы грядка покрывается зеленой бахромой. Слева и справа можно поставить кусты. У одного из них — высокий колокольчик, который качается, привлекая внимание щенка.

КТО СКАЗАЛ «МЯУ»?

1. Щенок

Музыка Т. Ломовой

Весело, оживленно

Musical score for 'Щенок' (Puppy). The piece is in 2/4 time, key of D major, and marked 'Весело, оживленно' (cheerfully, lively) with a dynamic of *mf*. The score consists of two staves. The first staff has a first ending bracket over the final two measures, with a second ending marked '2.' and a fermata over the final note.

2. Утка с утятами

Умеренно

Musical score for 'Утка с утятами' (Duck with ducklings). The piece is in 3/4 time, key of D major, and marked 'Умеренно' (moderately) with a dynamic of *mf*. The score consists of two staves. The first staff has a first ending bracket over the final two measures, with a second ending marked '2.'. There are 'v' (accents) above some notes in the first staff.

3. Лягушка

Медленно

Musical score for 'Лягушка' (Frog). The piece is in 2/4 time, key of D major, and marked 'Медленно' (ad libitum) with a dynamic of *mf*. The score consists of two staves. The first staff has a first ending bracket over the final two measures, with a second ending marked '2.' and a fermata over the final note. There is an '8' above the first measure of the first staff.

4. Петух

Медленно, важно

Musical score for 'Петух' (Rooster). The piece is in 2/4 time, key of D major, and marked 'Медленно, важно' (ad libitum) with dynamics of *mf*, *sf*, and *f*. The score consists of two staves. The first staff has a first ending bracket over the final two measures, with a second ending marked '2.' and a fermata over the final note. There is a 'v' (accent) above the first measure of the first staff.

# 5. Пчела

Умеренно

# 6. Колыбельная

Медленно

## Петрушкина елка

Участвуют:	актеры	{	Дед Мороз	
			ведущий	
куклы	{	Дед Мороз	лисенок	
		Петрушка	еж	
		Новый год	медведь	
		лиса	заяц	

*(В середине зала украшенная, но не зажженная елка. В стороне — ширма кукольного театра, задрапированная белым материалом в виде сугроба снега. На ширме — домик Петрушки. Раздается стук в дверь.)*

Ведущий. Посмотрите, дети, кто стучит. *(Все подходят к двери и открывают ее. Входит Дед Мороз. В руках у него маленькая елочка, за спиной мешок с подарками.)* Дед Мороз! Здравствуй, Дед Мороз!

Дед Мороз. Здравствуйте! Здравствуйте! *(Раскланивается во все стороны.)* Поздравляю вас с новогодним праздником. Елочка у вас красиво украшена. Надо только ее зажечь. Скажем все вместе: «Раз, два, три, елочка, гори!» *(Елка зажигается, все хлопают в ладоши.)*

Хотите со мною дружить? Будем хороводы водить. *(Дети образуют хоровод вокруг елки. Хоровод движется.)*

Я старый, бородатый Дед Мороз.

На праздник всем ребятам я елки принес.

*(Дети останавливаются.)*

Припев:

Высокие и низкие,

*(Поднимают руки вверх, потом вниз.)*

Кудрявые, ветвистые, *(Машут кистями рук.)*

Зеленые и колкие

И все с иголками.

*(Хоровод вокруг елки идет в другую сторону.)*

За мной бежали волки,

Ветер выл.

Зато какие елки

Я вам срубил!

Припев. *(С теми же движениями.)*

Ребята веселятся

*(Хоровод опять движется вокруг елки.)*

Без конца,

Нарядами гордятся

Мои деревца.

Припев. *(С теми же движениями.)*

Пусть сыплются иголки,

*(Хоровод движется вокруг елки.)*

Меркнет свет,

На новогодней елке

Вам спляшет дед. *(Пляшет с детьми.)*

Дед Мороз. Ух, устал. Сяду отдохну. А вы, ребятки, стихи мне почитайте, спляшите.

*(Детская самодеятельность.)*

Дед Мороз. А загадки вы умеете отгадывать? *(Ответ детей.)* Хорошо! Слушайте: зимой и летом — одним цветом.

*(Ответ детей.)* Бел, да не сахар, ног нет, а идет. *(Ответ детей.)*

Над окном висит гвоздь. Солнце взойдет — гвоздь упадет.

*(Ответ детей.)*

Хорошо отгадываете. А теперь споем все вместе песенку:

В лесу родилась елочка,

В лесу она росла...

*(В конце песни на ширме появляется Петрушка.)*

Петрушка.

В этом доме Петрушка живет,

Он встречает один Новый год.

Нет у Пети веселых гостей,

Нет у Пети на елке огней.

Где-то ходит по лесу Мороз.

А Петрушке обидно до слез,

Что без елочки праздник пришел —

Видно, Петю Мороз не нашел...

Запру дверь и лягу спать.

*(Уходит в дом и закрывает дверь.)*

Дед Мороз. Кто это там поет так жалобно? Ребята, чей это домик? Кто в нем живет? *(Ответ детей.)* Петрушка? Да как же так получилось? Мы с вами поем, пляшем, и елка у нас сверкает, а Петрушка один! Домик у него уж очень маленький, я и прошел мимо. Что же теперь нам делать? Неужели Петрушку без елки оставить? *(Дети говорят, что и у Петрушки должна быть елка.)*

Правильно. Вот у меня осталась маленькая елочка, я ее и отнесу Петрушке. Пусть порадует, гостей пригласит и около елочки повеселится. Ну, я пойду. *(Поет.)* «Я старый, бородатый Дед Мороз...» *(Скрывается за ширмой. Дети садятся перед ширмой. На ширме появляется кукла Дед Мороз с елочкой. Слышится продолжение песни «На праздник всем ребятам...». Дед Мороз подходит к домику Петрушки и стучит.)*

Петрушка. Я не жду гостей,

Не открою дверь.

Дед Мороз. Поскорее проснись! Отопри, не ленись!

Петрушка. Кто это? Дед Мороз? Ты мне елочку принес?

Где она? Покажи поскорее!

Дед Мороз. Постой, постой... Вот она. Нравится?

Петрушка. Спасибо, дедушка. У меня теперь тоже елочка!  
Ура!

Дед Мороз. Принимайся за дело, украшай елку.

Петрушка. Сейчас, я мигом. Дедушка, а как же я буду один хоровод водить?

Дед Мороз *(шутя)*. Так и будешь!

Петрушка. Дедушка Мороз, миленький, я один не умею. Одному плохо.

Дед Мороз. Ну ладно, ладно, не пищи. Выручу тебя, так и быть, позову гостей. *(Уходит.)*

Петрушка. Что за елочка! Самая красивая елочка на свете. Самая кудрявая елочка на свете! Ой, ой, ой! Самая колючая елочка на свете. Ой, ой! *(Плачет.)*

Зайка. Ты что, Петя, плачешь? Кто тебя обидел?

Петрушка. Что ты, Зайка, выдумываешь. Я не плачу совсем. Мне и плакать-то некогда. *(Важно.)* Елку украшать надо! Скоро гости придут. Хочешь мне помогать?

Зайка. А я сумею?

Петрушка. Вот глупый, научись. *(Приносит ящик.)*  
Смотри, рыбка. Вешай!

Зайка. Как интересно!

Петрушка.

Есть у Петрушки  
Для елки игрушки:  
Рыбки золотые,  
Шарики цветные.

Есть у Петрушки  
Для елки игрушки:  
Блестящие нити.  
Все, что хотите.

А наверх — звезда! Да!

Зайка. Да!

Петрушка.

Есть у Петрушки  
Для елки игрушки,  
Не хватает огней  
И веселых гостей.

*(Бьют часы.)*

Зайка. Ой, боюсь.

Петрушка. Часы бьют. Два, три... Двенадцать! Наступил Новый год!

Новый год *(выбегает с календарем)*.

Здравствуйте, ребята,  
Веселый народ!  
Я — 19... Новый год!

Петрушка. Новый год! Что это у тебя за листки? (*Читает по складам.*) По-же-ла-ния детям детского сада №...

Новый год. Ты плохо читаешь, Петрушка. Я сам прочту.

1. Маму слушай всегда,  
С ней не спорь никогда,  
И тогда весь этот год  
Очень весело пройдет.
2. Целый год здоровым быть,  
Никаких лекарств не пить.
3. Утром вовремя вставать,  
В детский сад скорей бежать.
4. Новый год, счастливый год,  
Семилеток школа ждет.
5. На «пятерки» заниматься,  
На уроках не шептаться.
6. Ссоры, драки позабыть.  
И царапин не лечить.

Петрушка. Это замечательно! Вы согласны, ребята?  
(*Новый год исчезает.*)

Лиса (*везет саночки с лисенком*). С Новым годом, Петрушенька! Какая у тебя елочка красивая! А я с собой лисенка привезла, хочется ребенку побывать на празднике. Он у меня на елке первый раз.

Петрушка. Здравствуй, Лисонька! Покажи лисенку елочку.

Еж. Привет, Петруша! Прелесть что за елка!

Медведь. Здорово, Петя! Елочка у тебя красавица... Спасибо, Дед Мороз, разбудил, а то бы мы с ежиком весь праздник проспали. Правда, друг?

Еж. Правда, Миша. А здесь так хорошо, что я теперь спать совсем не хочу.

Петрушка.

Здравствуйте, гости дорогие!  
Здравствуйте, звери лесные!  
Будет елка сегодня у Пети  
Самая веселая на свете.

Давайте играть. Я знаю очень интересную игру.

Мы под елкой встанем в круг,  
Повернемся разом вдруг,  
Кто-то скажет: скок, скок, скок —  
Угадай, чей голосок!

Кто будет угадывать, тому глаза завяжем, в середину круга поставим. Поняли? Все поняли?

Все. Поняли.

Петрушка. Я первый буду отгадывать. (*Уходит.*)

Еж. Хорошая игра!

Медведь. Интересная, интересная!

Петрушка. А вот и я! (*Входит с завязанными глазами.*)  
Начинаем! (*Встают в круг. Петрушка в центре.*)

Все вместе.

Мы под елкой встанем в круг,  
Повернемся разом вдруг.  
Кто-то скажет...

Еж. Скок, скок, скок.

Все. Угадай, чей голосок!

Петрушка. Это ежик. Я сразу угадал.

Лиса. Теперь я хочу угадывать. Завяжите мне глаза. (*Уходит.*)

Ежик. Давайте над лисой подшутим. Скажи, Миша, тоненько: скок, скок, скок,

Миша. Я тоненько не умею.

Петрушка. А ты попробуй.

Миша. Ладно.

Лиса. Вот и я!

Все вместе. Мы под елкой... и т. д.

Миша. Скок, скок, скок.

Все. Угадай, чей голосок!

Лиса. Ну, конечно, Петрушка.

Все. Ха, ха, ха, не угадала!

Еж. Ай да лиса! (*Лиса снимает повязку.*)

Петрушка. Ты пойдика, Лисонька, сюда,

Мишкин голос не узнала, вот беда!

Лиса. Это нечестно — голоса менять. Таких правил нет. Давайте играть по-настоящему.

Еж. Ну, последний раз, кумушка.

(*Петрушка подбегает к лисенку и шепчет ему на ухо.*)

Все. Мы под елкой встанем в круг,

Повернемся разом вдруг.

Кто-то скажет...

Лисенок. Скок, скок, скок.

Все. Угадай, чей голосок!

Лиса. Мой ребенок, мой милый лисенок! Это его голосок! Как он звонко крикнул: скок, скок, скок!

Миша. Наконец-то угадала! А я думал, что она и своего лисенка со мной спутает. Ха, ха, ха!

Лиса. Ничего смешного нет. Лицицы тоже могут ошибаться.

Петрушка. На елке нельзя ссориться. Пусть все веселятся! Давай, Мишенька, покажем, как мы с тобой в мяч играем.

Миша. Давай. (*Играют.*)

Петрушка. И раз, и два, лови, бросай,

Но только мячик не роняй.

И раз, и два, лови опять.

За ловкость Мише ставлю «пять»!

Все. Bravo! Bravo! Молодец, Миша.

Петрушка. Покажи сейчас ребятам,  
Как ты делаешь зарядку.

Мишка (*крутит лапами*). Р-р-р-р!

Петрушка. А еще как?

Миша (*рубит*). Ух, ух, ух, ух!

Петрушка. Вот потому ты, Миша, такой сильный, что хорошо зарядку делаешь. А подскоки ты умеешь делать?

Миша. А то как же! (*Прыгает.*)

Все (*аплодируют*). Bravo! Bravo!

Еж. Петрушка, ты у ребят бываешь? Книжки читаешь? Прочитай нам какой-нибудь стишок. (*Петруша читает стихотворение про елочку.*) А я вам фокусы покажу. Вот у меня волшебный стаканчик — он любопытных наказывает. Сейчас принесу волшебную палочку.

Петрушка. Интересно, что такое. (*Заглядывает в стаканчик, т. е. опускает нос в стакан. У стакана нет дна. Снизу на нос Петрушки надевается черный колпачок, по форме его носа.*)

Лиса. Петрушка! У тебя нос стал черным.

Петрушка. Ой, ой, ой! Помогите вытереть!

Еж. Нет, Петя! Это не так просто. Подожди немного. (*Накрывает Петрушку платком, снимает с носа Петрушки колпачок.*) Раз, два, три. (*Открывает.*) Больше не суй свой длинный нос куда не надо.

Лиса. Вот тебе за любопытство! (*Бросает в него снежком.*)

Еж. Снег лепится! В снежки играть можно. (*Игра в снежки.*)

Петрушка. Давайте снежную бабу слепим.

Все. Давайте, давайте!

Миша. А мне что-то не хочется. Я посижу. (*Садится.*)

Еж. Ишь какой ленивый. Получай за лень! (*Бросает снежок.*)

Лиса. И от меня подарочек! (*Бросает снежок.*)

Петрушка. И от меня! (*Бросает снежки.*)

Мишка. Все на одного! Хороши приятели! А ну-ка поборемся. (*Наступает на них, все разбегаются.*)

Еж. Миша, смотри, какой у меня ком большой. Помогите катить.

Мишка. Давай, давай.

Петрушка. И у нас ком готов!

Еж. Наш больше — наш вниз.

Петрушка. А вот маленький — для головы.

Лиса. Нос — из морковки!

Еж. Глаза — угольки.

Мишка. А на голову — шляпу!

Петрушка. Вот так чудо!

Все (*поют*).

Мы слепили это чудо в пять минут,  
в пять минут;

Снежной бабой это чудо все зовут,  
все зовут.

Л и с а. На, держи свою метелку, стой прямой,  
стой прямой.

Посмотри на нашу елку, на гостей,  
на гостей.

П е т р у ш к а. Хороша, ты, наша баба, хороша, хороша!

Е ж. Мы попляшем, мы поскачем от души, от души!

Л и с а. С нами вместе, наша баба, попляши, попляши! (*Под музыку «Камаринская» снежная баба тоже начинает приплясывать.*)

(*Входит Дед Мороз (кукла) с подарками.*)

П е т р у ш к а. Дедушка Мороз пришел!

Д е д М о р о з. Хорошо вы веселитесь! А я вам угощение и подарки принес.

П е т р у ш к а. Какой ты добрый!

Е ж. Подарки?

М и ш к а. А какое угощение?

Д е д М о р о з. Сейчас увидите. Пойдем к Петрушке в домик.

В с е (*поют*).

Наш старый, бородатый Дед Мороз

На праздник всем ребятам

Он елки принес... и т. д.

П е т р у ш к а. Прошу всех ко мне в домик.

В этом доме Петрушка живет,  
тра-ля-ля.

Он веселые песни поет,  
тра-ля-ля.

Потому что наш добрый Мороз,  
тра-ля-ля.

Ему елочку тоже принес,  
тра-ля-ля!

(*Все уходят в домик.*)

Д е д М о р о з (*актер выходит перед ширмой*). Ну, что, ребятки, понравилась вам Петрушкина елка? И гости понравились? Мишка хорошо зарядку делает? А лисичка...

Л и с а (*выходит с лисенком из домика*). До свидания, Петрушенька, загулялась я. Ребенку давно спать пора.

П е т р у ш к а. До свидания, Лисонька. Прощай, лисенок.

Л и с а. Спасибо за подарки. Очень угодил! (*Уходит.*)

Д е д М о р о з. Пошла довольная, хвостом так и метет!

Е ж (*выходит из домика*). Прощай, Петруша! Спасибо тебе! Я эту елку никогда не забуду.

П е т р у ш к а. Счастливый путь, ежик!

Е ж (*поет*). Высокие и низкие... и т. д. (*Уходит.*)

Д е д М о р о з. И еж доволен: поет даже.

М и ш к а. До свидания, Петя. Спасибо, брат, за подарок.

Я к тебе на елку всегда буду приходить. Весело у тебя и угощение хорошее.

*Петрушка.* Прощай, Миша. Дай лапу. *(Мишка уходит. Петрушка входит в дом, закрывает дверь, тушит огонь.)*

*Дед Мороз.* Все ушли. А Петрушка, наверно, спать лег. Тсс... Загляну в окошко. *(Смотрит.)* Спит и во сне улыбается. И вам, ребята, домой пора. А на будущий год мы с вами опять елку устроим, гостей позовем и веселиться будем. До свидания.

\* \* \*

«Петрушкина елка» — это сценарий новогоднего праздника. Дед Мороз зажигает елку, водит около нее хоровод с детьми, организует детскую самодеятельность.

Затем Дед Мороз актер заменяется Дедом Морозом куклой и на ширме показывается елка у Петрушки.

Елку на ширме желательно укрепить в глубине (не на передней грядке ширмы), чтобы она не мешала играть куклам.

Ящик с елочными украшениями делается без дна. Снизу подаются игрушки, которые Петрушка и зайка берут и вешают на елку.

У куклы Нового года прикреплены к рукам несколько листков бумаги (в виде календаря); на первом листке крупно написан год.

Лиса привозит лисенка в саночках, которые ставятся на ширму.

Снежки и снежная баба делаются из ваты, смазанной клеем.

Куклы гости уходят с подарками-пакетиками (к пакетикам прикреплены резинки, в которые куклы просовывают ручки).

*Ценуша Петрова*

*(Перевел с болгарского В. Арсентев)*

## **Дружная семья**

На одной руке исполнителя — кукла мама, на другой — перчатка, с небольшими головками мальчиков на каждом пальце.

Воспитательница рассказывает перед ширмой. Пальцы появляются один за другим по ходу спектакля.

*Воспитательница.* На опушке леса в маленьком домике живет мама-ручка с пятью мальчиками-пальчиками. Говорит раз пальчик маме. *(Над ширмой слева показывается мама, рядом с ней — большой палец другой руки.)*

*Большой пальчик.* Мне очень хочется есть, мамочка! Испеки, пожалуйста, пирожок.

*Мама.* Хорошо, сынок! Белая мучица у нас найдется, свежее маслице тоже... но вот печку растопить нечем!

Большой пальчик. Я сейчас тебе принесу. *(Убегает. Мама уходит.)*

Воспитательница. Побежал пальчик в лес, а там шишкам счету нет.

Большой пальчик. Вот чем мама печку растопит.

Воспитательница. Нагнулся пальчик за шишкой, а поднять не может.

Большой пальчик. Позову-ка второго брата — Указальчика. Он и больше и сильнее меня. *(Бежит налево.)* Указальчик, Указальчик! *(Указальчик выходит.)*

Указальчик, брат удалый,  
Будем сыты до отвала,  
Если шишку мы с тобой  
Отнесем сейчас домой!

*(Музыка. Появляется указательный палец. Оба бегут за шишкой.)*

Воспитательница. Нагнулся Указальчик, силится шишку поднять, а шишка — ни с места.

Указальчик. Давай-ка среднего брата позовем. *(Бегут налево.)* Братец! *(Появляется средний палец.)*

Ты у нас совсем в отца,  
Нет проворней молодца.

Большой пальчик.

Всех ты больше, всех сильнее,  
Помоги нам поскорее!

*(Музыка. Все бегут за шишкой.)*

Воспитательница.

Бился с шишкой средний брат  
Целых десять раз подряд,  
Но... поднять ее не смог.

Большой пальчик. Позовем предпоследнего брата. Может быть, он нам поможет! *(Бегут налево.)* Безымянчик! *(Безымянчик выходит.)*

Братец Безымянчик,  
Будь хоть ты герой:

Средний пальчик.

Еловую шишку  
Отнеси домой!

*(Музыка. Появляется безымянный пальчик, все бегут за шишкой.)*

Воспитательница. Подбегают братья к шишке. Безымянный поднатужился, закричал, покраснел, весь потом обливается... Но и ему не удалось шишку поднять. Думали братья, думали и решили меньшого на помощь позвать. *(Бегут налево.)* Мизинчик!

*(Мизинчик выходит.)*

Все вместе.

Дай, Мизинчик, нам совет,  
С этой шишкой сладу нет!

*(Музыка. Все бегут за шишкой.)*

Воспитательница.

Вот Мизинчик прибежал,  
Хоть и мал он, да удал,  
Лишь на шишку он взглянул,  
Сразу братьям подмигнул:  
Для умелой руки —  
Это, мол, пустяки!

Мизинчик.

Ну-ка, братцы, смело  
Беритесь за дело!  
Ты возмись за этот край,  
Ты отсюда нажимай,  
Ты отсюда, я — оттуда...  
Раз два, три, приподнимай!

*(Музыка. Появляется вся кисть, несущая шишку.)*

Пятеро братьев  
Шишку несут,  
Пятеро братьев  
Песню поют...  
Что такое в жизни значит  
Дружная семья,  
Подказала вам, ребята,  
Сказочка моя!

\* \* \*

В соответствии с текстом пальцы на руке кукловода разгибаются один за другим, и на ширме появляются головки мальчиков.

Для показа этой сценки нужна большая еловая шишка.

Ценуша Петрова

*(Перевел с болгарского В. Арсентев)*

## **Подарок Деду Морозу**

Участвуют: медвежонок  
куклы  
заяц

*(В центре ширмы поставлена украшенная елка. Под елкой лежат детские игрушки — барабан, автомобиль, медвежонок, заяц (куклы для кукольного театра). Неожиданно заяц начинает шевелиться и заигрывать с медвежонком.)*

З а я ц. Мишка, надоело мне ждать Деда Мороза. Давай побегаем немножко. *(Медвежонок не смотрит на зайца.)* Мишка, давай поиграем! Слышишь? *(Медвежонок поворачивается спиной и демонстративно показывает, что о чем-то думает.)*

З а я ц *(хватает медвежонка за ухо)*. Почему ты не хочешь? Давай поиграем, пока нет Деда Мороза. *(Бьет медвежонка лапкой по спине.)* Ты ловишь! *(Бежит.)*

М е д в е ж о н о к *(медленно)*. Не заигрывай, не видишь: я думаю.

З а я ц. А о чем ты думаешь?

М е д в е ж о н о к. Думаю, что в Новый год добрый Дед Мороз принесет всем детям подарки, а ему никто ничего не подарит.

З а я ц. Ну, давай вместе подумаем, что ему подарить. *(Заяц и медвежонок поворачиваются спиной друг к другу и начинают думать: подпирают лапками головки. Это продолжается одну-две секунды, затем они одновременно поворачиваются друг к другу и быстро начинают говорить.)*

З а я ц. Давай подарим ему что-нибудь сладкое!

М е д в е ж о н о к. Да, да, что-нибудь очень сладкое! Но что? *(Вновь поворачиваются спиной один к другому и думают. Спустя мгновение одновременно поворачиваются и кричат.)*

М е д в е ж о н о к и з а я ц *(вместе)*. Надумал! Надумал!

З а я ц. Подарим ему морковь — это самое вкусное на свете!

М е д в е ж о н о к. Нет, самое вкусное — мед! Подарим ему мед! *(Заяц и медвежонок начинают спорить.)*

З а я ц. Морковь.

М е д в е ж о н о к. Мед!

З а я ц. Нет, морковь!

М е д в е ж о н о к. Хорошо, давай подарим ему и мед, и морковь. Беги скорей. Принесем мед и морковь и спрячем их под елкой! *(Заяц двумя прыжками убегает, а медвежонок медленно уходит в другую сторону. Заяц возвращается с морковкой, весело подскакивает. Осматривается.)*

З а я ц *(заговорщически)*. Не могу согласиться с медвежонком, что мед вкуснее морковки. *(Начинает грызть. В это время появляется медвежонок и облизывает лапу.)*

М е д в е ж о н о к. Ох, как сладко! Ох, как понравится Деду Морозу мед! Ах! *(Лижет мед. Заяцу.)* Ты должен признать, что мед самый хороший и самый сладкий подарок.

З а я ц. Нет, нет, нет! Морковь гораздо слаще! *(Грызет ее.)*

М е д в е ж о н о к. Мед вкуснее! *(Облизывается.)*

З а я ц. Морковка вкуснее. *(Опять грызет.)*

М е д в е ж о н о к *(опускает в горшок голову и говорит еле слышно)*. Мед, мед!

З а я ц. Мишка, дай я попробую мед, а ты — морковку. Посмотрим, что вкуснее.

*(Меняются местами и одновременно ахают от удивления.)*

Медвежонок. А от моркови остались только листья!

Заяц. В горшке нет ни капли меду.

Медвежонок. Как я мог съесть подарок Деду Морозу?!  
Что теперь делать? *(Плачет.)*

Заяц *(всхлипывает)*. Что теперь делать? Дети, помогите нам!

Медвежонок. Горшочек пустой. Но если каждый из вас даст что-нибудь, он наполнится. *(Дети дают конфеты, печенье и наполняют горшок.)*

В этот момент торжественно входит Дед Мороз. Дети встречают его радостными возгласами. Медвежонок и заяц преподносят ему горшок с конфетами.)

Медвежонок, заяц *(вместе)*. Прими, Дедушка Мороз, маленький подарок от нас и от детей!

*(Дети или воспитательницы в костюме медвежонок и зайца выходят из-за ширмы, берут Деда Мороза под руки и ведут к елке.)*

Дед Мороз. А сейчас все идите сюда, к елке, и давайте веселиться!

*(Игры и пляски около елки.)*

\* \* \*

Для показа этой сценки нужны морковь и горшок с медом.

Ценуша Петрова

*(Перевел с болгарского В. Арсентев)*

## **Трудолюбивая курочка**

Участвуют: курочка  
петух  
утка  
цыплята

*(Лужайка. С одной стороны — небольшая канавка. В глубине — горка. Слева выходит курочка, роет ногами землю, всматривается в каждую ямку. Справа из канавки появляется утка.)*

Утка *(курочке)*. Кря-кря-кря, пищу ищем зря! Ничего нет в канавке и в травке-муравке.

Курочка *(озабоченно)*. Чем бы цыплят накормить? Они вот-вот пищать начнут.

Утка. И мои уята тоже голодные!

Курочка. Что ж, будем искать! *(Появляется петух.)* А вот и Петенька. Он нам поможет.

Петух *(важно прохаживается вокруг курочки и утки)*.

Ко-ко-ко,  
Без меня вам нелегко!

Курочка (*петуху*). Петенька, голубчик, поднимемся на горку. Может быть, там найдем, чем цыплят накормить.

Петух (*с досадой*). Что? Мне на гору лезть? Шпоры свои пачкать? Нет, не на такого напала!

Утка (*лениво*). Кря-кря-кря! Сил не хватает на такую высоту взбираться. В канавке куда лучше!

Курочка (*бодро*). Ну, а я пойду поищу!

(*Курочка потихоньку поднимается на гору, роет землю, оглядывается. Петух и утка смотрят ей вслед.*)

Курочка (*радостно*). Куд-кудах, куд-кудах, вот и зернышко! (*Сходит с горки, неся большое зерно.*) Посмотрите, какое зерно я нашла. Кто из вас поможет мне его посеять?

Утка. Только не я!

Петух (*равнодушно*). И уж, конечно, не я!

Курочка. Значит, я.

Цып-цып-цып, мои цыплятки,  
Где вы, милые ребятки?

Цыплята.

Что захочешь, цвик-цвик-цвик,  
Все исполним в тот же миг!

Курочка (*роет землю*). Вот я зернышко посею.

Цыплята.

Мы водой его польем.  
Чтоб росло оно быстрее,  
Песню зернышку споем.

(*Курочка сажает зерно. Цыплята поливают его из лейки и поют.*)

Превращайся, зерно, в колосок,  
Чтобы мама испекла пирожок.

(*Обходят вокруг ямки, останавливаются и поют ту же песенку. Понемногу вырастают высокие колосья.*)

Курочка (*удивленно*). Ко-ко-ко, да здесь целая нива выросла!

Утка. Кря-кря-кря, хватит хлеба и для утят!

Петух. И для маленьких цыплят!

Курочка. А теперь кто соберет урожай?

Утка. Только не я!

Петух (*важно*). И уж, конечно, не я! (*Поворачивается спиной к курочке.*)

Курочка.

Что ж, тогда мы! (*Цыплятам.*)  
За серпы возьмемся смело,  
Дружно примемся за дело!

(*Жнут серпами, ритмично нагибаясь и выпрямляясь. Курочка идет вперед и цыплята за ней. Обходят ниву. Курочка вяжет сноп.*)

Курочка.

Потрудились мы немало,  
Урожай — за труд награда!

Кто теперь отнесет сноп на мельницу?

Утка. Только не я!

Петух (с негодованием). И уж, конечно, не я!

Курочка. Ну, значит, я!

Цыплята (радостно). И я! И я!

*(Музыка. Курочка взваливает сноп на плечо. Цыплята поддерживают его сзади. Идут на мельницу. Чтобы создавалось впечатление движения, навстречу им движутся куст, цветок, дерево и мельница. Курочка и цыплята останавливаются.)*

Курочка.

Дорогая мельница,  
Мельница-вертельница,  
Будь добра, не ленись,  
Завертись и закружись  
И пшеницу, в добрый час,  
Ты в муку смели для нас!

*(Опускают сноп. Мельница начинает вертеться. Через несколько секунд из мельницы вываливается мешок с мукой. Курочка и цыплята стоят спиной к публике, поворачивая головы вслед за вертящейся мельницей.)*

Курочка (наклоняясь над мешком). Ах, какая белая мука! До чего мелко смолота! *(Кланяется мельнице, за ней цыплята.)*

Дорогая мельница,  
Мельница-вертельница,  
За твою работу,  
За твою заботу  
Огромное спасибо!

Голос мельницы.

Траки-трак, траки-трак!  
Мне работать не лень,  
Приходи хоть каждый день!

*(Курочка и цыплята идут с мешком обратно. Навстречу им движутся дерево, цветок и куст. Показываются утка и петух.)*

Курочка (радостно). Смотрите, какую муку мы принесли! Кто теперь испечет пирог?

Утка. Только не я!

Петух (высокомерно). И уж, конечно, не я! *(Убегают.)*

Курочка. Ну что ж! Тогда придется мне! Цыплята, идите! *(Берут мешок с мукой и идут. Появляется печь. Все останавливаются.)*

Рукава вот засучу,  
Чистый фартук повяжу  
И цыплятам так скажу:  
«Ближе, дети, подойдите,  
Не шалите и смотрите,  
Как готовят пироги  
Из водицы и муки!»

Цып л я т а.

Мы не будем мешать,  
Будем маме помогать!

*(Смотрят на курочку, качая головами в такт ее движениям. Музыка. Курочка ставит пирог в печь. Появляются утка и петух.)*

У т к а. Ну, как идет дело?

П е т у х *(озабоченно)*. Курочка не подгорела? *(Поучительно.)*

Этак, право, не годится!  
Ты пирог смочи водицей,  
В полотенце заверни...

*(Утка дергает петуха.)*

Кто там дергает меня!

У т к а *(нетерпеливо)*.

Что ты, Петя-петушок!  
Подоспел давно пирог,  
Всем пора за стол садиться.  
У меня в глазах двоится —  
Этак с голоду помрешь,  
Так, за здорово живешь!

К у р о ч к а. Пойдите-ка, пойдите! Не мешало бы вам спросить, кому достанется пирог!

П е т у х *(самоуверенно)*. Конечно, мне!

У т к а. Кому же, как не мне!

К у р о ч к а. А вот и не вам! Пирог достанется мне и моим цыплятам. Они помогали мне.

Цып-цып-цып, мои цыплятки,  
Вы послушные ребятки,  
Мы сейчас домой пойдем  
И пирог с собой возьмем.  
А тому, кто не работал,  
Пирога мы не даем!

*(Курочка несет пирог, цыплята бегут за ней.)*

Цып л я т а.

Обойди хоть целый свет,  
Лучше нашей мамы нет —  
Испекла пирог огромный  
На обед! На обед!

К у р о ч к а. Цып-цып-цып, не отставать! *(Уходят под музыку.)*

\* \* \*

Для показа этой сценки нужно большое пшеничное зерно, колосья, серп, мешок с мукой, противень с пирогом, а также куст, дерево, цветок, печь.

### ТРУДОЛЮБИВАЯ КУРОЧКА

#### 1. Вступление

Музыка Т. Ломовой

Оживленно

mf

2. Песенка цыплят

1. Пре-вра-щай-ся, зер-  
2. ля-ля-ля ля-ля-

- но, в ко-ло-сок, что-бы ма-ма ис-пек-ла нам пи-  
- ля ля-ля-ля ля-ля-ля ля-ля-ля ля-ля-ля ля-ля-

- рог. Ля-ля  
- ля.

3. Цыплята жнут

Умеренно

4. Мельница

Умеренно

5. 2-я песенка цыплят

В темпе вальса

The first system of music consists of three staves. The top staff is a vocal line in treble clef with a key signature of three sharps (F#, C#, G#) and a 3/4 time signature. It contains five measures of music, starting with a whole note rest. The middle and bottom staves are piano accompaniment in treble and bass clefs, respectively, with the same key signature and time signature. The piano part features a rhythmic accompaniment with eighth notes and chords.

The second system of music consists of three staves. The top staff is a vocal line with the lyrics "О\_бой \_ ди хоть це \_ лый свет,". The middle and bottom staves are piano accompaniment. The piano part continues with a rhythmic accompaniment, featuring a double bar line in the second measure of the system.

The third system of music consists of three staves. The top staff is a vocal line with the lyrics "луч\_ше на \_ шей ма \_ мы нет. Ис\_пек\_". The middle and bottom staves are piano accompaniment. The piano part continues with a rhythmic accompaniment, featuring a double bar line in the second measure of the system.

The fourth system of music consists of three staves. The top staff is a vocal line with the lyrics "- ла пи - рог ог \_ ром - ный на о \_ бед,". The middle and bottom staves are piano accompaniment. The piano part continues with a rhythmic accompaniment, featuring a first ending bracket over the final two measures of the system.

1 2.

на о - бед. О - бой - на

о - бед.

## ✦ Детский кукольный театр ✦

Когда актеры кукольного театра уезжают из детского сада, у детей часто возникает желание самим поставить спектакль. Из столов и стульев они быстро сооружают сцену, заходят за нее, как за ширму, и начинают показывать... Пользуются они, как правило, куклами петрушками или обычными игрушками.

Очень быстро находят и зрители.

Дети-актеры в большинстве случаев стараются воспроизвести отдельные эпизоды из только что виденного спектакля. Но куклы петрушки очень большие, они сделаны на руки взрослых и болтаются на маленьких ручках. А обычная игрушка может только выйти на сцену, перейти с места на место, но не может двигать руками, головой, туловищем; ею нельзя делать все то, что хочется маленькому кукловоду. И творческий порыв детей быстро проходит, куклы и игрушки убираются на место, дети начинают заниматься чем-нибудь другим. А это очень жаль, так как игры в театр развивают творческую фантазию и выдумку, объединяют детей и учат их играть коллективно.

Такие игры надо поддерживать, поощрять и сделать все возможное, чтобы дети чаще и больше играли в театр. Для этого в первую очередь нужны куклы на детские руки.

В продаже иногда бывают маленькие зайчики, кошечки, петрушки и др., но не везде и не всегда. Если таких кукол нет, желательно, чтобы дети их сшили сами. Это важно не только потому, что дети получают полезные навыки, но и потому, что им будет приятно играть куклами, сделанными своими руками. Предлагаем один из возможных вариантов создания детского театра кукол. Руководящая роль тут, конечно, принадлежит воспитательнице. Предварительно ей нужно самой сшить на свою руку куклу зайчиху. (Прилагаются объяснение и выкройки, рис. 49, 50, 51, 52 и 53. Перчатка, заменяющая туловище маленького зайчика, делается по перчатке для мамы Зай (рис. 51), уменьшенной на 1 см вдоль всей выкройки.) Когда кукла будет готова, воспитательница надевает ее на руку и делает с ней упражнения (см. стр. 35 и 41).

Затем воспитательница идет с куклой к детям, садится перед ними за стол и предлагает им расположиться напротив.

— Здравствуйте, дети! — говорит она за зайчиху и кланяется ею во все стороны. — Я пришла познакомиться с вами. Меня зовут Зая. А у вас есть игрушка зайчик? (*Ответ детей.*) Покажите мне его. (*Дети приносят игрушку зайца и дают его зайчихе.*) Ваш зайчик похож на меня. Только он не может двигать лапками, как я (*разводит лапки в разные стороны*), хлопать ими (*хло-*

пает), не может ходить, бегать и прыгать. Он не может и поклониться вам, как я (кланяется). А еще я могу и поплясать. Хотите посмотреть? (Ответ детей. Зайчиха пляшет, дети хлопают в ладоши.) А теперь вы спойте мне песенку, а я послушаю. (Дети поют. Зая машет лапками и покачивается в такт песни.) Хорошо поете! Молодцы! Похлопаю и я вам. (Хлопает.) Ребята, а вы хотели бы иметь зайчиков, таких же, как я, но только маленьких? (Ответ детей.) Ваша воспитательница поможет вам их сшить. А когда вы их сошьете, я приду к вам опять и мы устроим кукольный театр. Хотите? (Ответ детей.) Значит, скоро увидимся. До свидания!



Рис. 49. Рис. 50.



Рис. 51. Рис. 52.

Воспитательница с куклой на руке уходит из комнаты и возвращается с нитками, иглками, булавками, ножницами, небольшими кусочками картона, ватой, хорошо отточенными карандашами, выкройками и тщательно разглаженными лоскутами для шитья маленьких зайчиков. Лучше всего зайчиков шить из трикотажа с начесом. За неимением его можно взять простой плотный трикотаж или нетолстую байку, фланель, сатин, бельевой материал белого, коричневого, серого цвета, без рисунка, т. е. без полосок, клеток, цветов.

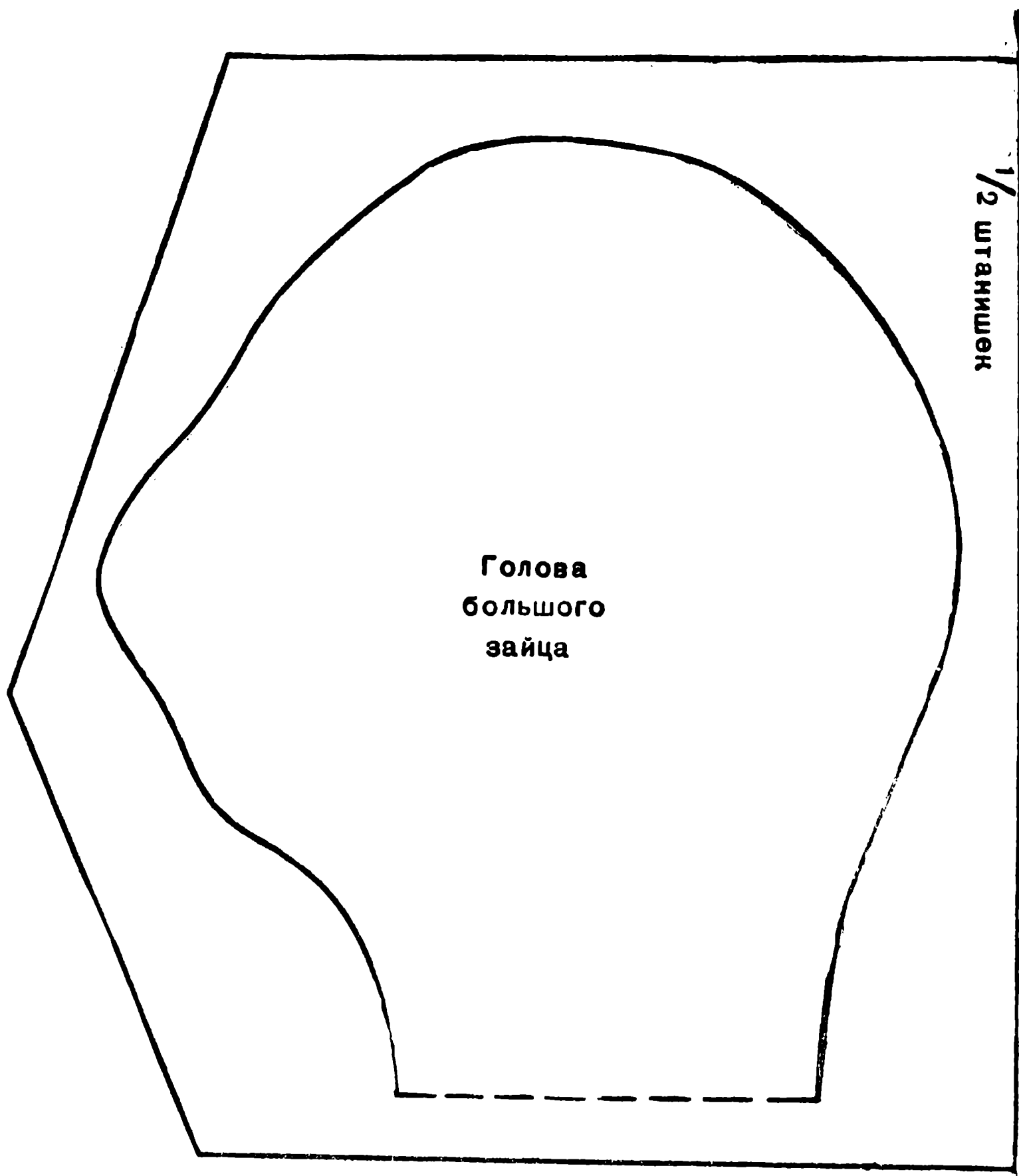
Выкройки делаются из картона, по несколько экземпляров каждая.

«Кто хочет шить зайчиков, садитесь ближе ко мне», — предлагает воспитательница. Желающие занимают столы, остальные могут продолжать свои игры. Ни в коем случае не надо заставлять всех детей шить и превращать это в организованное занятие. С небольшой группой детей, в особенности для начала, будет легче и воспитательнице. Если же все дети выразят желание шить, то можно разделить их на две группы и предложить одним сесть за столы сразу, а другим немного позднее, когда первая группа делает выкройки и начнет шить. Каждого зайчика шьют коллективно. Один ребенок шьет голову, другой — туловище, третий — лапки, четвертый — ушко, пятый — штанишки, шестой делает патронку (рис. 54, 55, 56, 57, 58).

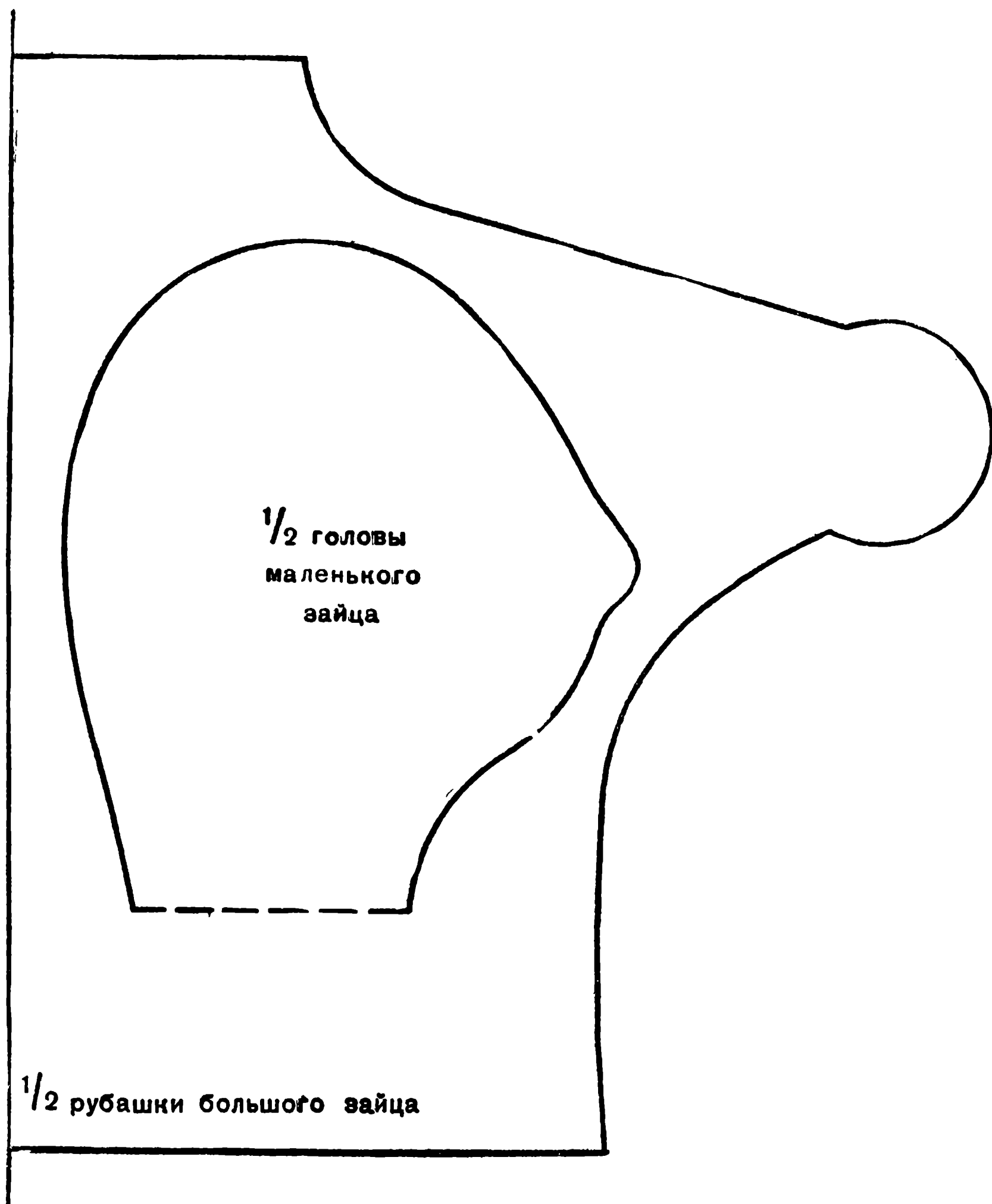
Воспитательница раздает детям выкройки и лоскуты, предлагает положить лоскут на стол, на лоскут выкройку, причем так, чтобы вокруг нее осталось бы не менее 2 см материи (поэтому лоскут должен быть больше выкройки). Воспитательница обходит детей, проверяет, правильно ли они положили выкройку, и поправляет, если это необходимо.

После этого воспитательница несколькими кнопками прикалывает выкройку и материал к столу и предлагает детям положить на выкройку левую руку, а правой взять карандаш и обвести им вокруг выкройки. Чтобы не сдвинуть материал карандашом, не нужно сильно нажимать им на материал, но крепче прижимать пальцами выкройку к лоскуту. Возможно, что не все дети сумеют хорошо прочертить выкройку. Это неважно: точно перевести надо только линию мордочки зайца.

Когда дети обведут выкройку, кнопки и выкройку снимают и под лоскут с чертежом дети подкладывают второй лоскут. За-



Рис. 53. Рис. 54.



Рис. 55.

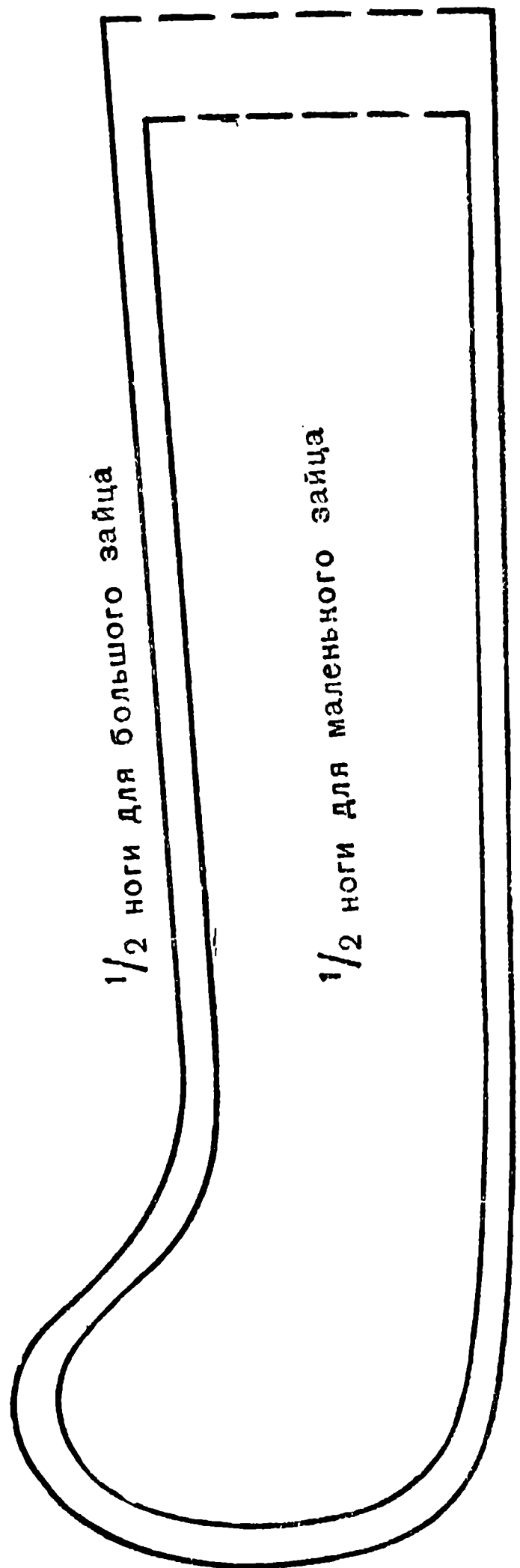

Рис. 56.

тем воспитательница опять проверяет, правильно ли дети подложили лоскуты, скалывает их несколькими булавками, дает детям иголки с двойной ниткой и узлом. Дети сметывают лоскуты вместе, немного отступая от линии чертежа, и затем прошивают по самой линии карандаша (кто как хочет или умеет.)

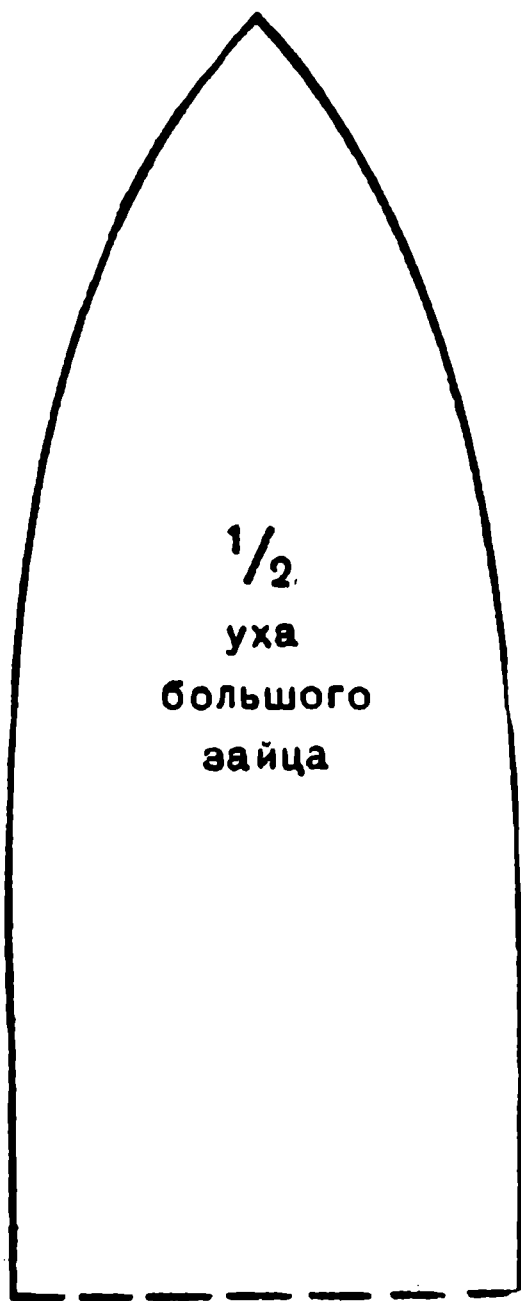
Поскольку дети шьют по линии карандаша, швы получаются довольно ровные. Правда, некоторые дети сначала делают стежки очень крупные. В таких случаях следует все распороть и снова объяснить и показать, как надо шить. Особенно ровные швы не обязательны: после вывертывания и разглаживания, даже ногтем, все дефекты становятся незаметными.

Если куклу шьют из толстого материала, второй лоскут для ушей надо брать из тонкого материала, чтобы уши не получились грубыми. Если нет материала, подходящего по цвету, можно использовать тонкий бельевой лоскут и подкрасить его в нужный тон акварелью.

Линии, обозначенные на чертежах пунктиром, а также горловина и низ рубашек не прошиваются. Когда дети кончат шить, воспитательница предлагает им закрепить нитку (т. е. прошить несколько раз на одном месте), сама обрезает ее и берет иголку себе.

Затем воспитательница раздает детям ножницы, чтобы они срезали лишний материал, немного отступя от шва (приблизительно на толщину детского пальца). После этого дети выворачивают сшитое и расправляют швы.

Чтобы голова приобрела нужную форму, ее набивают небольшими кусочками ваты: сначала мордочку, переднюю часть головы, по возможности ту же самый носик, потом затылок и боковые части головы. Середина головы и шея остаются не набитыми.

Ребенок, получивший выкройку патронки (рис. 59), переводит ее на тонкий картон, вырезает по карандашу, сворачивает трубочкой по ширине шеи зайца, зашивает ее, чтобы она не раскручивалась, и вставляет в середину головы так, чтобы нижний край трубочки совпадал с краями материала, из которого сшита голова. Если между трубочкой и материалом окажутся пустые места, в них надо добавить вату, чтобы трубочка была неподвижной. После этого края трубочки и материала сшиваются через край двойной ниткой.

Уши, после того как дети их вывернут и самые кончики расправят карандашом или ножницами, подгибаются внутрь по линии пунктира, собираются ниткой и пришиваются на указанном месте.

Если заяц темного цвета, на месте глаз приклейте белый лоскут и на него продолговатую черную пуговицу или полоску черного материала. Если заяц светлый — крупные круглые черные пуговицы.

Хорошо сделать зайцам усы. Для этого толстая нитка, взятая вдвое, вдевается в иголку, которая вкалывается в том месте, где должен быть один из усов, а затем выводится на кончике мордочки, на самом носике зайца, причем конец нитки остается не затянутым на 3—4 см. Это и будет первый ус зайца. После этого иголка вкалывается опять в носик, рядом с местом, откуда она выведена, и выводится с другой стороны мордочки, симметрично первому усу. Затем нитка обрезается также на 3—4 см от основания. После первой пары усов надо сделать так же еще

Патронка для большого зайца



Рис. 57. Рис. 58.

4—5 пар. Каждый раз на носике делается стежок, чтобы усы не выпадали, если их потянуть за конец. На кончике носа приклеивается красный или серый треугольник из материи.

После того как голова зайчика готова, к ней пришивается туловище — перчатка. Горловина перчатки предварительно собирается ниткой и пришивается вокруг шеи. Чтобы прикрыть, замаскировать место соединения, завяжите зайчику бантик. Ноги набиваются ватой и пришиваются по бокам внизу передней части перчатки.

Зайчикам-мальчикам сшейте штанишки с бретельками, девочкам — юбочки яркого, веселого тона. Ни в коем случае не надевайте им закрытые платья, курточки и рубашечки.

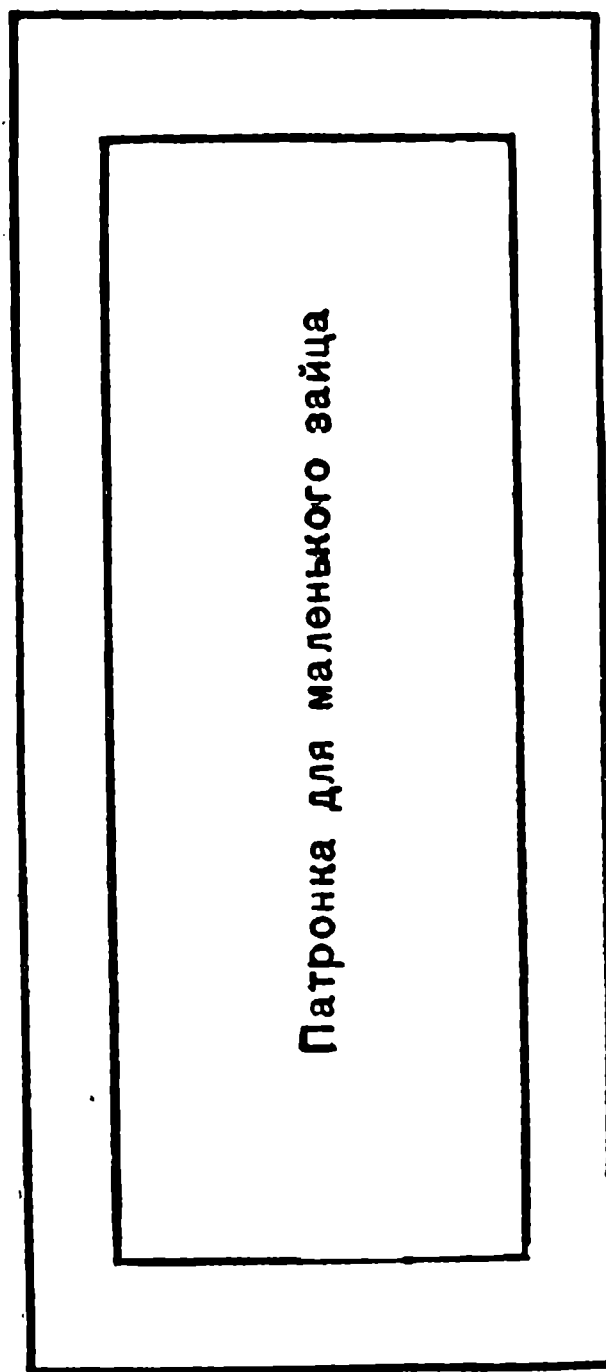
Штанишки шьются из двух частей (выкройка одной части прилагается). Сначала каждая часть сшивается по линии *а—б*, затем обе части по линии *б—в*. Верх штанишек собирается на нитку и пришивается к низу передней части перчатки. Задняя часть штанишек к рубашке не пришивается, чтобы надевать куклу на руку. Чтобы рука не была видна, вдоль края отверстия перчатки пришивается рукавчик (из такого же материала, как штанишки). Длина рукавчика — 15 см.

Для юбки маленькому зайчику нужен лоскут размером 15×60 см, для юбки маме Зае — размером 20×60 см. Юбка сшивается по меньшей стороне лоскута, верхняя ее часть собирается на нитку, по ширине низа перчатки и пришивается к ней. Низ подрубается.

Зайчикам, одетым в юбки, ноги шить не обязательно: они не будут заметны под юбкой. Но если дети хотят, их можно сделать.

После того как куклы готовы, к детям опять приходит Зая. — Хороших зайчиков вы сшили! Поиграем с ними! — предлагает кукла. — Наденьте их на правые руки, чтобы указательный и средний пальцы вошли в патронку в шее. Одну ручку зайчика наденьте на большой палец, другую — на мизинец. А теперь поздоровайтесь со мной — наклоняйте головку зайчика и говорите: «Здравствуйте, здравствуйте, здравствуйте!» Поздоровайтесь друг с другом, сначала тоже поклоном головы, и говорите: «Здравствуйте!» Потом обнимитесь и поцелуйтесь. Можно поздороваться и за руки. (*Попарно обнимаются, целуются и берутся за руки.*)

Воспитательница опускает Заю под стол.

— А теперь представьте себе, что ваши зайчики только что встали и Зая хочет сделать с ними зарядку, — говорит воспитательница и выводит Заю из-под стола.

— Зайчата, становитесь на зарядку, один около другого. Держитесь прямо, не наклоняйтесь в сторону, не запрокидывайте голову назад и не опускайте ее вниз. Начинаем: лапки вперед, перед собой, в стороны, вперед, в стороны. Раз, два, три, четыре.

Теперь наклонитесь вперед (*сгибание в талии*), поднимитесь (*так несколько раз*). Попрыгайте на месте: раз, два, три, четыре (*несколько раз*). Шагом марш: раз, два, три, четыре. Размахивайте, зайчата, лапками. Бегом!

Зая сама делает эти упражнения и поправляет, если зайчата делают их неправильно.

— Хорошо,— говорит Зая,— теперь надо умыться. Поднесите свою ладонь другой руки к зайчикам и представьте себе, что это тазик с водой. Пусть зайчики помогают лапки, потрут лапку об лапку, потом помогают свои мордочки. Хорошо! А теперь поиграем в каравай. Встаньте кругом и возьмитесь за лапки. (*Игру в «Каравай» дети хорошо знают, и им нетрудно будет сыграть ее зайчиками.*)

Так зайчиками играют все дети по очереди. Наконец, зайчиха прощается, обещает прийти еще и уходит.

Воспитательница предлагает детям поиграть с зайчиками, как им хочется.

\* \* \*

Для показа спектакля кукольного театра, кроме кукол, нужна еще сцена, на которой происходит действие и за которой стоят кукловоды.

Для детского кукольного театра можно сделать только переднюю часть ширмы.

Для этого нужно три рейки толщиной 4 см. Длина одной из них может быть от 1 м 60 см до 2 м, две другие по 1 м 20 см. Кроме этих реек, нужны еще два стула. Одна из одинаковых реек привязывается вертикально к правой ножке и правой части спинки одного стула, другая рейка к левой ножке и левой части спинки другого стула; нижние концы реек должны упираться в пол. Стулья ставятся спинками друг к другу и к верхним концам двух первых реек горизонтально привязывается третья, длинная (рис. 43).

Если в детском саду есть физкультурные стояки, они могут заменить стулья и одинаковые рейки. Длинная рейка привязывается к ним на высоте 1 м 20 см от пола.

В летних условиях большую рейку можно прибить на этой же высоте между деревьями, между деревом и забором или в другом подходящем и удобном месте. На большой рейке, на ее верхней грани, в разных местах делаются отверстия одного и того же диаметра, в которые вставляются палочки различной длины, от 8 до 25 см. К этим палочкам будут прикрепляться декорации, детали оформления и другие предметы, нужные для показа спектакля. Например, чтобы поставить на сцену бутафорский пенек, куст, дом, берут палочку, приблизительно равную высоте этих предметов. Палочка вставляется в отверстие и на ней делается заметка, до каких пор она входит в планку. После

этого палочка прикрепляется вертикально в середине предмета так, чтобы его низ совпадал со сделанной заметкой. К длинным и большим предметам (дом, забор) прикрепляют две палочки по его концам (см. рис. 48).

Предметы оформления, укрепленные на планке при помощи палочек, будут стоять устойчиво.

К горизонтальной планке, которая называется грядкой, прибивается материал так, чтобы он не закрывал отверстия и доходил бы до самого пола. Планки с отверстиями и прибитым к ней материалом являются основной, главной частью сцены. Ее надо сохранять в хорошем состоянии. По окончании работы материал закручивается вокруг планки и вкладывается в специально сшитый футляр — чехол. Куклы убираются также в специальный ящик, в отдельные мешочки или в общий мешок.

После того как сделана ширма, воспитательница собирает детей, предлагает им надеть на руки кукол и сесть перед ширмой.

«Это сцена нашего кукольного театра. Тут наши куклы будут выступать. Посмотрите, как надо держать куклу на ширме». Затем воспитательница заходит за ширму и выводит на нее Заю.

«Кукла не должна появляться сразу (*показывает*). Кукла идет издали (за 30—35 см от грядки), сначала вдали видны ее волосы, затем вся голова, потом грудь и только, когда кукла подходит к грядке, она видна немного выше колен. Так, на этом уровне она должна быть на ширме все время. (*Показывает.*) Кукла может переходить с места на место, т. е. она ровными, ритмичными, небольшими подскоками или незначительным покачиванием из стороны в сторону передвигается вперед. (*Показывает.*) Кукла может и бежать. При беге те же движения делаются в более быстром темпе. (*Показывает.*) Кукла может поздороваться с вами (*кланяется одной головой*), сделать поясной поклон. (*Не опуская куклы, сгибает кисть руки.*) Кукла хлопает в ладоши, садится. (*Показывает: кукла немного опускается и воспитательница снизу свободной рукой кладет ногу куклы вдоль ширмы, как будто кукла села и вытянула ногу.*)

Если кукла садится, чтобы поговорить с детьми (и если у нее есть ноги), то ноги выбрасываются за ширму и кукла немного опускается. (*Показывает.*) Кукла может лежать, брать небольшие предметы. (*Берет небольшой кубик, спичечную коробку и т. д.*) А теперь кукла уходит, т. е. она поворачивается спиной и, удаляясь, постепенно опускается и скрывается совсем».

После этого воспитательница предлагает 4—5 детям зайти за ширму, надеть на правые руки зайчиков и сделать с ними то же, что они сейчас видели. Воспитательница садится перед ширмой, напоминает, какие движения должны делать зайчики,

поправляет неточные. Затем на смену первым 4—5 детям идут по очереди остальные дети.

Так упражняются с зайцами все желающие дети.

Это элементарные движения кукол, с которыми надо прежде всего познакомить детей. Конечно, дети сначала не смогут хорошо и правильно их выполнить, но к этому надо стремиться, напоминать о них детям как на первом этапе работы, так и в дальнейшем. Затем воспитательница дает имена зайчикам, предлагает детям надеть их на правые руки и зайти за ширму. Там она ставит детей одного за другим, правой рукой к ширме и предупреждает, чтобы дети выводили на ширму своих зайчиков по очереди, по одному, когда она скажет. После этого воспитательница выводит на ширму Заю, останавливает ее на левом краю ширмы и зовет зайчика Белянчика. (*Белянчик выходит.*)

Воспитательница говорит: «Подойди ко мне, Белянчик! Поздоровайся с детьми. (*Белянчик поворачивается к детям и кланяется.*) Хорошо! Теперь походи и позови Ушастика». (*Белянчик уходит, приходит Ушастик. Зая гладит его по голове, и повторяется та же сцена с Ушастиком, потом с Пушком.*)

Вместе с Пушком приходят Ушастик и Белянчик. Мама Зая говорит:

«Сделаем зарядку. Пушок встанет первым... (См. сценку «Веселые зайчата», кончая словами: «Шаг на месте. Стой! Ну, так!»)

Затем эту же сценку разыгрывают другие дети с теми же зайчиками. Потом Зая выходит с кувшином и тазиком и предлагает зайчикам умыться. Зая может сказать первому зайчику: «Сначала помой лапки. (*Нагибает кувшин, как бы льет воду.*) Потри лучше лапки. Помой и мордочку. Хорошо! Возьми полотенце, вытрись!» Так зайчики умываются, вытираются и уходят.

Во время следующих занятий Зая угощает зайчиков морковкой, после чего они подметают пол метелочками, потом относят их и уходят на прогулку. Это отдельные моменты из сценки «Веселые зайчата».

Дети делают все по подсказке Заи и ничего не говорят. Только после того, как они немного освоят эти действия, воспитательница читает детям всю сценку «Веселые зайчата» от начала до конца, заучивает с детьми стихи. Потом она читает первый кусок и предлагает детям поиграть с зайчиками и поговорить за них, затем в следующий раз — второй кусок, и потом — третий.

С первого раза дети не запомнят точно текста. И этого требовать не надо. Не следует также их перебивать и поправлять: пусть они играют, как им хочется, используя предложенный им сюжет.

Только постепенно, при повторных чтениях этой же сценки дети запомнят текст и освоятся с движениями.

## Веселые зайчата

Участвуют: мама Зая (играет воспитательница)

Ушастик }  
Белянчик } (играют дети)  
Пушок }

Дети (с куклами-зайчиками в руках выходят и останавливаются перед ширмой, лицом к зрителям).

Взяли мы лоскутики,  
Сделали мы зайчиков,  
Вот они!

(Поднимают руки с куклами.)

Надели их на пальчики,  
Ожили наши зайчики.  
Раз, два, три!

1 - й ребенок. Внимание!

2 - й ребенок. Внимание!

3 - й ребенок. Внимание!

Дети (вместе). Мы начинаем! Встречайте наших зайчиков дружными аплодисментами! (Уходят.)

(В центре ширмы на некотором расстоянии друг от друга одновременно выскакивают три зайчика.)

1 - й зайчик. Что за шум?

2 - й зайчик. Кто тут хлопает в ладоши?

3 - й зайчик. Ой, страшно! (Все исчезают. Воспитательница выходит из-за ширмы и знаками показывает, чтобы дети похлопали еще.)

Зайчики (выскакивают). Что такое?

Мама Зая (выходит с левой стороны ширмы). Это дети хлопают в ладоши, чтобы вы начинали представление.

1 - й зайчик. Дети...

2 - й зайчик. Ждут...

3 - й зайчик. Наше представление!

Зайцы (все вместе). Ура! Ура! Ура! (Прыгают. Потом выстраиваются в ряд вдоль ширмы.)

Во всем всегда умелые, (Идут направо.)

Веселые и смелые, (Идут налево.)

С хвостиками-коротышками, (Поворачиваются спиной, показывая хвостики.)

Зовемся мы зайчишками. (Кланяются зрителям.)

Мама Зая. В лесу под сосною

Любимый наш дом.

Б е л я н ч и к. Там весело, дружно...

З а й ц ы (все вместе). Живем вчетвером. (Немного отходят назад.)

У ш а с т и к (выходит вперед). Я старший из братьев — Ушастиком зовусь. (Отходит назад.)

Б е л я н ч и к (выходит вперед). Я средний — Белянчик. Шалун, но не трус! (Отходит назад.)

П у ш о к (выходит вперед).

Я — маленький самый,  
Зовусь я Пушком.

З а й ц ы (все вместе).

В лесу под сосною  
Мы дружно живем.

М а м а З а я. Подойдите, зайчики, ко мне. (Зайчики окружают ее. Мама Зая гладит Пушка по голове, Белянчику поправляет бантик.) Сейчас сделаем зарядку, покушаем и пойдем в лес. Пушок встанет первым, за ним Белянчик, потом Ушастик. (Зайцы встают друг за другом.) Так! Шагом марш! Раз, два, три!.. Раз, два, три... (Зайчата маршируют.) Стой! Повернитесь лицом сюда. (Зайчики поворачиваются к детям.) Начинаем.

Вправо, влево повернись,  
Наклонись и поднимись!  
Лапки кверху, лапки в бок  
И на месте: скок да скок! (2 раза.)  
А те-перь бе-жим впри-прыж-ку...  
Молодцы, мои зайчишки!  
Замедляем, детки, шаг.  
Шаг на месте. Стой! Вот так!

(Делают соответствующие движения.)

Хорошо! Теперь вымойте лапки и будем кушать. Несите ваши полотенца, а я приготовлю воду. (Приносит тазик и кувшин.)

П у ш о к (подбегает к зайчихе.) Чур, я первый! (Протягивает лапки и отскакивает.) Ой, вода холодная!

М а м а З а я. Ничего, ничего, здоровее будешь! (Наклоняет кувшин, как будто льет воду.)

П у ш о к (подставляет одну лапку, трясет ее, как бы отряхиваясь, потом так же другую.) Все!

М а м а З а я. Нет! Умывайся как следует! (Пушок умывается и отбегает.)

Б е л я н ч и к. А теперь я! (Умывается быстро, хорошо.)  
Какая вода хорошая!

М а м а З а я. Молодец! Хорошо умываешься!

У ш а с т и к. А теперь я! (Подходит к маме Зае, протягивает лапки и хлопает ими.)

М а м а З а я. Мойся и не шали! (Ушастик моется.) Теперь отнесите полотенца, принесите скатерть и садитесь кушать.

*Зайчата (уходят с полотенцами, возвращаются со скатертью, стелют ее на грядке ширмы и поют).*

Любим мы все делать сами,

Помогаем дружно маме.

Песню звонко запевай. *(Уносят кувшин и тазик.)*

Быстро маме помогай!

*Мама Зая.* Садитесь кушать!

*Зайчата (салятся перед скатертью.)*

Мы сидим, мы сидим.

Что дадут нам, все съедим.

*Мама Зая (дает им по морковке.)* Кушайте на здоровье. *(Зайчата как бы едят морковки и постепенно опускают их вниз, после чего кладут лапки на скатерть.)* Съели? Хорошо! Уберите скатерть, возьмите метелочки и подметите.

*Зайчата (уносят скатерть.)*

Убирай, убирай,

Дружно маме помогай!

*(Уходят, возвращаются с метелками и метут на переднем плане.)*

Нам работа — не забота,

Мы работаем с охотой!

Нам работать, что играть.

Маме любим помогать.

Убирай, убирай,

Дружно песню подпевай!

*Мама Зая.* Молодцы! Хорошо подмели. Отнесите свои метелки, возьмите корзиночки и сачки. В лес сейчас пойдём. *(Зайчата убегают и возвращаются с корзиночками и сачками.)*

*Зайчата.*

На прогулку мы пойдём,

Сыроежек наберем.

Полные корзинки

Принесем малинки.

Ну, шагай, ну, шагай,

Песню дружно подпевай. *(Уходят.)*

*Дети (с куклами на руках выходят из-за ширмы).*

Уж устали пальчики!

Отдохнут и зайчики!

Представление окончено! До свидания! *(Снимают кукол с рук и уходят за ширму.)*

\* \* \*

Морковки можно взять настоящие или сделать их из папье-маше и раскрасить.

Веники делаются из веточек с мелкими листьями (например, из брусничных кустиков), длиной около 10 см. Для метелок нужна палочка длиной 20—25 см.

Для сачков берется длинная палка (примерно 30 см). К одному ее концу прикрепляется проволочный круг и к нему пришивается цветной марлевый колпачок. Круг должен быть больше головки зайчика, чтобы сачок можно было набросить на зайчика. Другой конец палочки сачка находится ниже грядки ширмы. Зайчик лапкой прикасается к палочке сачка, как будто держит ее, управляет же сачком ребенок за нижний конец палочки.

Т. Караманенко,  
А. Медведева

## В лес на прогулку

Участвуют: мама Зая (играет воспитательница)

Ушастик  
Белянчик  
Пушок } (играют дети)

*(На ширме справа — куст, слева — елка).*

*Дети (с куклами зайчиками, надетыми на руки, выходят и останавливаются перед ширмой, лицом к зрителям).*

Взяли снова зайчиков,  
Надели их на пальчики.  
Представление мы начнем,  
Но теперь уж о другом:  
Как зайчата дружные,  
Веселые, послушные,  
Побежали в лес гулять,  
Ягод и грибов набрать. *(Уходят за ширму.)*

*(На ширме появляется мама Зая, за ней зайчики. У Белянчика и Ушастика — сачки для бабочек. У Пушка — корзиночка. У мамы Зай — веревка.)*

*Зайчики (маршируют).*

Зайчата мы умелые,  
Веселые и смелые,  
На прогулку мы идем,  
Грибов, ягод наберем.

*Пушок. Я устал!*

*Мама Зая. Мы тут остановимся, и я тебя на травке, под кустиком спать уложу. (Кладет веревку, подходит к кусту.) Иди ко мне, Пушок. (Белянчику и Ушастик.) А вы возьмите корзиночку и пойдите наберите ягод и грибов. (Ушастик и Белянчик берут корзиночку и уходят. Мама Зая укладывает Пушка около куста.)*

Спи, мой маленький, усни!  
Хорошо лежать в тени,  
На душистой, на траве.  
На зеленой мураве.  
Крепко глазки закрывай,  
Спи, мой маленький, бай-бай! (Пауза.)

Спит. (Берет веревку.) А я пока за хвостом схожу. (Уходит.)

Ушастик (его мордочка закрыта большим листом, на котором вырезаны два отверстия для глаз; на месте носа — еловая или сосновая шишка; к нижней части листа прикреплена трава, в виде бороды). Интересно, как я выгляжу.

Белянчик (издали). Ушастик, ау-у-у!

Ушастик. Белянчик идет. Сейчас напугаю его!

Белянчик (голос ближе). Ушастик, ау-у-у! Где ты! (Выходит из-за елки.) Ушастик!

Ушастик (переваливаясь, медленно направляется к Белянчику и говорит грубым, низким голосом).

Я старик-лесовик,  
На тебя я сердит.  
Подойди поближе,  
Поклонись пониже!

Белянчик (отходит от него, Ушастик за ним). Ой, как страшно! Боюсь! (Закрывает лапками мордочку.)

Ушастик (снимает маску). Это я! Не бойся. Я пошутил с тобой.

Белянчик. Ты меня напугал!

(Летят бабочки.)

Ушастик. Чур, моя!

Белянчик. Нет, моя!

(Быстро берут сачки и бегут за бабочками. Бабочки улетают. Белянчик набрасывает сачок на голову Ушастика.) Поймал! Поймал!

Ушастик. Я не бабочка! Сними сачок! Ты мне носик ушиб.

Белянчик (снимает сачок). Носик ушиб? Надо его полечить. (Трет нос Ушастика и приговаривает.) У волка боли, у лисы боли, у совы боли, а у Ушастика не боли! (Целует его в носик.) Ну вот и все прошло!

Ушастик (весело). Прошло! Совсем прошло! (Прыгают.)

Белянчик. Давай в чехарду играть!

Ушастик. Давай! Давай! (Наклоняется. Белянчик прыгает через него, затем тоже наклоняется. Ушастик выпрямляется и прыгает через Белянчика.)

Пушок (просыпается, потягивается и быстро встает). И я! И я! Я тоже хочу играть. (Играют.)

Белянчик. Довольно в чехарду. Теперь в прятки поиграем.

Пушок. Чур, не я! Чур, не я!  
Ушастик. Идите сюда. Считаться будем.  
Огуречик, огуречик,  
Не ходи на тот конечик,  
Там мышка живет,  
Тебе хвостик отгрызет.

Мне водить. Прячьтесь скорее! (*Встает к елке и лапками закрывает глаза. Игра в прятки.*)

Мама Зая (*возвращается с хвостом*). Пушок уже проснулся! Хорошо! Вон у того куста я сложила хвост. Возьмите каждый немного и пойдём домой.

Зайчики (*уходят с песней*).

Нам работа — не забота,  
Мы работаем с охотой!  
Нам работать, что играть,  
Любим маме помогать!

(*Возвращаются с хвостом.*)

Мама Зая.

Возвращаемся домой!  
Становитесь в ряд, за мной!  
Зашагаем дружно в ногу,  
Запоем все на дорогу.

Зайчики (*встают шеренгой и уходят с песней*).

Мы зайчата смелые,  
Веселые, умелые...  
И в работе, и в игре  
Будем первыми везде.  
Раз, шагай, два, шагай,  
Песню звонко запевай.

Дети (*выходят с зайчиками на руках*).

Устали наши пальчики,  
Пусть отдохнут и зайчики!

(*Кланяются и уходят за ширму.*)

Т. Караманенко

## **Зайчики забавляются**

Участвуют: Ушастик }  
                  Белянчик } (играют дети)  
                  Пушок }

### *1-я картина*

(*В центре — пень. Сбоку — куст.*)

Ушастик (*осторожно несет мисочку и ставит ее на пень*).  
Белянчик! Иди скорее сюда и неси мыло.

Белянчик (из-за ширмы). Иду и несу! (Выходит с кусочком мыла в лапках.)

Ушастик. Клади его в воду. (Белянчик кладет. Ушастик берет мисочку и трясет ее, чтобы разболтать мыло, или мешает воду палочкой.) Сейчас мыло распустится, и мы будем пускать мыльные пузыри. Бежим за соломинками. (Убегают и тут же возвращаются с соломинками. Начинают пускать пузыри. Раздаются возгласы: «Какой большой, красивый! Всеми цветами переливается». «Дуй еще, чтобы больше был!» «Лопнул!» «Поддувай, поддувай!» «Как высоко полетел!» Так продолжается 1—3 минуты.)

Белянчик. Довольно, Ушастик! Давай поиграем еще во что-нибудь.

Ушастик. А во что? Отнесем мисочку и соломинки и тогда подумаем. (Уносят мисочку и соломинки, возвращаются обратно.)

Ушастик. Ну, во что же мы будем играть? (Пауза.)

Белянчик. Придумал! (Прыгает.) Придумал! Придумал!

Ушастик. Белянчик, подожди! Ну, скажи же, что ты придумал?

Белянчик (продолжает прыгать). Придумал! Придумал!

Ушастик (обхватывает его и держит). А ну, говори, что придумал.

Белянчик (вырывается и опять прыгает). Придумал! Придумал! Поймай меня, тогда скажу! (Игра в догонялки.)

Ушастик (ловит его). Вот и поймал! Теперь говори.

Белянчик. Давай сделаем качели!

Ушастик. Качели? Вот здорово придумал! Качели, качели! (Прыгают оба.) Качели! (Останавливаются.) А как их сделать?

Белянчик. Там лежит доска...

Ушастик. Мы принесем ее и положим (Смотрит по сторонам.)... на... этот пенек!

Белянчик. Он очень широкий.

Ушастик. А мы его подпилим. Я сейчас принесу пилу. (Убегает.)

Белянчик (смотрит на пенек и проводит по нему лапкой). Сначала спилим тут, а потом — тут.

Ушастик. Вот и пила!

Белянчик. Давай ее сюда! Понимаешь, Ушастик, нам надо отпилить с этой стороны и с этой. (Показывает.)

Ушастик. Правильно! Начинаем! (Встают по обе стороны пня, в профиль к зрителям и пилят, произнося звук: зз-з! зз-з! зз-з!) Так! Теперь здесь. (Опять пилят.) Вот и готово! Отнесем пилу и принесем доску. (Уходят.)

Пушок (подходит к пню и смотрит на него). Кто это тут пилил? (К детям.) Вы не видели? (Ответ детей.) Ушастик и Белянчик? А где же они? (Ответ детей.) Интересно, зачем они пилили?

Ушастик и Белянчик (*приносят доску*). Сейчас сделаем качели и будем качаться.

Ушастик. Бери ее за тот край, а я за этот и положим на пень. (*Кладут*). Так. Вот качели и готовы. Пушок, садись на качели. И ты, Белянчик, тоже. А я встану в середине и буду раскачивать. (*Качаются*).

Белянчик. Как хорошо качаться!

Пушок. Вверх, вниз! Вверх, вниз!

Ушастик. Крепко держись!

Белянчик. Теперь ты, Ушастик, садись, а я встану. (*Меняются местами и опять качаются. Из-за ширмы голос мамы Заи: «Ушастик, Пушок, Белянчик».*)

Все вместе. Мама нас зовет. Бежим! (*Убегают.*)

Пушок (*возвращается с куклой зайчонок, качает его и поет*). Не хочешь спать? Тогда давай качаться на качелях. Ты садись сюда. (*Сажает его.*) Вот так! А я сяду здесь. (*Садится на другой конец. Пауза.*) Почему же качели не качаются? Может быть, мне надо сесть с той стороны, а тебе с этой? (*Пересаживает зайчика и сам садится на другой конец. Пауза.*) Все равно не качаются. (*Встает, подходит к зайчонку.*) Ты посиди, я сейчас вернусь. (*Уходит. С другой стороны ширмы появляются Ушастик и Белянчик.*)

Ушастик. Смотри, на качелях зайчонок Пушка. А ну, зайчонок, слезай с качелей и садись сюда. (*Сажает его под елку.*)

Белянчик (*садится на качели.*) Ушастик, иди скорее!

Ушастик. Иду. (*Садится на качели. Качаются.*) Крепче держись! Довольно! (*Слезает с качелей.*) Что бы нам еще придумать? (*Пауза.*) Давай сделаем удочки и пойдем рыбу ловить.

Белянчик. Пойдем срежем удилица.

Ушастик. Бежим. (*Убегают.*)

Пушок (*в лапках несет еще одного зайчонка, мишку, куклу или другую игрушку*). Тебя я посажу на этот конец. (*Сажает и смотрит на конец качелей, где сидел первый зайчонок.*) А где же зайчонок? (*Возможно — дети подкажут. Если нет, то он сам увидит его под елкой.*) Вот ты где? Почему ты шалишь? Зачем слез с качелей? Садись на свое место. (*Сажает его.*) А я встану, как Ушастик, в середине, и буду вас качать. (*Качает.*) Ну, довольно! Поедем гулять! Надо привезти машину. Подождите меня. Я сейчас вернусь. (*Уходит. Белянчик и Ушастик приходят с удочками.*)

Белянчик. Смотри, Пушок опять своих зайчат на качели посадил. А ну, зайчата, быстро под елочку. (*Сажает их по очереди под елку.*) Клади удочки на качели. Вот у меня леска с крючками. (*Прикрепляют их к удочкам. Затем поднимают их так, чтобы они были видны полностью зрителям.*) Хорошие удочки мы сделали, бежим на речку. (*Уходят.*)

Пушок (везет машину). Вот и машина! (Подходит к качелям.) Где же зайчата? (Осматривается по сторонам.) Вот вы куда спрятались! Почему не сидели на качелях? Шалуны какие! Садитесь в машину! (Сажает их в машину.) Поехали! (Увозит машину.)

## 2-я картина

(Качели, пенёк и елка снимаются. В стороне ставится камыш. Входят Ушастик и Белянчик.)

Ушастик. Давай здесь удить!

Белянчик. Здесь, наверно, много рыбы! (Садятся и забрасывают удочки около камыша. Пауза.) И так долго надо сидеть?

Ушастик. Не разговаривай! Рыбу испугаешь! Сиди тихо и смотри на поплавок! Когда он начинает опускаться в воду, значит — рыба клюет. Тогда и вытаскивай удочку. (Пауза.)

Белянчик. Я похожу. Так быстрее рыба поймается! (Ходит с удочкой.) Ушастик! Смотри! Поплавок опустился, а я не могу вытащить. Помоги!

Ушастик. Наверно, рыба большая. (Подбегает к Белянчику и вместе вытаскивают башмак.) Вот тебе и рыба! Да кто же ходит с удочкой. Вот и зацепил старый башмак. Отцепи его и брось подальше. Только не в воду. (Белянчик отбрасывает башмак.) Садись рядом со мной и сиди спокойно. (Пауза.) Смотри, клюет! (Поплавок удочки Ушастика опускается. Громко.) Клюет! (Резко вытаскивает удочку, на конце ее — лягушка.)

Вместе. Лягушка! (Смотрят на лягушку, потом друг на друга и начинают смеяться.) Вот какие мы рыболовы! Бежим к маме, расскажем ей и вместе посмеемся. (Убегают.)

Т. Караманенко,  
М. Тарабрина

## Зайчики заболели

Участвуют: мама Зая (играет воспитательница)  
доктор-заяц  
няня-зайчиха  
Ушастик }  
Белянчик } (играют дети)  
Пушок }

## 1-я картина

(На ширме, в стороне, телефон.)

Пушок (выходит слева. Идет медленно, с опущенной головой и стонет). Ох, ох, ох! (Доходит до середины ширмы и садится, не поднимая головы.)

Ушастик (*выходит справа, качается. Лапками держится за голову*). Ох, головка болит. (*Садится рядом с Пушком.*)

Белянчик (*выходит медленно, кашляет. У него завязано горло, садится рядом с Ушастиком*). Как у меня болит горло!

Ушастик. А у меня голова!

Пушок. А у меня все болит! (*Плачет.*) А-а-а-а!!

Ушастик. Не плачь так жалобно, а то я тоже заплачу! (*Плачет.*)

Мама Зая (*входит*). Что случилось? Почему вы плачете?

Зайчики (*вместе*). Мы заболели! (*Плачут еще сильнее.*)

Мама Зая (*подходит к каждому по очереди и прикладывает свою лапку к их лобикам*). У тебя жар, Ушастик! И у тебя тоже, Пушок! И у тебя, Белячок! Скорее доктора! (*Подходит к телефону, набирает.*) Это квартира доктора Лечебника? Здравствуйте, доктор. Это говорит мама Зая. Мои зайчики заболели! Очень прошу вас поскорее приехать к нам. (*Пауза.*) Спасибо, буду ждать.

Пушок. Я боюсь доктора. А-а-а. (*Плачет.*)

Ушастик. И я боюсь! (*Тоже плачет.*)

Мама Зая. Доктора бояться не надо. Он поможет вам быстрее поправиться. (*Строго.*) Перестаньте плакать! (*Стук.*) А вот и доктор. (*Идет к краю ширмы. Зайчики перестают плакать и отходят в противоположную сторону.*) Пожалуйста, доктор, входите. Здравствуйте!

Доктор (*входит в белом халате, в очках, с чемоданом, на котором изображен красный крест*). Здравствуйте! (*Здороваются за лапу.*)

Мама Зая. Вот они!

Доктор (*поправляет очки*). А-а-а! Вот вы где! Здравствуйте. Кого угостить конфеткой? (*Ставит чемодан на грядку ширмы и открывает его. Зайчики медленно подходят к доктору.*) Тебя как зовут?

Ушастик (*подходит первый*). Меня зовут Ушастик!

Доктор. Очень хорошо! Дай я потрогаю твой лобик, Ушастик! А теперь покажи горло. Скажи: а-а-а. (*Ушастик встает спиной к зрителям, слегка закидывает голову назад и говорит: а-а-а.*) Хорошо показываешь горло. Молодец! А теперь я тебя послушаю. (*Прикладывает ухо к груди, потом к спине Ушастика.*) Так. Посмотрим, какая у тебя температура. (*Ставит ему термометр.*) Прижми его крепко лапкой и посиди немного спокойно. А чтобы тебе не было скучно, скушай конфетку. (*Дает ему конфетку. Ушастик берет конфету, отходит в сторону и садится спиной к зрителям.*) Ну, кто следующий?

Белянчик (*подходит к доктору*). Я!

Доктор. А тебя как зовут?

Белянчик. Белянчик, Белянчик!

Доктор. Сейчас я и тебя осмотрю. *(Повторяет все то же, что и с Ушастиком.)* Так! Ну и последний...

Пушок. Пу-шок! *(Дрожит, подходит к доктору медленно, нерешительно.)*

Доктор. И для тебя у меня есть конфетка. Получай. *(Дает конфету.)* Только сначала покажи горло, а потом уж кушай. *(Пушок закидывает голову и говорит: а-а-а. Затем повторяется то же, что и с двумя первыми.)* Так. Поставим и тебе термометр. *(Подходит к Ушастик.)* Дай мне термометр. *(Смотрит.)* Да-а! *(Пауза.)* Ну, а у тебя как дела? *(Подходит к Белянчику, смотрит на термометр.)* Ну, ты последний, Пушок. *(Берет у него термометр. Маме Зая.)* Да, ваши зайчики больны. Если хотите, чтобы они быстро поправились, советую положить их в больницу.

Зайчики *(с плачем)*. Не хотим в больницу! Не хотим!

Мама Зая. Подойдите ко мне! Сначала перестаньте плакать. В больнице вам не будет плохо!

Пушок. Мы не хотим без тебя... *(Плачут.)*

Мама Зая. А я буду вас навещать. Будьте умными. *(Ласкает их.)* Не капризничайте!

Доктор *(подходит к телефону)*. Пожалуйста, пришлите машину за больными зайчиками. *(К зайчикам.)* Ну, как, поедем? Сейчас машина за вами приедет.

Мама Зая. Конечно, поедут. Только разрешите мне проводить их до больницы.

Доктор. Конечно, пожалуйста! *(Гудок.)* А вот и машина! *(Въезжает машина и останавливается.)*

Мама Зая. Ну, поехали! *(Все садятся, т. е. по очереди заходят за машину и опускаются вниз. Гудок. Машина едет вперед и скрывается. Снимается телефон.)*

## 2-я картина

*(Больница.)*

Няня *(в белом халате)*. Сейчас больных зайчиков привезут. Надо им постельки приготовить. *(Стелет на ширме одеяльца и кладет подушечки. Чтобы подушки не упали, их можно булавками приколоть к обтяжке ширмы. За ширмой гудок машины.)* Вот и они! *(Машина останавливается в глубине. Из нее выходят по очереди доктор-заяц, зайчики и мама Зая.)* Здравствуйте, зайчики. Пожалуйста, входите. Я вам уже и постельки приготовила. *(Подходит к одному из них и ведет его к постели.)* Вот это для тебя. *(Откидывает одеяло.)* Ложись, и я тебя прикрою. *(Потом укрывает второго и третьего.)*

*(Мама Зая подходит к каждому и ласкает.)*

Доктор (няне). Дайте им полоскание для горла и капельки в нос. (Няня уходит. Маме Зая.) Зайдите ко мне на минутку. (Оба уходят.)

Няня (возвращается со стаканчиком и дает его одному из зайчиков, потом приносит второму, третьему и, наконец, себе). Ну, а теперь давайте лечиться. Возьмите небольшой глоток, закиньте головки и полощите горло. Смотрите, как надо это делать. (Показывает. Зайчики полощут на все лады.) Молодцы! Очень хорошо! А ну, еще раз! Хорошо полощите. Значит, скоро будете здоровы! Дайте мне ваши стаканчики. (Берет по очереди и уносит.) Теперь капельки в нос. Ложитесь на спинки. (Подходит с пипеткой, капают всем по очереди. Зайцы начинают чихать и смеяться.) Ну, а теперь спите. А я вам песенку спою. (К детям.) Споем зайчикам песенку? (Поет вместе с детьми колыбельную или одну из знакомых спокойных песен.) А теперь спать. (Подходит к каждому, поправляет одеяло. Зайчики начинают храпеть.) Заснули! (Уходит.)

### 3-я картина

Няня. Зайчики проспали крепко-крепко всю ночь. Прошел день, другой, и как-то утром... (Уходит.)

Белянчик (приподнимается). Уже утро. Пора вставать.

Пушок. А у меня ничего не болит.

Ушастик. И у меня тоже.

Няня (входит). Проснулись? Ну, как спали?

Зайцы. Очень хорошо спали.

Ушастик. И у нас ничего не болит!

Няня. Вот и хорошо! Сейчас измерим температуру. (Раздает термометры, поправляет постели, смотрит на термометры.) Жара ни у кого нет!

Доктор (входит). Ну, как наши больные?

Няня. Температура нормальная.

Зайцы. Мы уже здоровы. Отпустите нас домой!

Доктор (ласково). Разве вам тут плохо?

Ушастик. Нет, не плохо! Но мы без мамы соскучились!

Доктор. Без мамы соскучились! Это понятно. Сейчас посмотрим, можно вам ехать домой или еще рано! (Подходит к каждому.) Да вы уже здоровы! Хорошо лежали, хорошо горло полоскали, капли в нос давали пускать, вот и быстро поправились. (Стук. Входит мама Зая.) А вот и мама.

Зайчики (бегут к ней). Мама, мы уже здоровы! Доктор отпускает нас домой. (Прыгают.) Здоровы, здоровы! Едем домой!

Доктор. Да, можете взять их домой.

Мама Зая (ласкает обступивших ее зайчиков). Я очень рада. Большое спасибо, доктор.

Зайчики. Спасибо, спасибо!

Ушастик. Мама, если бы ты знала, какой доктор ласковый и добрый!

Белячик. Нам тут было очень хорошо!

Пушок. Но мы все-таки хотим домой.

Мама. Прощайтесь с доктором и пойдём.

*(Зайчики обступают доктора. Он гладит их по головкам.)*

Доктор. До свидания, зайчики. Больше не болейте!

Няня *(входит)*. Домой уходите? До свидания.

Зайчики *(обступая ее)*. Да, домой. До свидания. Спасибо! Мама, пойдём.

Мама Зая *(доктору и няне)*. До свидания. Спасибо, что вылечили моих детей. *(Зайцы уходят. Доктор и няня смотрят им вслед и тоже уходят.)*

Дети *(с зайчиками на руках выходят и встают перед ширмой)*.

Устали наши пальчики,  
Пусть отдохнут и зайчики.  
Скажите нам без стеснения:  
Понравилось вам наше представление?

*(Зрители отвечают.)*

*(Дети-артисты кланяются и уходят.)*

\* \* \*

Горло у Пушка завязывается платком с торчащими сзади концами.

Телефон берется игрушечный.

Конфеты — обыкновенные, завернутые в бумажки.

Термометр делается из круглой палки длиной 10 см. С палки снимается кора, чтобы она была светлая, затем крупно намечаются деления. Один ее конец делается тоньше.

Машина — плоскостная, с одной боковой стороной, на которой большой красный крест. Окна завешены светлыми занавесками.

Подушки делаются маленькими — 5×8 см, одеяла длиной 20—25 см. Желательно, чтобы все одеяла были одинаковые.

Стаканчики рекомендуются бумажные, из-под мороженого.

Пипетку можно взять настоящую. Очки доктору-зайцу делают из проволоки или вырезаются из картона.

Когда зайчики полощут горло, они закидывают головы назад, и в это время за ширмой кто-нибудь, по возможности громко, полощет горло по-настоящему, чтобы было слышно зрителям.

## Зайчики в школе

Участвуют: мама Зая (играет воспитательница)  
Ушастик }  
Белянчик } ее (играют дети)  
Пушок } дети  
учитель-заяц

### 1-я картина

*(На краю ширмы мама Зая. Около нее три портфеля.)*  
Мама Зая. Ушастик, Пушок, Белянчик, пора в школу!  
*(Один за другим выбегают зайчики. Мама Зая каждому вешает на лапку портфель.)*  
Ушастик. Какой хороший портфель!  
Пушок. А что в портфеле? *(Смотрит.)* Книжки!  
Белянчик. И тетрадки!  
Мама Зая. Идите скорее, а то опоздаете!  
Белянчик. В школу! Скорее в школу!  
Ушастик. В школу нельзя опаздывать!  
Пушок. Бежим!  
Мама Зая. Бежать не надо! Идите тихо и спокойно. Учителя слушайте и в классе не шалите!  
*(Зайчики машут маме Зая лапками и уходят. Она идет за ними и скрывается.)*

### 2-я картина

*(С краю ставится небольшая черная доска. Несмело, озираясь, входят зайчики.)*  
Пушок *(подходит к доске)*. Что это!  
Ушастик. Это доска. На ней пишут мелом. Смотри! А где же мел? *(Ищет около доски.)*  
Белянчик. А может быть, нельзя? Не пиши!  
Учитель *(входит)*. Здравствуйте, зайчики. Учиться пришли?  
Зайчики. Да! Учиться!  
Учитель. Очень хорошо. Портфели положите сюда. Они нам сегодня не понадобятся. *(Все отходят в глубину ширмы и опускают портфели вниз, Ушастик.)* Тебя как зовут?  
Ушастик. Ушастик.  
Учитель. Ты, Ушастик, садись здесь! *(Ведет его к краю ширмы, противоположному доске. Ушастик садится лицом к доске, в профиль к зрителям и кладет лапку вдоль ширмы.)* А тебя как зовут?

Белянчик. Меня зовут Белянчик!

Учитель. Ты, Белянчик, садись перед Ушастиком. (*Белянчик садится так же, как Ушастик.*) И самый маленький ближе к доске сядет...

Пушок. Пушок.

Учитель. Пушок! Садись. (*Пушок садится.*) Так. Я встану у доски, возьму мел и напишу на доске букву О. (*Пишет.*) Белянчик, подойти к доске и напиши тоже букву О. (*Белянчик идет и пишет букву.*) Хорошо, садись. (*Рисует на доске морковку.*) Скажите, что я нарисовал?

Зайчики. Морковку.

Учитель. Ушастик, нарисуй и ты морковку. (*Ушастик рисует.*) Правильно!

Пушок. А мне можно нарисовать яблочко?

Учитель. Можно! (*Пушок рисует кружок и веточку.*) Молодец! А вы стихи про школу знаете?

Зайчики. Знаем, знаем. И стихи, и песенку. (*По очереди читают стихи и все вместе поют песенку. Дети-зрители могут помогать.*)

Учитель. Завтра мы с вами выучим новые стихи и новую песню. А сейчас поиграем. Слушайте меня внимательно. Я буду называть разных птиц, зверей и предметы, вещи. Если я назову того, кто летает, поднимите лапки вверх. Если же я назову что-нибудь, что не летает, лапок поднимать не надо. Ну, начали. Ворона летит. (*Ушастик и Белянчик поднимают лапки, Пушок не поднимает.*) Хорошо, опустите лапки. А почему ты, Пушок, не поднял лапку? Ведь ворона летает?

Пушок. А я не вижу никакой вороны. (*Зайчики громко смеются.*)

Учитель. Так ведь это же игра. Тут нет настоящей вороны. Ну, давайте играть дальше. Воробей летит. (*Все зайчики поднимают и опускают лапки.*) Соловей летит. (*Все зайчики опять поднимают и опускают лапки.*) Столы летят. (*Поднимает лапки один Пушок. Все смеются, и Пушок тоже.*)

Пушок. Это я ошибся. Я ведь знаю, что столы не летают.

Учитель. Ну, хорошо! Давайте дальше. Бабочки летают. (*Поднимают лапки.*) Деревья летают. (*Зайцы не поднимают лапки.*) Лиса летит.

Пушок (*громко кричит*). Ай, яй, яй! Где лиса? Где она? (*Пытается спрятаться.*)

Учитель. Но ведь это же игра. Никакой лисы нет. Бояться некого.

Ушастик (*смеется*). Ох, какой ты глупый, Пушок! Ой, не могу!

Пушок (*садится на свое место*). Ну теперь я понял, какая это игра. Ой, как интересно! Я больше не буду ошибаться!

Учитель (*смеясь*). Ну, вот и хорошо. На сегодня довольно. Если захотите, можете еще дома поиграть. Вы, наверное, уже устали?

Зайчики (*вместе*). Нет, не устали. Это очень интересно. Это очень весело! (*Раздался звонок.*)

Учитель. Вот и звонок. Бегите домой, а завтра приходите опять. До свидания, зайчики.

Пушок (*вскакивает первый, берет свой портфель*). До свидания!

Ушастик (*тоже берет портфель*). До свидания.

Белянчик. До свидания. (*Уходят. Учитель машет им ладонью и скрывается.*)

### 3-я картина

(*С ширмы снимается доска. Зайчики медленно проходят вдоль ширмы.*)

Пушок (*весело*). А я и не знал, что в школе так интересно!

Ушастик. Подожди, еще интереснее будет!

Белянчик. Скорее бы завтра наступило!

Пушок. А учитель какой хороший! И совсем не сердитый.

Ушастик. А ты думал, что он тебя съест?

Белянчик. Он нас читать научит. Мы скоро сами будем книжки читать!

(*Навстречу выходит мама Зая.*)

Зайчики. Мама, мама! Нам в школе очень понравилось. Мы завтра опять пойдем. (*Подбегают к маме; она их обнимает, ласкает.*)

Мама Зая. Никто из вас не шалил? Не сердил учителя?

Зайчики. Нет. Никто не шалил. Мы писали и рисовали на доске. Пели песню и читали стихи. А потом играли.

Мама Зая. А сейчас, наверно, хотите кушать?

Зайчики. Хотим! Очень хотим!

Мама Зая. Идем! Я все приготовила. (*Уходят.*)

\* \* \*

Портфели вырезаются из картона и раскрашиваются коричневой краской. Ручки портфелей должны быть широкие, большие, чтобы в них легко проходили лапки зайчиков.

Доска делается из фанеры или картона, покрывается черной краской и прикрепляется к палочке, которая вставляется в грядку ширмы.

У зайца-учителя темные длинные штаны и темный галстук.





# Содержание



От автора . . . . .	3	Любочка и ее помощники .	66
<b>Театр картинок</b> . . . . .	7	Как медвежонок Проша го-	
Упрямые козлики . . . . .	17	ворил неправду . . . . .	68
Утята-шалуны . . . . .	20	Вот так овощ! . . . . .	71
Еж и грибок . . . . .	22	Не хвастайся! . . . . .	73
Заяц и гуси . . . . .	23	Как каша обиделась . . . .	78
Еж и медведь . . . . .	25	Козлик Бубенчик и его друзья	87
Ножки не идут . . . . .	28	Кто сказал «мяу»? . . . . .	92
Сколько цыплят? . . . . .	32	Петрушкина елка . . . . .	98
<b>Театр петрушек</b> . . . . .	35	Дружная семья . . . . .	105
Оформление спектакля театра		Подарок Деду Морозу . . . .	107
петрушек . . . . .	45	Трудолюбивая курочка . . .	109
Работа над спектаклем . . . .	46	<b>Детский кукольный театр</b> . . .	118
Репка . . . . .	48	Веселые зайчата . . . . .	128
Курочка ряба . . . . .	52	В лес на прогулку . . . . .	131
Пых . . . . .	59	Зайчики забавляются . . . .	133
Мишка-рыболов . . . . .	62	Зайчики заболели . . . . .	136
Грибы . . . . .	65	Зайчики в школе . . . . .	141

**Татьяна Николаевна  
Караманенко**

**Кукольный театр — дошкольникам**

Редактор  
**Е. А. Данилова**

Переплет художника  
**Л. Ф. Малышевой**

Иллюстрации художника  
**И. В. Кумановской**

Художественный редактор  
**Е. А. Кручина**

Технический редактор  
**В. И. Корнеева**

Корректор  
**Т. А. Кузнецова**

Сдано в набор 14/III 1969 г.  
Подписано к печати 26/VIII 1969 г.  
A04232. Тем. пл. 1969 г. № 306.  
Формат 60×90<sup>1/16</sup>. Бумага тип. № 3.  
Печ. л. 9+вкл. 1.  
Уч.-изд. л. 8,37+вкл. 1,67.  
Тираж 100 000 экз. Заказ № 226.

Издательство «Просвещение» Комитета  
по печати при Совете Министров  
РСФСР, Москва, 3-й проезд Марьиной  
рощи, 41.

Типография изд-ва «Уральский рабо-  
чий», г. Свердловск, проспект Ленина, 49.

Цена без переплета с вкладкой 27 коп.  
Переплет 15 коп.

Цена 42 коп.  
(с вкладкой)

